

Министерство внутренних дел Российской Федерации

СИБИРСКИЙ ЮРИДИЧЕСКИЙ ИНСТИТУТ

А.Н. Ковальчук

О.А. Чудинова

ОГНЕВАЯ ПОДГОТОВКА

Курс лекций

Красноярск
СибЮИ МВД России
2007

ББК 68.512
УДК 356

РЕЦЕНЗЕНТЫ:

Г.А. Нечипоренко – начальник кафедры боевой и тактико-специальной подготовки Челябинского юридического института МВД России, полковник милиции.

Е.А. Чунтонов – начальник кафедры боевой и тактико-специальной подготовки Краснодарского университета МВД России, подполковник милиции.

В.М. Козенцев – заместитель начальника отдела кадров Сибирского УВД на транспорте, подполковник милиции.

А.В. Рубин – к.т.н., доцент кафедры тактико-специальной подготовки Сибирского юридического института МВД России, полковник милиции.

Ковальчук А.Н.

Огневая подготовка: курс лекций / А.Н. Ковальчук, О.А. Чудинова. – Красноярск: Сибирский юридический институт МВД России, 2007.

В курс включены фондовые лекции «Огневая подготовка как составная часть профессионального мастерства сотрудников ОВД», «Организация и проведение стрельб в подразделениях ОВД», «Учет, хранение и бережение оружия и боеприпасов в подразделениях ОВД» и «Основы организации и методика проведения занятий по огневой подготовке в подразделениях ОВД», предусмотренные рабочими программами.

Предназначен для преподавателей, курсантов и слушателей Сибирского юридического института МВД России, может быть полезным сотрудникам правоохранительных органов, занимающихся подготовкой кадров системы МВД России.

© Сибирский юридический институт МВД России, 2007

© А.Н. Ковальчук, 2007

© О.А. Чудинова, 2007

СОДЕРЖАНИЕ

	Стр.
ЛЕКЦИЯ 1. ОГНЕВАЯ ПОДГОТОВКА КАК СОСТАВНАЯ ЧАСТЬ ПРОФЕССИОНАЛЬНОГО МАСТЕРСТВА СОТРУДНИКОВ ОВД	7
ПЛАН	7
ВВЕДЕНИЕ	7
1. РОЛЬ И МЕСТО ОГНЕВОЙ ПОДГОТОВКИ В СИСТЕМЕ ПРОФЕССИОНАЛЬНОГО ОБРАЗОВАНИЯ СОТРУДНИКОВ ОВД	8
2. ЦЕЛЬ И ЗАДАЧИ ОГНЕВОЙ ПОДГОТОВКИ СОТРУДНИКОВ ОВД	11
3. НОРМАТИВНЫЕ АКТЫ, РЕГЛАМЕНТИРУЮЩИЕ ОРГАНИЗАЦИЮ И ПРОВЕДЕНИЕ ОГНЕВОЙ ПОДГОТОВКИ В ПОДРАЗДЕЛЕНИЯХ ОРГАНОВ ВНУТРЕННИХ ДЕЛ	12
4. СТРЕЛКОВОЕ ОРУЖИЕ, СТОЯЩЕЕ НА ВООРУЖЕНИИ ОВД	13
5. ПРАВОВЫЕ ОСОБЕННОСТИ РЕШЕНИЯ ОПЕРАТИВНО-СЛУЖЕБНЫХ И СЛУЖЕБНО-БОЕВЫХ ЗАДАЧ С ПОМОЩЬЮ ОРУЖИЯ	21
5.1. Основания применения и использования огнестрельного оружия сотрудниками милиции	22
5.2. Гарантии личной безопасности вооруженного сотрудника милиции	25
5.3. Запреты на применение сотрудниками милиции огнестрельного оружия	25
5.4. Порядок применения и использования огнестрельного оружия сотрудниками органов внутренних дел	25
5.5. Ответственность сотрудника милиции за незаконное применение оружия	29
6. ПРАКТИКА ПРИМЕНЕНИЯ И ИСПОЛЬЗОВАНИЯ БОЕВОГО РУЧНОГО СТРЕЛКОВОГО ОРУЖИЯ СОТРУДНИКАМИ ОВД	29
6.1. Практика применения и использования оружия сотрудниками ОВД в современных условиях	29
6.2. Физические условия применения и использования оружия сотрудниками органов внутренних дел	42
7. ОПРЕДЕЛЕНИЕ ПОНЯТИЯ «МИЛИЦЕЙСКАЯ СТРЕЛЬБА»	53
ЗАКЛЮЧЕНИЕ	58
СПИСОК РЕКОМЕНДУЕМОЙ ЛИТЕРАТУРЫ	58
ЛЕКЦИЯ 2. ОРГАНИЗАЦИЯ И ПРОВЕДЕНИЕ СТРЕЛЬБ В ПОДРАЗДЕЛЕНИЯХ ОВД	61
ПЛАН	61
ВВЕДЕНИЕ	62
1. НОРМАТИВНЫЕ АКТЫ, РЕГЛАМЕНТИРУЮЩИЕ ОРГАНИЗАЦИЮ И ПРОВЕДЕНИЕ СТРЕЛЬБ В ПОДРАЗДЕЛЕНИЯХ ОВД	62

2. «НАСТАВЛЕНИЕ ПО ОГНЕВОЙ ПОДГОТОВКЕ В ОРГАНАХ ВНУТРЕННИХ ДЕЛ РОССИЙСКОЙ ФЕДЕРАЦИИ» КАК ПРОГРАММНО-НОРМАТИВНАЯ БАЗА ОГНЕВОЙ ПОДГОТОВКИ	64
3. ОРГАНИЗАЦИЯ И ПРОВЕДЕНИЕ СТРЕЛЬБ	65
3.1. Требования к организации и проведению стрельб	65
3.1.1. Порядок приема и выдачи вооружения и боеприпасов для проведения стрельб	65
3.1.2. Порядок учета расхода боеприпасов на огневую подготовку	65
3.1.3. Категорирование подразделений органов внутренних дел и периодичность проведения учебных и контрольных стрельб для разных категорий сотрудников	66
3.2. Подготовка и проведение стрельб в органе (подразделении, учреждении) внутренних дел	67
3.2.1. Подготовка примерного план-графика проведения стрельб в подразделении	67
3.2.2. Подготовка приказа на проведение стрельб. Обязанности лиц, организующих и проводящих стрельбы	68
3.2.3. Условия допуска сотрудников к стрельбе	73
3.2.4. Проведение учебных и контрольных стрельб	73
4. МЕРЫ БЕЗОПАСНОСТИ ПРИ ОРГАНИЗАЦИИ И ПРОВЕДЕНИИ СТРЕЛЬБ	79
5. НАЗНАЧЕНИЕ СТРЕЛКОВЫХ УПРАЖНЕНИЙ	81
6. НАЗНАЧЕНИЕ НОРМАТИВОВ ПО ОГНЕВОЙ ПОДГОТОВКЕ	82
7. ОЦЕНКА ОГНЕВОЙ ПОДГОТОВЛЕННОСТИ СОТРУДНИКОВ	84
7.1. Периодичность и условия индивидуальной оценки огневой подготовленности сотрудника	84
7.2. Оценка огневой подготовленности подразделения органов внутренних дел	85
8. ОРГАНИЗАЦИЯ И ПРОВЕДЕНИЕ СОРЕВНОВАНИЙ ПО СТРЕЛЬБЕ	86
ЗАКЛЮЧЕНИЕ	89
СПИСОК РЕКОМЕНДУЕМОЙ ЛИТЕРАТУРЫ	90
ЛЕКЦИЯ 3. ЧЕТ, ХРАНЕНИЕ И СБЕРЕЖЕНИЕ ОРУЖИЯ И БОЕПРИПАСОВ В ПОДРАЗДЕЛЕНИЯХ ОВД	91
ПЛАН	91
ВВЕДЕНИЕ	92
1. НОРМАТИВНЫЕ АКТЫ, РЕГЛАМЕНТИРУЮЩИЕ ПОРЯДОК И ПРАВИЛА УЧЕТА, ХРАНЕНИЯ И СБЕРЕЖЕНИЯ ОРУЖИЯ И БОЕПРИПАСОВ В ПОДРАЗДЕЛЕНИЯХ ОВД	92
2 ОРГАНИЗАЦИЯ СЛУЖБЫ ВООРУЖЕНИЯ И ЕЕ ОСНОВНЫЕ ЗАДАЧИ	93
3. ОРГАНИЗАЦИЯ, ПОРЯДОК ПРИЕМА И ВЫДАЧИ ВООРУЖЕНИЯ И БОЕПРИПАСОВ	93

3.1. Порядок закрепления оружия и боеприпасов за сотрудниками ОВД	93
3.2. Порядок получения оружия и боеприпасов для несения службы и для проведения учебных занятий	96
3.3. Порядок выдачи оружия и боеприпасов сотрудникам ОВД на постоянное хранение и ношение	98
3.3.1. Условия выдачи табельного оружия и боеприпасов на постоянное хранение и ношение	99
3.3.2. Порядок оформления разрешения на выдачу табельного оружия и боеприпасов на постоянное хранение и ношение	99
3.3.3. Порядок хранения и ношения табельного оружия и боеприпасов	101
4 ОРГАНИЗАЦИЯ УЧЕТА И ОТЧЕТНОСТИ	105
5 УЧЕТ РАСХОДА БОЕПРИПАСОВ НА БОЕВУЮ ПОДГОТОВКУ, СПОРТИВНЫЕ МЕРОПРИЯТИЯ И ОПЕРАТИВНЫЕ ЦЕЛИ	106
6 ОРГАНИЗАЦИЯ ХРАНЕНИЯ ВООРУЖЕНИЯ И БОЕПРИПАСОВ	108
7 ХРАНЕНИЕ ВООРУЖЕНИЯ И БОЕПРИПАСОВ В ПОДРАЗДЕЛЕНИИ	109
8 КАТЕГОРИРОВАНИЕ ВООРУЖЕНИЯ И БОЕПРИПАСОВ, ПОРЯДОК ЕГО РЕМОНТА	111
9 ПОРЯДОК РЕАЛИЗАЦИИ ПРИШЕДШИХ В НЕГОДНОСТЬ ВООРУЖЕНИЯ И БОЕПРИПАСОВ	112
ЗАКЛЮЧЕНИЕ	112
СПИСОК РЕКОМЕНДУЕМОЙ ЛИТЕРАТУРЫ	113
ЛЕКЦИЯ 4 ОСНОВЫ ОРГАНИЗАЦИИ И МЕТОДИКА ПРОВЕДЕНИЯ ЗАНЯТИЙ ПО ОГНЕВОЙ ПОДГОТОВКЕ В ПОДРАЗДЕЛЕНИЯХ ОВД	114
ПЛАН	114
ВВЕДЕНИЕ	115
1. ЦЕЛЬ И ЗАДАЧИ ОГНЕВОЙ ПОДГОТОВКИ СОТРУДНИКОВ ОВД	116
2. ПРИНЦИПЫ, ФОРМЫ И МЕТОДЫ ОБУЧЕНИЯ	118
2.1. Принципы обучения	119
2.2. Формы обучения	122
2.3. Методы обучения	125
3. ОРГАНИЗАЦИЯ ЗАНЯТИЙ ПО ОГНЕВОЙ ПОДГОТОВКЕ	131
3.1. Структура учебного процесса	131
3.2. Учебные занятия и их структура	136
4. ПОДГОТОВКА К ПРОВЕДЕНИЮ ЗАНЯТИЙ	141
4.1. Подготовка руководителя к проведению занятий	141
4.2. Подготовка обучаемых к занятию	143
5. УЧЕБНО-МАТЕРИАЛЬНАЯ БАЗА ПО ОГНЕВОЙ ПОДГОТОВКЕ	143
6. ПОДГОТОВКА СПЕЦИАЛИСТОВ ПО ОГНЕВОЙ ПОДГОТОВКЕ	144

7. ОРГАНИЗАЦИЯ И МЕТОДИКА ПРОВЕДЕНИЯ ОТДЕЛЬНЫХ ВИДОВ ЗАНЯТИЙ	146
7.1. Организация и методика проведения занятий по материальной части оружия	146
7.2. Организация и методика проведения занятий по основам стрельбы	150
7.3. Организация и методика проведения занятий по правилам стрельбы	153
7.4. Методика обучения слушателей (курсантов) приемам стрельбы из стрелкового оружия	153
7.5. Особенности организации и методики проведения стрелковых тренировок и стрельб	155
7.6. Методика привития курсантам (слушателям) методических на- выков	155
7.7. Методика руководства научной работой слушателей (курсан- тов), разработка рефератов, сообщений и других работ по изучаемой дисциплине на кафедре	157
7.8. Организация и методика самостоятельной работы курсантов (слушателей)	159
7.9. Методика разработки, обсуждения, оформления учебно- методических материалов, применения технических средств обуче- ния	160
7.10. Методика применения технических средств обучения	163
ЗАКЛЮЧЕНИЕ	163
СПИСОК РЕКОМЕНДУЕМОЙ ЛИТЕРАТУРЫ	163

ЛЕКЦИЯ №1

ОГНЕВАЯ ПОДГОТОВКА КАК СОСТАВНАЯ ЧАСТЬ ПРОФЕССИОНАЛЬНОГО МАСТЕРСТВА СОТРУДНИКОВ ОВД

ПЛАН

ВВЕДЕНИЕ

1. РОЛЬ И МЕСТО ОГНЕВОЙ ПОДГОТОВКИ В СИСТЕМЕ ПРОФЕССИОНАЛЬНОГО ОБРАЗОВАНИЯ СОТРУДНИКОВ ОВД

2. ЦЕЛЬ И ЗАДАЧИ ОГНЕВОЙ ПОДГОТОВКИ СОТРУДНИКОВ ОВД

3. НОРМАТИВНЫЕ АКТЫ, РЕГЛАМЕНТИРУЮЩИЕ ОРГАНИЗАЦИЮ И ПРОВЕДЕНИЕ ОГНЕВОЙ ПОДГОТОВКИ В ПОДРАЗДЕЛЕНИЯХ ОРГАНОВ ВНУТРЕННИХ ДЕЛ

4. СТРЕЛКОВОЕ ОРУЖИЕ, СТОЯЩЕЕ НА ВООРУЖЕНИИ ОВД

5. ПРАВОВЫЕ ОСОБЕННОСТИ РЕШЕНИЯ ОПЕРАТИВНО-СЛУЖЕБНЫХ И СЛУЖЕБНО-БОЕВЫХ ЗАДАЧ С ПОМОЩЬЮ ОРУЖИЯ
6. ПРАКТИКА ПРИМЕНЕНИЯ И ИСПОЛЬЗОВАНИЯ БОЕВОГО РУЧНОГО СТРЕЛКОВОГО ОРУЖИЯ СОТРУДНИКАМИ ОВД

6.1. Практика применения и использования оружия сотрудниками ОВД в современных условиях

6.2. Физические условия применения и использования оружия сотрудниками органов внутренних дел

7. ОПРЕДЕЛЕНИЕ ПОНЯТИЯ «МИЛИЦЕЙСКАЯ СТРЕЛЬБА»

ЗАКЛЮЧЕНИЕ

СПИСОК РЕКОМЕНДУЕМОЙ ЛИТЕРАТУРЫ

ВВЕДЕНИЕ

Непоследовательность в проведении реформ в нашей стране породила усиление преступности, осложнение криминогенной обстановки. В этих условиях требуется неуклонное повышение профессионализма работников ОВД, от которых во многом зависит соблюдение правопорядка и обеспечение безопасности российских граждан. На необходимость развития профессионального образования указал в своем «Послании президента России Федеральному Собранию Российской Федерации» В.В. Путин.

Практика показывает, что исход любой операции по пресечению противоправных действий зависит от морально-волевых качеств, физической подготовленности сотрудников, их умения в совершенстве владеть табельным оружием и уверенно использовать его в сложной, быстро меняющейся психологической ситуации. Известно также, что от неумелого применения боевого оружия во время пресечения правонарушений могут пострадать не только сотрудники ОВД, но и граждане, случайно оказав-

шиеся в зоне проведения операции.

Учитывая, что использование оружия в качестве средства пресечения различных преступлений встречается все чаще, качественное и надежное владение табельным оружием весьма актуально для сотрудников правоохранительных органов.

Огневая подготовка является одним из важнейших разделов служебно-боевой подготовки сотрудников органов внутренних дел. Она направлена на формирование, развитие и совершенствования навыков и умений, необходимых для уверенного владения оружием при выполнении оперативно-служебных задач.

Целью настоящей лекции является ознакомление курсантов с историей, этапами и перспективами развития стрелкового оружия, начиная с примитивной дубины, копья или камня и заканчивая современными видами оружия, в том числе и состоящего на вооружении ОВД РФ.

1. РОЛЬ И МЕСТО ОГНЕВОЙ ПОДГОТОВКИ В СИСТЕМЕ ПРОФЕССИОНАЛЬНОГО ОБРАЗОВАНИЯ СОТРУДНИКОВ ОВД

Профессиональная подготовка рядового и начальствующего состава органов внутренних дел Российской Федерации регламентирована приказом МВД Российской Федерации от 8 октября 2002 г. № 965 “Об утверждении Наставления по организации профессиональной подготовки сотрудников органов внутренних дел” и представляет собой организованный и целенаправленный процесс овладения и постоянного совершенствования профессиональных знаний, умений и навыков, необходимых для успешного выполнения задач, возложенных на органы внутренних дел Российской Федерации.

В системе профессиональной подготовки сотрудников ОВД установлены следующие основные образовательные уровни, обеспечивающие ее непрерывность:

- специальное первоначальное обучение;
- обучение в образовательных учреждениях среднего профессионального образования МВД России;
- обучение в образовательных учреждениях высшего профессионального образования МВД России;
- дополнительное профессиональное образование;
- обучение в процессе оперативно-служебной деятельности (служебно-боевая подготовка).

Специальное первоначальное обучение сотрудников ОВД осуществляется в учебных центрах МВД России. Данное обучение проходят лица, впервые принимаемые на службу в органы внутренних дел на должности рядового и начальствующего состава, для ускоренного приобретения знаний, умений, навыков и норм поведения, необходимых для выполнения

служебных обязанностей по конкретной должности в органах (подразделениях, учреждениях) внутренних дел.

Специальное первоначальное проводится последовательно в два этапа:

– во время прохождения испытательного срока (стажировки по должности);

– после назначения на должность и присвоения специального звания.

Продолжительность, структура и содержание специального первоначального обучения для каждой должностной категории сотрудников, определяются соответствующими учебными, тематическими планами и программами, разрабатываемыми МВД России.

Сотрудники, имеющие высшее образование и служившие во внутренних войсках МВД России, а также сотрудники, восстановленные на службе в органах внутренних дел, специальное первоначальное обучение не проходят. С ними организуется переподготовка в порядке, установленном настоящим Наставлением.

В образовательных учреждениях МВД России в соответствии с государственными образовательными стандартами производится подготовка специалистов для МВД со средним и высшим профессиональным образованием. В системе вузов и научно-исследовательских учреждений действуют адъюнктуры и докторантуры, институт соискательства, в которых готовятся научные и научно-педагогические кадры.

Одной из важнейших составляющих системы профессиональной подготовки является **дополнительное профессиональное образование (ДПО)**. В системе МВД России реализуются такие виды ДПО, как повышение квалификации, профессиональная переподготовка и стажировка.

Повышение квалификации проводится в целях непрерывного пополнения и обновления профессиональных знаний сотрудников, приобретения новых умений и навыков. Повышение квалификации осуществляется с отрывом или без отрыва от работы по конкретной специализации или должности на курсах повышения квалификации.

Переподготовка сотрудников органов внутренних дел осуществляется в обязательном порядке при перемещении их на другую новую должность и организуется на базе образовательных учреждений МВД России, учебных центров и по месту службы сотрудников. Целью ее является приобретения знаний, умений и навыков для выполнения служебных обязанностей по новой должности.

Стажировка – это самостоятельный вид профессиональной подготовки, позволяющий работникам ОВД приобретать новые знания, практические навыки и умения, необходимые для успешного выполнения функциональных обязанностей по занимаемой или новой должности.

Обучение в процессе оперативно-служебной деятельности (служебно-боевая подготовка) предусматривает систему мероприятий, направленных на закрепление и обновление в плановом порядке необходимых

знаний, умений и навыков сотрудников с учетом оперативной обстановки, специфики и профиля их оперативно-служебной деятельности. Служебно-боевая подготовка включает в себя служебную подготовку и боевую подготовку и состоит из следующих разделов:

- общественно-государственная подготовка;
- специальная подготовка;
- профессиональная психологическая подготовка;
- технико-криминалистическая подготовка;
- медицинская подготовка;
- тактическая подготовка;
- огневая подготовка;
- физическая подготовка;
- строевая подготовка;
- подготовка по гражданской обороне.

Обучение в процессе оперативно-служебной деятельности предусмотрено в объеме 180 часов в год. Занятия включают в себя: общественно-государственную подготовку (20 часов – 11%); специальную подготовку (не менее 28 часов – 15,5%); профессиональную психологическую подготовку (не менее 6 часов – 3,3%); технико-криминалистическую подготовку (не менее 4 часов – 2,2%); медицинскую подготовку (не менее 2 часов – 1%); тактическую подготовку (не менее 6 часов – 3,3%); огневую подготовку (не менее 10 часов – 5,5%); физическую подготовку (не менее 100 часов – 55,5%); строевую подготовку (не менее 2 часов – 1%); подготовку по гражданской обороне (не менее 2 часов – 1%).

Руководители органов (подразделений, учреждений) внутренних дел в зависимости от решаемых задач и уровня подготовленности сотрудников вправе перераспределять учебное время, выделенное на разделы служебно-боевой подготовки.

Самостоятельная учеба осуществляется с целью непрерывного систематического пополнения и углубления знаний, повышения уровня профессиональной подготовленности сотрудников органов внутренних дел. Самостоятельным обучением должен быть охвачен весь личный состав, независимо от занимаемой должности и стажа службы в ОВД.

Огневая подготовка – одна из важнейших составных частей профессиональной подготовки сотрудников ОВД.

В системе профессионального образования огневая подготовка является обязательным элементом подготовки сотрудников ОВД на всех образовательных уровнях. Она направлена на формирование готовности сотрудников ОВД к пресечению правонарушений и обеспечению правопорядка с помощью боевого ручного стрелкового оружия в сложных условиях выполнения оперативно-служебных и служебно-боевых задач. На разных образовательных уровнях, которые логически взаимосвязаны, решаются свои специфические задачи, что в итоге позволяет сформировать, поддерживать и совершенствовать огневую вы-

учку личного состава подразделений на протяжении всего срока службы в ОВД. Так, в период специального первоначального обучения в учебных центрах, получения среднего и высшего профессионального образования в образовательных учреждениях МВД России закладывается база огневой подготовки, которая в дальнейшем поддерживается и совершенствуется на следующих уровнях: при повышении квалификации, переподготовке, в процессе служебно-боевой и самостоятельной подготовки.

Владение табельным оружием – один из главных компонентов профессиональной подготовленности сотрудников ОВД. Важность данного обстоятельства подтверждается тем, что проведение занятий по огневой подготовке регламентировано отдельным приказом министра внутренних дел России от 11 сентября 2000 г. № 955 «Об утверждении Наставления по огневой подготовке в органах внутренних дел Российской Федерации».

Настоящим приказом установлено, что персональная ответственность за организацию огневой подготовки сотрудников возлагается непосредственно на начальников органов (подразделений, учреждений) внутренних дел.

Приказ МВД России № 955 регламентирует также учитывать профессиональную подготовленность сотрудников по владению, использованию и применению и оружия при решении вопросов перемещения на вышестоящую должность, представления к присвоению очередного специального звания, определения величины должностного оклада по занимаемой штатной должности.

Аттестационным комиссиям предписано рассматривать представления о перемещении на нижестоящую должность и увольнении из органов внутренних дел сотрудников, имеющих низкие показатели по огневой подготовке.

2. ЦЕЛЬ И ЗАДАЧИ ОГНЕВОЙ ПОДГОТОВКИ СОТРУДНИКОВ ОВД

Цель огневой подготовки

Цель изучения дисциплины «Огневая подготовка» определяется требованиями, предъявляемыми практической деятельностью сотрудников органов внутренних дел. Так, для успешного решения оперативно-служебных задач, которые в соответствии с Законом РФ «О милиции» допускают применение либо использование оружия, сотрудник ОВД должен знать боевые возможности и материальную часть табельного оружия и в совершенстве владеть им. Следовательно, *целью данной учебной дисциплины является формирование готовности выпускника образовательного учреждения МВД России к умелому и эффективному применению и использованию боевого ручного стрелкового оружия при выполнении оперативно-служебных задач.*

Основные задачи огневой подготовки

Основными задачами огневой подготовки являются:

1. *Формирование знаний: о системе огневой подготовки сотрудников ОВД; о материальной части табельного оружия, применяемого и используемого сотрудниками ОВД; мерах безопасности при обращении с ним; основам внутренней и внешней баллистики стрелкового оружия; приемам и правилам стрельбы из различных видов оружия;*

2. *Формирование умений профессионального обращения с различными видами огнестрельного оружия, применяемого и используемого сотрудниками ОВД;*

3. *Формирование устойчивых навыков стрельбы из основных видов огнестрельного оружия, состоящего на вооружении в ОВД;*

4. *Обеспечение готовности курсантов и слушателей к действиям с оружием в различных ситуациях служебной деятельности и правомерному пресечению противоправных действий с помощью оружия.*

Названные задачи в процессе обучения могут быть решены:

– *путем систематической отработки курса учебной программы;*
– *высоким уровнем методической подготовки преподавателей и качественным проведением занятий;*

– *прилежным отношением курсантов к изучению преподаваемого материала, как в процессе занятий, так и во время его самостоятельной отработки;*

– *надлежащей подготовкой учебной базы и использованием современных форм и средств обучения;*

– *обеспечением должного контроля за выполнением учебной программы;*

– *дидактически целесообразного подбора средств, методов и форм обучения;*

– *формирование высокого уровня мотивации для курсантов (слушателей) в освоении огневой подготовки.*

В ходе проведения всех видов занятий, а также в процессе несения службы необходимо, прежде всего, уделять внимание морально-психологической подготовке обучаемых, формированию готовности проявить волю и выдержку, необходимую активность и разумную инициативу в экстремальной обстановке.

3. НОРМАТИВНЫЕ АКТЫ, РЕГЛАМЕНТИРУЮЩИЕ ОРГАНИЗАЦИЮ И ПРОВЕДЕНИЕ ОГНЕВОЙ ПОДГОТОВКИ В ПОДРАЗДЕЛЕНИЯХ ОРГАНОВ ВНУТРЕННИХ ДЕЛ

Основными документами, регламентирующими организацию и проведение огневой подготовки в подразделениях ОВД, являются:

– приказ МВД России от 8 октября 2002 г. № 965 «Об утверждении Наставления по организации профессиональной подготовки сотрудников

органов внутренних дел»;

– приказ МВД России от 11 сентября 2000 г. № 955 «Об утверждении Наставления по огневой подготовке в органах внутренних дел Российской Федерации».

Для образовательных учреждений МВД РФ помимо вышеуказанных документов предусмотрены также:

- учебный план вуза;
- примерная программа огневой подготовки для образовательных учреждений МВД России;
- рабочая учебная программа по огневой подготовке для конкретного учебного заведения.

Приказ МВД России от 8 октября 2002 г. № 965 определяет порядок организации огневой подготовки в подразделениях ОВД в рамках служебно-боевой подготовки и устанавливает количество часов по разделам служебно-боевой подготовки.

Приказ МВД России от 11 сентября 2000 г. № 955 является основополагающим документом, на основании которого проводится огневая подготовка в любом подразделении ОВД.

Учебный план вуза определяет общее количество часов, отведенных на изучение дисциплины «Огневая подготовка», из расчета на весь цикл обучения и на каждый семестр в отдельности. На его основе разрабатывается рабочая учебная программа прохождения дисциплины.

Примерная программа по огневой подготовке определяет перечень тематики для теоретического и практического изучения, общее количество часов для изучения всей программы по огневой подготовке и каждой темы в отдельности, примерный перечень рекомендуемых упражнений стрельбы из различных видов оружия.

В соответствии с задачами, стоящими перед образовательным учреждением МВД РФ, состоянием учебно-материальной базы (наличием тира, стрельбища и т.д.) разрабатывается рабочая учебная программа по огневой подготовке. Эта программа включает в себя определение целей и задач, стоящих перед учебным заведением в области огневой подготовки, тематику занятий, графики прохождения дисциплины, конкретные упражнения стрельбы из соответствующих видов оружия и т.д.

4. СТРЕЛКОВОЕ ОРУЖИЕ, СТОЯЩЕЕ НА ВООРУЖЕНИИ ОВД

Учебная дисциплина «Огневая подготовка» призвана обеспечить жизненно важный компонент профессиональной подготовки сотрудников ОВД – умение владеть вверенным ему оружием. Решение данной задачи невозможно без глубокого знания материальной части ручного боевого

стрелкового оружия и боеприпасов к нему.

Юридическая классификация ручного стрелкового оружия

Юридическая классификация оружия установлена Федеральным Законом “Об оружии” от 13 декабря 1996 г. В соответствии с данным законом под **оружием понимаются все устройства и предметы, конструктивно предназначенные для поражения живой или иной цели, а также подачи сигналов.** Из этого следует, что если для защиты или нападения используются предметы, конструктивно предназначенные для другой цели (например, столярный инструмент), они не могут быть квалифицированы как оружие.

В зависимости от конструктивных особенностей оружие подразделяется на:

- огнестрельное;
- холодное;
- метательное;
- пневматическое;
- газовое;
- сигнальное.

В частности, огнестрельное оружие определяется как «оружие, предназначенное для механического поражения цели на расстоянии снарядом, получающим направленное движение за счет энергии порохового или иного заряда».

Все типы оружия в зависимости от целей его использования, а также по основным параметрам и характеристикам подразделяются на три категории:

- 1) боевое ручное стрелковое и холодное;
- 2) служебное;
- 3) гражданское.

К боевому ручному стрелковому и холодному оружию относится оружие, предназначенное для решения боевых и оперативно-служебных задач и принятое на вооружение силовых структур: МО, МВД, ФСБ и др.

К служебному относится оружие, предназначенное для использования должностными лицами в целях самообороны или для исполнения возложенных на них законом обязанностей. Служебное оружие должно исключать ведение огня очередями, отличаться от боевого по типам и размерам патрона, а от гражданского – по слеодообразованию на пуле и гильзе. Емкость магазина (барабана) служебного оружия должна быть не более 10 патронов. Пули патронов к огнестрельному гладкоствольному и нарезному короткоствольному оружию не могут иметь сердечников из твердых материалов.

К гражданскому относится оружие, предназначенное для использования гражданами в целях самообороны, для занятий спортом и охоты. Гражданское оружие должно исключать ведение огня очередями и иметь

емкость магазина (барабана) не более 10 патронов. Гражданское оружие подразделяется на:

- 1) оружие самообороны;
- 2) спортивное оружие;
- 3) охотничье оружие.

Тактико-техническая классификация ручного стрелкового оружия

Помимо юридической классификации стрелковое оружие принято классифицировать по видам в зависимости от его назначения, калибра, степени автоматизации и некоторым другим признакам. В настоящее время стрелковое оружие классифицируется по следующим признакам (см. рис.):

– **по виду энергии**, используемой для метания поражающего элемента: *огнестрельное* (используется энергия газов, образовавшихся при горении метательного заряда), *пневматическое* (используется энергия сжатого, сжиженного или отвержденного газа), *механическое* (используется механическая или другая энергия);

– **по калибру**: *малокалиберное* (калибр ствола до 7 мм), *нормального (среднего) калибра* (калибр ствола 7-9 мм) и *крупнокалиберное* (калибр ствола свыше 9 мм);

– **по типу поражающего элемента**: *пулевое, дробовое и газовое*;

– **по способу удержания во время стрельбы**: *ручное*, удерживаемое при стрельбе непосредственно стрелком, и *станковое*, ведущее стрельбу со специального станка;

– **по способу обслуживания**: *индивидуальное* (обслуживается одним стрелком – пистолеты, автоматы, винтовки) и *групповое* (обслуживается группой стрелков, т.е. расчетом или экипажем – пулеметы и станковые автоматические гранатометы);

– **по принципу перезарядки**: *неавтоматическое* (все операции перезарядки выполняются за счет мускульной энергии стрелка – винтовки с продольно-скользящим затвором, помповые ружья), *автоматическое* (с полной автоматизацией перезарядки), *самозарядное* (спусковой механизм которого позволяет вести только одиночную стрельбу);

– **по количеству стволов**: *одно-, двух – и многоствольное*;

– **по конструкции ствола**: *нарезное и гладкоствольное*.

КЛАССИФИКАЦИЯ СТРЕЛКОВОГО ОГНЕСТРЕЛЬНОГО ОРУЖИЯ

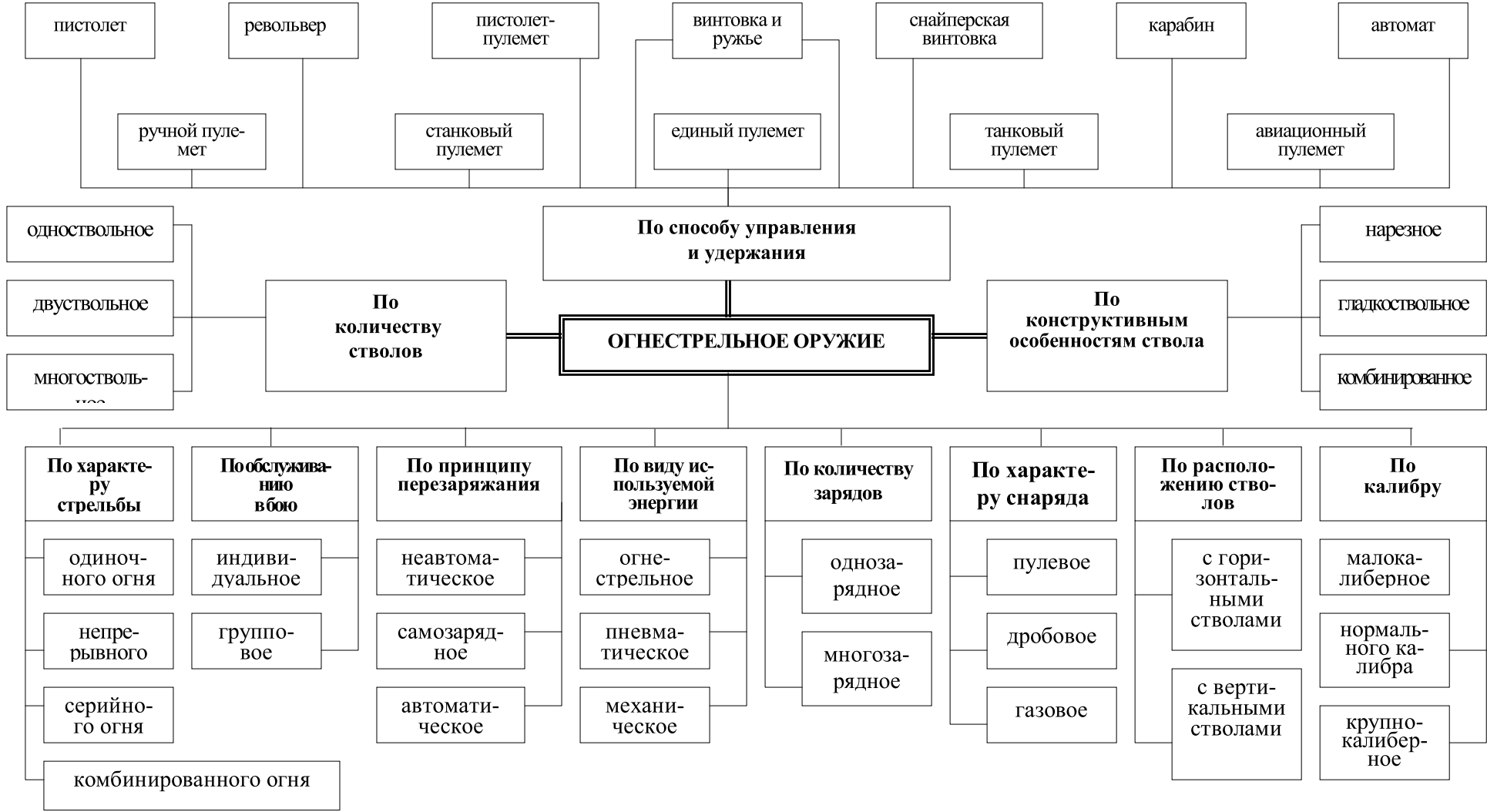

Наибольший интерес представляет классификация по боевым возможностям, так как она определяет собственно виды огнестрельного оружия.

Под боевыми возможностями понимают, во-первых, возможность удобно и быстро совершать с оружием различные перемещения - переезды, перебежки, переползания, передвижения в ходах сообщения и траншеях, в лесу, зданиях, а также быстроту изготовления к стрельбе, перевода из походного положения в боевое и обратно, переноса огня. Перечисленные характеристики относят к *маневренным возможностям оружия*. Они определяются массой и габаритами оружия, величиной носимого боекомплекта, удобством выполнения приемов стрельбы.

Во-вторых, к боевым возможностям относят характеристики, определяющие успешное выполнение наиболее типичных для данного оружия огневых задач. Их называют *огневыми возможностями*. Для оценки последних учитывают дальность эффективного огня по типовым целям, боевую скорострельность и допустимый режим огня, комплект боеприпасов, пробивное и останавливающее действие различных пуль, наличие оптических прицелов, лазерных и ночных приборов. Отметим, что обычно указываемая дальность эффективного огня является средней величиной, отвечающей условиям стрельбы по типовым целям. Так, для автомата Калашникова дальность эффективного огня составляет до 500 м. При этом подразумевается, что целью является открыто расположенная живая сила (поясная или бегущая фигуры). По цели типа грудной фигуры, да еще со средствами индивидуальной броневой защиты (каска, бронежилет), дальность эффективного огня снизится до 300-400 м. По крупным целям - пехота на автомобиле, возрастет до 800 м.

По боевым возможностям оружие можно разделить на виды:

- пистолеты и револьверы;
- пистолеты-пулеметы;
- автоматы (штурмовые винтовки);
- винтовки;
- боевые гладкоствольные ружья;
- ручные пулеметы;
- станковые (единые) пулеметы;
- крупнокалиберные пулеметы;
- винтовочные гранаты и неавтоматические гранатометы;
- автоматические станковые гранатометы;
- реактивные гранаты и гранатометы;
- ручные гранаты;
- огнеметы.

Револьвер – это личное короткоствольное многозарядное неавтоматическое стрелковое оружие с вращающимся барабаном, предназначенное для поражения противника на расстоянии до 100 м.

Пистолет является личным огнестрельным оружием, предназначенным для поражения противника на расстоянии до 50-70 м (отдельные образцы – до 200 м). Современные пистолеты, как правило, самозарядные. Некоторые образцы могут вести автоматический огонь.

Пистолет-пулемет – это индивидуальное огнестрельное автоматическое оружие ближнего боя, спроектированное под пистолетный патрон. Он сочетает в себе портативность пистолета с непрерывным пулеметным огнем.

Автомат – это индивидуальное автоматическое стрелковое оружие, предназначенное для поражения живой силы противника. Автоматы разработаны под патрон, занимающий промежуточное положение между пистолетным и винтовочным патроном, а также под малоимпульсный патрон малого калибра. В ряде стран подобные образцы стрелкового оружия называют штурмовыми винтовками.

Винтовка – это индивидуальное стрелковое оружие с винтовой нарезкой в канале ствола, предназначенное для поражения противника огнем, штыком и прикладом. Конструктивно винтовка предназначена для удержания и управления при стрельбе двумя руками с упором приклада в плечо.

Карабин – это облегченная и укороченная винтовка (ружье). Различают гладкоствольные и нарезные карабины, магазинные и автоматические.

Конструктивно автоматы, автоматические винтовки и карабины выполняются по классической схеме и по схеме буллпап. Оружие, изготовленное по схеме буллпап, не имеет приклада как отдельной детали. Затыльник приклада размещается на тыльной части ствольной коробки. Рукоятка управления огнем находится впереди магазина. Такая схема позволяет уменьшить габариты оружия при той же длине ствола. Благодаря тому, что ось канала ствола проходит через точку опоры оружия (плечо стрелка), при стрельбе исключается плечо отдачи, свойственное оружию классической компоновки. Это устраняет предпосылки для «подскока» оружия при выстреле и повышает кучность стрельбы. Уменьшение габаритов оружия обеспечивает удобство его транспортировки и позволяет успешно действовать в условиях ограниченного пространства (в боевой машине, в здании, траншеях и т.д.).

Пулемет – это автоматическое стрелковое оружие для стрельбы со специальной опоры (станка, сошек), предназначенное для ведения длительной непрерывной стрельбы.

Гранатомет – это преимущественно переносное огнестрельное оружие, предназначенное для поражения бронированных целей, живой силы и военной техники гранатой.

Ручные осколочные гранаты. Граната как боеприпас предназначена для поражения осколками живой силы противника на ближних дистанци-

ях. В зависимости от дальности разлета осколков гранаты делятся на **наступательные** (РГД, РГ-42 и РГН) и **оборонительные** (РГО и Ф-1). Осколки наступательных гранат обладают энергией, необходимой для поражения живой силы в радиусе до 25 м, а оборонительных гранат - до 150-200 м.

Основным видом стрелкового оружия полиции во всех странах мира является личное, к которому относятся пистолеты и револьверы. Это обусловлено применением стрелкового оружия в основном на небольших дистанциях (7-15 м), высокой интенсивностью огневого контакта и жесткими требованиями к массогабаритным характеристикам в связи с необходимостью длительного и, в ряде ситуаций, скрытого ношения.

Проведение операций по задержанию вооруженных преступников в городских условиях, при наличии дополнительных целей, поражение которых недопустимо (мирное население, заложники, материальная часть), обуславливают применение автоматического стрелкового оружия на небольших дистанциях (до 50 м). Наиболее рациональным видом оружия для данных условий является индивидуальное, в частности, такие его типы как пистолет-пулемет и малогабаритный автомат.

Рассматривая современное состояние стрелкового вооружения, надо отметить, что в последние годы из армейского оружия выделилось в отдельную группу вооружение для частей и подразделений других силовых структур – МВД, ФСБ, налоговой полиции, таможенной службы, различных охранных ведомств.

Стрелковое оружие Российской армии, базирующееся на трех видах патронов – 5,45-мм обр.1974 г., 7,62-мм обр.1943 г. и 7,62-мм винтовочном, в основном отвечает требованиям по обеспечению эффективного поражения целей при ведении боевых действий в ходе армейских операций. Его совершенствование идет главным образом за счет модернизации имеющихся образцов с целью улучшения их боевых свойств, эксплуатационных качеств и технологичности производства. Вместе с тем ведутся работы по изысканию возможных путей дальнейшего коренного улучшения образцов, прежде всего основного индивидуального оружия – автоматов.

Что касается стрелкового оружия «полицейского» назначения – для подразделений МВД, ФСБ и других структур, то оно в основном разрабатывается заново, с новыми специфическими требованиями к нему, отличными от требований к армейскому стрелковому вооружению. Для решения широкого круга задач, возникших перед этими структурами в связи с их привлечением к боевым действиям в «горячих точках», для борьбы с возросшей организованной преступностью, в связи с расширением компетенции таможенной службы и налоговой полиции, потребовалось новое стрелковое вооружение. Созданы новые виды боеприпасов специального назначения и оружие под них для различных подразделений.

Наиболее массовым среди нового стрелкового оружия для специаль-

ных ведомств стали пистолеты-пулеметы, в которых используются различные виды пистолетных патронов. Появились специальные патроны с звуковой начальной скоростью. Созданы новые пистолетные и револьверные патроны и оружие под них для выполнения особых задач, патроны и оружие ударно-шокового воздействия и др.

В итоге общее количество образцов патронов и оружия под них превысило четыре десятка. Такое многообразие вызывает сомнения в целесообразности сложившейся системы вооружения, в которой оружие базируется на более чем двух десятках патронов, причем имеется ряд образцов, практически одинаковых по назначению и боевым свойствам. Но правильно ли ожидать, что путем такого «естественного отбора» выявятся действительно лучшие и нужные образцы? Очевидно, что подобное положение возникло из-за отсутствия единой программы разработки новых видов вооружения для армии и других ведомств.

Только комплексная общегосударственная программа, научно обоснованная на ближайший и перспективный периоды, сделает создание новых образцов управляемым процессом, без излишнего дублирования изделий, с отбором после всесторонних испытаний тех, которые следует принимать на вооружение. Несомненно, что это даст и существенные экономические выгоды, позволит своевременно обеспечивать войсковые части учебными образцами, пособиями, наставлениями, необходимыми для организации обучения.

5. ПРАВОВЫЕ ОСОБЕННОСТИ РЕШЕНИЯ ОПЕРАТИВНО-СЛУЖЕБНЫХ И СЛУЖЕБНО-БОЕВЫХ ЗАДАЧ С ПОМОЩЬЮ ОРУЖИЯ

Право на постоянное хранение и ношение, применение и использование огнестрельного оружия, закрепленное за сотрудниками милиции, призвано обеспечить выполнение ими задач, возложенных на органы внутренних дел, а также обеспечить личную безопасность.

В настоящее время Закон РФ «О милиции» является основным действующим нормативным источником, в котором закреплены правовые основания применения и использования сотрудниками милиции огнестрельного оружия. Согласно ч.1 ст.12 вышеуказанного закона сотрудники милиции имеют право поменять огнестрельное оружие только в случаях и порядке, предусмотренных законом РФ «О милиции», а сотрудники изоляторов временного содержания подозреваемых и обвиняемых органов внутренних дел – Федеральным законом «О содержании под стражей подозреваемых и обвиняемых в совершении преступлений».

5.1. Основания применения и использования огнестрельного оружия сотрудниками милиции

В соответствии с ч.1 ст.15 Закона РФ «О милиции» сотрудники милиции имеют право *íðèì áíÿòüü* огнестрельное оружие лично или в составе подразделения в следующих случаях:

- 1) для защиты граждан от нападения, опасного для их жизни или здоровья;
- 2) для отражения нападения на сотрудника милиции, когда его жизнь или здоровье подвергаются опасности, а также для пресечения попытки завладения его оружием;
- 3) для освобождения заложников;
- 4) для задержания лица, застигнутого при совершении тяжкого преступления против жизни, здоровья и собственности и пытающегося скрыться, а также лица, оказывающего вооруженное сопротивление;
- 5) для отражения группового или вооруженного нападения на жилища граждан, помещения государственных органов, организаций и общественных объединений;
- 6) для пресечения побега из-под стражи: лиц, задержанных по подозрению в совершении преступления; лиц, в отношении которых мерой пресечения избрано заключение под стражу; лиц, осужденных к лишению свободы; а также для пресечения попыток насильственного освобождения этих лиц».

В соответствии с ч.2 ст.15 Закона РФ «О милиции» «сотрудники милиции имеют право *èñí îéüîîàòüü* огнестрельное оружие в следующих случаях:

- 1) для остановки транспортного средства путем его повреждения, когда водитель создает реальную опасность жизни и здоровью людей и не подчиняется неоднократным законным требованиям сотрудника милиции остановиться;
- 2) для обезвреживания животного, непосредственно угрожающего жизни и здоровью людей;
- 3) для производства предупредительного выстрела, подачи сигналов тревоги или для вызова помощи».

5.2. Гарантии личной безопасности вооруженного сотрудника милиции

В соответствии с ч.1 ст.16 Закона «О милиции» сотрудник милиции имеет право обнажить огнестрельное оружие и привести его в готовность, если считает, что в создавшейся обстановке могут возникнуть предусмотренные статьей 15 настоящего Закона основания для его применения.

Попытки лица, задерживаемого сотрудником милиции с обнаженным огнестрельным оружием, приблизиться к нему, сократив при этом указанное им расстояние, или прикоснуться к его оружию предоставляют сотруднику милиции право применить огнестрельное оружие в соответствии с п.2 ч.1 статьи 15 настоящего Закона.

ПРИМЕНЕНИЕ И ИСПОЛЬЗОВАНИЕ ОГНЕСТРЕЛЬНОГО ОРУЖИЯ

(Ст. 15 Закона «О милиции»)

Основания применения (использования) огнестрельного оружия – это исключительные по своему характеру условия, с возникновением которых закон связывает возможность применения или использования огнестрельного оружия.

ОСНОВАНИЯ ПРИМЕНЕНИЯ ОГНЕСТРЕЛЬНОГО ОРУЖИЯ

Сотрудники милиции имеют право **применять** огнестрельное оружие лично или в составе подразделения в следующих случаях:

1) для защиты граждан от нападения, опасного для их жизни или здоровья;

2) для отражения нападения на сотрудника милиции, когда его жизнь или здоровье подвергаются опасности;

а также

для пресечения попытки завладения его оружием;

3) для освобождения заложников;

4) для задержания лица, застигнутого при совершении тяжкого преступления против жизни, здоровья и собственности, а также лица, оказывающего вооруженное преступление;

5) для отражения группового или вооруженного нападения на жилища граждан, помещения государственных органов и общественных объединений;

6) для пресечения побега из-под стражи:

- лиц, задержанных по подозрению в совершении преступления;
- лиц, в отношении которых мерой пресечения избрано заключение под стражу;
- лиц осужденных к лишению свободы

а также

- для пресечения попыток насильственного освобождения этих лиц

ОСНОВАНИЯ ИСПОЛЬЗОВАНИЯ ОГНЕСТРЕЛЬНОГО ОРУЖИЯ

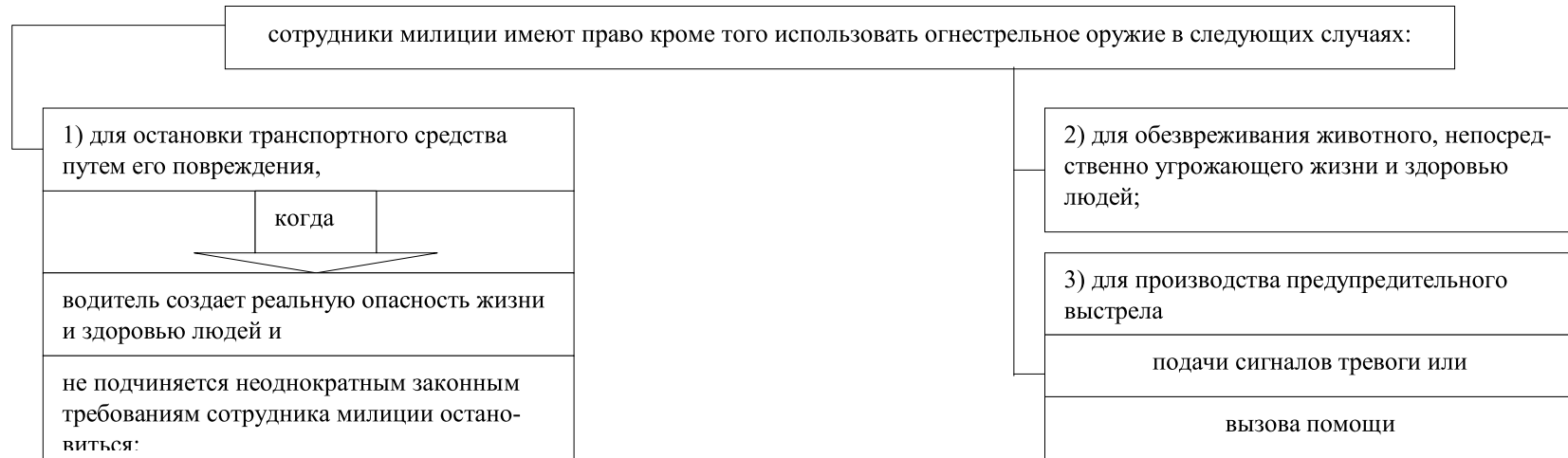

5.3. Запреты на применение сотрудниками милиции огнестрельного оружия

Вместе с тем в соответствии с ч.3 ст.15 Закона РФ «О милиции» «запрещается применять огнестрельное оружие в отношении женщин, лиц с явными признаками инвалидности и несовершеннолетних, когда возраст очевиден или известен сотруднику милиции, кроме случаев оказания ими вооруженного сопротивления, совершения вооруженного либо группового нападения, угрожающего жизни людей, а также при значительном скоплении людей, когда от этого могут пострадать посторонние лица».

5.4. Порядок применения и использования огнестрельного оружия сотрудниками органов внутренних дел

Порядок действий сотрудника перед применением или использованием огнестрельного оружия

Сотрудник органов внутренних дел перед применением оружия обязан предпринять следующие действия:

- информировать лицо, против которого возможно применение (использование) оружия, о своей принадлежности к органам внутренних дел;
- предупредить посягающее или задерживаемое лицо, против которого возможно применение оружия, о своем намерении применить его, предоставив при этом достаточно времени для выполнения своих требований.

Такое предупреждение необязательно, если:

- промедление создает непосредственную опасность жизни и здоровью граждан и сотрудников милиции;
- промедление может повлечь иные тяжкие последствия;
- такое предупреждение в создавшейся обстановке является неуместным или невозможным.

Порядок действий сотрудника при применении огнестрельного оружия

При применении (использовании) огнестрельного оружия сотрудник органов внутренних дел должен руководствоваться следующими положениями:

1) Стремиться по возможности причинить наименьший вред лицу, против которого применяется огнестрельное оружие. В соответствии с абз.2 ч.3 ст.12 Закона РФ «О милиции» при применении физической силы, специальных средств и огнестрельного оружия сотрудник милиции обязан «стремиться в зависимости от характера и степени опасности правонарушения и лиц, его совершивших, и силы оказываемого противодействия к тому, чтобы любой ущерб, причиняемый при этом, был минимальным»;

2) Принять меры к недопущению ущерба посторонним лицам (окружающим).

Запрещается применять огнестрельное оружие (п. 3 ст. 15 Закона «О милиции»)

В отношении женщин,
лиц с явными признаками инвалидности
и несовершеннолетних, когда возраст очеви-
ден или известен сотруднику милиции,

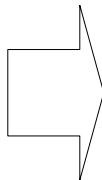

**КРОМЕ
СЛУЧАЕВ**

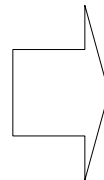

оказания или вооруженного сопротивления,
совершения вооруженного или группового
нападения, угрожающего жизни людей

а также при значительном скоплении людей;

когда от этого могут пострадать посторонние лица

**ПОРЯДОК ПРИМЕНЕНИЯ
ФИЗИЧЕСКОЙ СИЛЫ, СПЕЦИАЛЬНЫХ СРЕДСТВ И ОГНЕСТРЕЛЬНОГО ОРУЖИЯ
ВКЛЮЧАЕТ СЛЕДУЮЩИЕ ДЕЙСТВИЯ СОТРУДНИКА МИЛИЦИИ**

1. Перед применением физической силы, специальных средств и огнестрельного оружия сотрудник милиции

1.1. Информировать лицо, в отношении которого возможно применение физической силы, специальных средств и огнестрельного оружия о своей принадлежности к милиции

1.2. При применении огнестрельного оружия – обнажает огнестрельное оружие и приводит его в готовность для производства выстрела (ч. 1 ст. 16 Закона «О милиции»)

1.3. Предупреждает о намерении использовать физическую силу, специальные средства или огнестрельное оружие, предоставив при этом достаточно времени для выполнения требований сотрудника милиции

за исключением тех случаев

когда

– промедление создает непосредственную опасность жизни и здоровью граждан и сотрудников милиции;

– может повлечь иные тяжкие последствия;

– или когда предупреждение в создавшейся обстановке является неуместным или невозможным (абз. 1 ч. 3 ст. 12 Закона «О милиции»)

2. В момент применения физической силы, специальных средств и огнестрельного оружия сотрудник милиции

2.1. Принимает меры к недопущению ущерба окружающим

2.2. Стремится причинить лицу, в отношении которого применяется физическая сила, специальные средства, огнестрельное оружие, по возможности, минимальный вред (абз. 2 ч. 3 ст. 12 Закона «О милиции»)

3.4. После применения специальных средств производится осмотр помещений и местности в целях обнаружения пострадавших, сбора несработавших изделий, выявления возможных очагов загораний и повреждений объектов жизнеобеспечения, установления других негативных последствий. При необходимости производится дегазация. (Правила применения специальных средств, п. 11)

3. После применения физической силы специальных средств и огнестрельного оружия сотрудник милиции

3.1. Обеспечивает оказание доврачебной помощи лицам, получившим телесные повреждения в результате применения физической силы, специальных средств и огнестрельного оружия, уведомление в короткий срок их родственников

3.2. Обеспечивает уведомление прокурора о всех случаях смерти или ранения (абз. 4 ч. 3 ст. 12 Закона «О милиции»)

3.3. Обеспечивает охрану мест применения физической силы, специальных средств, огнестрельного оружия, повлекших смерть, ранение людей, или значительный материальный ущерб

3.5. Представляет рапорт
– о применении специальных средств – своему непосредственному начальнику
– о применении (использовании) огнестрельного оружия – в течение 24 часов с момента его применения (использования) начальнику органа внутренних дел (органа милиции) по месту своей службы или по месту применения (использования) огнестрельного оружия

Порядок действий сотрудника после применения огнестрельного оружия

Действия сотрудника милиции после применения (использования) оружия состоят в следующем:

1. Обеспечение лицам, получившим в результате применения (использования) огнестрельного оружия телесные повреждения, доврачебной помощи. Абз. 3 ч. 3 ст. 12 Закона РФ «О милиции» прямо возлагает на сотрудника милиции, применившего оружие, такую обязанность.

2. Обеспечение охраны места применения (использования) оружия, повлекшего смерть, ранение граждан или значительный материальный ущерб.

3. Уведомление прокурора о случаях смерти или ранения граждан, наступивших в результате применения (использования) огнестрельного оружия сотрудником органов внутренних дел. Согласно абз. 4 ч.3 ст.12 Закона РФ «О милиции» сотрудник милиции, применивший (использовавший) огнестрельное оружие, обязан уведомить прокурора о всех случаях смерти или ранения граждан.

4. Уведомление в возможно короткий срок родственников лиц, получивших телесные повреждения в результате применения (использования) огнестрельного оружия сотрудником органов внутренних дел.

5. Представление сотрудником рапорта о применении (использовании) огнестрельного оружия. Ч.4 ст.15 вышеуказанного Закона обязывает сотрудника милиции в течение 24 часов с момента применения огнестрельного оружия предоставить рапорт о случившемся начальнику органа милиции по месту своей службы или по месту его применения. В рапорте должны указываться: обстоятельства, которые привели к применению оружия; вид огнестрельного оружия, время и место его применения; условия, цели и результаты применения оружия; количество предупредительных выстрелов и израсходованных патронов; сведения о лицах, против которых оно применялось и возможных свидетелях (очевидцах) происшедшего; меры по оказанию помощи пострадавшим; время информирования о случившемся дежурного по органу внутренних дел.

5.5. Ответственность сотрудника милиции за незаконное применение оружия

Закон «О милиции» не предусматривает ответственность сотрудника милиции за незаконное применение огнестрельного оружия, однако в соответствии с ч.4 ст.12 применение физической силы, специальных средств и огнестрельного оружия с превышением полномочий влечет для сотрудника милиции ответственность, установленную законом. В зависимости от ха-

рактера правонарушения и тяжести наступивших последствий такая ответственность может быть дисциплинарной или уголовной.

Кроме того, ст.24 Закона РФ «О милиции» устанавливает обстоятельства, исключаяющие преступность деяния сотрудника милиции, а именно: на деятельность сотрудника милиции распространяются нормы уголовного законодательства Российской Федерации о необходимой обороне, причинении вреда при задержании лица, совершившего преступление, крайней необходимости, физическом или психическом принуждении, об обоснованном риске, исполнении приказа или распоряжения.

6. ПРАКТИКА ПРИМЕНЕНИЯ И ИСПОЛЬЗОВАНИЯ БОЕВОГО РУЧНОГО СТРЕЛКОВОГО ОРУЖИЯ СОТРУДНИКАМИ ОВД

6.1. Практика применения и использования оружия сотрудниками ОВД в современных условиях

Для объективного анализа практики применения и использования оружия сотрудниками ОВД нами использовались опубликованные данные по данной проблеме за последние 15 лет.

Статистика МВД России свидетельствует о том, что после активного применения оружия сотрудниками милиции в 1991-1992 гг. в настоящий момент эта практика приобрела явно выраженную тенденцию к снижению. Например, если в 1990 г. количество случаев применения оружия в стране составило 2,7 тыс., то к 2000 г. эта цифра снизилась до 0,64 тыс., то есть в 4,2 раза.

Аналогичная тенденция наблюдается и по отдельным регионам страны. Так, с 1993 по 2005 гг. (рис. 1) общее количество фактов применения и использования оружия в Красноярском крае сократилось с 73 до 44 случаев (в 1,7 раза), причем, в основном, за счет снижения количества фактов применения оружия с 43 до 5 случаев (в 8,8 раза). Количество же фактов использования оружия сотрудниками ОВД в Красноярском крае за анализируемый период колебалось в довольно большом диапазоне, то снижаясь, то возрастая в отдельные годы (минимальное количество случаев зарегистрировано в 1995 г. – 9, а максимальное в 2004 г. – 47).

Несмотря на отмеченную тенденцию к снижению, оружие продолжает интенсивно применяться и использоваться сотрудниками ОВД в повседневной оперативно-служебной деятельности. Одновременно с этим резко возросло число сотрудников милиции, погибших и раненых при исполнении служебных обязанностей. Так, если в 1991 г. погибло 300 и было ранено 566 человек, то в 1992 г. соответственно 318 и 586, в 1994 г. – 199 и 474, в 1995 г. – 246 и 509, в 1997 г. – 237 и 480, в 1998 г. – 255 и 474, в 1999 г. – 327 и 707, в 2004 г. – 229 и 604 человека.

ОТВЕТСТВЕННОСТЬ СОТРУДНИКОВ МИЛИЦИИ ЗА НЕПРАВОМЕРНОЕ ПРИМЕНЕНИЕ ФИЗИЧЕСКОЙ СИЛЫ, СПЕЦИАЛЬНЫХ СРЕДСТВ И ОГНЕСТРЕЛЬНОГО ОРУЖИЯ





Рис. 1. Динамика количества фактов применения и использования огнестрельного оружия сотрудниками ОВД Красноярского края

Представленные цифры показывают, что, несмотря на некоторое снижение потерь в отдельные годы, общая динамика имеет явно неблагоприятную тенденцию роста, которая сохранилась и в последующие годы. Это доказывает, что сотрудникам ОВД по-прежнему оказывается ожесточенное противодействие, противостоять которому сможет только профессионал высокого класса.

Применение и использование оружия сотрудниками органов внутренних дел является важной составной частью выполнения многих служебно-боевых задач. При этом сотрудник, применяющий оружие, должен защитить жизнь не только окружающих, но и свою, а это возможно только при уверенном и правильном обращении с оружием в условиях сложных, иногда неожиданных и непредсказуемых.

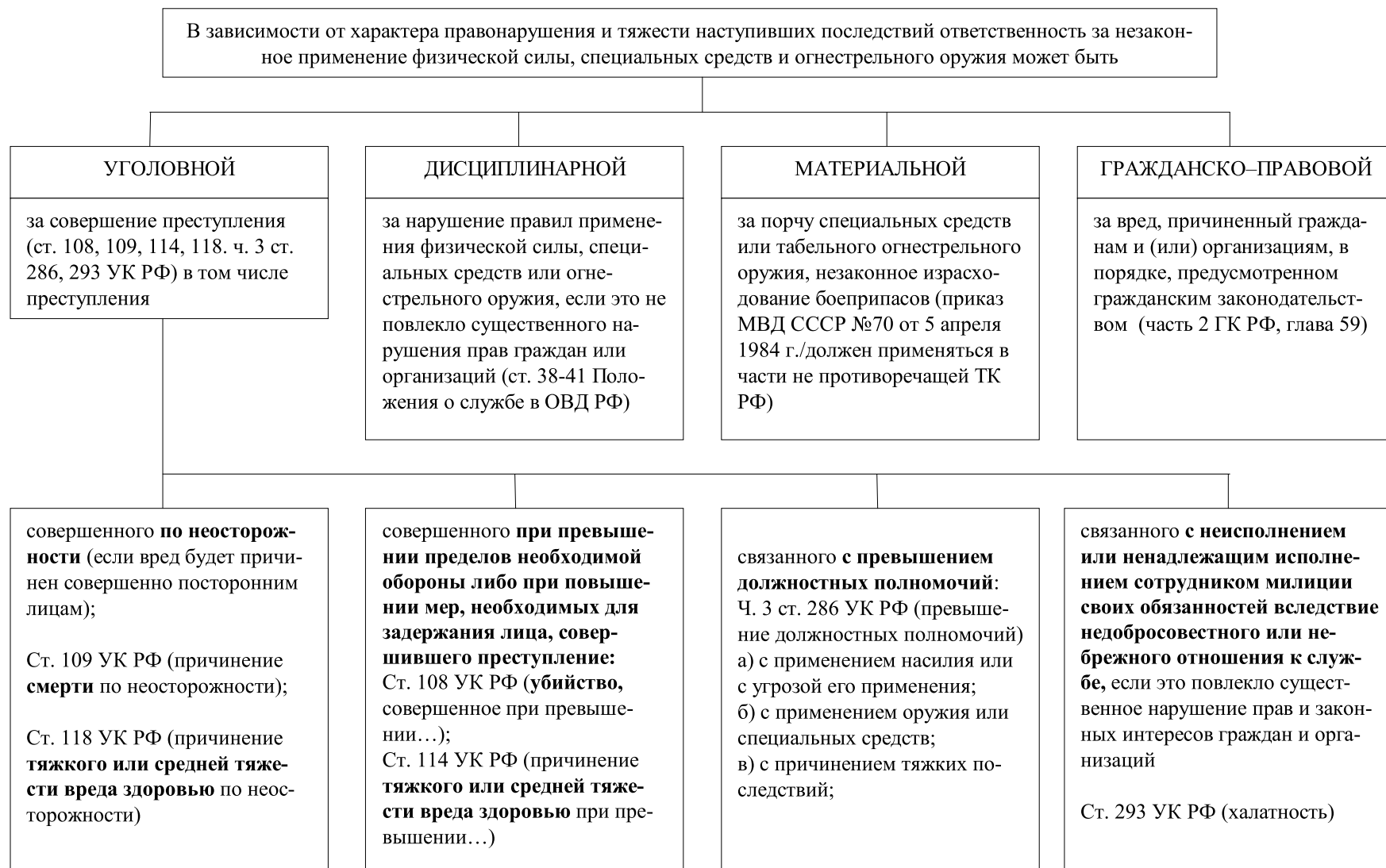
Имеющиеся статистические данные как в целом по стране, так и по отдельным регионам свидетельствуют, что наиболее частыми и опасными по своему характеру являются ситуации, связанные с нападением на сотрудников ОВД. На их долю приходится половина (от 45,1% до 55%) всех случаев применения огнестрельного оружия, том числе, в целях отражения нападения на них 32,4-40% случаев и пресечения попытки завладения оружием сотрудника – 10-16% случаев. Более трети всех случаев (от 33% до 38,5%) приходится на ситуации, связанные с задержанием лиц, застиг-

нутых при совершении ими тяжкого преступления и пытающихся скрыться или оказывающих вооруженное сопротивление, сотрудники применяли оружие, соответственно, в 15-21% и 13-23,5% случаев. Для защиты граждан от нападения, опасного для жизни или здоровья, оружие применялось сотрудниками в 5-10% случаев. В остальных ситуациях (для пресечения побега из-под стражи лиц, задержанных по подозрению в совершении преступлений, в отношении которых мерой пресечения избрано заключение под стражу, лиц, осужденных к лишению свободы; отражения группового или вооруженного нападения на жилища граждан, помещения государственных органов, общественных объединений, предприятий, учреждений, в целях освобождения заложников, для пресечения попыток насильственного освобождения из-под стражи) оружие применялось крайне редко – в 1-9,4% случаев.

Для Красноярского края характерно следующее соотношение фактов применения огнестрельного оружия сотрудниками ОВД (рис. 2).

При использовании табельного оружия, как показывают исследования, наибольший процент приходится на случаи останова транспортного средства путем его повреждения – от 37 до 44%. Довольно часто, в 28-36% случаев, сотрудники ОВД использовали оружие для предупреждения о намерении его применить, в 13-25% случаев – в целях защиты граждан от нападения опасных животных, в 2,1-5,1% случаев – для подачи сигнала тревоги и в 3,1-6% случаев – для вызова помощи.

Соотношение фактов использования огнестрельного оружия сотрудниками ОВД Красноярского края характеризуется следующими цифрами (рис. 3).

Применение и использование оружия сотрудниками органов внутренних дел зачастую сопровождается активным противодействием со стороны правонарушителей. Нападению, как правило, подвергаются сотрудники службы обеспечения общественного порядка, участковые уполномоченные милиции, сотрудники уголовного розыска, ДПС ГИБДД, вневедомственной охраны, то есть, те, кто чаще других входит в непосредственный контакт с лицами, только что совершившими или совершающими правонарушения.

Растет агрессивность нападающих, меняется их вооруженность, техническое обеспечение и профессионализм. Так, в 1997 г. было зарегистрировано 338 нападений на сотрудников милиции, в том числе с использованием оружия 114 (33,7%) и 106 (31,3%) нападений с целью завладения табельным оружием сотрудников.

В боевых схватках сотрудников милиции и преступников, происшедших в 1998-2000 гг. на территории Российской Федерации, в 61,3% случаев правонарушителей имели при себе оружие или предметы, используемые в качестве оружия, еще в 38,4% случаев они использовали подручные предметы или оружие сотрудников.

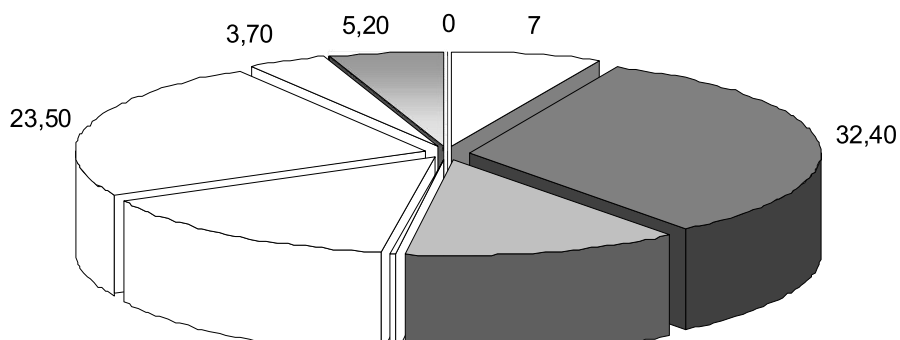

Для защиты граждан от нападения, опасного для жизни или здоровья

Для отражения нападения на сотрудников ОВД

Для пресечения попытки завладения оружием сотрудника ОВД

Для освобождения заложников

Для задержания лица при совершении им тяжкого преступления и пытающегося скрыться

Для задержания лица, оказывающего вооруженное сопротивление

Для отражения группового или вооруженного нападения на жилища граждан, помещения государственных органов, общественных объединений, предприятий, учреждений

Для пресечения побега из-под стражи лиц, задержанных по подозрению в совершении преступлений, в отношении которых мерой пресечения избрано заключение под стражу, лиц, осужденных к лишению свободы

Для пресечения попыток насильственного освобождения из-под стражи

Рис. 2. Соотношение фактов применения огнестрельного оружия сотрудниками ОВД Красноярского края за 1993 - 2003 гг. (в %)

На территории Красноярского края за период с 2002 по 2004 гг. в качестве средств, используемых правонарушителем для оказания противодействия сотрудникам милиции, наиболее часто выступали физическая сила и холодное оружие (по 30,4%), затем огнестрельное нарезное и газовое оружие (21,8%) и подручные окружающие предметы (17,4%).



Рис. 3. Соотношение фактов использования огнестрельного оружия сотрудниками ОВД Красноярского края за 1993 - 2003 гг. (в %)

По данным Д.А. Корецкого, в отличие от прошлых лет, когда сопротивление оказывалось преимущественно с помощью предметов хозяйственно-бытового назначения, в настоящее время почти в половине фактов противодействия милиции (48%) использовалось огнестрельное оружие заводского или самодельного изготовления, газовые пистолеты, в том числе переделанные для стрельбы боевыми патронами, и взрывные устройства. Огнестрельное оружие преступников представлено в основном пистолетами и револьверами заводского изготовления (35,9%), причем лидируют отечественные пистолеты Макарова (14%) и Токарева (7,8%), на втором месте охотничьи ружья (26,6%) и обрезы (14,1%), затем автоматы Калашникова (10,9%).

Представленные сведения показывают, что криминалитет сегодня хорошо вооружен стандартным боевым оружием (в том числе автоматическим) и не останавливается перед применением его в отношении сотрудников милиции, причем стремится причинить последним максимальный вред, то есть лишить жизни. Угроза применения огнестрельного оружия становится неотъемлемой характеристикой современной преступности как насильственной, так и корыстно-насильственной направленности.

Приведенные цифры свидетельствуют, прежде всего, о том, что количество случаев применения и использования огнестрельного оружия сотрудниками органов внутренних дел определяется тем, насколько часто им приходится сталкиваться с дерзкими, насильственными преступлениями, то есть напрямую зависит от уровня преступности в целом. Но дело не только в этом. Сотрудники органов внутренних дел, с одной стороны, ста-

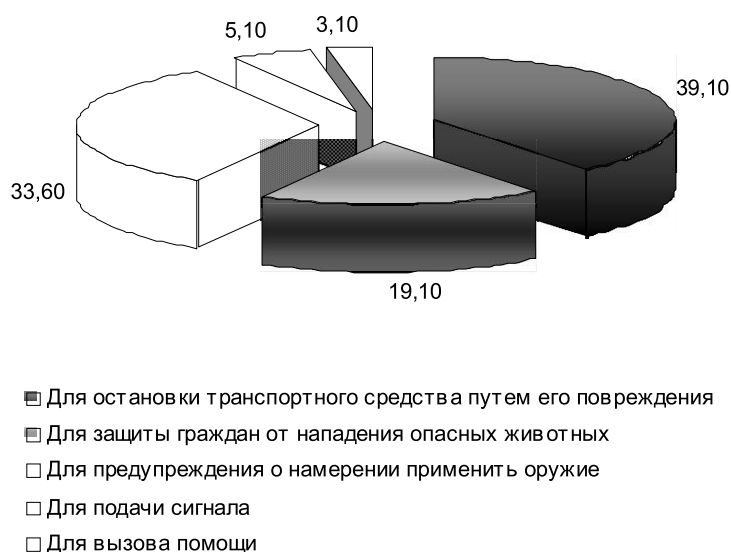
ли более ответственно и взвешенно подходить к применению огнестрельного оружия, о чем свидетельствует снижение удельного веса случаев неправомерного применения огнестрельного оружия к общему количеству случаев его применения. С другой стороны – не в полной мере преодолены проблемы, связанные с применением огнестрельного оружия: это и нерешительность, и боязнь сотрудников прибегнуть в надлежащих случаях к табельному оружию, или же, наоборот, поспешное или чрезмерное его применение, приводящее к неоправданным жертвам. Причины тому разные, среди которых можно выделить недостаточный уровень их профессиональной подготовки.

Последнее обстоятельство, а именно отсутствие профессиональных навыков обращения с оружием, служит причиной гибели и ранений как самих сотрудников, так и гражданского населения. По данным А.И. Щипина, за период с января 1996 г. по декабрь 2000 г. в результате неумелого применения и использования огнестрельного оружия сотрудниками ОВД пострадало 357 граждан, случайно находившихся на месте происшествия. Количество пострадавших граждан на 100 случаев применения оружия является примерно следующим: в 1996 г. – 5 человек; в 1997 и 1998 гг. – 4 человека; в 1999 и 2000 гг. – 5 человек. Вместе с тем за тот же период в результате неосторожного обращения сотрудников ОВД с оружием пострадало 1135 человек. При этом погибло: граждан – 114 человек, сотрудников – 136 человек, получили ранения различной степени тяжести 281 человек из числа граждан и 604 сотрудника. Как видим, при неосторожном обращении сотрудников с оружием количество пострадавших граждан значительно превышает аналогичный показатель при применении и использовании оружия.

Проведенные исследования эффективности применения и использования табельного огнестрельного оружия сотрудниками ОВД показывают, что основной причиной гибели и ранений граждан в результате неумелого применения и использования оружия сотрудниками является отсутствие у них прочных навыков меткой стрельбы, в том числе по движущейся цели, в ограниченное время, после физической нагрузки, в условиях недостаточной видимости, а также навыков обращения с оружием.

В числе причин травматизма и гибели непосредственно личного состава органов внутренних дел можно назвать такие, как: несоблюдение элементарных правил личной безопасности; недостаточный уровень профессионально-психологической подготовки, нерешительность и медлительность в применении оружия и др.

Немаловажной причиной гибели и травматизма сотрудников ОВД, по свидетельству экспертов, является и низкий уровень стрелковой подготовки последних. Так, А.М. Столяренко отмечает, что случаи гибели сотрудников чаще всего происходят на расстоянии 1,5-2 м от преступника и связаны с запаздыванием использования оружия.

Статистические данные свидетельствуют о том, что большое количество граждан и сотрудников ОВД страдает в результате неосторожного обращения сотрудников с оружием. Основными причинами этого служат несоблюдение требований мер безопасности; плохое знание материальной части оружия; отсутствие прочных навыков действий с оружием и, в первую очередь, при его разряжении, устранении задержек при стрельбе, а также навыков проведения тактических действий с оружием.

Большой практический интерес представляют данные, характеризующие частоту применения и использования оружия различными службами и подразделениями органов внутренних дел.

Результаты статистического анализа показали, что различные службы и подразделения органов внутренних дел применяли и использовали оружие с различной частотой, что в первую очередь объясняется особенностями их оперативно-служебной деятельности.

В Красноярском крае (рис. 4, 5) за период с 1993 по 2002 гг. чаще всего применяли и использовали оружие сотрудники уголовного розыска (ОУР), соответственно, 30,6% и 22,6% всех зарегистрированных случаев. Далее следуют сотрудники ГИБДД – 8,1% и 32,8% случаев, полков патрульно-постовой службы (ППС) – 17,5% и 21,2%, участковые уполномоченные (УУ) – 21,3% и 15,9%, сотрудники вневедомственной охраны (ОВО) – 13,8% и 5,3% случаев. Реже применяют и используют оружие сотрудники подразделений по борьбе с организованной преступностью (УБОП) – 5,6% и 0% случаев и по борьбе с незаконным оборотом наркотиков (ОБНОН) – 2,5% и 1,3% случаев. Сравнительно редко применяют или используют табельное оружие подразделения по борьбе с экономическими преступлениями (ОБЭП) – 0,6% и 0,9% случаев.

Сопоставительный анализ случаев применения и использования оружия сотрудниками различных подразделений ОВД Красноярского края показывает, что появилась тенденция к росту числа случаев применения и использования табельного оружия сотрудниками ГИБДД, подразделений по борьбе с организованной преступностью, вневедомственной охраны, муниципальной милиции и личным составом полков ППСМ.

Схожие результаты, с незначительными вариациями, имели место за тот же период и в других регионах.

По результатам многолетних исследований А.И. Щипина, лидером по применению оружия в целом по стране являются сотрудники подразделений ОУР, имеющие коэффициент частоты применения оружия $K_{\pi}=3,6$. Далее следуют сотрудники подразделений ОБНОН ($K_{\pi}=2,76$), УУ милиции ($K_{\pi}=2,5$), ГИБДД ($K_{\pi}=1,97$), УБОП ($K_{\pi}=1,84$), ППС ($K_{\pi}=1,81$), ОВО ($K_{\pi}=0,68$) и ОБЭП ($K_{\pi}=0,38$).

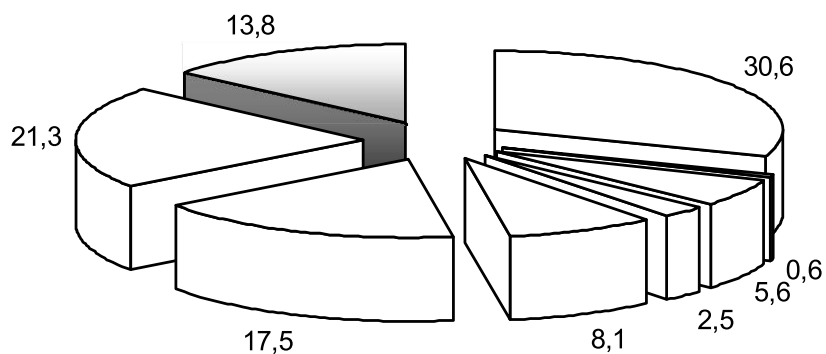

- Уголовный розыск
- По борьбе с экономическими преступлениями
- По борьбе с организованной преступностью
- По борьбе с незаконным оборотом наркотиков
- ГИБДД
- Патрульно-постовая служба милиции
- Участковые инспектора
- Вневедомственная охрана

Рис. 4. Соотношение случаев применения оружия сотрудниками различных подразделений ОВД Красноярского края за 1993 - 2002 гг. (в %)

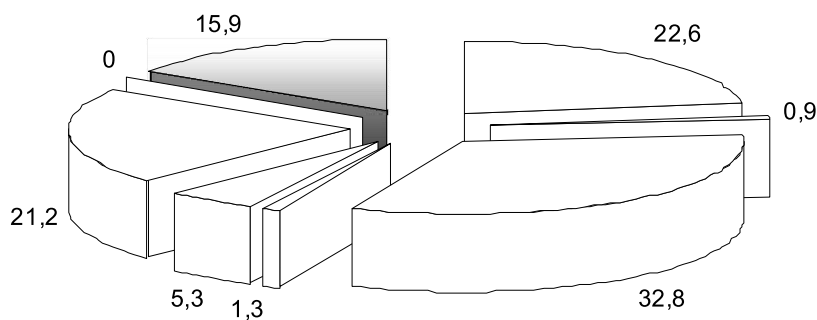

- Уголовный розыск
- По борьбе с экономическими преступлениями
- ГИБДД
- По борьбе с незаконным оборотом наркотиков
- Вневедомственная охрана
- Патрульно-постовая служба милиции
- По борьбе с организованной преступностью
- Участковые инспектора

Рис. 5. Соотношение случаев использования оружия сотрудниками различных подразделений ОВД Красноярского края за 1993 - 2002 гг. (в %)

Динамика частоты случаев применения и использования оружия сотрудниками различных подразделений ОВД Красноярского края за период с

1993 по 2002 гг. представлена на рис. 6, 7.



Рис. 6. Динамика случаев применения оружия сотрудниками различных подразделений ОВД Красноярского края за 1993 - 2002 гг.



Рис. 7. Динамика случаев использования оружия сотрудниками различных подразделений ОВД Красноярского края за 1993 - 2002 гг.

По частоте использования ($K_{и}$ – коэффициент частоты использования

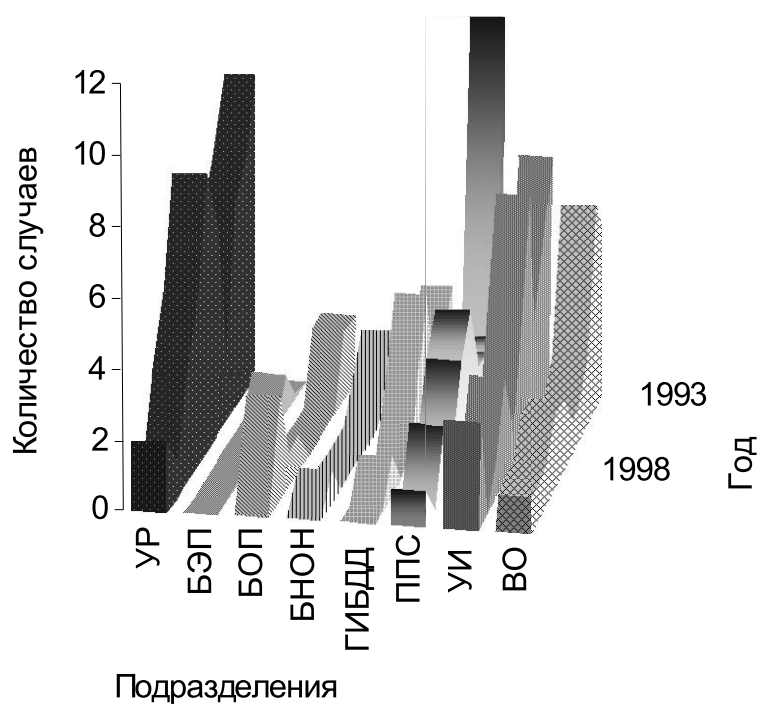
оружия) оружия подразделения располагаются следующим образом: ГИБДД ($K_{и}=41,6$), УУ милиции ($K_{и}=18,2$), ППС ($K_{и}=16,15$), ОУР ($K_{и}=16,09$), ОБНОН ($K_{и}=12$), УБОП ($K_{и}=5,3$), ОВО ($K_{и}=4,6$) и ОБЭП ($K_{и}=3,4$).

Следует отметить, что представители указанных выше служб с разной частотой применяют и используют табельное оружие. Если подразделения уголовного розыска, вневедомственной охраны чаще применяют оружие, то сотрудники ГИБДД чаще его используют. Такие же подразделения, как патрульно-постовая служба милиции и участковые уполномоченные милиции, примерно с одинаковой частотой применяют и используют табельное оружие для пресечения противоправных действий.

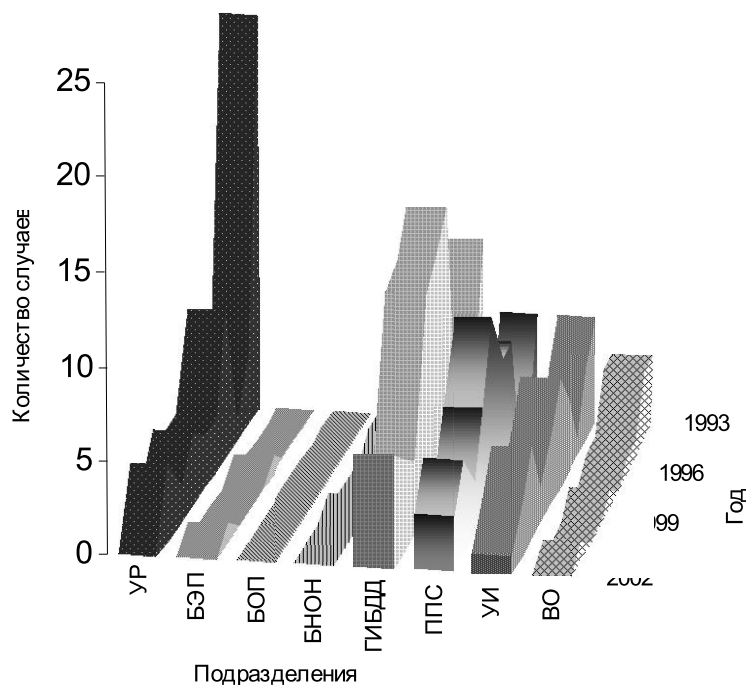
Так, по данным Департамента кадрового обеспечения МВД России для самообороны чаще всего применяли и использовали оружия сотрудники ППСМ (27,9% всех случаев) и уголовного розыска (23,3%), реже всего применяли оружие с целью самообороны сотрудники ОМОН (3,4%). Для задержания правонарушителей наиболее часто приходилось вести стрельбу сотрудникам ППСМ (21% всех случаев) и сотрудникам ГИБДД (16%). Далее следуют участковые уполномоченные милиции и сотрудники вневедомственной охраны (по 12% случаев). Сотрудники остальных подразделений органов внутренних дел применяли и использовали оружие несколько реже и примерно с одинаковой частотой. Для остановки автомобилей чаще всего приходилось вести стрельбу сотрудникам ГИБДД (57% всех случаев) и ППСМ (14%). Сотрудники уголовного розыска, вневедомственной охраны, дежурных частей, участковые уполномоченные милиции использовали огнестрельное оружие для остановки транспортных средств в 7% случаев.

Приведенные выше цифры свидетельствуют о том, что наиболее «стреляющими» службами и подразделениями МВД России являются ОУР, ГИБДД, ППС и УУ милиции. Следует отметить, что эти же службы и подразделения, как правило, несут и наиболее высокие потери личного состава.

Так, исследованиями, проведенными Д.А. Корецким, М.В. Сильниковым, установлено, что из 364 сотрудников милиции, участвовавших в схватках с преступниками, больше всего погибших и поучивших ранения приходится на милиционеров-водителей. Это объясняется тем, что, с одной стороны, данная категория сотрудников всегда выезжает на места происшествий и задержаний, с другой, – они менее подготовлены в боевом отношении, часто даже не имеют оружия и средств индивидуальной защиты. К тому же, открывая огонь по приближающимся милицейским машинам, преступники в первую очередь стараются поразить управляющих ими лиц. На втором месте по потерям находятся сотрудники ГИБДД, которые психологически настроены на административную деятельность, а не на борьбу с преступностью. На третьем месте – сотрудники ППС. Они наиболее часто участвуют в задержании преступников, а поскольку основная часть сотруд-

ников ППС – это рядовой и сержантский состав, часто не имеющий достаточного опыта службы, их подготовка оставляет желать лучшего. Далее по списку идут сотрудники УБОП, УУ милиции, ОВО. Оперативный состав уголовного розыска занимает по потерям предпоследнее место, а отделы по борьбе с экономическими преступлениями и по борьбе с незаконным оборотом наркотиков – последнее место.

Сведения, представленные Д.А. Корецким, М.В. Сильниковым, свидетельствуют о том, наименее подготовлены к противостоянию с преступниками милиционеры-водители, сотрудники ГИБДД, ППС, УБОП, УУМ, ОВО, наоборот, офицеры оперативных аппаратов криминальной милиции лучше подготовлены в боевом отношении и более грамотно и тактически правильно действуют на местах происшествий.

Об этом же свидетельствуют результаты инспекторских проверок. Так, в ходе плановой инспекторской проверки в марте-апреле 2004 г. ГУВД Красноярского края отличных и хороших оценок по огневой подготовке не было показано ни одним из подразделений, несущих службу с оружием и осуществляющих оперативно-розыскную деятельность. При этом подразделения УБОП, УБЭП и УУР показали в целом достаточный уровень огневой подготовки, а УВО и СУ – неудовлетворительную огневую выучку.

А.Н. Пышьев по результатам инспектирования отмечает слабую огневую подготовку сотрудников ППС, СУ, БЭП, ГИБДД, УУМ, где каждый третий, а в некоторых проверенных МВД-УВД каждый второй сотрудник получили неудовлетворительную оценку.

Несмотря на удовлетворительные результаты в целом, в ходе проверок выяснилось, что многие сотрудники слабо знают законодательную и нормативную базу, материальную часть табельного оружия, меры безопасности при проведении стрельб, условия выполнения упражнений, не имеют твердых навыков обращения с оружием при выполнении команд, не знают и не умеют устранять задержки, возникающие при стрельбе из пистолета, неудовлетворительно выполняют нормативы по огневой подготовке, слабо владеют техникой скоростной стрельбы из пистолета. В результате опроса также было выявлено, что в ходе решения служебных задач по прежнему имеют место, с одной стороны, нерешительность, боязнь сотрудников милиции прибегать (даже в надлежащих случаях) к табельному оружию, вследствие чего страдают и они сами и посторонние граждане, а с другой – поспешное или чрезмерное его применение, приводящее к неоправданным жертвам.

Подводя итоги проведенному исследованию можно сделать несколько важных выводов.

1. Несмотря на имеющую место динамику снижения количества фактов применения и использования оружия сотрудниками ОВД, оно продолжает интенсивно использоваться правоохранными органами в качестве веского аргумента защиты правопорядка от преступных посягательств со

стороны организованных и хорошо вооруженных уголовных элементов.

2. Служебно-боевая деятельность сотрудников ОВД отличается многообразием конфликтных ситуаций. При этом ситуации, вынуждающие сотрудников милиции прибегать к табельному оружию, относятся к категории экстремальных, в которых действия по пресечению правонарушений связаны с опасностью для жизни. Наиболее типичными из них, объективно представляющими структуру современной правоохранительной деятельности, являются: самозащита и последующее задержание правонарушителей, преследование правонарушителей, задержание правонарушителей, застигнутых врасплох, задержание правонарушителей, оказывающих активное сопротивление, защита граждан, пресечение противоправных действий с применением табельного оружия на поражение на дистанции, исключая непосредственный силовой контакт с правонарушителями. Эффективность действий в экстремальных ситуациях и личная безопасность сотрудников милиции напрямую зависят от их профессионального уровня, в том числе от уровня стрелковой подготовленности.

3. Чаще всего применяют и используют оружие сотрудники подразделений, несущих службу с оружием (следствия, участковых уполномоченных милиции, дорожно-патрульной службы, патрульно-постовой службы милиции, вневедомственной охраны, дежурных частей) и осуществляющих оперативно-розыскную деятельность (уголовного розыска, по борьбе с организованной преступностью, по экономическим и налоговым преступлениям, по борьбе с преступными посягательствами на грузы, собственной безопасности, оперативно-поисковых, специальных технических мероприятий), а также сотрудники подразделений специального назначения. Они же чаще всего испытывают ожесточенное, в том числе вооруженное, сопротивление со стороны преступных элементов. В этих же подразделениях отмечается и наибольшее количество фактов неосторожного обращения с оружием, приводящего к высокому уровню гибели и травматизма сотрудников ОВД и граждан. В этой связи назрела необходимость повысить уровень огневой подготовки сотрудников упомянутых выше подразделений и служб.

Учитывая современные тенденции совершенствования профессиональной подготовки кадров в ОВД, отраженные в «Концепции совершенствования профессиональной подготовки кадров в органах внутренних дел Российской Федерации», огневая подготовка сотрудников милиции должна иметь практическую направленность, а также основываться на дифференцированном подходе к оценке уровня их подготовленности с учетом специфики, сложности и ответственности выполняемой оперативно-служебной деятельности.

6.2. Физические условия применения и использования оружия сотрудниками органов внутренних дел

Большой практический интерес в контексте рассматриваемой нами проблемы представляют данные, отражающие условия профессиональной деятельности сотрудников органов внутренних дел, а также особенности существующей практики ведения огня из табельного оружия.

Что касается первого аспекта, а именно условий профессиональной деятельности сотрудников ОВД, важно отметить следующие моменты.

Установлено, например, что при выполнении оперативно-служебных задач сотрудники ОВД в подавляющем большинстве используют табельный пистолет Макарова (85% случаев) и гораздо реже автомат. При этом в более половины случаев (55%) сотрудникам приходилось применять оружие при несении службы в одиночку, реже численность наряда милиции, применившего оружие, состояла из двух человек – 24% случаев, трех и более человек – 21% случаев. По обзору данных США процент применения оружия полицейскими в одиночку составляет 59%, в остальных случаях оружие применялось с подкреплением.

Оружие, как правило, применяется и используется сотрудниками правоохранительных органов в служебное время. По имеющимся данным, в ситуациях самообороны оружие в служебное время применялось в 96% случаев, при задержании правонарушителей и остановки транспортного средства – в 100%, при стрельбе по животным – в 99,3% случаев.

Обобщая данные по применению оружия, следует также отметить, что за анализируемый период времени четко проявляется тенденция к более «жесткому» применению табельного оружия ввиду осложнения условий задержания правонарушителей, возрастания агрессивности последних и общего снижения правосознания граждан. Выражается это в изменении соотношения различных направлений стрельбы, однозначно свидетельствующем о снижении процента случаев стрельбы только вверх и возрастании процента случаев сочетания стрельбы вверх и в цель, а также стрельбы сразу же в цель без предупредительных выстрелов. Так, если в 1991-1996 гг. это соотношение в целом выглядело как 51,4%, 27% и 21,6%, то уже в 2003-2004 гг. – 50,2%, 33,5% и 16,3%.

Обобщая материалы по применению и использованию оружия сотрудниками ОВД, следует акцентировать внимание на следующих моментах. Во-первых, это крайне низкая эффективность стрельбы при применении и использовании оружия сотрудниками ОВД. Так, процент попаданий в цель при самообороне не превышает 47%, при задержании правонарушителей – 25-63%, при остановке транспортных средств – 33-42%. Это является бесспорным свидетельством недостаточного уровня огневой подготовленности сотрудников ОВД, не способных уверенно поражать цель первым выстрелом в реальных ситуациях стрельбы.

Во-вторых, это большой расход боеприпасов на каждый случай применения и использования оружия сотрудниками ОВД, который, варьирует для разных ситуаций в диапазоне от 1,9 до 5,7. При этом на один случай

применения и использования огнестрельного оружия в разных ситуациях приходилось от 1,4-2,3 предупредительных выстрелов и 1,3-4,7 выстрелов по цели. Как видим, низкая результативность стрельбы приводит к тому, что на один случай применения и использования огнестрельного оружия в разных ситуациях может расходоваться почти 90% боевого запаса одного магазина, что требует его замены или доснаряжения патронами в ходе выполнения оперативно-служебных задач.

В плане знания условий профессиональной деятельности сотрудников ОВД важны также результаты, характеризующие время суток и условия видимости цели в момент ведения огня, которые в значительной степени отражаются на результатах стрельбы.

Например, в Красноярском крае наиболее часто оружие применялось в период с 18 до 24 часа (49% случаев) и с 0 до 6 часов (33% случаев), то есть, в сумерки и ночью (рис. 8).



Рис. 8. Время суток применения и использования оружия сотрудниками ОВД (в %)

Подобные данные приводит и А.М. Столяренко, согласно которым применять оружие сотрудникам ОВД в 80% случаев приходится в условиях плохой видимости – в сумерках или даже в темноте.

По данным В.Г. Колюхова в ситуациях принудительной остановки транспортных средств чаще всего оружие использовалось с 23 до 3 часов, в ситуациях задержания правонарушителей оружие, в основном, применялось с 22 до 2 часов, для самообороны – с 22 часов вечера до 1 часа ночи. В тоже время, случаи стрельбы из табельного оружия, связанные с использованием его против животных, а также неумелым и небрежным обращением с ним происходили, как правило, с 13 до 16 часов. По словам самих

сотрудников, в 66% случаев видимость была ограничена или затруднена.

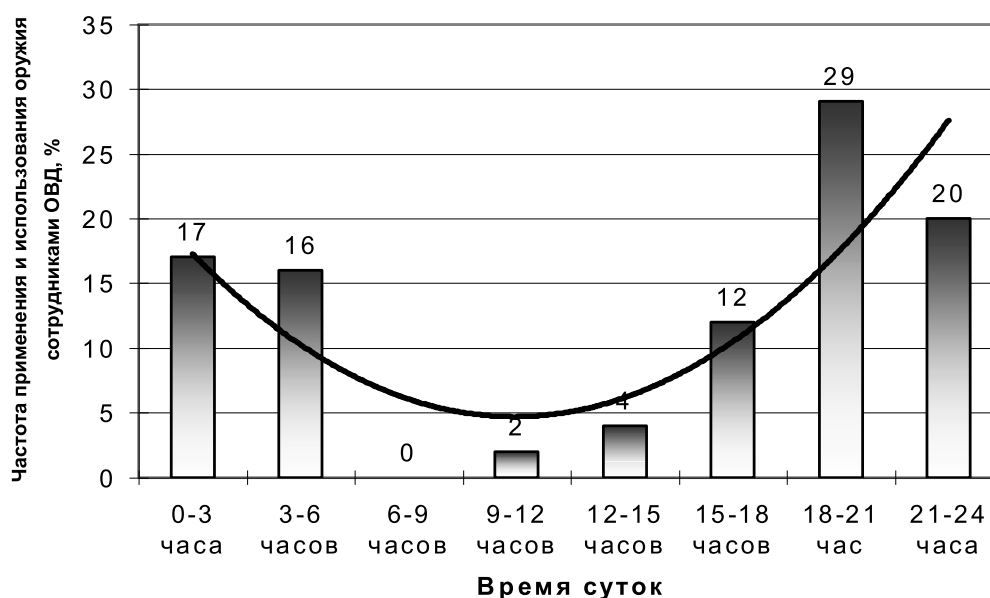
Как видим из представленных результатов, оружие, в основном, применяется и используется сотрудниками в ночное время. По данным наших исследований, в это время цель имеет либо ограниченную освещенность (удовлетворительную – 35,7%, переменную – 9,5%, плохую – 19% случаев) либо полностью невидима – 2,5% случаев. Хорошо освещенная цель бывает только в 33,3% случаев (рис. 9).

По сути, в реальной практике только один выстрел из трех делается в условиях хорошей видимости. Указанные обстоятельства в подавляющем большинстве случаев исключают применение классической прицельной стрельбы.



Рис. 9. Характер освещенности цели (в %)

Говоря об особенностях применения огнестрельного оружия при выполнении оперативно-служебных задач, следует подчеркнуть ответственность за результативность стрельбы из-за повышенной вероятности поражения посторонних граждан. Последнее обусловлено тем, что в подавляющем большинстве своем оружие приходилось применять или использовать на улицах городов и других населенных пунктов (54,8-93,1%), в помещениях (12-19%) и в лесопарковых зонах (по 2,4-3,8%) и значительно реже на автодорогах вне населенных пунктов (21,4-22,5%).

В Красноярском крае наиболее (рис. 10) чаще всего сотрудники применяли и использовали оружие на улицах населенных пунктов – 54,8%. Значительно реже приходилось применять и использовать огнестрельное оружие на автодорогах вне населенных пунктов (21,4%) и в помещениях

(19%). Имеются так же единичные случаи применения оружия в транспорте и в лесопарковых зонах (по 2,4%).

Еще одной особенностью применения и использования табельного оружия является своеобразный психофизический фон, сопровождающий оперативно-служебную деятельность сотрудников правоохранительных органов. В частности исследования показали, что сотрудникам приходилось стрелять после физической нагрузки (10,6% случаев), при реальном противодействии оружием и другими предметами со стороны правонарушителей (16,4%), после смены магазина (9,6%), устранения задержек (1%).

По этим цифрам можно судить о значимости отработки твердых навыков обращения с оружием и важности прочных знаний материальной части табельного оружия.

Достаточно часто сотрудники при применении или использовании оружия испытывали воздействие определенных сбивающих факторов, таких как: физическая нагрузка (ходьба, бег, силовое сопротивление с правонарушителем и т.п.) - 48,3% случаев, нагрузка на вестибулярный аппарат (нахождение в движущемся транспортном средстве) - 31% случаев, различные психологические воздействия (воздействия на психику сотрудника, изменяющаяся освещенность, звукошумовые воздействия и др.) - 20,7% случаев (рис. 11).

Таким образом, условия и обстановку применения и использования огнестрельного оружия сотрудниками ОВД в настоящий момент можно оценить как экстремальные.

Опрос работников правоохранительных органов, действовавших в экстремальных условиях, показал на неадекватное самочувствие и поведение их в этих ситуациях, значительная часть из них испытывали растерянность при возникновении необходимости применять оружие, указывали на боязнь стрельбы в человека, хотя и преступника. По данным специалистов, а так же ознакомление с материалами уголовных дел и служебных расследований свидетельствует: оружие в руках преступника порой действует парализующе на сотрудника и заставляет забыть навыки самообороны, сформированные в спортивном зале.

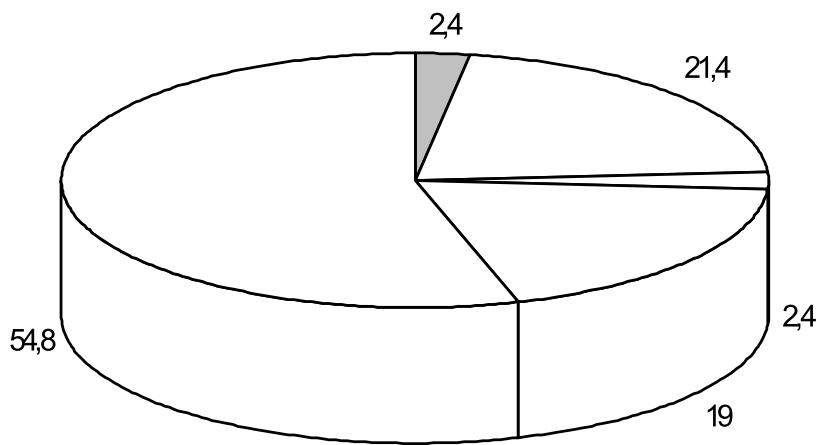

Лесопарковая зона
 Автодорога вне населенного пункта
 Транспорт
 Помещения
 Улиц населенного пункта

Рис. 10. Место применения и использования оружия сотрудниками ОВД (в %)

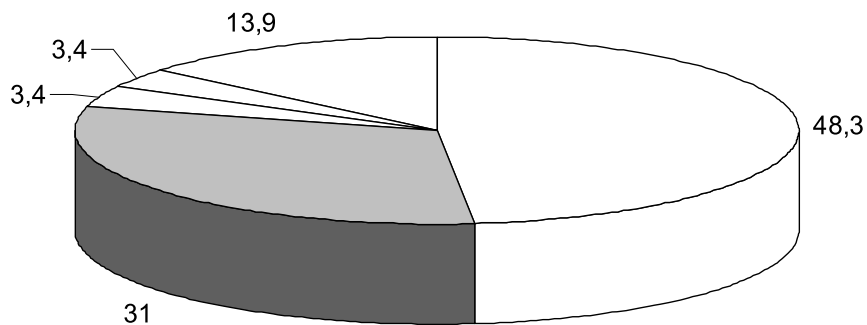

Физическая нагрузка.
 Нагрузка на вестибулярный аппарат
 Воздействие на психику сотрудника
 Изменяющаяся освещенность.
 Звукошумовое воздействие

Рис. 11. Характер «внешних» физических и психологических воздействий на сотрудника (в %)

В связи с изложенным, стрелковая подготовка сотрудников милиции должна быть служебно-прикладной, под которой подразумевается подготовка к применению оружия в условиях, максимально приближенных к реальным, характеризующихся, как видно из вышеизложенных материалов, разнообразием

конфликтных ситуаций в оперативно-служебной деятельности, требующих разрешения с помощью оружия в различных погодных условиях, днем и ночью, на улицах и в помещениях, под воздействием различных сбивающих факторов и т.д.). Это требует от сотрудников владения широким набором технических действий с оружием для решения служебных задач.

Что касается второго аспекта, а именно особенностей стрельбы, следует подробно остановиться на следующих моментах.

Большой интерес представляют данные, характеризующие вид цели, подвергаемой обстрелу сотрудниками ОВД, и ее геометрические параметры. По данным Б.В. Иванова в 53% случаев при применении оружия сотрудниками ОВД целью являлись правонарушители (рис. 12). При этом сотрудникам в подавляющем большинстве случаев приходилось вести огонь по ростовой фигуре «во фронт» (88%). В равном количестве случаев (по 4%) целью выступала ростовая фигура, находящаяся за укрытием, и грудная фигура, расположенная боком к стреляющему. Также, в 4% случаев стрельба велась по ногам правонарушителя.

При использовании оружия сотрудниками ОВД, как отмечает Б.В. Иванов, в качестве цели выступали в основном транспортные средства (35% от всех случаев).



Рис. 12. Вид цели, подвергаемой обстрелу сотрудниками ОВД (в %)

Причем стрельба по автомобилю сзади велась в 87% случаев, а спереди и сбоку – в 6,5% случаев, соответственно. В 12% случаев оружие использовалось для отражения нападения опасных животных. При этом только в 3% случаев цель была неподвижной, а в остальных 97% случаев она перемещалась. Преимущественно цель перемещалась фронтально, вдоль направления огня, либо удаляясь от сотрудника (63% случаев) либо приближаясь к нему (34% случаев), и только в 3% случаев движение цели бы-

ло облическим – под косым углом (рис. 13).

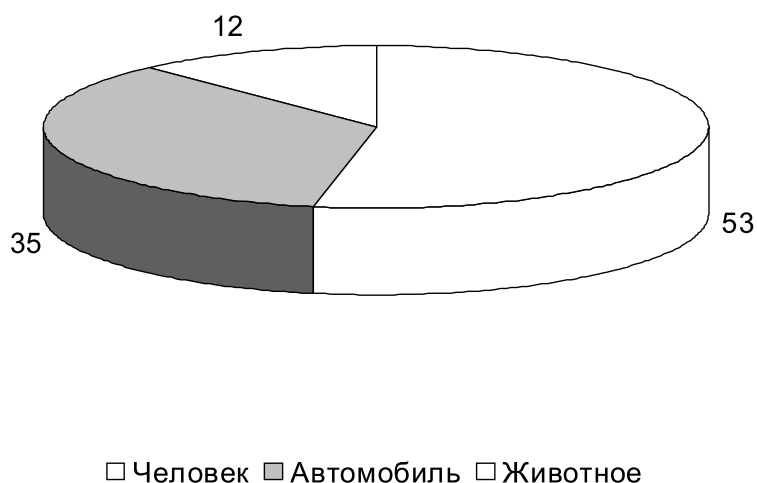

Рис. 13. Подвижность цели, подвергаемой обстрелу сотрудниками ОВД (в %)

Немаловажно знать на каких расстояниях приходится применять и использовать оружие сотрудниками ОВД. По результатам наших исследований сотрудниками ОВД Красноярского края стрельба велась со следующих дистанций: на сверх коротких расстояниях (до 5 м) – в 65,6% случаев; на ближних расстояниях (от 5 до 10 м) – в 18,8% случаев; на средних расстояниях (от 10 до 20 м) – в 6,2% случаев и на дальних расстояниях (свыше 20 м) – в 9,4% случаев (рис. 14).

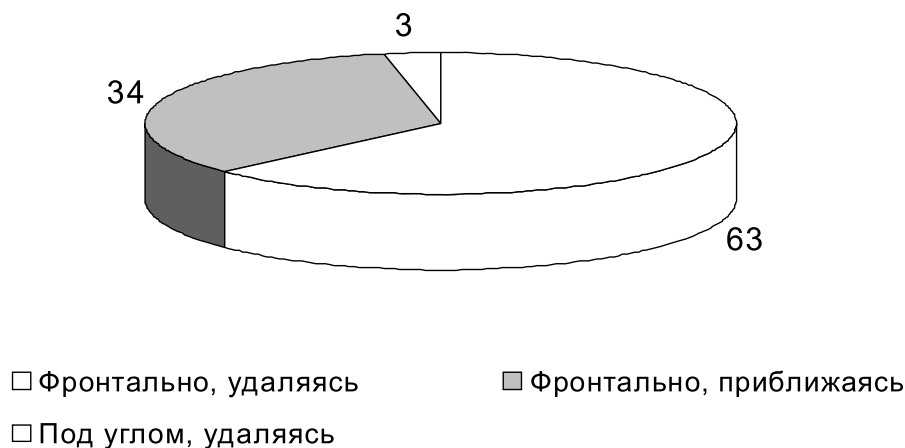

Рис. 14. Дистанция стрельбы в условиях применения и использования оружия сотрудниками ОВД (в %)

По данным В.Г. Колюхова стрельба сотрудниками в различных ситуациях оперативно-служебной деятельности велась со следующих дистанций: до 1 м – в 11,7% случаев, до 5 м – в 31,1% случаев, до 10 м – в 29,8% случаев, до 25 м – в 20,9% случаев и более 25 м – в 6,5% случаев. При этом, в ситуациях самообороны при отражении нападения правонарушителей стрельба велась, как правило, с расстояния до 1 м и до 5 м (81,4% случаев). В ситуациях задержания правонарушителей стрельба велась, главным образом, с расстояний до 5 м и до 10 м (77,3% случаев). Для остановки автотранспорта сотрудники вели стрельбу, в основном, с расстояний до 10 м и до 25 м (71,3% случаев). Расстояние при стрельбе по животным не превышало, как правило, 10 м – 91,3% случаев.

Из представленных данных следует, что $\frac{3}{4}$ всех случаев применения и использования оружия осуществлялось на дистанциях – до 10 м. Очевидно, что у сотрудников следует формировать навыки стрельбы на сверхкоротких и коротких дистанциях – до 10 м.

Большое значение для поражения цели имеет положение для стрельбы, из которого сотрудник ведет огонь.

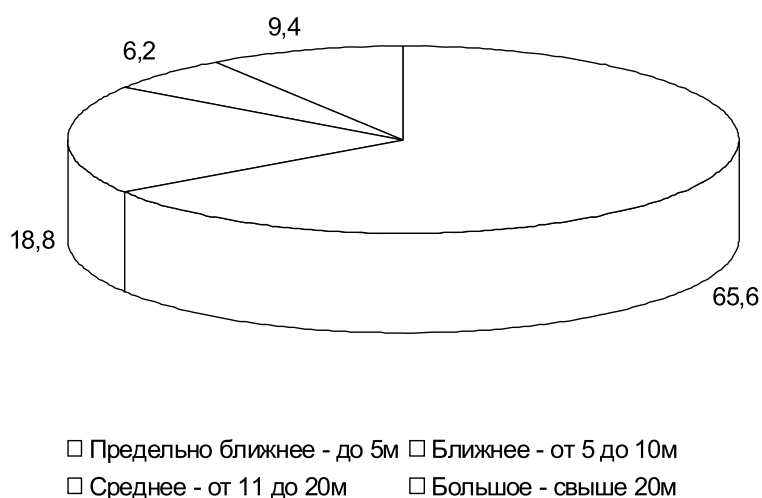
По результатам наших исследований выявлено, что из положения «стоя» стрельба сотрудниками ОВД Красноярского края велась в 44 % случаях, из положения «с колена» - в 4 % случаях, из положения «сидя из машины» - в 48 % случаях, из положения «лежа» - в 4 % случаях (рис. 15).



Рис. 15. Положение для стрельбы, наиболее часто принимаемое сотрудниками ОВД (в %)

По данным В.Г. Колюхова, стрельба из положения «стоя» велась в 60,5% случаев, «с колена» – в 10,3% случаев, «лежа» – в 7,1%, случаев из транспорта – в 22,1% случаев.

Схожие данные приводит в своих публикациях А.И. Шипин, соглас-

но которым на стрельбу из положения «стоя» приходилось 59,9 % случаев, «с колена» – 6% и «лежа» – 3,9% случаев. Так же редко применялась стрельба «из-за укрытия» (5,3 % случаев) и в движении (4,4% случаев). Из автомашины стрельба велась достаточно часто – в 20,5 % случаев.

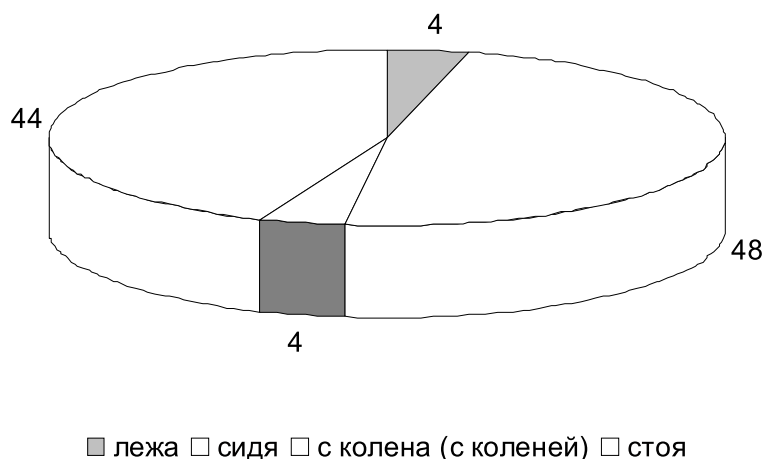
В период с 2003 по 2005 гг. по данным Департамента кадрового обеспечения стрельба из положения стоя велась в 50,1% случаев, с колена – в 9%, лежа – в 4,4% и из машины – в 36,5% случаев.

Как видим, сотрудники, как правило, применяют изготовку для стрельбы «стоя», которая является более сложной, по сравнению с другими, в исполнении и наименее невыгодной в плане безопасности. В то же время наиболее удобные и эффективные изготовки и положения для стрельбы сотрудниками, зачастую, игнорируются.

Следует отметить, что только в 32% случаев стрельба велась «с места», то есть при устойчивой опоре. В 30% случаях сотрудники стреляли при ходьбе и (или) беге, в том числе с коротких остановок (8% случаев) или в движении («с ходу») – 12% случаев. В 48% случаев опора для оружия была неустойчивой, в основном при стрельбе из автомобиля (рис. 16).



Рис. 16. Характер опоры при стрельбе (в %)

Важным элементом техники стрельбы, влияющим на ее результативность, является способ удержания оружия. Нашими исследованиями установлено, что в 62,5% случаях стрельба велась «с руки», а в 37,5% случаях - «с двух рук». Оружие при этом удерживалось, как правило, «рабочей» рукой. При стрельбе «с двух рук» в 82% случаев использовался способ поддержки руки, удерживающей пистолет, «под рукоятку», в 9% случаев – «спереди» и в 9% случаев – «за запястье» (рис. 17).

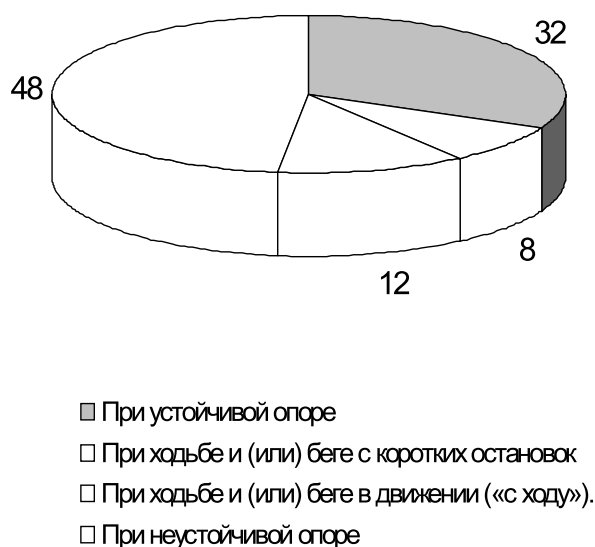

Рис. 17. Способ поддержки руки, удерживающей пистолет (в %)

А.И. Шипин и соавт. отмечают, что при стрельбе из пистолета наиболее часто сотрудниками применяется удержание оружия одной рукой – в 75,4 % случаев, а согласно сведений А.А. Хвастунова – в 88,1% случаев. В период с 2003 по 2005 гг. по данным Департамента кадрового обеспечения МВД России в ситуациях самообороны стрельба велась с одной руки в 87,2% случаев, при задержании правонарушителей – в 76,9%, для остановки транспортного средства – в 61,5%, при стрельбе по животным – в 46,7% случаев, а в остальных случаях применялся двуручный способ удержания оружия.

Представленные цифры свидетельствуют, что сотрудники ОВД применяют все виды положений для стрельбы и способы удержания оружия, что напрямую связано с характером складывающихся ситуаций применения и использования оружия.

Исследования показывают, что реальные ситуации применения и использования оружия, как правило, сопряжены с ограничением времени на приведение оружия в боевую готовность и производство выстрела (83% случаев) и составляло: до 5с – 80% случаев, от 6 до 10 с – 12%, свыше 10 с – 8% случаев (рис. 18).

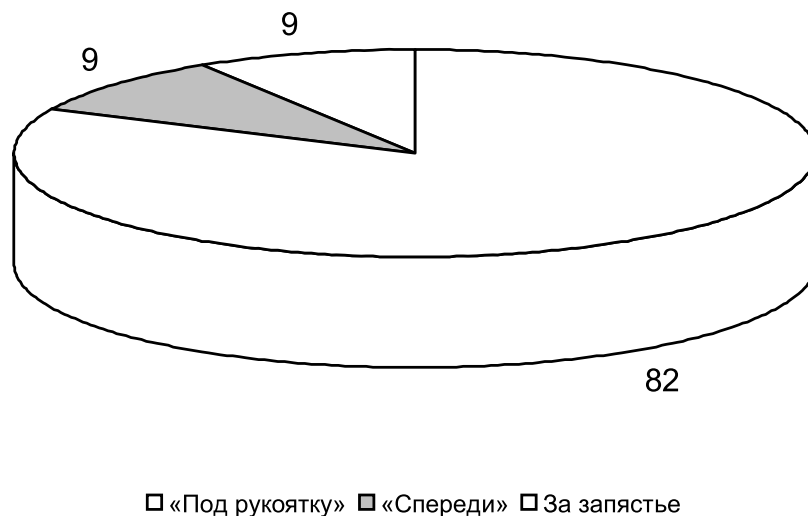
На эту же особенность указывают и другие исследователи. По данным А.И. Шипина и соавт. время на стрельбу было ограничено в 88,7 % случаев. По результатам опроса сотрудников ОВД Калининградской области выявлено, что во всех случаях стрельба велась ими в ограниченное время (100%).



Рис. 18. Время, затрачиваемое сотрудниками ОВД на подготовку к открытию огня (в %)

Учитывая, что в подавляющем большинстве случаев стрельба велась в ограниченное время, возможность спокойно извлечь оружие и тщательно прицеливаться у сотрудников ОВД Челябинской области имелась только в 32% анализируемых ситуаций, в остальных же ситуациях (68%) сотрудники вели стрельбу, не уточняя прицеливания, то есть «навскидку», опережая нападавших правонарушителей.

В соответствии с данными, приведенными А.И. Шипиным, сотрудники, применяли прицельную стрельбу в 63,8 % случаев, но вместе с тем достаточно часто использовали стрельбу без прицеливания (30,0 % случаев).

По данным В.Г. Колюхова, в случаях самообороны с прицеливанием стрельба велась только в 32% случаев, в ситуациях задержания правонарушителей – в 21% случаев, в ситуациях остановки автотранспорта – 41% случаев. Количество прицельных выстрелов при стрельбе по животным составило 85% случаев. В остальных случаях выстрелы производились без прицеливания.

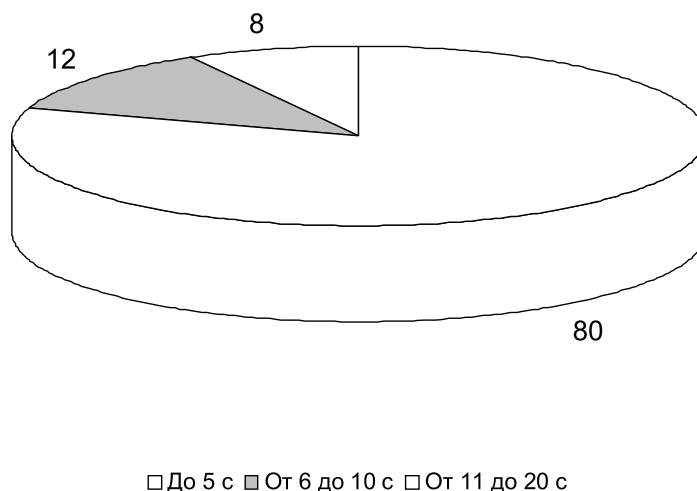
Б.В. Иванов отмечает, что при применении и использовании оружия в 100% случаев досылание патрона в патронник осуществлялось сотрудниками непосредственно перед открытием огня, то есть в процессе несения службы в соответствии с требованиями нормативных документов и мер безопасности патрон в патроннике не находился. При этом в качестве основного способа досылания патрона в патронник сотрудниками ОВД использовался способ досылания свободной рукой.

Во всех анализируемых Б.В. Ивановым случаях выстрелы производи-

лись только при взведенном курке (случаев стрельбы самовзводом не наблюдалось). Причем в 94% случаев огонь велся одиночными выстрелами и лишь в 6% – «сдвоенными» выстрелами.

По данным Департамента кадрового обеспечения МВД России в ситуациях самообороны в 1,2% случаев стрельба велась самовзводом, а 10,5% случаев – сдвоенными выстрелами, соответственно при задержании правонарушителей в 0,4% и 3,6% случаев, для остановки транспортного средства – в 0,4% и 0,4%, при стрельбе по животным – в 4,1% и 1% случаев.

В результате анализа доступных научных материалов, открытых публикаций, данных периодической печати так же установлено, что зачастую в процессе выполнения оперативно-служебных задач сотрудникам приходится снаряжать и заменять магазин, разряжать оружие, расснарядить или, наоборот, доснарядить магазин патронами, производить неполную разборку оружия и его сборку, устранять задержки и поломки оружия при стрельбе, выполнять другие манипуляции с оружием. Поэтому для качественного выполнения своих служебных обязанностей сотрудник милиции должен не только уметь вести стрельбу в экстремальных условиях, но и хорошо знать материальную часть табельного оружия и умело обращаться с ним.

Обобщая итоги анализа применения и использования оружия сотрудниками в ситуациях самообороны, следует обратить внимание на два момента. Во-первых, если стрельба велась непосредственно по нападавшим правонарушителям, сотрудники, пусть не с первого выстрела, но попадали в цель, что можно объяснить короткой дистанцией стрельбы. Однако в этих ситуациях должен настораживать низкий процент попаданий из-за слабой отработки навыков стрельбы на опережение и "навскидку". Во-вторых, неэффективность стрельбы вверх, поскольку в 28% случаев нападение на сотрудников продолжалось вплоть до нанесения телесных повреждений и похищения табельного оружия. В этой связи целесообразно очень точно оценивать ситуацию и принимать правильное решение о правомерности стрельбы на поражение.

Следует отметить недостаточный уровень стрелковой подготовленности сотрудников применительно к ведению огня в ситуациях задержания правонарушителей, что требует совершенствования содержания и методики огневой подготовки в плане обеспечения практической направленности учебных занятий.

Суммируя итоги анализа использования огнестрельного оружия сотрудниками для принудительной остановки транспортных средств, следует констатировать негативное положение в данном виде правоохранительной деятельности, поскольку после выстрелов вверх большинство автомашин не останавливается и сотрудникам приходится стрелять по транспортным средствам для прекращения противоправных действий со стороны водителей или для остановки автомашин. При этом сотрудникам приходится делать 4-5 прицельных выстрелов, и даже после этого не всегда удавалось

задержать автомашину. Данное положение можно объяснить как низкой правовой культурой водителей, так и недостаточной огневой выучкой сотрудников применительно к сложным условиям стрельбы в движении из автомашины по движущейся мишени.

Условия применения огнестрельного оружия полицейскими иностранных государств примерно одинаковы с российскими. Полицейским, так же как и сотрудникам ОВД, все чаще приходится применять оружие на поражение с близкого расстояния, в условиях плохой освещенности или отсутствия света, когда на стрелка воздействуют такие факторы, как внезапность, боевое напряжение, ослепляющие вспышки дульного пламени, отвлекающие шумы и т.п.

Таким образом, обобщая итоги анализа физических условий применения и использования оружия сотрудниками ОВД, можно сформулировать особенности так называемой «милицейской стрельбы».

7. ОПРЕДЕЛЕНИЕ ПОНЯТИЯ «МИЛИЦЕЙСКАЯ СТРЕЛЬБА»

«Милицейская стрельба» – это комплекс обязательных для сотрудника милиции знаний и умений, связанных с профессиональным использованием боевого табельного огнестрельного оружия в условиях оперативно-служебной деятельности. Она включает в себя:

- глубокие знания материальной части оружия, умение грамотно эксплуатировать его;
- твердые навыки безопасного обращения с оружием;
- умение вести меткий огонь характерными для «милицейской стрельбы» способами, а именно, в неограниченное время, дающее возможность тщательного прицеливания («снайперская стрельба»); в ограниченное время, что предполагает быстрое прицеливание, производство выстрела на опережение (стрельба «навскидку») либо вообще без прицеливания (инстинктивная стрельба); преимущественно на сверхкоротких и коротких дистанциях; с использованием разнообразных изготовок («стоя», «с колена», «лежа», сидя в машине) и хватов оружия (с одной или с двух рук, с упора или без него); с места (в том числе и после передвижения) и в движении (в том числе из автомобиля); по неподвижной, движущейся, одиночной или групповой цели; в условиях ограничения видимости; в условиях воздействия разнообразных сбивающих факторов; сдвоенными выстрелами, самовзводом, со сменой магазина, при возникновении задержек при стрельбе; с быстрым уходом и укрытием от встречного огня и т.д.;
- владение тактикой «милицейской стрельбы»: умение грамотно вести себя во время перестрелки, правильно выбирать укрытия, положения для стрельбы и т.д.;
- умение в соответствии с существующим законодательством принимать решение на применение оружия и грамотно его применять;

– выполнять прямые служебные обязанности в условиях огневого противоборства с противником.

– умение оказать первую медицинскую помощь себе, сослуживцам и лицам, против которых применялось оружие.

Изучение обстоятельств применения оружия помогло выявить ряд особенностей "милицейской стрельбы" и выработать рекомендации, необходимые для ее совершенствования.

"Специальная милицейская стрельба" характерна и тем, что в большинстве случаев производится с небольшого расстояния (в пределах 10 м). Для огневого боя на близких дистанциях характерны следующие особенности:

1. Высокий темп стрельбы обеих противостоящих сторон. Причем чем меньше расстояние между противниками, тем выше скорость стрельбы. Это вполне естественная реакция стрелков на близкое расположение противника: чем ближе противник, тем он опаснее, тем выше желание его поразить, зачастую за счет большего количества выстрелов, а не тщательного прицеливания.

2. Отсутствие времени на прицеливание. Тоже вполне естественный фактор. Видя в руках врага оружие, которое он наводит на вас, трудно обращать внимание на ровную мушку и плавность спуска.

3. Необходимость совмещать стрельбу с уходом с линии огня противника. Это прямое следствие близости врага. Во-первых, нужно затруднить ему прицеливание; во-вторых, даже если он будет поражен первым, противник может рефлекторно нажать на спуск и случайно поразить вас.

Перечисленные выше особенности определяют следующие требования к положению для стрельбы:

– изготовка должна быть простой и естественной, то есть такой, чтобы человек мог перейти в нее, находясь даже в состоянии паники;

– наиболее полное удобство для стрелка: не должно быть излишних напряжений и скручиваний; задействуются только необходимые группы мышц; поза должна обеспечивать удобные хват оружия, прицеливание, стрельбу;

– минимальная площадь поражения: чем меньше цель, тем труднее ее поразить;

– поза должна обеспечивать возможность быстро сместиться в любую сторону: это необходимо для того, чтобы продолжить уход с линии огня противника либо укрыться за ближайшим препятствием;

– положение стрелка должно обеспечивать возможность быстро изменить направление ведения огня: необходимость в этом может возникнуть, если появится новый нападающий либо если противник начнет быстро перемещаться;

– занимая положение для стрельбы, не следует упускать из виду цель и район рядом с целью (особенно то, что находится за целью). Особенно в городских условиях, когда на улицах много прохожих, обстановка вокруг

цели важна для стрелка. Во-первых, пули могут пробить цель навывлет, во-вторых, можно промахнуться.

Необходимо добавить, что на короткой дистанции милиционер должен быстрее преступника достать оружие и произвести выстрел.

Очень важно при этом учитывать то обстоятельство, что человеческая психика претерпевает в бою существенные изменения: меняется восприятие информации, механизм принятия решений, чувствительность к болевым ощущениям, отказ моторных функций и т.д.

Естественной реакцией человека, участвующего в перестрелке, является так называемое "тоннельное зрение" - боец воспринимает только противника как источник непосредственной опасности, он не в состоянии уловить и понять любую другую информацию. Такое сокращение поля зрения в ряде ситуаций может быть чрезвычайно опасным.

У человека, испытывающего страх за свою жизнь, в ходе выполнения им определенных действий мозг может отключить все "посторонние" шумы. Нормальный слух возвращается к таким людям лишь по окончании перестрелки. Следовательно, возможны ситуации, когда сотрудник милиции просто не услышит предупреждения своих коллег.

Человек, неожиданно охваченный паникой (паника проявляется как в душевном, так и в физическом состоянии человека) при возникновении ситуации, которая угрожает его жизни, не в состоянии выполнить сложные движения, например принять сложную изготовку для ведения огня.

В ситуациях, опасных для жизни, повышается кровяное давление и выделяется значительное количество адреналина, что приводит к повышению границы восприимчивости к боли. В результате возможно, что огнестрельные ранения вначале даже не будут замечены раненым.

Неожиданный шок от нападения с применением огнестрельного оружия может привести к паническим проявлениям – от дрожания в коленях, дрожи рук, "конвульсивной хватки" оружия до проявления паралича.

Во время перестрелки возможно искажение масштаба времени, при этом время как бы "растягивается".

Подавляется деятельность левого полушария головного мозга, ответственного за абстрактно-логическое мышление. Человек не в состоянии логически оценить ситуацию и ее развитие, осознано применить полученные в результате обучения навыки. По статистическим данным только 25% бойцов используют полученные в результате обучения технические навыки в реальных боевых действиях.

Стрельба по преступнику осложняется тем, что милиционер должен преодолеть психологический барьер, так как огонь приходится вести не по мишени, а по человеку. Стрессовость данной ситуации усиливается, если правонарушитель угрожает сотруднику милиции оружием.

Сложность применения оружия по собакам заключается в том, что столкновения с этими животными, как правило, бывают скоротечны и не

оставляют времени для выбора позиции. Быстрота и внезапность нападения могут привести к тому, что применять оружие придется во время схватки с животным. В данном случае необходим навык стрельбы по быстро приближающейся цели, меньшей, чем человеческая фигура.

Из сказанного следует, что для выживания сотрудника милиции решающее значение имеет умение быстро достать оружие и произвести максимально возможное количество выстрелов. Все это требует хороших физических и волевых качеств, а также умения стрелять не только прицельно, но и "навскидку", не целясь, как с правой, так и с левой рук, принимая самые разнообразные положения - сидя, с колена, лежа и т.д.

Один из самых спорных вопросов, по которому высказывается больше суждений, чем по всем остальным, касается преимуществ и недостатков прицельной и неприцельной стрельбы из личного оружия. На наш взгляд, сотрудник милиции должен владеть и тем, и другим способом стрельбы, но применять их разумно, согласуясь с реальными ситуациями. По мнению большинства инструкторов по огневой подготовке, прицельную стрельбу следует применять всегда, когда только возможно, а невозможно это, пожалуй, лишь в одном случае - когда противник находится настолько близко от стрелка, что поднятие оружия до уровня глаз может повлечь за собой утрату владением оружия, переход его под контроль противника.

ЗАКЛЮЧЕНИЕ

Реформы, происходящие в России, привели к осложнению криминальной обстановки. Активизация борьбы с этим явлением во многом зависит от профессиональной подготовленности людей, которые призваны надежно охранять государственную и личную собственность, а также правопорядок российских граждан.

Оперативная обстановка и сложность борьбы с преступностью требуют качественно нового подхода к организации огневой подготовки сотрудников ОВД. С учетом этого в данной лекции рассмотрена огневая подготовка в системе обучения сотрудников ОВД, которая эффективно способствует повышению их профессионального мастерства.

СПИСОК РЕКОМЕНДУЕМОЙ ЛИТЕРАТУРЫ

1. Антипов, В.Г. Проблемы и практика применения огнестрельного оружия сотрудниками милиции: лекция / В.Г. Антипов, В.Н. Соловьев. – Домодедово: ВИПК МВД России, 2000. – 58 с.
2. Болотин Д.Н. Советское стрелковое оружие. - М.: Воениздат, 1995.
3. Иванов, Б.В. Личная безопасность сотрудников органов внутренних дел: Учебное пособие. Часть I. Обзор и анализ практики применения и использования оружия сотрудниками подразделений ГУВД Челябинской

области / Б.В. Иванов. – Челябинск: Челябинский юридический институт МВД России, 2002. – 78 с.

4. Ковальчук А.Н. Огневая подготовка курсантов и слушателей: Учебно-методическое пособие / А.Н. Ковальчук, В.В. Рожков. – Красноярск: Красноярская ВШМ МВД России, 1998. – 152с.

5. Ковальчук, А.Н. Практика применения и использования оружия сотрудниками ОВД: Аналитический обзор / А.Н. Ковальчук. – Красноярск: Сибирский юридический институт МВД России, 2005. – 87 с.

6. Колухов, В.Г. Состояние огневой и физической подготовки сотрудников органов внутренних дел / В.Г. Колухов // Проблемы совершенствования системы профессиональной подготовки сотрудников ОВД: материалы межвузовской научно-практической конференции. – М.: Московский университет МВД России, Издательство «Мир атлетов», 2005. – С. 3-9.

7. Кондрашов Б.П. Внимание: оружие! (Правовые основы применения оружия сотрудниками российской милиции) / Б.П. Кондрашов, Ю.П. Соловей, В.В. Черников. – М.: Интердетектив, 1992. – 87 с.

8. Концепция совершенствования профессиональной подготовки кадров в органах внутренних дел Российской Федерации. – М., 2003. – 53 с.

9. Корецкий, Д.А. Роковая статистика / Д.А. Корецкий, М.В. Сильников // Милиция. – № 1. – 2002. – С. 49-53.

10. Лавров, В. Совершенствование боевой подготовки сотрудников органов внутренних дел / В. Лавров. – Профессионал. – № 1. – 2002. – С. 44-47.

11. Лови А.А. Современное стрелковое оружие России / А.А. Лови, В.В. Кораблин // Оружие. – 2000. – № 1. – С. 3-47.

12. Маркевич В.Е. Ручное огнестрельное оружие. История развития со времен возникновения до середины 20 века / В.Е. Маркевич. – СПб.: Полигон; М.: АСТ, 1995. – 580 с.

13. Мураховский В.И. Оружие пехоты / В.И. Мураховский, С.Л. Федосеев. – М.: Арсенал-Пресс, 1997. – 400 с.

14. Наставления по стрелковому делу. – М.: Военное издательство, 1987. – 640 с.

15. Огневая подготовка: обзор зарубежной информации. – М., 1998. – 18 с.

16. Полянский, В. Основы личной безопасности сотрудников органов внутренних дел / В. Полянский, М. Крысин // Профессионал. – № 5. – 2005. – С. 33-37.

17. Практика применения и использования оружия сотрудниками органов внутренних дел (информационно-аналитический обзор) / В.Г. Колухов, В.Я. Невструев, М.П. Балакин, Г.А. Громенко, А.А. Хвастунов, Е.В. Шестопалова. – М., 1998. – 28 с.

18. Практика применения и использования оружия сотрудниками органов внутренних дел (информационно-аналитический обзор). – М., 2006. – 9 с.

19. Приказ МВД России от 11 сентября 2000 г. № 955 «Об утверждении Наставления по огневой подготовке в органах внутренних дел Российской Федерации».

20. Приказ МВД России от 8 октября 2002 г. № 965 «Об утверждении Наставления по организации профессиональной подготовки сотрудников органов внутренних дел Российской Федерации».

21. Примерная программа учебной дисциплины «Огневая подготовка» для образовательных учреждений МВД России. – М.: ЦОКР МВД России, 2006. – 26 с.

22. Путин В.В. Послание президента России Федеральному Собранию Российской Федерации / В.В. Путин. – Российская газета – 2006 – 11 мая.

23. Пышьев, А.Н. «Плюсы» и «минусы» специальной, боевой и физической подготовки / А.Н. Пышьев // Персонал. – 2000. – № 1. – С. 66-69.

24. Соловей Ю.П., Каплунов А.И. Теория и практика применения сотрудниками милиции огнестрельного оружия: Учебно-практическое пособие. – Омск: Высшая школа милиции МВД России, 1995. – 156 с.

25. Столяренко, А.М. Юридическая педагогика: Курс лекций / А.М. Столяренко. – М.: Издательство «ЭКМОС», 2000. – 496 с.

26. Стрелковое оружие. – Мн.: ООО «Попурри», 1998. – 464 с.

27. Торопов, В.А. Огневая подготовка: Учебник / В.А. Торопов; под общ. ред. В.П. Сальникова. – М.: Объединённая редакция МВД России, 2004. – 400 с.

28. Уголовный кодекс РФ.

29. Ушаков, А.И. Методика огневой подготовки курсантов образовательных учреждений МВД России к действиям в боевых условиях: Дис. ... канд. пед. наук / А.И. Ушаков. – М., 2002. – 190 с.

30. Федеральный закон «Об оружии».

31. Чернышов, А.Ю. Специальная подготовка сотрудников органов внутренних дел / А.Ю. Чернышов, В.Г. Белоус. – Архангельск, 2003. – 1016 с.

32. Шипин, А.И. Огневая подготовка в органах внутренних дел: Учебно-методическое пособие / А.И. Шипин, Н.В. Ковшов, Е.В. Шестопалова, Е.Ю. Дьякова. – М: Московский университет МВД России, Издательство «Щит-М», 2005. – 238 с.

ЛЕКЦИЯ №2

ОРГАНИЗАЦИЯ И ПРОВЕДЕНИЕ СТРЕЛЬБ В ПОДРАЗДЕЛЕНИЯХ ОВД

ПЛАН

ВВЕДЕНИЕ

1. НОРМАТИВНЫЕ АКТЫ, РЕГЛАМЕНТИРУЮЩИЕ ОРГАНИЗАЦИЮ И ПРОВЕДЕНИЕ СТРЕЛЬБ В ПОДРАЗДЕЛЕНИЯХ ОВД

2. «НАСТАВЛЕНИЕ ПО ОГНЕВОЙ ПОДГОТОВКЕ В ОРГАНАХ ВНУТРЕННИХ ДЕЛ РОССИЙСКОЙ ФЕДЕРАЦИИ» КАК ПРОГРАММНО-НОРМАТИВНАЯ БАЗА ОГНЕВОЙ ПОДГОТОВКИ

3. ОРГАНИЗАЦИЯ И ПРОВЕДЕНИЕ СТРЕЛЬБ

3.1. Требования к организации и проведению стрельб

3.1.1. Порядок приема и выдачи вооружения и боеприпасов для проведения стрельб

3.1.2. Порядок учета расхода боеприпасов на огневую подготовку

3.1.3. Категорирование подразделений органов внутренних дел и периодичность проведения учебных и контрольных стрельб для разных категорий сотрудников

3.2. Подготовка и проведение стрельб в органе (подразделении, учреждении) внутренних дел

3.2.1. Подготовка примерного план-графика проведения стрельб в подразделении

3.2.2. Подготовка приказа на проведение стрельб. Обязанности лиц, организующих и проводящих стрельбы

3.2.3. Условия допуска сотрудников к стрельбе

3.2.4. Проведение учебных и контрольных стрельб

4. МЕРЫ БЕЗОПАСНОСТИ ПРИ ОРГАНИЗАЦИИ И ПРОВЕДЕНИИ СТРЕЛЬБ

5. НАЗНАЧЕНИЕ СТРЕЛКОВЫХ УПРАЖНЕНИЙ

6. НАЗНАЧЕНИЕ НОРМАТИВОВ ПО ОГНЕВОЙ ПОДГОТОВКЕ

7. ОЦЕНКА ОГНЕВОЙ ПОДГОТОВЛЕННОСТИ СОТРУДНИКОВ

7.1. Периодичность и условия индивидуальной оценки огневой подготовленности сотрудника

7.2. Оценка огневой подготовленности подразделения органов внутренних дел

8. ОРГАНИЗАЦИЯ И ПРОВЕДЕНИЕ СОРЕВНОВАНИЙ ПО СТРЕЛЬБЕ

ЗАКЛЮЧЕНИЕ

СПИСОК РЕКОМЕНДУЕМОЙ ЛИТЕРАТУРЫ

ВВЕДЕНИЕ

Существующая криминальная ситуация в современной России, а также негативные тенденции ее развития требуют нового подхода к профессиональной подготовке кадров органов внутренних дел и, в первую очередь, к их огневой подготовке.

Практика показывает, что пресечение противоправных действий требует от сотрудников ОВД высоких морально-волевых качеств и физической подготовленности, умения в совершенстве владеть табельным оружием и уверенно использовать его в сложной, быстро меняющейся ситуации. Установлено также, что по причинам неумелого владения боевым оружием во время пресечения правонарушений зачастую страдают как сами сотрудники ОВД, так и граждане, случайно оказавшиеся в зоне проведения операции. Учитывая это, а также то, что использование оружия в качестве средства пресечения различных преступлений встречается все чаще, качественное и надежное владение табельным оружием весьма актуально для сотрудников правоохранительных органов.

Большая роль в формировании у сотрудников правоохранительных органов профессионального владения табельным оружием отводится стрельбам. Рационально спланированные, правильно организованные и регулярно проводимые на хорошо оборудованной учебно-материальной базе методически подготовленными руководителями стрельбы в подразделениях ОВД не только обеспечивают безопасность этих мероприятий, но и позволяют обучать сотрудников умелому и эффективному применению и использованию оружия при выполнении оперативно-служебных задач.

Важно отметить, что без знания сотрудниками нормативно-правовых документов МВД России, регламентирующих организационные основы проведения стрельб в подразделениях ОВД, невозможна эффективная их подготовка к вооруженной защите правопорядка. Настоящая лекция как раз и преследует цель довести до обучаемых основное содержание данных нормативно-правовых документов МВД России.

1. НОРМАТИВНЫЕ АКТЫ, РЕГЛАМЕНТИРУЮЩИЕ ОРГАНИЗАЦИЮ И ПРОВЕДЕНИЕ СТРЕЛЬБ В ПОДРАЗДЕЛЕНИЯХ ОРГАНОВ ВНУТРЕННИХ ДЕЛ

Основными документами, регламентирующими проведение стрельб в подразделениях ОВД, являются:

– приказ МВД России от 8 октября 2002 г. № 965 «Об утверждении Наставления по организации профессиональной подготовки сотрудников органов внутренних дел»;

– приказ МВД России от 11 сентября 2000 г. № 955 «Об утверждении Наставления по огневой подготовке в органах внутренних дел Российской-

ской Федерации»;

– приказ начальника подразделения ОВД о проведении с личным составом стрельб из табельного оружия.

Для образовательных учреждений МВД РФ помимо вышеуказанных документов предусмотрены также:

- учебный план вуза;
- примерная программа огневой подготовки для образовательных учреждений МВД России;
- рабочая учебная программа по огневой подготовке для конкретного учебного заведения.

Приказ МВД России от 8 октября 2002 г. № 965 определяет порядок организации огневой подготовки в подразделениях ОВД в рамках служебно-боевой подготовки и определяется количество часов, отводимых той или иной службе в год для отработки упражнений Курса стрельб.

Приказ МВД России от 11 сентября 2000 г. № 955 является основополагающим документом, на основании которого проводится огневая подготовка в любом подразделении ОВД.

Приказом начальника подразделения ОВД о проведении с личным составом стрельб из табельного оружия на календарный (или учебный) год назначаются лица, организующие и проводящие стрельбы, определяются место проведения стрельб и виды оружия, из которого проводятся стрельбы, устанавливается план-график проведения учебных и контрольных стрельб.

Учебный план вуза определяет общее количество часов, отведенных на изучение дисциплины “Огневая подготовка”, из расчета на весь цикл обучения и на каждый семестр в отдельности. На его основе разрабатывается рабочая учебная программа прохождения дисциплины.

Примерная программа по огневой подготовке определяет перечень тематики для теоретического и практического изучения, общее количество часов для изучения всей программы по огневой подготовке и каждой темы в отдельности, примерный перечень рекомендуемых упражнений стрельбы из различных видов оружия.

В соответствии с задачами, стоящими перед образовательным учреждением МВД РФ, состоянием учебно-материальной базы (наличием тира, стрельбища и т.д.) разрабатывается рабочая учебная программа по огневой подготовке. Эта программа включает в себя определение целей и задач, стоящих перед учебным заведением в области огневой подготовки, тематику занятий, графики прохождения дисциплины, конкретные упражнения стрельбы из соответствующих видов оружия и т.д.

2. «НАСТАВЛЕНИЕ ПО ОГНЕВОЙ ПОДГОТОВКЕ В ОРГАНАХ ВНУТРЕННИХ ДЕЛ РОССИЙСКОЙ ФЕДЕРАЦИИ» КАК ПРОГРАММНО-НОРМАТИВНАЯ БАЗА ОГНЕВОЙ ПОДГОТОВКИ

Основным нормативным документом, регламентирующим огневую подготовку сотрудников правоохранительных органов, является «Наставление по огневой подготовке в органах внутренних дел Российской Федерации¹», утвержденное приказом МВД РФ № 955 от 11.09. 2000 г.

Наставление определяет порядок обучения рядового и начальствующего состава органов внутренних дел, научно-исследовательских и образовательных учреждений МВД Российской Федерации² умелому и эффективному применению и использованию боевого ручного стрелкового оружия при выполнении оперативно-служебных задач.

Основными задачами Наставления являются:

- организация огневой подготовки в подразделениях ОВД;
- формирование у сотрудников устойчивых навыков в обращении с огнестрельным оружием, состоящим на вооружении органов внутренних дел;
- обеспечение готовности сотрудников к действиям с оружием в различных ситуациях служебной деятельности и правомерному пресечению противоправных действий с помощью оружия.

Наставление включает в себя:

1. Общие положения по организации и проведению огневой подготовки.
2. Порядок организации и проведения стрельб из различных видов оружия и метания гранат.
3. Обязанности лиц, организующих и проводящих стрельбы.
4. Меры безопасности при обращении с огнестрельным оружием и боеприпасами.
5. Курс стрельб из боевого ручного стрелкового оружия и метания гранат³.
6. Примерную методику обучения упражнениям Курса стрельб.
6. Порядок оценки огневой подготовки.
7. Нормативы по огневой подготовке.
8. Рекомендации по организации и проведению соревнований по стрельбе из боевого оружия.
9. Образцы мишеней к Курсу стрельб.
10. Образцы документов по организации стрельб.

Эффективная реализация положений и требований Наставления обеспечивается:

- знанием сотрудниками материальной части оружия, основ, приемов и правил стрельбы;

¹ Далее – “Наставление”

² Далее – “сотрудники”

³ Далее – “Курс стрельб”

- соблюдением мер безопасности при обращении с огнестрельным оружием и боеприпасами;
- регулярным проведением занятий по огневой подготовке;
- высокой профессиональной и методической подготовкой лиц, организующих и проводящих учебные занятия и стрельбы в подразделениях, рациональным и эффективным планированием огневой подготовки;
- исправным состоянием и правильной подготовкой к стрельбе оружия и боеприпасов;
- наличием хорошо оборудованной учебно-материальной базы, позволяющей создавать различную мишенную обстановку и проводить с сотрудниками комплексные занятия по всем разделам огневой подготовки.

3. ОРГАНИЗАЦИЯ И ПРОВЕДЕНИЕ СТРЕЛЬБ

3.1. Требования к организации и проведению стрельб

3.1.1. Порядок приема и выдачи вооружения и боеприпасов для проведения стрельб

Порядок приема и выдачи вооружения и боеприпасов, учета расхода боеприпасов на боевую подготовку, спортивные мероприятия и оперативные цели регламентированы приказом МВД России от 12 июля 1995 г. № 269 «Об организации снабжения, хранения, учета и обеспечения сохранности вооружения и боеприпасов в органах внутренних дел Российской Федерации».

Выдача табельного оружия личному составу на занятия по огневой подготовке производится на основании приказа о проведении стрельб в подразделении.

Прием и выдача в пользование закрепленного оружия производится по карточке-заместителю (форма № 18 приложения к приказу МВД России № 269). По окончании занятий оружие незамедлительно сдаются дежурному по подразделению, который возвращает карточку заместителю.

Сотрудники, имеющие разрешение на постоянное хранение и ношение оружия, в соответствии с приказом начальника органа внутренних дел о проведении стрельб прибывают на занятия по огневой подготовке (стрельбы) с закрепленным за ними личным табельным оружием.¹

3.1.2. Порядок учета расхода боеприпасов на огневую подготовку

Порядок учета расхода боеприпасов на огневую подготовку регламентирован приказом МВД России от 12 июля 1995 г. № 269 «Об органи-

¹ Об утверждении инструкции о порядке выдачи табельного боевого ручного стрелкового оружия, боеприпасов и специальных средств сотрудникам органов внутренних дел Российской Федерации на постоянное хранение и ношение: Приказ МВД России от 17 ноября 1999 года № 938.

зации снабжения, хранения, учета и обеспечения сохранности вооружения и боеприпасов в органах внутренних дел Российской Федерации». Боеприпасы на боевую (огневую) подготовку рядового и начальствующего состава органов внутренних дел отпускаются со склада на основании заявки по ведомости расхода боеприпасов на боевую подготовку начальнику пункта боевого питания, назначенному приказом начальника подразделения на каждую стрельбу, в образовательном учреждении – на учебный год или период обучения.

Для учета расхода боеприпасов на стрельбище (в тире) руководитель стрельб или раздатчик боеприпасов, назначенный по его указанию, проводит выдачу боеприпасов под расписку по раздаточно-сдаточной ведомости.

Руководитель стрельб обязан лично проверять правильность выдачи боеприпасов, снаряжения магазинов, следить за рязряжением оружия, проводить его осмотр и организовывать сбор гильз.

По окончании стрельб руководитель стрельб сверяет расход боеприпасов по списку стрелявших с раздаточно-сдаточной ведомостью и остаток боеприпасов, после чего производит соответствующее оформление раздаточно-сдаточных ведомостей.

Руководитель стрельб обязан в тот же день по окончании стрельб, а при ночных стрельбах – на следующий день, отчитаться за израсходованные боеприпасы и сдать начальнику склада неизрасходованные боеприпасы, патроны с осечками, стреляные гильзы и раздаточно-сдаточные ведомости.

Не допускается утрата боевых патронов и гильз на стрельбище и в тире. В каждом случае утраты боевых патронов руководитель стрельб обязан доложить рапортом начальнику подразделения об обстоятельствах утраты боеприпасов и принятых мерах к розыску, проводится служебная проверка, по результатам которой принимается соответствующее решение.

3.1.3. Категорирование подразделений органов внутренних дел и периодичность проведения учебных и контрольных стрельб для разных категорий сотрудников

Приказом МВД России от 20 мая 2003 г. № 340 внесены изменения в п.77 НОП-2000, которыми уточнен перечень подразделений органов внутренних дел, относящихся к той или иной категории.

Подразделения дифференцированы на три категории:

– подразделения, осуществляющие оперативно-розыскную деятельность (уголовный розыск, подразделения по борьбе с организованной преступностью, по экономическим и налоговым преступлениями, по борьбе с преступными посягательствами на грузы, собственной безопасности, оперативно-поисковых, специальных технических мероприятий), и подразделения, личный состав которых выполняет должностные обязанности с оружием (следствие, участковые уполномоченные милиции, дорожно-

патрульная служба милиции, вневедомственная охрана, дежурные части);

- подразделения специального назначения (ОМОН, ОМСН);
- все остальные подразделения.

Периодичность проведения стрельб для сотрудников органов (подразделений, учреждений) внутренних дел также регламентирована приказом МВД России от 11 сентября 2000 г. № 955. Так, для «сотрудников подразделений, осуществляющих оперативно-розыскную деятельность, и подразделений, личный состав которых выполняет должностные обязанности с оружием», а также «подразделений специального назначения» учебные стрельбы должны проводиться не менее одного раза в две недели, для категории «все остальные подразделения» – не менее одного раза в месяц. Контрольные стрельбы для сотрудников органов внутренних дел должны проводиться ежеквартально.

Для каждой из трех категорий сотрудников милиции установлен определенный перечень контрольных упражнений стрельб.

В стрельбе из пистолета контрольными упражнениями являются:

- для всех подразделений – 2 и 3 упражнения;
- для подразделений, осуществляющих оперативно-розыскную деятельность, и подразделений, личный состав которых выполняет должностные обязанности с оружием – 2, 3, 4, 5, 6, 11 упражнения;
- для подразделений специального назначения – 2, 3, 4, 5, 7, 9, 10, 11, 12 упражнения.

В стрельбе из автомата контрольными упражнениями являются:

- для подразделений специального назначения – 2 и 6 упражнения.
- для остальных подразделений – 1 и 2 упражнения.

Сотрудники органов внутренних дел (за исключением сотрудников подразделений специального назначения) выполняют на оценку одно из перечисленных контрольных упражнений. Сотрудники подразделений специального назначения органов внутренних дел (ОМОН, ОМСН, СОБР) выполняют на оценку два контрольных упражнения: из пистолета и автомата (снайперы - из пистолета и снайперской винтовки).

3.2. Подготовка и проведение стрельб в органе (подразделении, учреждении) внутренних дел

3.2.1. Подготовка примерного план-графика проведения стрельб в подразделении

Различия в количестве проводимых в течение года учебных стрельб и в содержании упражнений контрольных стрельб среди трех категорий сотрудников, которые определены приказом МВД России от 11 сентября 2000 г. № 955, осложняют организацию и проведение учебных стрельб в подразделении.

Инспектор-методист специальной, боевой, физической подготовки и спорта (внештатный инструктор по физической и огневой подготовке) должен рационально планировать проведение учебных и контрольных стрельб, обеспечивая качество огневой выучки сотрудников. С этой целью он должен подготовить годовой план-график проведения стрельб, учитывая категорирование подразделений, а соответственно, и количество часов, отведенных на огневую подготовку для каждой категории.

С целью составления единого для всех категорий сотрудников годового плана-графика проведения стрельб в подразделении ОВД будет целесообразным установить кратное соотношение количества стрельб для всех категорий сотрудников: для сотрудников, выполняющих должностные обязанности с оружием, – 24 занятия; для остальных сотрудников – 12 занятий.

Для сотрудников, выполняющих должностные обязанности с оружием, в течение года (52 недели) должны быть проведены 26 учебных и 4 контрольных занятия по огневой подготовке, для остальных сотрудников – 12 учебных и 4 контрольных занятия.

Представленный в таблице 1 примерный годовой план-график проведения учебных и контрольных стрельб в подразделении органов внутренних дел имеет формализованный характер, так как в нем не представлен конкретный перечень служб (категорий сотрудников) подразделения органа внутренних дел. В плане-графике обозначена частота проведения учебных и контрольных стрельб.

3.2.2. Подготовка приказа на проведение стрельб.

Обязанности лиц, организующих и проводящих стрельбы

Для проведения стрельб внештатный инструктор по физической и огневой подготовке или инспектор-инструктор специальной, боевой, физической подготовки и спорта кадрового аппарата подразделения органов внутренних дел (в образовательном учреждении – начальник отдела (отделения) служебно-боевой подготовки, начальник цикла боевой и физической подготовки, начальник кафедры огневой подготовки) готовит приказ на проведение стрельб.

Таблица 1

УТВЕРЖДАЮ

начальник органа (подразделения,
учреждения) внутренних дел
(подпись, дата)

**ПРИМЕРНЫЙ ПЛАН-ГРАФИК ПРОВЕДЕНИЯ УЧЕБНЫХ И КОНТРОЛЬНЫХ СТРЕЛЬБ
В ОРГАНЕ (ПОДРАЗДЕЛЕНИИ, УЧРЕЖДЕНИИ) ВНУТРЕННИХ ДЕЛ В 200__ году**

Категории со- трудников в со- ответствии с приказом МВД РФ от 11 сентяб- ря 2000 г. №955.	январь			февраль		март		апрель		май		июнь		июль		август		сентябрь		октябрь		ноябрь		де- каб- рь
	3	17	31	14	28	14	28	11	25	16	30	13	27	11	25	8	22	5	19	3	17	31	28	26
1. Сотрудники оперативных подразделений и сотрудники, выполняющие должностные обязанности с оружием	1 ПМ	2 УС ПМ	3 УС ПМ	3 УС ПМ	2 УС ПМ	2 УС ПМ	2 УС ПМ	1 УС ПМ	1 УС АК	2 УС ПМ	2 УС ПМ	3 УС ПМ	3 УС ПМ	2 УС ПМ	2 УС ПМ	3 УС ПМ	4 УС ПМ	4 УС ПМ	2 УС АК	2 УС ПМ	5 УС ПМ	6 УС ПМ	6 УС ПМ	6 УС ПМ
2. Все сотрудники		1 УС ПМ		3 УС ПМ		3 УС ПМ		2 УС ПМ		2 УС ПМ		1 УС АК		1 УС ПМ		2 УС ПМ		2 УС АК		2 УС ПМ			2 УС ПМ	2 УС ПМ

Примечание: жирным шрифтом обозначены занятия, на которых отрабатываются упражнения контрольных стрельб (НОП-2000); обычным шрифтом – рекомендуемые учебные упражнения стрельб (НОП-2000).

В приказе начальника ОВД о проведении с личным составом стрельб из табельного оружия на календарный (или учебный) год должно быть отражены следующие позиции:

- лица, организующие и проводящие стрельбы;
- место проведения стрельб;
- виды оружия, из которого проводятся стрельбы;
- график проведения стрельб с подразделениями.

Для организации стрельб, обеспечения мер безопасности во время их проведения приказом начальника органа (подразделения, учреждения) внутренних дел «О проведении стрельб» назначаются:

- руководитель стрельб (из числа руководящего состава органов, учреждений, научно-исследовательских учреждений и подразделений внутренних дел; профессорско-преподавательского состава образовательных учреждений);

- помощник руководителя стрельб (руководитель стрельбы на участке) – при необходимости;

- раздатчик боеприпасов;

- дежурный врач (фельдшер, медсестра). При необходимости назначается оцепление, показчики мишеней, а также другие лица, обслуживающие стрельбы.

В районном управлении (отделении, отделе) внутренних дел руководителем стрельб назначается заместитель начальника органа внутренних дел по работе с кадрами, в образовательном учреждении – заместитель начальника образовательного учреждения по служебно-боевой подготовке. Руководитель стрельб подчиняется начальнику органа внутренних дел и отвечает за точное соблюдение всеми стреляющими требований приказа на проведение стрельб. Руководителю стрельб подчиняются все лица, обслуживающие стрельбы.

Запрещается назначать руководителем стрельб, раздатчиком боеприпасов начальника службы вооружения, начальника склада, ответственных за организацию учета, хранения, сбережения вооружения в подразделениях и других лиц, на которых возложен учет или хранение боеприпасов.

К лицам, обслуживающим стрельбы, относятся: в районном управлении (отделении, отделе) внутренних дел – внештатный инструктор по физической и огневой подготовке, инспектор-инструктор специальной, боевой, физической подготовки и спорта; в образовательном учреждении – инспектора отдела (отделения) служебно-боевой подготовки и преподаватели учебной дисциплины «Огневая подготовка».

К руководителям стрельб предъявляются следующие требования. Они должны знать методику проведения занятий по огневой подготовке, методику обучения стрельбе из различных видов огнестрельного оружия, выполнять контрольные упражнения стрельб на оценку “отлично”. Начальники подразделений несут персональную ответственность за качество

отбора и обучения руководителей стрельб.

При проведении стрельб руководитель стрельб обязан:

- перед началом стрельбы проверить подготовку тира или стрельбища (полигона) к выполнению упражнений;
- организовать в тире или на стрельбище (полигоне) занятия (тренировки) по огневой подготовке на учебных местах;
- поставить задачу дежурному врачу (фельдшеру) и раздатчику боеприпасов;
- при проведении стрельб в простейших стрелковых сооружениях и на стрельбищах (полигонах) поставить задачу старшему оцепления, развести на места выполнения обязанностей наблюдателей, оцепление, показчиков мишеней и других лиц, обслуживающих стрельбы, а также проверить с ними связь;
- в случае нарушения мер безопасности, появления на мишенном поле людей, машин, животных, обнаружения неисправностей мишенного оборудования немедленно подать команду «Стой, прекратить огонь», прекратить стрельбу и принять меры к восстановлению порядка;
- по окончании стрельбы организовать сбор стреляных гильз, снять показчиков мишеней, оцепление и наблюдателей, проверить сохранность оружия и боеприпасов, провести разбор выполнения упражнений, сделать записи о проведенных занятиях по огневой подготовке в журнале учета стрельб и доложить начальнику подразделения о результатах проведения стрельб.

Помощник руководителя стрельб (руководитель стрельбы на участке) подчиняется руководителю стрельб и выполняет его указания.

Раздатчик боеприпасов обязан:

- по команде руководителя стрельб выдавать по ведомости боеприпасы очередной смене стреляющих;
- принимать от стреляющих неизрасходованные боеприпасы;
- вести учет расхода боеприпасов и по окончании стрельбы отчитаться за израсходованные боеприпасы.

Старший оцепления отвечает за несение службы на постах оцепления. Он обязан:

- знать территорию тира или стрельбища (полигона) и расположение на нем постов оцепления;
- перед началом стрельбы тщательно осмотреть территорию тира или стрельбища (полигона);
- выставить посты оцепления, поставить перед ними задачу по наблюдению и недопущению на территорию тира или стрельбища (полигона) людей, машин и животных;
- обеспечить посты оцепления средствами связи и оповещения;
- при обнаружении на территории тира или стрельбища (полигона) людей, машин и животных немедленно доложить об этом руководителю

стрельб и по его команде принять меры по удалению их за пределы границ тира или стрельбища (полигона);

– по окончании стрельбы с разрешения руководителя стрельб снять оцепление.

Наблюдатель снабжается средствами связи, биноклем, а также флагами белого и красного цвета (ночью фонарями белого и красного цвета) и приборами ночного видения. Наблюдатель обязан:

– неотлучно находиться на командном пункте, вести наблюдение в указанном секторе и докладывать руководителю стрельб о появлении людей, машин или животных на мишенном поле, о подаче сигналов прекращения огня с постов оцепления или из блиндажа (укрытия);

– по команде руководителя стрельб устанавливать белый или красный флаг на командном пункте (ночью – белый или красный фонарь).

Показчики обязаны:

– находиться в блиндаже (укрытии), выполнять все указания руководителя стрельб о порядке показа мишеней и их осмотра;

– выходить из блиндажа (укрытия) только по команде руководителя стрельб. В блиндаже (укрытии) один из показчиков назначается старшим;

– доложить по телефону или радиостанции о готовности блиндажа (укрытия) к стрельбе и поднять красный флаг, не выходя из укрытия;

– получив приказ об осмотре мишеней, поднять белый флаг, выйти из укрытия, осмотреть мишени, зафиксировать результаты стрельбы, отметить пробоины, затем возвратиться в укрытие, доложить о результатах стрельбы и поднять красный флаг.

Дежурный врач (фельдшер, медсестра) обязан иметь санитарную сумку (чемодан), укомплектованную медикаментами. Он выполняет свои обязанности по указанию руководителя стрельб.

Все лица, организующие и обслуживающие стрельбы, должны иметь отличительные знаки.

На стрельбище (в тире) должна быть следующая документация:

– инструкция по мерам безопасности;

– инструкция для лиц, организующих и обслуживающих стрельбы;

– схема стрельбища (тира) с указанием всех его элементов: границ, размеров, расположения постов оцепления, запретной зоны и имеющегося оборудования;

– наглядные пособия по материальной части оружия, мерам безопасности при обращении с оружием и боеприпасами, условиям и порядку выполнения упражнений, технике стрельбы из различных видов оружия;

– журнал учета стрельб и журнал служебно-боевой подготовки;

– раздаточно-сдаточные ведомости на выдачу боеприпасов.

Руководитель стрельб в обязательном порядке должен иметь:

– план-конспект проведения занятия;

– рапорт о проведенном инструктаже по мерам безопасности при об-

ращении с огнестрельным оружием и боеприпасами;

- лист оповещения о времени и месте проведения стрельб;
- наглядные пособия, в том числе содержащие информацию о нормативах по огневой подготовке.

Кроме этого, желательно иметь наглядные пособия, содержащие порядок действий по командам, подаваемым на учебных и контрольных стрельбах, при необходимости – выписку из Единой Всероссийской спортивной классификации (2001-2005 гг.). Часть II. Виды спорта, объединяемые ОГО ВФСО «Динамо» (приложение 2), Положение о соревнованиях по стрельбе из боевого оружия (приложение 3).

3.2.3. Условия допуска сотрудников к стрельбе

Выполнению упражнений стрельб должно предшествовать:

1. Тщательное изучение материальной части оружия, мер безопасности при обращении с ним;
2. Изучение приемов и правил стрельбы, условий и порядка выполнения упражнений;
3. Отработка нормативов по огневой подготовке;
4. Тренировки с использованием учебного оружия;
5. Сдача зачетов по мерам безопасности при обращении с оружием и боеприпасами, знанию материальной части оружия и основ стрельбы.

Сотрудники, не сдавшие зачет, к стрельбе не допускаются.

При поступлении на вооружение новых видов (типов, моделей) оружия руководитель стрельб перед выполнением упражнений обеспечивает изучение материальной части и мер безопасности при обращении с данным видом оружия, принимает у сотрудников зачет.

3.2.4. Проведение учебных и контрольных стрельб

Стрельбы проводятся в целях совершенствования огневой выучки сотрудников органов внутренних дел. При их проведении основное внимание уделяется правильным действиям с оружием, умелому и эффективному применению оружия в экстремальных условиях при выполнении оперативно-служебных задач, а также соблюдению мер безопасности.

Стрельбы проводятся в тирах или на стрельбищах (полигонах). При этом устанавливаются:

Огневой рубеж – место, с которого разрешено ведение огня, – определяется условиями выполняемых упражнений.

Исходный рубеж – место для построения и подготовки очередной смены – размещается в тылу на безопасном расстоянии (3-5 м) от огневого рубежа.

Пункт боевого питания – место учета, выдачи и сдачи не израсхо-

дованных боеприпасов – размещается в тылу на удалении 5-10 м от исходного рубежа.

Рубеж осмотра мишеней – место для осмотра мишеней и оценки результатов стрельбы – размещается на расстоянии 1,5-2 м) от линии мишеней.

Исходный и огневой рубежи, а также пункт боевого питания обозначаются линиями шириной 5-10 см или указателями.

На стрельбы сотрудники должны прибывать в повседневной форме одежды (за исключением сотрудников, которым в связи со спецификой выполняемых задач не предусмотрено ношение форменной одежды). Выполнять упражнения стрельб сотрудники должны из закрепленного за ними оружия. Лица, за которыми оружие не закреплено, выполняют упражнение из исправного, приведенного к нормальному бою оружия.

Запрещается проводить стрельбы из оружия, не приведенного к нормальному бою.

На командном пункте стрельбища (полигона) оборудуется устройство для подачи сигнала, запрещающего (белого цвета) или разрешающего (красного цвета) стрельбу.

По прибытии сотрудников на стрельбище (полигон) по команде руководителя стрельб на командном пункте поднимается белый флаг (ночью – белый фонарь); с выходом смены на исходный рубеж и до команд о прекращении стрельбы (“Стой”, “Стой, прекратить огонь”, “Отбой”) вместо белого флага устанавливается красный флаг (ночью – красный фонарь) или открываются красные полукруги визуального сигнального устройства (ВСУ).

При проведении стрельб с использованием технического устройства, информирующего о поражении целей, осмотр мишеней может не производиться, сигнал “Отбой” (белый флаг) после окончания стрельбы каждой сменой стреляющих может не подаваться. При этом красный флаг (красный полукруг ВСУ) не заменяется. Очередная смена стреляющих в этом случае выполняет упражнение стрельб по команде руководителя стрельб. При отсутствии информации о поражении целей периодичность осмотра мишеней определяется руководителем стрельб (на инспекторских и итоговых проверках осмотр мишеней проводится решением проверяющего, независимо от наличия информации об их поражении).

В ходе организации и проведения стрельб ночью на стрельбище (полигоне) устанавливаются обозначения: в глубине района целей в основном направлении стрельбы на каждом участке выставляется световой ориентир зеленого цвета; на флангах – фонари красного цвета, указывающие границы опасных направлений стрельбы. Для стреляющей смены выставляются фонари: на исходном рубеже – белого, на огневом рубеже – красного. Обучаемые, имеющие оружие с ночными прицелами и приборы ночного видения, выполняют упражнения с использованием данных устройств.

При стрельбе ночью также разрешается использовать на прицельных приспособлениях оружия светящиеся насадки и для корректировки огня применять патроны с трассирующими пулями.

Сотрудники периодически должны выполнять упражнения стрельбы с использованием средств индивидуальной защиты (бронежилет, специальный шлем и др.) в зависимости от специфики выполняемых оперативно-служебных задач.

Стрельба в противогазе проводится без изменений условий упражнений. Противогазы надеваются личным составом по команде “Газы”, которая подается руководителем стрельб на исходном рубеже, и снимаются по его же команде “Отбой” по окончании стрельбы.

Обучаемые, которые носят очки, выполняют упражнения из стрелкового оружия в противогазах с корригирующими стеклами. При отсутствии в противогазах корригирующих стекол сотрудникам разрешается выполнять упражнения без противогаза.

Перед началом выполнения упражнения руководитель стрельб проверяет готовность смены и подает команду раздатчику выдать смене боеприпасы.

По команде руководителя стрельб раздатчик выдает боеприпасы.

Обучаемый, получив боеприпасы, осматривает их и докладывает раздатчику об их получении и осмотре, например: **“Сержант Иванов три боевых патрона (выстрела, гранаты) получил и осмотрел”**.

Раздатчик после выдачи боеприпасов докладывает руководителю, например: **“Товарищ майор, смене выдано по три боевых патрона (выстрела, гранаты). Раздатчик боеприпасов старшина Петров”**.

На исходном рубеже руководитель стрельб в соответствии с условиями выполнения упражнения определяет каждому обучаемому цель, положение для стрельбы, вид огня, уточняет порядок выполнения упражнения: огневые рубежи, направление движения и очередность стрельбы.

В зависимости от условий выполнения упражнения на исходном рубеже могут подаваться команды **“Магазин снарядить”**, **“Вперед”**.

По команде руководителя стрельб обучаемые выдвигаются на огневой рубеж и принимают исходное положение (лицом к мишеням).

На огневом рубеже подаются команды **“Приготовиться к стрельбе”**, **“Заряжай”**, **“Огонь”**, **“Стой”**, **“Стой, прекратить огонь”**, **“Оружие к осмотру”**, **“Осмотрено”**, **“Разряжай”**, если иное не предусмотрено условиями выполнения упражнения.

При стрельбе в ограниченное время по истечении времени выполнения упражнения подается команда **“Стой”**, после которой стреляющий обязан прекратить стрельбу и поставить оружие на предохранитель.

В отдельных случаях может возникнуть необходимость временного прекращения ведения огня. При этом подается команда **“Стой, прекра-**

тить огонь”. По этой команде стреляющие прекращают стрельбу и ставят оружие на предохранитель. Для продолжения стрельбы подается команда **“Огонь”**, по которой обучаемый снимает оружие с предохранителя и продолжает стрельбу.

После команды **“Стой”**, а также по окончании стрельбы в случае неполного израсходования боеприпасов подается команда **“Разряжай”**.

По окончании стрельбы обучаемый обязан доложить об этом руководителю стрельб, например: **“Капитан Иванов стрельбу закончил”**.

После осмотра оружия руководитель стрельб подает команду **“Отбой”**. По этой команде на стрельбище происходит смена красного флага (ночью – красного фонаря) на белый.

В случае неполного израсходования боеприпасов обучаемый обязан сдать неизрасходованные боеприпасы раздатчику, который докладывает об этом руководителю стрельб.

Действия с оружием по подаваемым командам при стрельбе из пистолета

По команде **“Магазин снарядить”** обучаемый снаряжает магазин патронами и по указанию руководителя стрельб либо вставляет его в основание рукоятки пистолета, либо убирает в карман для запасного магазина кобуры⁵, после чего убирает пистолет в кобуру.

По команде **“Приготовиться к стрельбе”** обучаемый проверяет пистолет на незаряженность, опробует ударно-спусковой механизм оружия, произведя несколько выстрелов “вхолостую” в сторону мишени, включает предохранитель и убирает оружие в кобуру.

По команде **“Заряжай”** обучаемый:

- извлекает пистолет из кобуры;
- вставляет снаряженный магазин в основание рукоятки;
- в зависимости от условий выполнения упражнения либо убирает пистолет в кобуру, либо стоя лицом к мишеням, удерживает его в руке;
- докладывает о готовности к стрельбе, например: **“Капитан Иванов к стрельбе готов”**.

По команде **“Огонь”** обучаемый:

- извлекает пистолет из кобуры;
- выключает предохранитель;
- досылает патрон в патронник;
- в соответствии с условиями и порядком выполнения упражнения ведет прицельный огонь как с двух рук, так и с одной руки.

По окончании стрельбы:

- принимает исходное положение;

⁵ Если по указанию руководителя стрельбы обучаемый вставляет снаряженный магазин в основание рукоятки пистолета, команда **“Заряжай”** не подается.

- снимает затвор с затворной задержки;
- включает предохранитель.

По команде **“Вперед”** обучаемый:

- выдвигается на огневой рубеж;
- извлекает пистолет из кобуры;
- выключает предохранитель;
- досылает патрон в патронник;

– в соответствии с условиями и порядком выполнения упражнения ведет прицельный огонь как с двух рук, так и с одной руки.

По окончании стрельбы принимает исходное положение, снимает затвор с затворной задержки и включает предохранитель.

По команде **“Разряжай”** обучаемый:

- извлекает магазин из основания рукоятки пистолета;
- выключает предохранитель;
- извлекает патрон из патронника (если он там есть);
- включает предохранитель;
- убирает оружие в кобуру;
- извлекает патроны из магазина (если они там есть);
- извлекает пистолет из кобуры,
- вставляет магазин в основание рукоятки,
- убирает оружие в кобуру и застегивает ее;

По команде **“Оружие к осмотру”** обучаемый:

- выключает предохранитель;
- отводит затвор в крайнее заднее положение;
- извлекает магазин из основания рукоятки пистолета;
- вкладывает его под большой палец руки, удерживающей оружие, впереди предохранителя так, чтобы подаватель магазина был на 2-3 см выше затвора.

По команде **“Осмотрено”** обучаемый:

- берет магазин в свободную руку;
- снимает затвор с затворной задержки;
- производит контрольный спуск курка в сторону мишени;
- включает предохранитель;
- вставляет магазин в основание рукоятки;
- убирает пистолет в кобуру.

Осмотр мишеней производится по команде **“Смена – к мишеням шагом (бегом) марш”**. После осмотра мишеней обучаемые обязаны поочередно доложить руководителю стрельб, например: **“Капитан Иванов поразил мишень тремя пулями. Выбил 27 очков. Оценка “отлично”**.

Действия с оружием по подаваемым командам при стрельбе из

автомата (пулемета) и пистолета-пулемета¹

По команде **“Магазин снарядить”** обучаемый снаряжает магазин патронами и убирает его в сумку.

По команде **“Приготовиться к стрельбе”** обучаемый проверяет автомат на незаряженность, опробует ударно-спусковой механизм, произведя несколько выстрелов “вхолостую” в сторону мишени, ставит автомат на предохранитель.

По команде **“Заряжай”** обучаемый присоединяет к автомату снаряженный магазин и докладывает о готовности к стрельбе.

По команде **“Огонь”** обучаемый устанавливает переводчиком требуемый вид огня, досылает патрон в патронник и согласно условиям и порядку выполнения упражнения ведет прицельный огонь.

По команде **“Вперед”** обучаемый выдвигается на огневой рубеж, принимает положение для стрельбы, устанавливает переводчиком требуемый вид огня, досылает патрон в патронник и согласно условиям и порядку выполнения упражнения ведет прицельный огонь.

По команде **“Оружие к осмотру”** обучаемый отсоединяет магазин, отводит затворную раму назад и предъявляет автомат и магазин к осмотру.

По команде **“Осмотрено”** обучаемый:

- отпускает затворную раму;
- производит контрольный спуск курка в сторону мишени;
- ставит автомат на предохранитель;
- присоединяет магазин.

По команде **“Разряжай”** обучаемый:

- отсоединяет магазин;
- снимает автомат с предохранителя;
- извлекает патрон из патронника;
- производит контрольный спуск курка в сторону мишени;
- ставит автомат на предохранитель;
- извлекает патроны из магазина;
- присоединяет магазин к оружию;
- поднимает выпавший патрон.

При необходимости смена по команде руководителя стрельб осматривает мишени в порядке, описанном выше.

Действия с оружием по подаваемым командам при стрельбе из снайперской винтовки

По команде **“Магазин снарядить”** обучаемый снаряжает магазин патронами и убирает его в сумку.

По команде **“Заряжай”** обучаемый присоединяет к винтовке снаряженный магазин и докладывает о готовности к стрельбе.

¹ Далее – “автомат”.

По команде **“Огонь”** обучаемый снимает винтовку с предохранителя и ведет прицельный огонь в соответствии с условиями и порядком выполнения упражнения.

По команде **“Вперед”** снайпер выдвигается на огневой рубеж (позицию) и самостоятельно выполняет заданное упражнение.

Во время передвижения с одного огневого рубежа на другой (смены позиции) винтовка должна быть поставлена на предохранитель.

По команде **“Разряжай”** обучаемый:

- отсоединяет магазин;
- снимает оружие с предохранителя;
- извлекает патрон из патронника;
- производит контрольный спуск курка в сторону мишени;
- ставит оружие на предохранитель;
- извлекает патроны из магазина и присоединяет магазин к оружию;
- поднимает выпавший патрон.

По команде **“Оружие к осмотру”** снайпер отстегивает магазин, отводит затворную раму назад и предъявляет оружие и магазин к осмотру.

По команде **“Осмотрено”** снайпер отпускает затворную раму, производит контрольный спуск курка в сторону мишени, ставит винтовку на предохранитель, присоединяет магазин к оружию.

При необходимости обучаемые по команде руководителя стрельб осматривают мишени в порядке, описанном выше.

4. МЕРЫ БЕЗОПАСНОСТИ ПРИ ОРГАНИЗАЦИИ И ПРОВЕДЕНИИ СТРЕЛЬБ

Основные правила мер безопасности:

Безопасность при стрельбе обеспечивается точным соблюдением требований Наставления, правильной организацией стрельб, высокой дисциплинированностью сотрудников.

Каждый сотрудник должен знать и беспрекословно соблюдать установленные меры безопасности при обращении с оружием и боеприпасами.

Безопасность при проведении стрельб обеспечивается:

- четким и грамотным руководством проводимых мероприятий;
- исправностью оружия, имитационных средств, пулеприемников и противорикошетного оборудования, а также освещением, средствами усиления речи и передачи команд.

Границы стрельбища открытого типа обозначаются на местности надписями: **“Стрельбище”**, **“Стой, стреляют”**, **“Проход и проезд запрещен”**, которые устанавливаются в пределах хорошей видимости, а также в местах пересечения троп и дорог, ведущих на территорию стрельбища. При

необходимости границы стрельбища (тира) могут окапываться траншеями. Все дороги и пешеходные тропы перекрываются шлагбаумами или другими заграждениями. Кроме того, в ближайших к стрельбищу (тиру) населенных пунктах вывешиваются объявления на русском и местном (национальном) языках о запрещении входить, въезжать на территорию стрельбища (тира) во время стрельбы.

Посторонние лица не должны бесконтрольно проникать в зоны организации и проведения стрельб.

Разрешение на открытие огня дает только руководитель стрельб или его помощник. Вести огонь разрешается по командам **“Огонь”** или **“Вперед”**. Стрельба прекращается по командам **“Стой”**, **“Стой, прекратить огонь”** или **“Отбой”**.

При стрельбе в противошумных наушниках запрещается одевать, поправлять и снимать их с оружием в руках.

При выполнении специальных упражнений, связанных с поворотами, разворотами, кувырками, прыжками, оружие должно быть поставлено на предохранитель до момента открытия огня.

При передвижениях в ходе выполнения упражнений, при производстве действий с оружием, а также в паузах между выстрелами при стрельбе из пистолета в неограниченное время оружие должно быть направлено вперед и вверх.

Ведение огня всеми стреляющими должно немедленно прекращаться самостоятельно или по команде руководителя стрельб в следующих случаях:

- появления людей, машин или животных на мишенном поле, а также низко летящих летательных аппаратов над районом стрельбы;
- поднятия белого флага (фонаря) на командном пункте или блиндаже (укрытии);
- возникновения пожара от стрельбы.

З а п р е щ а е т с я :

- расчехлять оружие или извлекать его из кобуры без разрешения руководителя стрельб;
- направлять оружие, независимо от того, заряжено оно или нет, в сторону, где находятся люди, или в направлении их возможного появления;
- заряжать оружие боевыми или холостыми патронами без команды руководителя стрельб;
- открывать и вести огонь без команды руководителя стрельб, из неисправного оружия, в опасных направлениях, при поднятом белом флаге (фонаре) на командном пункте стрельбища (тира);
- оставлять заряженное оружие на огневом рубеже или где бы то ни было, а также передавать его другим лицам.

Меры безопасности при стрельбе из ручного стрелкового оружия:

При стрельбе с двух рук из оружия со свободным ходом затвора, хват

должен быть таким, чтобы затвор не травмировал руки.

При стрельбе из короткоствольного оружия типа пистолетов-пулеметов “Кедр”, “Кипарис”, “Клин”, ПП-90 и ПП-93 нельзя удерживать его за ствол вблизи дульной части и за корпус, где имеются подвижные детали.

Если по каким-либо причинам патрон оказался выброшенным из патронника, то стрельбу следует продолжать до израсходования всех патронов, а затем, подняв патрон, зарядить им оружие.

Запрещается использовать боеприпасы, если:

- на гильзе имеются ржавчина, помятости или зеленый налет;
- пуля шатается в дульце гильзы;
- капсюль выступает выше поверхности дна гильзы;

В случае нарушения сотрудниками указанных требований ведение огня немедленно прекращается. Сотрудник, допустивший нарушение мер безопасности, удаляется с огневого рубежа.

5. НАЗНАЧЕНИЕ СТРЕЛКОВЫХ УПРАЖНЕНИЙ

Основным средством огневой подготовки сотрудников органов внутренних дел является выполнение упражнений стрельб и нормативов по огневой подготовке.

В соответствии с приказом МВД России от 11 сентября 2000 г. № 955 упражнения стрельб подразделяются на подготовительные, учебные и контрольные.

Подготовительные упражнения предназначаются для начальной подготовки и включают в себя: упражнения, выполняемые с учебным оружием; освоение изготовления для стрельбы из различных положений; стрельбу «вхолостую»; стрельбу из малокалиберного и пневматического оружия. Подготовительные упражнения разрабатываются для каждого учебного и контрольного упражнений. Совокупное выполнение подготовительных упражнений обеспечивает освоение правильных действий с оружием и освоение техники меткого выстрела.

Учебные упражнения стрельб предназначаются для обучения сотрудников самостоятельному ведению огня в условиях, максимально приближенных к реальной обстановке, возникающей при выполнении служебно-боевых задач в любое время года и суток. К числу учебных упражнений стрельб относятся: различные стрелковые упражнения из табельного оружия; выполнение упражнений Курса стрельб на фоне физической и психической нагрузки, при ограниченной видимости, с имитацией задержек при стрельбе; стрельба из табельного оружия по условиям, моделирующим служебную деятельность и обстоятельства пресечения различных правонарушений с помощью табельного оружия.

Контрольные упражнения стрельб предназначаются для оценки

огневой подготовленности сотрудников. Контрольные упражнения стрельб регламентированы приказом МВД России от 11 сентября 2000 г. № 955.

Начальникам подразделений в целях совершенствования уровня огневой выучки подчиненных сотрудников разрешается в процессе учебы применять различные стрелковые упражнения и современные методики обучения, а также использовать другие виды оружия, имеющиеся в подразделениях. При этом должны учитываться: специфика выполняемых оперативно-служебных задач, уровень подготовленности сотрудников, наличие и состояние учебно-материальной базы, меры безопасности.

Результаты выполнения сотрудниками упражнений стрельб заносятся в соответствующий раздел журнала учета занятий по служебно-боевой подготовке.

6. НАЗНАЧЕНИЕ НОРМАТИВОВ ПО ОГНЕВОЙ ПОДГОТОВКЕ

Двигательные умения и навыки, связанные с эффективным и безопасным обращением с оружием, формируются не только при выполнении упражнений стрельб, но и при посредстве нормативов по процессу огневой подготовке. В этой связи при составлении расписания занятий по огневой подготовке начальник органа (подразделения) внутренних дел планирует ежемесячную отработку нормативов.

В соответствии с требованиями Наставления по огневой подготовке отработка нормативов должна предшествовать выполнению упражнений стрельб и, кроме того, является обязательным условием допуска к стрельбе из боевого оружия. Таким образом, нормативы **относятся к категории так называемых подводящих, или доогневых упражнений.** Они предназначены для выработки умений и навыков, связанных с обслуживанием оружия, подготовкой его к стрельбе, а также необходимых для ведения самой стрельбы, обеспечения ее непрерывности и требуемой скорострельности.

Прочные навыки обращения с оружием можно выработать лишь при условии систематической тренировки. В связи с этим Наставлением по огневой подготовке регламентируется ежемесячная отработка нормативов с выставлением индивидуальной оценки в журнал учета занятий по огневой подготовке. Тем самым, **нормативы выполняют еще и функции тренировочных упражнений.** Регулярная отработка нормативов на занятиях по огневой подготовке помогает сотрудникам овладеть умениями и навыками безопасного и эффективного обращения с оружием и способствует поддержанию должной боевой готовности каждого сотрудника в период его службы в органах внутренних дел.

Но нормативы по огневой подготовке – не только упражнения, требующие обязательной регулярной отработки. Они так же служат для оценки степени усвоения сотрудниками необходимых двигательных навыков по

обращению с оружием. Таким образом, **норматив – это еще и комплексный оценочный показатель выполнения отдельными сотрудниками приемов и действий, связанных с обращением оружия.**

Во-первых, норматив – это временной показатель. В настоящее время характер огневых задач, решаемых с помощью оружия, требует минимизации времени на выполнение всех приемов и действий с оружием. В скоротечном бою на коротких дистанциях побеждает, как правило, тот, кто первый достал оружие и открыл прицельный огонь, кто смог быстрее заменить израсходованный магазин или устранить возникшую во время стрельбы задержку. Запоздалые, неумелые действия с оружием в этих условиях являются высоковероятной причиной поражения.

Во-вторых, норматив – это качественный показатель, характеризующий степень владения оружием. Он позволяет не только оценить алгоритм выполнения конкретного приема или действия, но и культуру работы с оружием в целом, то есть совокупность приемов и методов максимально эффективного и безопасного его применения.

Подготовленный стрелок выполняет приемы и действия с оружием в соответствии с установленными требованиями и правилами, предельно четкими, точными и эргономичными движениями и, наоборот, для неподготовленного стрелка характерны растерянность из-за незнания технологии выполнения норматива, излишняя торопливость, ненужные и ошибочные движения с большими затратами времени и энергии, что в условиях ближнего боя так же может привести к негативным последствиям. Кроме того, техника выполнения отдельных приемов и действий с оружием решающим образом влияют на результативность стрельбы. Следует отметить, что временной и качественный показатели норматива взаимосвязаны.

Таким образом, нормативы объединяют в себе две равнозначные функции, что делает их чрезвычайно важным элементом огневой подготовки. Они систематизируют в себе знания и навыки в единое профессиональное умение обращаться с оружием в условиях оперативно-служебной деятельности.

Умение выполнять нормативы очень важно для сотрудников, выполняющих свои должностные обязанности с оружием, так как в критических ситуациях от этого может зависеть их жизнь. Совокупность действий, составляющих тот или иной норматив, должны быть отработаны до автоматизма (приобретения навыка), поскольку в ситуациях огневого контакта сотрудник должен постоянно визуально контролировать действия правонарушителя, анализировать складывающуюся обстановку, принимать решения о способе выполнения конкретной служебной задачи, прогнозировать возможные перспективы ее исхода, а не следить за своими действиями. Причем выполнение каждого технического действия должно быть весьма лаконичным, так как лишние движения ведут к неоправданным затратам времени, как бы они ни были эффективны.

7. ОЦЕНКА ОГНЕВОЙ ПОДГОТОВЛЕННОСТИ СОТРУДНИКОВ ОВД

7.1. Периодичность и условия индивидуальной оценки огневой подготовленности сотрудника

Огневая подготовленность сотрудников оценивается:

- на учебных занятиях (каждый раз при выполнении упражнений стрельб);
- на контрольно-проверочных занятиях с целью определения степени усвоения отдельных упражнений или разделов (по итогам обучения за определенный период времени);
- на контрольных стрельбах при инспектировании или проверках по итогам обучения за год, проведении испытаний на присвоение (подтверждение) квалификационных званий, других испытаний на пригодность к действиям, связанным с применением и использованием огнестрельного оружия.

При определении результатов стрельбы в ходе выполнения упражнений:

- мишень считается пораженной, если пуля пробила ее или задела край;
- пробоина в мишени с кругами, задевшая черту круга, засчитывается в пользу стрелявшего.
- мишень «преступник с заложником» считается пораженной при попадании только в часть мишени, обозначающую преступника.

Стрельба оценивается «неудовлетворительно» независимо от количества пораженных целей и результата стрельбы, если сотрудник:

- не выполнил условия упражнения;
- произвел выстрел без команды руководителя стрельб;
- произвел выстрел после команд «Стой» или «Стой, прекратить огонь»;
- вел огонь за пределы указателей границ стрельбища;
- нарушил меры безопасности.

Индивидуальная оценка огневой подготовки сотрудников складывается из оценок, полученных ими за выполнение контрольных упражнений, а также за знание теоретического раздела огневой подготовки (основы и правила стрельбы, материальная часть оружия, меры безопасности при обращении с оружием), и определяется:

«отлично» – если оценка за стрельбу «отлично», а за знание теоретического раздела – не ниже «хорошо»;

«хорошо» – если оценка за стрельбу не ниже «хорошо», а за знание теоретического раздела – не ниже «удовлетворительно»;

«удовлетворительно» – если обе оценки не ниже «удовлетворительно».

7.2. Оценка огневой подготовленности подразделения органов внутренних дел

При проверке огневой подготовленности подразделения органов внутренних дел проверяется не менее 50% от списочного состава.

Подразделения специального назначения (ОМОН, ОМСН, СОБР) выполняют на оценку 2 контрольных упражнения: из пистолета и автомата (снайперы – из пистолета и снайперской винтовки). При этом оценка за стрельбу определяется:

«отлично» – если обе оценки «отлично» или одна – «отлично», а другая – «хорошо»;

«хорошо» – если обе оценки «хорошо» (или «отлично» и «удовлетворительно», или «хорошо» и «удовлетворительно»);

«удовлетворительно» – если обе оценки «удовлетворительно».

Оценка подразделениям, осуществляющим оперативно-розыскную деятельность, и подразделениям, сотрудники которых выполняют должностные обязанности с огнестрельным оружием, выводится на основании индивидуальных оценок за стрельбу и определяется:

«отлично» – если не менее 85% сотрудников подразделения получили положительные оценки, при этом более 50% из них – «отлично»;

«хорошо» – если не менее 85% сотрудников подразделения получили положительные оценки, при этом более 50% из них – не ниже «хорошо»;

«удовлетворительно» – если не менее 85% сотрудников подразделения получили положительные оценки.

Оценка остальных подразделений (в том числе командного и профессорско-преподавательского состава образовательного учреждения МВД России) выводится на основании индивидуальных оценок за стрельбу и определяется:

«отлично» – если не менее 80% сотрудников подразделения получили положительные оценки, при этом более 50% из них – «отлично»;

«хорошо» – если не менее 80% сотрудников подразделения получили положительные оценки, при этом более 50% из них – не ниже «хорошо»;

«удовлетворительно» – если не менее 80% сотрудников подразделения получили положительные оценки.

Оценка органу внутренних дел выводится на основании индивидуальных оценок за стрельбу и определяется:

«отлично» – если не менее 85% сотрудников подразделений, осуществляющих оперативно-розыскную деятельность, и подразделений, сотрудники которых выполняют должностные обязанности с оружием, и не менее 80% сотрудников остальных подразделений получили положительные оценки, при этом более 50% из них – «отлично»;

«хорошо» – если не менее 85% сотрудников подразделений, осуществляющих оперативно-розыскную деятельность, и подразделений, сотрудники которых выполняют должностные обязанности с оружием, и не менее 80% сотрудников остальных подразделений получили положительные оценки, при этом более 50% из них – «хорошо» и «отлично».

«удовлетворительно» – если не менее 85% сотрудников подразделений, осуществляющих оперативно-розыскную деятельность, и подразделений, сотрудники которых выполняют должностные обязанности с оружием, и не менее 80% сотрудников остальных подразделений получили положительные оценки.

Приказ МВД России № 955 регламентирует:

– рассматривать на заседаниях соответствующих аттестационных комиссий представления о перемещении на нижестоящую должность и увольнение из органов внутренних дел сотрудников, имеющих низкие показатели по огневой подготовке;

– учитывать подготовленность сотрудников к применению и использованию оружия при перемещении сотрудников на вышестоящую должность, представлении к очередному специальному званию, определении величины должностного оклада по занимаемой штатной должности.

8. ОРГАНИЗАЦИЯ И ПРОВЕДЕНИЕ СОРЕВНОВАНИЙ ПО СТРЕЛЬБЕ

На соревнованиях по стрельбе выполняются упражнения, предусмотренные действующей ЕДИНОЙ ВСЕРОССИЙСКОЙ СПОРТИВНОЙ КЛАССИФИКАЦИИ (2001-2005 гг.) (Часть II. Виды спорта, объединяемые ОГО ВФСО «Динамо» Стрельба из табельного оружия).

Соревнования могут быть личными, командными, лично-командными.

Правила соревнований по стрельбе допускают проведение заочных и квалификационных соревнований. Программа, характер и сроки проведения соревнований определяются Положением о соревнованиях (приложение 3). К участию в соревнованиях допускаются спортсмены, отвечающие требованиям Положения о соревнованиях, имеющие разрешение врача и знающие Правила соревнований.

Организация, проводящая соревнования, обязана:

а) разработать Положение о соревнованиях и заблаговременно довести его до участвующих коллективов;

б) назначить своего представителя, отвечающего за проведение данного соревнования;

в) своевременно решить вопросы, связанные с материально-техническим и медицинским обеспечением соревнований и их финансированием.

В состав спортивных коллективов, участвующих в соревнованиях,

входят стрелки, руководители и тренеры. Обязанности руководителя может выполнять один из тренеров команды, а при отсутствии тренера руководителем может быть один из стрелков (капитан команды).

Руководитель команды обязан:

а) обеспечить своевременное прибытие членов команды к месту проведения соревнования;

б) при прохождении мандатной комиссии сдать в главную судейскую коллегию именную заявку на участие в соревновании всех спортсменов, предъявить документы, удостоверяющие личности стрелков, сдать письменный рапорт о проведении инструктажа о соблюдении мер безопасности (подписанный стрелками и тренерами), сдать другие предусмотренные Положением о соревновании документы;

в) в сроки, установленные судейской коллегией, подавать технические заявки с составом команды и указанием выступающих в индивидуальном первенстве стрелков в каждом упражнении программы соревнований;

г) своевременно информировать участников команды о результатах жеребьевки и обо всех, относящихся к стрелкам распоряжениях судейской коллегии;

д) обеспечивать своевременную явку в тире своих стрелков, принимающих участие в финальных соревнованиях;

е) обеспечивать участие членов команды в торжественных мероприятиях (открытие и закрытие соревнований, награждение победителей и призеров и т.д.).

Руководитель команды имеет право:

а) присутствовать с правом совещательного голоса на открытых заседаниях судейской коллегии;

б) присутствовать на жеребьевке;

в) обращаться в судейскую коллегию с устными и письменными заявлениями и протестами.

В отсутствие руководителя его заменяет тренер.

В состав судейской коллегии соревнований всероссийского, ведомственного, республиканского масштаба и приравненных к ним входят:

главный судья;

первый заместитель главного судьи;

главный секретарь (он же заместитель главного судьи);

заместитель главного секретаря;

старший секретарь по протоколам результатов;

секретарь по награждению;

секретари;

заместители главного судьи по видам стрельбы;

старшие судьи линии огня;

секторные судьи линии огня и контролеры;

старшие судьи линии мишеней;
секторные судьи линии мишеней и показчики;
старшие судьи и судьи комиссии определения результатов стрельбы (КОР);

старший судья и судья при участниках;
старший судья и судьи по оружию;
врач;
комендант.

На соревнованиях с небольшим числом участников и малым числом выполняемых упражнений обязанности заместителей главного судьи по видам стрельбы могут выполнять старшие судьи линии огня, и в составе судейской коллегии может быть только старший судья при участниках (без судьи при участниках).

Соревнования коллективов физической культуры может проводить судейская коллегия, в состав которой входят: главный судья, исполняющий обязанности судьи линии огня и судьи по оружию; судья линии мишеней, исполняющий обязанности судьи КОР; секретарь, исполняющий обязанности судьи-информатора.

Руководство соревнованиями осуществляет главная судейская коллегия, в состав которой входят: представитель организации, проводящей соревнование; главный судья и его заместители; главный секретарь и его заместитель, старшие судьи.

Для окончательного решения спорных вопросов на соревнованиях создается жюри в составе представителя организации, проводящей соревнование, главного судьи (или его первого заместителя) и главного секретаря.

Судейская коллегия проводит соревнования, руководствуясь правилами и Положением о соревнованиях, определяет технические результаты стрельбы, занятые участниками и командами места, организует награждение победителей и призеров, выпускает протоколы результатов, оформляет отчет о проведении соревнований и иную отчетную документацию.

Решения судейской коллегии и жюри являются окончательными. Они могут быть пересмотрены организацией, назначившей судейскую коллегия, или вышестоящей спортивной организацией только в случае нарушения судейской коллегией правил и Положения о соревнованиях.

Работа членов судейской коллегии должна отвечать следующим принципам:

- создание стрелкам условий, обеспечивающих в рамках правил соревнований достижение высоких спортивных результатов;
- беспристрастное и справедливое решение спорных вопросов, добросовестное отношение к своим обязанностям.

Стрелкам, руководителям команд и тренерам запрещено вмешиваться в действия судей или вступать с ними в пререкания.

Судьи обязаны предупреждать и пресекать все случаи нарушения Правил соревнований, а особенно мер безопасности.

Судьи не имеют права помогать стрелку или давать ему советы при выполнении упражнения.

Судьи при исполнении своих обязанностей должны носить нарукавную повязку или отличительный знак, а также значок судейской категории.

Руководители команд, тренеры и стрелки не могут выполнять обязанности судей на тех соревнованиях, в которых участвуют (им могут быть поручены только обязанности показчиков).

ЗАКЛЮЧЕНИЕ

Одним из важнейших компонентов профессиональной подготовленности сотрудников органов внутренних дел является владение табельным оружием, которое в значительной степени зависит от правильной организации и проведения занятий по огневой подготовке. Учитывая это, проведение учебных занятий по огневой подготовке регламентировано отдельным приказом МВД России – № 955 от 11 сентября 2000 г. «Об утверждении Наставления по огневой подготовке в органах внутренних дел Российской Федерации». Хочется отметить, что незнание и невыполнение требований данного нормативного документа не только сказывается на уровне огневой подготовленности сотрудников ОВД, но и является прямым следствием невыполнения задач по вооруженной охране правопорядка, а также ранений и гибели как самих сотрудников, так и посторонних граждан по причине нарушения мер безопасности, невнимательности и небрежного отношения к оружию. К сожалению таких трагических примеров немало. Надеемся, что каждый сотрудник, прочитав данную лекцию, сделает для себя необходимый вывод.

СПИСОК РЕКОМЕНДУЕМОЙ ЛИТЕРАТУРЫ

1. Астафьев, Н.В. Организация и проведение занятий по огневой подготовке в процессе оперативно-служебной деятельности: Учебно-методическое пособие / Н.В. Астафьев, О.А. Чудинова. – Красноярск: Сибирский юридический институт МВД России, 2004. – 79 с.

2. Единая Всероссийская спортивная классификация (2001 – 2005 гг.).

3. Концепция совершенствования профессиональной подготовки кадров в органах внутренних дел Российской Федерации. – М., 2003. – 53 с.

4. О внесении изменений и дополнений в нормативные и правовые акты МВД России: Приказ МВД России от 20 мая 2003 г. № 340.

5. Об организации снабжения, хранения, учета и обеспечения сохранности вооружения и боеприпасов в органах внутренних дел Россий-

ской Федерации: Приказ МВД России от 12 июля 1995г. № 269.

6. Об утверждении инструкции о порядке выдачи табельного боевого ручного стрелкового оружия, боеприпасов и специальных средств сотрудникам органов внутренних дел Российской Федерации на постоянное хранение и ношение: Приказ МВД России от 17 ноября 1999 года № 938.

7. Об утверждении Наставления по огневой подготовке в органах внутренних дел Российской Федерации: Приказ МВД России от 11 сентября 2000 г. № 955.

8. Об утверждении Наставления по организации профессиональной подготовки сотрудников органов внутренних дел: Приказ МВД России от 8 октября 2002 г. № 965.

9. Романова, В.В. Организация профессиональной подготовки в системе МВД России: Лекция / В.В. Романова. – Домодедово: ВИПК МВД России, 2004. – 59 с.

10. Торопов, В.А. Огневая подготовка: Учебник / В.А. Торопов; под общ. ред. В.П. Сальникова. – М.: Объединённая редакция МВД России, 2004. – 400 с.

11. Шипин А.И. Огневая подготовка в органах внутренних дел: Учебно-методическое пособие / А.И. Шипин, Н.В. Ковшов, Е.В. Шестопалова, Е.Ю. Дьякова. – М: Московский университет МВД России, Издательство «Щит-М», 2005. – 238 с.

ЛЕКЦИЯ №3

УЧЕТ, ХРАНЕНИЕ И СБЕРЕЖЕНИЕ ОРУЖИЯ И БОЕПРИПАСОВ

ПЛАН

ВВЕДЕНИЕ

1. НОРМАТИВНЫЕ АКТЫ, РЕГЛАМЕНТИРУЮЩИЕ ПОРЯДОК И ПРАВИЛА УЧЕТА, ХРАНЕНИЯ И СБЕРЕЖЕНИЯ ОРУЖИЯ И БОЕПРИПАСОВ В ПОДРАЗДЕЛЕНИЯХ ОВД

2 ОРГАНИЗАЦИЯ СЛУЖБЫ ВООРУЖЕНИЯ И ЕЕ ОСНОВНЫЕ ЗАДАЧИ

3. ОРГАНИЗАЦИЯ, ПОРЯДОК ПРИЕМА И ВЫДАЧИ ВООРУЖЕНИЯ И БОЕПРИПАСОВ

3.1. Порядок закрепления оружия и боеприпасов за сотрудниками ОВД

3.2. Порядок получения оружия и боеприпасов для несения службы и для проведения учебных занятий

3.3. Порядок выдачи оружия и боеприпасов сотрудникам ОВД на постоянное хранение и ношение

3.3.1. Условия выдачи табельного оружия и боеприпасов на постоянное хранение и ношение

3.3.2. Порядок оформления разрешения на выдачу табельного оружия и боеприпасов на постоянное хранение и ношение

3.3.3. Порядок хранения и ношения табельного оружия и боеприпасов

4 ОРГАНИЗАЦИЯ УЧЕТА И ОТЧЕТНОСТИ

5 УЧЕТ РАСХОДА БОЕПРИПАСОВ НА БОЕВУЮ ПОДГОТОВКУ, СПОРТИВНЫЕ МЕРОПРИЯТИЯ И ОПЕРАТИВНЫЕ ЦЕЛИ

6 ОРГАНИЗАЦИЯ ХРАНЕНИЯ ВООРУЖЕНИЯ И БОЕПРИПАСОВ

7 ХРАНЕНИЕ ВООРУЖЕНИЯ И БОЕПРИПАСОВ В ПОДРАЗДЕЛЕНИИ

8 КАТЕГОРИРОВАНИЕ ВООРУЖЕНИЯ И БОЕПРИПАСОВ, ПОРЯДОК ЕГО РЕМОНТА

9 ПОРЯДОК РЕАЛИЗАЦИИ ПРИШЕДШИХ В НЕГОДНОСТЬ ВООРУЖЕНИЯ И БОЕПРИПАСОВ

ВЫВОДЫ

ЛИТЕРАТУРА

ВВЕДЕНИЕ

Наличие и содержание оружия и боеприпасов в исправном состоянии является важнейшим элементом боеготовности подразделений органов внутренних дел и каждого сотрудника. В связи с этим сотрудники должны знать и следовать инструкциям, регламентирующим порядок и правила учета, хранения и сбережения оружия и боеприпасов в подразделениях органов внутренних дел.

1. НОРМАТИВНЫЕ АКТЫ, РЕГЛАМЕНТИРУЮЩИЕ ПОРЯДОК И ПРАВИЛА УЧЕТА, ХРАНЕНИЯ И СБЕРЕЖЕНИЯ ОРУЖИЯ И БОЕПРИПАСОВ В ПОДРАЗДЕЛЕНИЯХ ОВД

Порядок и правила учета, хранения и сбережения оружия и боеприпасов регламентированы такими основными руководящими документами МВД РФ, как:

1. Приказ № 174 от 26.02.1999 г. «О мерах по совершенствованию деятельности дежурных частей системы органов внутренних дел Российской Федерации».

В данном приказе указываются требования по организации деятельности дежурных частей системы ОВД.

2. Приказ № 269 от 12.07.1995 г. «Об организации снабжения, хранения, учета и обеспечения сохранности вооружения и боеприпасов в органах внутренних дел Российской Федерации».

В этом приказе даны основные требования к организации хранения вооружения и боеприпасов в МВД, УВД и подразделениях.

3. Приказ № 288 от 12.04.1999 г. «О мерах по реализации постановления Правительства Российской Федерации от 21.07.1998 г. № 814».

Данным приказом утверждается инструкция по организации работы органов внутренних дел по контролю за оборотом служебного и гражданского оружия и патронов к нему на территории Российской Федерации».

4. Приказ № 167 от 20.03.1997 г. «О дополнительных мерах по обеспечению сохранности вооружения, боеприпасов и предупреждению их хищений».

6. Приказ № 938 от 17.11.1999 г. Об утверждении Инструкции о порядке выдачи табельного боевого ручного стрелкового оружия, боеприпасов и специальных средств сотрудникам органов внутренних дел Российской Федерации на постоянное хранение и ношение».

Данным приказом утверждается инструкция о порядке выдачи табельного боевого ручного стрелкового оружия, боеприпасов и специальных средств сотрудникам органов внутренних дел Российской Федерации на постоянное хранение и ношение.

2. ОРГАНИЗАЦИЯ СЛУЖБЫ ВООРУЖЕНИЯ

И ЕЕ ОСНОВНЫЕ ЗАДАЧИ

Своевременное и полное обеспечение подразделений ОВД табельным оружием и боеприпасами, их хранение и учет, контроль за наличием и состоянием организует и осуществляет служба вооружения. Служба вооружения:

1. Осуществляет своевременное снабжение вооружением и боеприпасами подразделения ОВД.
2. Организует правильное хранение и сбережение вооружения и боеприпасов на складах.
3. Поддерживает вооружение и боеприпасы в постоянной боевой готовности.
4. Осуществляет учет вооружения и боеприпасов в органах, контроль за сбережением и учетом вооружения.
5. Организует ремонт вооружения.
6. Уничтожает негодное вооружение.
7. Оформляет материалы по переводу вооружения и боеприпасов в низшие категории.
8. Обеспечивает представление установленной отчетности.

Примерная структура службы вооружения: начальник службы, инспекторский состав, техник по ремонту вооружения (оружейный мастер), начальник склада, инспектор по учету.

Работа по учету, хранению и сбережению вооружения и боеприпасов в ОВД возлагается приказом начальника органа на сотрудника из числа начальствующего состава, способного обеспечить надежную сохранность и учет вооружения и боеприпасов.

Ответственность за организацию учета, хранения, сбережения и обеспечения надежной сохранности вооружения и боеприпасов несут руководители ОВД.

В учебных заведениях МВД РФ вся работа по учету, хранению вооружения и боеприпасов возлагается на группы вооружения.

3. ОРГАНИЗАЦИЯ, ПОРЯДОК ПРИЕМА И ВЫДАЧИ ВООРУЖЕНИЯ И БОЕПРИПАСОВ

3.1. Порядок закрепления оружия и боеприпасов за сотрудниками ОВД

Под табельным оружием и боеприпасами следует понимать боевое оружие, боеприпасы и патроны к нему, состоящие на вооружении органов внутренних дел согласно «Перечню специальных средств, видов огнестрельного оружия и боеприпасов к нему, состоящих на вооружении органов внутренних дел», утвержденному постановлением Совета Министров РСФСР от 21 июня 1991 г. № 345, гражданское и служебное оружие и па-

троны к нему, используемые подразделениями органов внутренних дел для выполнения оперативно-служебных задач, а также боевое ручное стрелковое оружие и патроны к нему, выдаваемые органами внутренних дел иным организациям в соответствии с законодательными и иными нормативными правовыми актами Российской Федерации.

Вооружение и боеприпасы в ОВД содержатся в количестве согласно штатной численности, а в подразделениях - списочной численности.

Право на хранение, ношение, применение и использование огнестрельного оружия закреплено за сотрудниками органов внутренних дел для того, чтобы обеспечить выполнение ими возложенных на органы внутренних дел задач, а также обеспечить личную безопасность сотрудников органов внутренних дел.

Реализацию прав сотрудника милиции на хранение, ношение, применение и использование огнестрельного оружия Закон «О милиции» (ч.2 ст.12) связывает с обязательным прохождением специальной подготовки, а также периодических проверок на пригодность к действиям в условиях, связанных с применением физической силы, специальных средств и огнестрельного оружия.

Специальная подготовка к действиям в условиях, связанных с применением физической силы, специальных средств и огнестрельного оружия осуществляется в системе профессиональной подготовки, а именно:

1) во время специального первоначального обучения сотрудников в учебных центрах МВД России

2) в период обучения в образовательных учреждениях среднего и высшего профессионального образования МВД России.

Специальная подготовка к действиям в условиях, связанных с применением огнестрельного оружия, состоит из трех обязательных составных частей:

а) изучения материальной части, тактико-технических характеристик табельного огнестрельного оружия, правил обращения с ним;

б) изучения положений законодательства, регламентирующих правила применения и использования огнестрельного оружия;

в) огневой подготовки (выполнения упражнений Курса стрельб, предусмотренных программой обучения).

В период обучения запрещается выдавать работникам табельное оружие, а также привлекать их к проведению оперативно-служебных мероприятий, выполнение которых связано с риском для жизни и здоровья и может привести из-за неподготовленности к неправомерным действиям с их стороны.

После успешной сдачи зачетов и экзаменов по окончании обучения во время стажировки в занимаемой должности по месту службы работникам разрешается выдача табельного оружия.

После прохождения специальной подготовки в порядке, установлен-

ном п.п. 2.16 и 2.17 «Наставления по организации снабжения, хранения, учета и обеспечения сохранности вооружения и боеприпасов в органах внутренних дел Российской Федерации»⁶, на все время службы в данном подразделении за сотрудником милиции закрепляется положенное по таблице вооружение и боеприпасы с правом на их ношение и хранение в служебное время. При этом сотруднику милиции оформляется удостоверение с записью о разрешении на хранение и ношение огнестрельного оружия и выдается на руки карточка-заместитель на закрепленное оружие.

С этого момента сотрудник милиции имеет право применять и использовать выдаваемое ему для несения службы и выполнения оперативно-служебных задач табельное огнестрельное оружие, в рамках полномочий, предоставленных разделом 4 Закона Российской Федерации «О милиции».

При убытии сотрудника из подразделения, переводе или увольнении со службы вооружение и боеприпасы подлежит сдаче на склад по месту получения.

Основанием для выдачи оружия с комплектом боеприпасов служит рапорт сотрудника, поданный по команде.

Выдача оружия личному составу производится только после проверки знания материальной части, правил хранения, обращения и применения оружия и отработки упражнения Курса стрельб, предусмотренного программой обучения. Проверка знаний материальной части, правил хранения, обращения и применения оружия производится постоянно действующей комиссией, назначаемой приказом начальника подразделения. Кроме того, проверки материальной части производятся при инспекторских проверках.

После приема и закрепления вооружения сотрудник несет ответственность за его исправность, укомплектованность и соблюдение правил эксплуатации.

Оружие, полученное сотрудником на складе, сдается на хранение в дежурную часть. Дежурный записывает в книгу звание, фамилию и инициалы сотрудника, серию, номер оружия и расписывается за его прием.

Прием и выдача в пользование оружия и боеприпасов, закрепленных за сотрудниками, на срок не более одних суток, производится по карточке-заместителю. В остальных случаях прием и выдача закрепленного оружия и боеприпасов в пользование оформляются по книге учета и закрепления вооружения и боеприпасов.

Карточка-заместитель предназначена для получения из места постоянного хранения оружия и боеприпасов для занятий, несения службы и выполнения оперативно-служебных задач.

В целях усиления контроля за выдачей табельного оружия и боеприпасов в дежурных частях ОВД введены единые образцы карточек-

⁶ См.: Приложение к приказу МВД России от 12 июля 1995 г. № 269 «Об организации снабжения, хранения, учета и обеспечения сохранности вооружения и боеприпасов в органах внутренних дел Российской Федерации».

заместителей.

Карточка-заместитель размерами 60х90 мм изготавливается из картона, ламинируется, текстовая часть черного цвета, которая производится печатным способом. Фотография сотрудника размером 40х60 мм на матовой бумаге. Карточка-заместитель подписывается сотрудником и начальником ОВД, заверяется гербовой печатью.

Карточки-заместители изготавливаются трех цветов: *желтый* – для получения табельного оружия и патронов на время несения службы; *красного* – для получения автоматического оружия и патронов на время несения службы; *зеленого* – для получения оружия и патронов на постоянное ношение и хранение.

Карточка-заместитель выдается всем сотрудникам ОВД, за которыми закреплены табельное оружие и боеприпасы, под расписку в книге (форма № 3, часть 2) либо в карточке (форма № 9).

При выдаче сотруднику закрепленного за ним оружия и патронов оперативный дежурный (дежурный) получает от него карточку-заместитель и помещает ее на место хранения оружия, при приеме оружия и боеприпасов – возвращает карточку-заместитель.

При переводе или увольнении сотрудника карточка-заместитель сдается вместе с табельным оружием в установленном порядке с отметкой в обходном листе.

По окончании несения службы, выполнения оперативно-служебных задачи занятий оружие и боеприпасы незамедлительно сдаются дежурному по подразделению, который возвращает карточку заместитель или делает отметку в книге о приеме оружия и боеприпасов. Перед приемом и сдачей дежурства дежурный обязан проверить возврат выданных оружия и боеприпасов, во всех случаях задержки его сдачи докладывать руководству для принятия мер. За задержку сдачи оружия и боеприпасов виновные должностные лица привлекаются к дисциплинарной ответственности.

Вооружение и боеприпасы сотрудников, увольняемых из органов внутренних дел по отрицательным мотивам, сдаются на склад их прямыми начальниками.

3.2. Порядок получения оружия и боеприпасов для несения службы и для проведения учебных занятий.

Для выполнения служебных обязанностей в составе суточного наряда сотрудники ОВД получают закрепленное за ними табельное оружие в дежурной части. При этом сотрудник расписывается за полученное оружие и боеприпасы в книге выдачи оружия и оставляет карточку-заместитель в дежурной части. При получении оружия по тревоге, запись в книге выдачи оружия не делается в целях экономии времени, а карточка заместитель передается дежурному офицеру в обмен на оружие. Для дежурного офицера

карточка-заместитель является отчетным документом. В карточке указывается должность, звание, фамилия имя и отчество владельца оружия, а также наименование и номер закрепленного оружия. Правильность сделанных в карточке-заместителе записей заверяется подписью начальника органа внутренних дел и гербовой печатью. Каждый сотрудник органов внутренних дел несет персональную ответственность за сохранность и правильность использования вверенного ему оружия. По окончании несения службы в наряде, оружие и боеприпасы возвращаются в дежурную часть.

На учебные стрельбы порядок получения оружия и боеприпасов устанавливает начальник органа ВД в установочном приказе на стрельбу. Сотрудники ОВД должны выполнять упражнения учебных стрельб из закрепленного за ними оружия. Если программой предусмотрено выполнение упражнений из разных видов оружия, то получают оружие специально назначенные сотрудники, а контролируют его передачу другим сотрудникам для выполнения упражнений руководители занятий на учебных местах. Боеприпасы на стрельбу сотрудникам выдаются на пункте боепитания по счету, и каждый сотрудник расписывается в раздаточной ведомости за полученные боеприпасы. Начальник пункта боепитания назначается также приказом начальника органа внутренних дел. Гильзы от расстрелянных боеприпасов собираются и сдаются на пункт боепитания. Если упражнение выполняется в движении, или в условиях ограниченной видимости, то найденные сразу после стрельбы гильзы списываются по акту. Списание боеприпасов с книг учета осуществляется согласно раздаточной ведомости, которую подписывают начальник пункта боепитания и руководитель стрельбы. Если в ведомости количество выданных боеприпасов не соответствует количеству сданных гильз, то к ней прилагается утвержденный начальником органа и заверенный печатью акт списания найденных гильз. Не сданная на склад после стрельбы гильза считается неиспользованным патроном.

При следовании спортивных команд на стрелковые соревнования оружие и боеприпасы выдаются старшему команды. Наименования и номера выданного оружия и количество боеприпасов вписываются в его командировочное удостоверение, заверяются гербовой печатью и подписью руководителя ОВД.

Одиночные участники соревнований из числа курсантского состава с боевым оружием направляются к месту соревнований в сопровождении сотрудников учебных заведений.

В свободное от соревнований время оружие и боеприпасы сдаются на хранение в органы внутренних дел или учебные заведения, на базе которых они проводятся.

3.3. Порядок выдачи оружия и боеприпасов сотрудникам ОВД на постоянное хранение и ношение

В соответствии с ч.5 ст.17 Закона Российской Федерации «О милиции» сотрудники милиции имеют право на постоянное хранение и ношение табельного огнестрельного оружия. Из этого следует, что любой сотрудник милиции вправе носить при себе табельное огнестрельное оружие не только на службе, но, если считает это необходимым, и во внеслужебное время. Реализация данного права осуществляется в порядке, определяемом министром внутренних дел Российской Федерации.

В настоящее время порядок постоянного хранения и ношения боевого огнестрельного оружия и боеприпасов сотрудниками милиции определяется Инструкцией, утвержденной приказом МВД России от 17 ноября 1999 г. № 938.

На постоянное хранение и ношение сотрудникам может выдаваться табельное оружие (пистолеты, револьверы) и специальные средства, состоящие на вооружении в ОВД. В исключительных случаях на период осложнения оперативной обстановки по решению начальника органа внутренних дел на постоянное хранение и ношение сотрудникам могут выдаваться автоматы или пистолеты-пулеметы⁷. Иные типы табельного оружия могут выдаваться сотрудникам только на время выполнения оперативно-служебных задач.

Одновременно с выдачей оружия и боеприпасов на постоянное хранение и ношение, сотрудникам выдается специальное снаряжение для открытого или скрытого их ношения (в зависимости от выполняемых оперативно-служебных задач), а также принадлежности по уходу за ними.

Право выдачи оружия и боеприпасов сотрудникам на постоянное хранение и ношение предоставляется начальникам ОВД.

Право на приобретение, хранение и ношение спортивного и охотничьего огнестрельного оружия сотрудник милиции приобретает на основаниях и в порядке, предусмотренных Федеральным законом от 13 декабря 1996 г. «Об оружии»⁸, а любое изъятое, найденное им, добровольно сданное ему гражданами огнестрельное оружие должно быть незамедлительно передано сотрудником в дежурную часть органа внутренних дел.

Табельное оружие и боеприпасы, выданные на постоянное хранение и ношение, применяются и используются сотрудниками в соответствии с законодательными и иными нормативными правовыми актами РФ.

3.3.1. Условия выдачи табельного оружия и боеприпасов на постоянное хранение и ношение

⁷ Тем самым на ведомственном уровне реализовано наше предложение о допустимости постоянного хранения и ношения сотрудниками милиции автоматического оружия (См.: Каплунов А.И. Милюков С.Ф. Применение и использование огнестрельного оружия по законодательству Российской Федерации: Научно-практическое пособие.- СПб.: О-во «Знание», 1998. С. 17).

⁸ См.: Федеральный закон от 13 декабря 1996 г. "Об оружии" //СЗ РФ. 1996. № 51. Ст.5681.

Табельное оружие, боеприпасы и специальные средства выдаются на постоянное хранение и ношение сотрудникам (во время их службы в органах внутренних дел), прошедшим специальное профессиональное обучение, переподготовку либо окончившим образовательное учреждение МВД России, после:

1. Сдачи зачетов:

- по знанию материальной части, тактико-технических характеристик табельного боевого ручного стрелкового оружия, специальных средств, а также мер безопасности при обращении с ними.

- по знанию положений законодательных и иных нормативных правовых актов Российской Федерации, регламентирующих порядок применения и использования табельного боевого ручного стрелкового оружия, боеприпасов, специальных средств, и настоящей Инструкции.

- по огневой подготовке (выполнение упражнений Курса стрельб, предусмотренных программой обучения).

2. Проверки условий хранения табельного боевого ручного стрелкового оружия, боеприпасов и специальных средств по месту жительства и службы.

Принятие зачетов у сотрудников производится комиссией, назначаемой начальником органа внутренних дел.

3.3.2. Порядок оформления разрешения на выдачу табельного оружия и боеприпасов на постоянное хранение и ношение

Основанием для решения вопроса о выдаче табельного оружия и боеприпасов на постоянное хранение и ношение является рапорт сотрудника с ходатайством его непосредственного начальника.

Непосредственный начальник ходатайствует либо отказывает сотруднику в выдаче табельного оружия и боеприпасов на постоянное хранение и ношение после проверки наличия условий, обеспечивающих надежную сохранность оружия и боеприпасов по его месту жительства и службы, с учетом поведения сотрудника в семье и быту.

В Инструкции указывается, что отказ в выдаче сотруднику табельного оружия и боеприпасов на постоянное хранение и ношение оформляется соответствующей резолюцией на рапорте сотрудника с указанием причины отказа. Из этого положения следует, что сотрудник может быть лишен рассматриваемого права не только по причине несдачи зачета или отсутствия условий для хранения огнестрельного оружия и боеприпасов, но и по иным мотивам, на усмотрение непосредственного начальника или начальника органа внутренних дел.

Пользуясь этой неопределенностью, некоторые руководители ОВД отказывают своим сотрудникам в праве на постоянное и даже временное

(для несения службы по охране общественного порядка) ношение оружия, ссылаясь на возможность его утраты, применения не по назначению или характер основных служебных обязанностей. Между тем, эти опасения в основном эфемерны. При этом любое «ЧП» с табельным оружием толкуется руководством как аргумент в пользу дальнейшего ограничения пользования им⁹. Вряд ли следует доказывать, что в результате сотрудники милиции вне службы остаются незащищенными, и эта проблема весьма остро переживается ими¹⁰. Проведенный в 1992-1993 гг. опрос 300 сотрудников различных служб и подразделений милиции Москвы, Санкт-Петербурга, Красноярского и Краснодарского краев показал, что 66% респондентов не получили разрешения на постоянное хранение и ношение табельного огнестрельного оружия, из которых около 4/5 хотели бы получить подобное разрешение. В литературе высказано мнение о том, что подобная практика грубо нарушает Закон «О милиции» и в современных условиях граничит с должностным преступлением¹¹.

Выдача табельного оружия и боеприпасов сотрудникам на постоянное хранение и ношение производится на основании приказов должностных лиц после соответствующего заключения комиссии.

Рапорт сотрудника с ходатайством о допуске к сдаче зачетов комиссии для выдачи табельного оружия и боеприпасов на постоянное хранение и ношение, а также выписка из приказа начальника органа (подразделения) внутренних дел, направляются инспектору по вооружению как основание для их выдачи. Второй экземпляр выписки из приказа о выдаче табельного оружия и боеприпасов на постоянное хранение и ношение передается в дежурную часть органа (подразделения) внутренних дел по месту службы сотрудника.

Постоянное хранение и табельного оружия и боеприпасов разрешается сотрудникам милиции руководителями органов внутренних дел и оформляется приказами.

3.3.3. Порядок хранения и ношения табельного оружия и боеприпасов

Сотрудник, получивший табельное оружие и боеприпасы на постоянное хранение и ношение, несет личную ответственность за их сохранность и обязан постоянно поддерживать указанное оружие, а также специальное снаряжение в исправном состоянии.

⁹ См.: Корецкий Д. Оружие: правовой режим. Ростов н/Д.: Изд-во «Молот», 1995. С.54.

¹⁰ Суслов И. Вооружение сержанта // На боевом посту. 1991. № 39; Пашкин М. Кто сбережет мою милицию // Российская газета. 1992. 26 ноября; Матвиевский Н. Цена промедления - смерть // Криминальный вестник Санкт-Петербурга. 1992. № 34.

¹¹ Милюков С. Сдаст ли бандит оружие ... (новое законодательство о борьбе с незаконными вооруженными формированиями) // Жизнь и безопасность. 1996. № 1. С. 22; Его же. К вопросу о защите российской государственности // Славянин. 1997. № 1. С. 15.

Выданное оружие должно быть приведено к нормальному бою.

Для выяснения состояния оружия, его исправности и боевой готовности производятся периодические осмотры в сроки, установленные уставом внутренней службы.

Каждый сотрудник обязан осматривать табельное оружие и боеприпасы к нему перед заступлением в наряд, перед выполнением учебных стрельб и во время чистки оружия, но не реже 1 раза в месяц. При постоянном ношении оружия его осмотр необходимо делать не менее 2 раз в неделю. Перепады температуры, крошки, волокна ткани могут сыграть злую шутку в самый неподходящий момент.

В ходе осмотра необходимо проверить:

- нет ли на металлических частях налета ржавчины, загрязнения,
- царапин, забоин и трещин; в каком состоянии находится смазка;
- исправно ли действует, затвор, магазин, ударно-спусковой механизм, предохранитель и затворная задержка;
- исправны ли мушка и целик;
- чист ли канал ствола.

Характерные неисправности, являющиеся причиной ненормального боя пистолета, следующие:

- мушка побита или погнута;
- целик смещен – пули будут отклоняться в сторону смещения целика;
- забоины на дульном срезе ствола – пули будут отклоняться в сторону, противоположную забоинам;
- раздутие канала ствола;
- растертость канала ствола, округление полей нарезов, царапины и забоины в канале ствола, шатание целика.

Все это увеличивает рассеивание пуль при стрельбе.

При выявлении любой неисправности в работе подвижных частей пистолета, его магазинов, сотрудник ОВД обязан принять меры к устранению неисправностей. Если чистка и смазка пистолета не привели к желаемому результату, оружие направляется в оружейную мастерскую. Не допускается самостоятельное подпиливание мушки или прорези целика, уступов боевого и предохранительного взвода. Все ремонтные работы выполняются оружейными мастерами в оружейной мастерской. Не рекомендуется частая полная разборка пистолета. Полная разборка пистолета производится только при сильном загрязнении и возникновении следов коррозии. Необходимость полной или частичной разборки пистолета во время чистки определяется каждым сотрудником индивидуально, в зависимости от степени загрязнения пистолета.

При подготовке оружия к стрельбе необходимо насухо протереть канал ствола от смазки и осмотреть оружие в собранном виде. Осмотреть патроны перед их снаряжением в магазин. В ходе осмотра патронов необходимо проверить, нет ли на гильзах ржавчины или зеленого налета, помято-

стей, царапин, которые могут помешать вхождению патрона в патронник, не выступает ли капсюль выше поверхности дна гильзы, не вытаскивается ли пуля из гильзы рукой. Все патроны с указанными недостатками должны быть возвращены на пункт выдачи боеприпасов.

Если патроны запылились или загрязнились, покрылись небольшим зеленым налетом или ржавчиной, их необходимо протереть сухой чистой ветошью.

Использование непригодных для стрельбы патронов может привести к задержкам при стрельбе, а сильно загрязненные патроны могут стать причиной раздутия канала ствола. При слабом шипящем звуке выстрела, необходимо прекратить стрельбу и после разряжения оружия осмотреть канал ствола. Шипящий звук – признак затяжного выстрела. При затяжном выстреле пуля может остаться в канале ствола и послужить причиной раздутия ствола при очередном выстреле.

Обильная смазка применяется при консервации оружия, при его длительном хранении на складе. Текущее хранение оружия предусматривает смазку тонким слоем жидкой ружейной смазки после чистки. В условиях низких температур смазка загустевает, а обильная смазка становится причиной задержек при стрельбе. При зарядании оружия перед выполнением упражнений учебных стрельб, в условиях низких температур, рекомендуется несколько раз передернуть затвор и сделать спуск курка с боевого взвода до присоединения снаряженного магазина. При выполнении оперативных задач это рекомендуется делать заблаговременно, когда обстановка позволяет, или во время перемещения к месту проведения операции.

При постоянном ношении оружия замену патронов рекомендуется проводить не реже 1 раза в полгода. Нельзя держать магазины постоянно снаряженными патронами. Пружина подавателя магазина теряет свои упругие свойства, а это приводит к нарушению работы автоматики пистолета, к задержкам при стрельбе. Необходимо не менее 2 раз в неделю разряжать магазины на 10-12 часов.

При соблюдении правил эксплуатации пистолет Макарова является абсолютно надежным и безотказным оружием.

Табельное оружие при ношении должно быть надежно закреплено пистолетным (револьверным) ремешком, исключающим возможность утраты оружия. Ношение табельного оружия и боеприпасов без использования специального снаряжения (кобур, пистолетного (револьверного) ремешка, автоматного ремня и другое) запрещается.

Сотрудники, которым разрешено вышестоящим руководством постоянное ношение закрепленного за ними короткоствольного оружия, должны иметь в местах постоянного проживания специальные сейфы для хранения оружия, чтобы исключить доступ к нему других лиц.

Ношение табельного оружия и боеприпасов сотрудником, одетым в гражданскую одежду, должно быть скрытым от окружающих.

Сотрудникам запрещается обнажать табельное оружие и боеприпасы для демонстрации окружающим (за исключением случаев, предусмотренных законодательством Российской Федерации), а также передавать их другим лицам либо оставлять без присмотра.

При выезде сотрудника в служебную командировку с табельным боевым оружием в его командировочном удостоверении делается отметка с указанием модели оружия, его серии и номера, количества патронов и наличия специальных средств. Запись в командировочном удостоверении скрепляется печатью органа (подразделения) внутренних дел.

При отсутствии возможности надежной сохранности табельного оружия и боеприпасов по месту пребывания командированные сотрудники сдают его в дежурную часть ближайшего органа (подразделения) внутренних дел.

При направлении сотрудника на стационарное лечение, на учебу и убытии в отпуск, а также при возникновении обстоятельств, не обеспечивающих надежную сохранность табельного оружия и боеприпасов по месту жительства и службы сотрудника, а также при отсутствии надобности в них, они подлежат сдаче на временное хранение в дежурную часть.

На хранение оружие сдается только после чистки и смазки, в технически исправном состоянии. Твердые частицы сгоревшего пороха, оставаясь длительное время на стенках канала ствола и других деталях пистолета, вступают в химическую реакцию с металлом и под действием коррозии поверхность деталей пистолета разрушается. В первую очередь разрушаются поля нарезов и хромированный слой канала ствола. Коррозия быстро прогрессирует и уничтожить ее полностью невозможно. Идет повышенный износ канала ствола и вследствие этого, рассеивание пуль при стрельбе значительно увеличивается. Оружие приходит в негодное состояние.

Табельное оружие и боеприпасы подлежат сдаче по указанию лица, разрешившего их выдачу, в случае:

1. Неправомерного их применения или использования.
2. Невыполнения сотрудником требований "Инструкции о порядке выдачи табельного боевого ручного стрелкового оружия, боеприпасов и специальных средств сотрудникам органов внутренних дел Российской Федерации на постоянное хранение и ношение".
3. Временного отстранения сотрудника от занимаемой должности.
4. Грубого нарушения им служебной дисциплины.
5. Увольнения сотрудника из органов внутренних дел.
6. Наличия медицинского заключения по противопоказанию к владению оружием.
7. Гибели или смерти сотрудника.

Правила ношения сотрудниками милиции табельного оружия при несении патрульно-постовой службы и выполнении оперативно-служебных задач регламентируется также Уставом патрульно-постовой службы мили-

ции общественной безопасности (УППС МОБ), который включает следующие положения:

– заступающий на службу наряд ... при себе должен иметь табельное огнестрельное оружие с двумя снаряженными обоймами (магазинами) (ст. 44);

– при заступлении на службу зарядка оружия производится перед построением наряда на инструктаж по команде и под наблюдением дежурного или инструктирующего в специально отведенном месте. При этом патрон в патронник не досылается (ст. 43);

– наряд приводит в готовность свое оружие на случай необходимости его немедленного применения: кобура передвигается в удобное для извлечения оружия положение, пистолет спускается с предохранителя, патрон досылается в патронник (ст. 146);

– во время несения службы наряду запрещается передавать и предъявлять кому бы то ни было свое оружие, за исключением лиц, которым он подчинен (ст. 111);

– личному составу, занятому в нарядах по обеспечению общественного порядка и безопасности при проведении массового мероприятия, огнестрельное оружие не выдается. Резерв может быть вооруженным (ст. 181).

Контролировать соблюдение необходимых мер личной безопасности при несении службы, правил обращения с табельным оружием обязаны командир строевого подразделения милиции и его заместители (ст. 21 УППС МОБ). При этом проверять несение службы путем попытки отобрать оружие запрещается (ст. 67 УППС МОБ).

Нарушение сотрудниками милиции правил хранения и ношения табельного оружия и боеприпасов в зависимости от последствий влечет дисциплинарную или уголовную ответственность. В частности, за небрежное хранение сотрудником милиции табельного оружия, создавшее условия для его использования другим лицом, если это повлекло тяжкие последствия, предусмотрена уголовная ответственность по ч.2 ст. 293 УК РФ (халатность, повлекшая тяжкие последствия), поскольку любой сотрудник милиции в силу примечания к ст. 285 УК РФ является должностным лицом, а надлежащее хранение табельного боевого ручного стрелкового оружия входит в круг его служебных обязанностей.

В случае утраты, хищения, порчи или выхода из строя табельного оружия и боеприпасов сотрудник обязан незамедлительно доложить об этом в дежурную часть органа (подразделения) внутренних дел и непосредственному начальнику, который организует служебную проверку по факту утраты табельного оружия и боеприпасов, в ходе которой устанавливается степень виновности сотрудника и в установленном порядке принимается решение о привлечении его к дисциплинарной и (или) материальной ответственности, и принимает меры по розыску похищенного или утраченного табельного оружия и боеприпасов.

Проверка наличия у сотрудников табельного оружия и боеприпасов и их технического состояния, выданных на постоянное хранение и ношение осуществляется:

1. Непосредственным начальником во время нахождения сотрудников на службе – не реже одного раза в неделю.
2. Руководителями органов (подразделений) внутренних дел – не реже одного раза в месяц.
3. Руководителями образовательных и научно-исследовательских учреждений МВД России – не реже одного раза в год.
4. Службой вооружения – не реже одного раза в год.
5. По решению руководителя органа (подразделения) внутренних дел – при проведении строевых осмотров.

При проверке наличия у сотрудников оружия и боеприпасов проверяется серия, номер и год выпуска оружия.

Результаты проверок сохранности табельного оружия и боеприпасов, выданных сотрудникам на постоянное хранение и ношение, оформляются в порядке, установленном МВД России.

При перемещении по службе в другой орган (подразделение) внутренних дел, увольнении в запас (отставку) сотрудники обязаны сдать табельное оружие и боеприпасы лицу, ответственному за вооружение в органе (подразделении) внутренних дел, или в соответствующее подразделение вооружения.

Сотрудникам органов внутренних дел, не имеющим права постоянного ношения оружия, запрещается иметь его при себе в неслужебное время.

4. ОРГАНИЗАЦИЯ УЧЕТА И ОТЧЕНОСТИ

Учет должен отражать наличие и обеспеченность органов внутренних дел вооружением и боеприпасами и позволять осуществлять действенный контроль за их сохранностью. Учету подлежат все виды вооружения и боеприпасов, имеющиеся в органе внутренних дел.

Учетными документами являются: книги, журналы, наряды, накладные, карточки, ведомости, акты и другие документы, на основании которых осуществляются приходно-расходные операции.

Учетные документы должны составляться разборчиво, без подчисток и помарок. Исправление допущенных ошибок производится зачеркиванием одной чертой неправильной записи текста или цифры так, чтобы зачеркнутое было видно, и надписью над ним нового верного текста или цифры. Исправления заверяются подписями: в документах лиц, их подписавших, в карточках и книгах – лиц, их ведущих. При исправлении записи в учетных документах одновременно производится исправление и последующих итогов. В случаях, когда запись исправляется по истечении длительного пе-

риода времени, исправление производится путем исправления проводок. При заполнении бланка учетного документа строки, оставшиеся свободными от записей, прочеркиваются зигзагообразной линией, чтобы между последней записью и подписью нельзя было что-нибудь вписать.

Книги и журналы, ведущиеся в службе, пронумеровываются, прошнуровываются, скрепляются печатью и подписываются начальником службы вооружения.

Каждый документ должен иметь номер, дату его составления и дату совершения операции, где и кем составлен документ, наименование вооружения и боеприпасов, его категорию и количество, соответствующее подписи и расписки лиц, выдавших и принявших вооружение и боеприпасы.

В органах внутренних дел ведутся следующие учетные документы.

В подразделениях:

1. Книга учета и закрепления вооружения и боеприпасов.
2. Ведомость учета расхода боеприпасов на боевую подготовку.
3. Раздаточно-сдаточная ведомость (ведется на стрельбище и в тире).
4. Заявка на отпуск боеприпасов для боевой подготовки.
5. Карточка учета качественного состояния оружия.
6. Карточка-заместитель.
7. Книга проверки наличия, учета и состояния вооружения и боеприпасов.

сов.

У дежурного:

1. Книга выдачи и приема вооружения и боеприпасов.
2. Карточка-заместитель.

5. УЧЕТ РАСХОДА БОЕПРИПАСОВ НА БОЕВУЮ ПОДГОТОВКУ, СПОРТИВНЫЕ МЕРОПРИЯТИЯ И ОПЕРАТИВНЫЕ ЦЕЛИ

Расход боеприпасов на боевую подготовку и спортивные мероприятия планируется на отчетный год согласно действующим нормативным актам. Расчет-заявка осуществляется лицом, ответственным за боевую подготовку, утверждается руководством и представляется в установленные сроки в окружное управление.

Одновременно ответственным за боевую подготовку составляется расчет положенности боеприпасов по подразделениям. После утверждения данного расчета он передается в службу вооружения и служит основанием для выдачи боеприпасов подразделениям.

На боевую подготовку в первую очередь расходуются боеприпасы в негерметичной укупорке, наиболее ранних годов изготовления и из числа используемых для несения службы.

Боеприпасы на боевую подготовку отпускаются непосредственно со склада на основании заявки (форма № 7) по ведомости расхода боеприпасов на боевую подготовку (форма № 4) руководителю стрельбы, назначае-

тому приказом начальника подразделения на каждую стрельбу, в учебном заведении – на учебный год (период обучения).

Для учета расхода боеприпасов на стрельбище (в тире) руководитель стрельб или раздатчик боеприпасов, назначенный по его указанию, производит выдачу боеприпасов под расписку по раздаточно-сдаточной ведомости (форма № 4а).

Руководитель стрельбы обязан лично проверять правильность выдачи боеприпасов, снаряжения магазинов, следить за разряжением оружия, производить его осмотр и организовывать сбор гильз.

Закончив проведение стрельб, руководитель сверяет расход боеприпасов по списку стрелявших с раздаточно-сдаточной ведомостью и остаток боеприпасов, после чего производит соответствующее оформление раздаточно-сдаточной ведомостей.

Руководитель стрельбы обязан в тот же день по окончании стрельбы, а при ночных стрельбах – на следующий день отчитаться за израсходованные боеприпасы и сдать начальнику склада неизрасходованные боеприпасы, патроны с осечками, стрелянные гильзы, порожнюю укупорку и раздаточно-сдаточные ведомости.

На стрельбище (в тире) не допускаются потери боевых патронов и гильз. В каждом случае утери боевых патронов и гильз руководитель стрельбы обязан доложить рапортом руководителю ОВД об обстоятельствах утраты боеприпасов и принятых мерах к розыску. По найденным боеприпасам производится служебная проверка, по результатам которой принимается соответствующее решение руководством ОВД.

По каждому случаю расхода боеприпасов на оперативные цели личным составом наряда, конвоя или при проведении оперативных мероприятий докладывается рапортом руководителю ОВД. В рапорте указывается, когда, где, кем, для каких целей, сколько и какие боеприпасы израсходованы. Указанные боеприпасы списываются с учета после принятия решения руководством ОВД в каждом конкретном случае.

6. ОРГАНИЗАЦИЯ ХРАНЕНИЯ ВООРУЖЕНИЯ И БОЕПРИПАСОВ

Организация хранения вооружения и боеприпасов в ОВД должна обеспечивать:

- надежную сохранность и недоступность для посторонних лиц;
- поддержание их качественного состояния;
- удобство получения, выдачи, контроля, экстренного вывоза или эвакуации;
- условия хранения для данного вида вооружения;
- удобство размещения вооружения, наблюдения за ним и поддержания в исправном состоянии.

Для выполнения указанных требований все складские помещения для хранения вооружения и боеприпасов должны иметь надежные стены, пол и потолок. Складские помещения с вооружением и боеприпасами обеспечиваются круглосуточной вооруженной охраной, оборудуются пожарной и охранной сигнализацией с выводом на пункт централизованной охраны. Двери помещений обиваются металлическим листом и оборудуются надежными запорами. В помещениях склада или рядом с ними (не далее 20 метров) размещаются средства пожаротушения. Влажность и температура должны обеспечивать сохранность качественного состояния вооружения и боеприпасов.

Для хранения вооружения и боеприпасов должны быть отведены сухие помещения, отвечающие требованиям условий хранения и противопожарной безопасности.

Категорически запрещается создавать склады с боеприпасами в административных и жилых зданиях.

Складские помещения оборудуются двойными дверьми (внутренняя дверь в виде металлической решетки с толщиной прутьев не менее 15 мм). При расположении склада на первом этаже или в полуподвальном помещении окна, кроме решеток изнутри, оборудуются запирающимися ставнями.

Электрическое освещение при условии соблюдения мер пожарной безопасности разрешается во всех помещениях, за исключением помещений со взрывчатыми веществами, средствами взрывания и смазочными материалами; в этих помещениях необходимо пользоваться электрическими фонарями или оборудовать электрическое освещение с напряжением не более 36 вольт во взрывобезопасном исполнении. В помещениях с другими видами боеприпасов электрическое освещение должно быть выполнено во взрывобезопасном исполнении.

Использование на складе керосиновых фонарей, факелов, свечей и других осветительных приборов с открытым пламенем и применением жидких горючих веществ запрещается.

Помещения складов с электрическим освещением оборудуются наружными рубильниками для обесточивания.

Все хранилища должны иметь соответствующую документацию (паспорт, инструкции начальнику склада, описание внутреннего оборудования, инвентаря и инструмента) и быть обеспечены деревянными подкладками высотой не менее 10 см, на которые укладываются ящики с вооружением и боеприпасами.

В помещении, где требуется поддерживать постоянную температуру и относительную влажность воздуха, должны быть термометры, психрометры и вестись графики учета температуры и влажности воздуха.

В помещения с вооружением и боеприпасами не допускается хранение горючих и легковоспламеняющихся материалов. Запрещается загромождать рабочие и смотровые проходы и подъездные пути к нему.

Ключи от помещений с вооружением и боеприпасами находятся у начальника склада, а после окончания рабочего дня в опечатанном виде сдаются в дежурную часть МВД, УВД, вторые экземпляры в опечатанном виде хранятся на месте, определенном руководителем МВД, УВД.

7. ХРАНЕНИЯ ВООРУЖЕНИЯ И БОЕПРИПАСОВ В ПОДРАЗДЕЛЕНИИ

Для хранения оружия и боеприпасов в подразделениях отводится отдельная комната (помещение). Комната должна располагаться смежно с залом (комнатой) оперативного дежурного и иметь дверь из зала (комнаты), которая должна находиться под постоянным контролем оперативного дежурного. Дверь в комнату для хранения оружия должна быть обита листовой сталью и оборудована надежными замками. В комнате для хранения оружия устройство оконных проемов (за исключением окна для выдачи оружия) в наружных и внутренних стенах не допускается. Для выдачи оружия и боеприпасов следует устраивать окно, размером 18 x 24 см, на высоте 110 см от уровня пола, выходящее в комнату для чистки оружия. Дверца окна с двух сторон должна быть обита листовой сталью и оборудована надежным запором. Входная дверь и окно выдачи должны быть оборудованы охранной сигнализацией с выводом на пункт централизованной охраны органа внутренних дел. В комнате устанавливаются металлические шкафы для хранения оружия, боеприпасов и специальных средств. Для обеспечения сохранности оружия следует предусмотреть хорошую вентиляцию. Внутренние стены комнаты выполняются из кирпича толщиной 380 мм.

Комната для чистки оружия должна располагаться рядом с комнатой для хранения оружия. Вход в комнату для чистки оружия следует предусматривать из коридора дежурной части или вестибюля. В комнате устанавливаются столы с пулеуловителями, закрывающийся металлический ящик для сбора промасленной ветоши, бачок со смазкой, оборудованный разборным краном, огнетушители, плакаты по материальной части оружия.

В комнате для чистки оружия устройство оконных проемов в наружных стенах не допускается. Внутренние стены комнаты следует выполнять из кирпича толщиной 380 мм. В комнате следует предусматривать хорошую вентиляцию.

Учебным заведениям разрешается хранить все оружие и боеприпасы на складе вооружения.

Вооружение и боеприпасы в комнатах для хранения находятся в металлических шкафах и пирамидах. Шкафы оборудуются арматурой с гнездами, удобной для постановки и вынимания хранящегося в них оружия.

Ключи от комнаты с оружием, шкафов, шкатулок, опечатанных печатью начальника подразделения, находятся у дежурного по органу внутренних дел. Второй экземпляр ключей от комнаты, шкафов, шкатулок,

опечатанных печатью начальника подразделения, находятся в пенале и хранятся в его металлическом шкафу.

Ответственным за вооружение и дежурным по подразделениям категорически запрещается передавать ключи от помещений и шкафов с оружием и боеприпасами кому бы то ни было. При утере ключей старые замки немедленно заменяются новыми.

При хранении пистолеты (револьверы) вынимаются из кобур (коробок) и укладываются в гнезда так, чтобы стволы находились в горизонтальном положении, при этом пистолеты на должны соприкасаться между собой. В каждом шкафу (месте хранения) на дверце с внутренней стороны должны быть: опись с указанием вида и количества находящихся в нем оружия и боеприпасов, ведомость (список) закрепления оружия и боеприпасов за начальствующим составом (звание, фамилия и инициалы, серия и номер оружия), выписка из приказа с указанием фамилий должностных лиц, имеющих право постоянного ношения оружия. Эти документы подписываются начальником и лицом, ответственным за хранение и учет оружия в органе внутренних дел. Все изменения в них должны заверяться их подписями.

У каждого гнезда (пирамиды) крепится бирка с указанием вида, серии, номера оружия, так же фамилия лица, за которым оно закреплено. Перед укладкой на хранение пистолеты (револьверы) разряжаются, магазины у пистолетов отделяются, освобождаются от патронов и укладываются в гнезде рядом с пистолетами.

При хранении автоматов и ручных пулеметов магазины должны быть отделены, курки спущены с боевого взвода, переводчики поставлены на предохранитель, откидные приклады – в походном положении, хомутики прицельных планок установлены на нулевые деления. Штыки автоматов хранятся в специальных гнездах или на крючках в шкафу, где находятся автоматы. Магазины хранятся не снаряженными в одном шкафу с оружием в специальных гнездах или на специальных рейках. В этом же шкафу хранится индивидуальный комплект ЗИП к этому оружию.

Боеприпасы боевого запаса для пистолетов, автоматов и пулеметов, а также боеприпасы, предназначенные для учебной практики, хранятся отдельно от оружия в запирающихся на замок металлических шкафах или шкатулках, которые опечатываются печатью ответственного за вооружение и сдаются под охрану дежурному по органу внутренних дел. Патроны хранятся в герметической укупорке и без надобности не вскрываются, смазывать патроны запрещается. Патроны, предназначенные для несения службы, должны быть одного года изготовления и завода.

Пистолетные и автоматные патроны боевого комплекта, предназначенные для несения службы, хранятся в специально изготовленных колодочках, уложенных в металлические шкафы: к автоматам – отдельно от других патронов и оружия, к пистолетам – вместе с оружием. На колодоч-

ках наклеиваются ярлыки с порядковым номером ячейки и номером оружия лица, за которым закреплены патроны и оружие.

8. КАТЕГОРИРОВАНИЕ ВООРУЖЕНИЯ И БОЕПРИПАСОВ, ПОРЯДОК ЕГО РЕМОНТА

Категорирование производится:

1. При приеме вооружения и боеприпасов на склады и базы.
2. По истечении предельно-нормативных сроков эксплуатации, гарантийного ресурса или выработке технического ресурса вооружения.
3. При преждевременном выходе вооружения из строя.
4. При проведении технических обслуживаний и контрольных осмотров.
5. После проведения среднего и капитального ремонта.

Для установления категории вооружения и боеприпасов приказом руководителя ОВД назначается комиссия, которая проверяет их техническое состояние. Результаты проверки оформляются актом. Акты подписываются членами комиссии и утверждаются руководством.

Для осуществления ремонта и технического обслуживания организуются мастерские (пункты). В зависимости от объемов и видов вооружения они обеспечиваются необходимым оборудованием, инструментом и имуществом.

Переделка и отладка табельного оружия, нарушающая конструкцию оружия (опиловка основания мушек, изменение формы прицельных прорезей, спиливание боевых пружин, курков и т.п.) категорически запрещается и рассматривается как порча оружия.

9. ПОРЯДОК РЕАЛИЗАЦИИ ПРИШЕДШИХ В НЕГОДНОСТЬ ВООРУЖЕНИЯ И БОЕПРИПАСОВ

Для уничтожения негодного вооружения и боеприпасов приказом руководства ОВД назначается техническая комиссия.

Перед уничтожением вооружения и боеприпасов комиссия должна тщательно проверить его с целью недопущения к уничтожению заряженного оружия. Если такое оружие будет обнаружено, принимаются меры к извлечению заряда. При невозможности разрядить оружие обычным способом это оружие отжигается с соблюдением всех мер предосторожности и безопасности.

Все годные и требующие ремонта детали снимаются, а негодные металлические детали вооружения превращаются в лом путем их механической деформации или путем разрезания газосварочным аппаратом с дальнейшей плавкой на предприятиях промышленности по месту дислокации органов внутренних дел.

Негодные деревянные детали – ложи, приклады, ствольные накладки – сжигаются. Негодные изделия и детали из брезента, кожи, резины сдаются в утиль, сжигаются или используются на хозяйственные нужды.

Негодные и запрещенные к стрельбе патроны к стрелковому оружию уничтожаются путем выжигания пороха. Полученный металлолом сдается организациям вторсырья. Негодные сигнальные и осветительные патроны, взрывпакеты, огнепроводный шнур уничтожаются путем сжигания.

Об уничтожении негодного вооружения и боеприпасов комиссией составляется акт в 2 экземплярах по произвольной форме. К акту прилагается ведомость уничтоженного вооружения. В акте указывается, каким способом и где произведено уничтожение негодного вооружения и боеприпасов, количество полученного металлолома по весу, а также наименование и количество взрывчатого вещества и средств взрывания, израсходованных на подрыв (сжигание) боеприпасов. Один экземпляр акта служит основанием для списания уничтоженного негодного вооружения и боеприпасов с учета, а второй высылается в окружное управление.

ЗАКЛЮЧЕНИЕ

Знание требований нормативных актов, регламентирующих порядок и правила учета, хранения и сбережения оружия и боеприпасов в подразделениях органов внутренних дел позволяет сотрудникам добиваться сохранности вооружения и боеприпасов в повседневной практической работе.

СПИСОК РЕКОМЕНДУЕМОЙ ЛИТЕРАТУРЫ

1. Каплунов, А.И. Правовые основы применения и использования огнестрельного оружия сотрудниками органов внутренних дел: учебное пособие / А.И. Каплунов, С.Ф. Милюков, Н.И. Уткин. – М.: ИМЦ ГУК МВД России, 2004. – 272 с.

2. Ковальчук А.Н. Огневая подготовка курсантов и слушателей: Учебно-методическое пособие / А.Н. Ковальчук, В.В. Рожков. – Красноярск: Красноярская ВШМ МВД России, 1998. – 152с.

3. Об организации снабжения, хранения, учета и обеспечения сохранности вооружения и боеприпасов в органах внутренних дел Российской Федерации: Приказ МВД РФ от 12 июля 1995 г. № 269.

4. Инструкция о порядке выдачи табельного боевого ручного стрелкового оружия, боеприпасов и специальных средств сотрудникам органов внутренних дел Российской Федерации на постоянное хранение и ношение: Приказ МВД РФ от 17 ноября 1999 г. № 938.

5. Торопов, В.А. Огневая подготовка: Учебник / В.А. Торопов; под общ. ред. В.П. Сальникова. – М.: Объединённая редакция МВД России, 2004. – 400 с.

6. Шипин А.И. Огневая подготовка в органах внутренних дел: учебно-методическое пособие / А.И. Шипин, Н.В. Ковшов, Е.В. Шестопалова, Е.Ю. Дьякова. – М: Московский университет МВД России, Издательство «Щит-М», 2005. – 238 с.

ЛЕКЦИЯ №4

ОСНОВЫ ОРГАНИЗАЦИИ И МЕТОДИКА ПРОВЕДЕНИЯ ЗАНЯТИЙ ПО ОГНЕВОЙ ПОДГОТОВКЕ В ПОДРАЗДЕЛЕНИЯХ ОВД

ПЛАН

ВВЕДЕНИЕ

1. СУЩНОСТЬ ПРОЦЕССА ОБУЧЕНИЯ

2. ПРИНЦИПЫ, ФОРМЫ И МЕТОДЫ ОБУЧЕНИЯ

2.1. Принципы обучения

2.2. Формы обучения

2.3. Методы обучения

3. ОРГАНИЗАЦИЯ ЗАНЯТИЙ ПО ОГНЕВОЙ ПОДГОТОВКЕ

3.1. Структура учебного процесса

3.2. Учебные занятия и их структура

4. ПОДГОТОВКА К ПРОВЕДЕНИЮ ЗАНЯТИЙ

4.1. Подготовка руководителя к проведению занятий

4.2. Подготовка обучаемых к занятию

5. УЧЕБНО-МАТЕРИАЛЬНАЯ БАЗА ПО ОГНЕВОЙ ПОДГОТОВКЕ

6. ПОДГОТОВКА СПЕЦИАЛИСТОВ ПО ОГНЕВОЙ ПОДГОТОВКЕ

7. ОРГАНИЗАЦИЯ И МЕТОДИКА ПРОВЕДЕНИЯ ОТДЕЛЬНЫХ ВИДОВ ЗАНЯТИЙ

7.1. Организация и методика проведения занятий по материальной части оружия

7.2. Организация и методика проведения занятий по основам стрельбы

7.3. Организация и методика проведения занятий по правилам стрельбы

7.4. Методика обучения слушателей (курсантов) приемам стрельбы из стрелкового оружия

7.5. Особенности организации и методики проведения стрелковых тренировок и стрельб

7.6. Методика привития курсантам (слушателям) методических навыков

7.7. Методика руководства научной работой слушателей (курсантов), разработка рефератов, сообщений и других работ по изучаемой дисциплине на кафедре

7.8. Организация и методика самостоятельной работы курсантов (слушателей)

7.9. Методика разработки, обсуждения, оформления учебно-методических материалов, применения технических средств обучения

7.10. Методика применения технических средств обучения

ЗАКЛЮЧЕНИЕ

СПИСОК РЕКОМЕНДУЕМОЙ ЛИТЕРАТУРЫ

ВВЕДЕНИЕ

Начальствующему составу органов внутренних дел принадлежит решающая роль в налаживании эффективного учебно-воспитательного процесса в своих подразделениях. Курсанты и слушатели учебных учреждений МВД России – будущие руководители ОВД. Компетентность и деловитость, обостренное чувство нового, высокая ответственность, требовательность к себе и подчиненным, умение вовремя заметить и поддержать инициативу, мобилизовать волю и энергию обучаемых на качественное овладение знаниями – вот качества, необходимые современному руководителю. В практической деятельности каждого преподавателя встает вопрос о том, как лучше, доходчивее и интереснее изложить учебный материал программы.

Огневая подготовка играет важную роль в обучении и воспитании курсантов и слушателей, и должна рассматриваться в двух аспектах:

– во-первых, воспитание у обучаемых целого ряда качеств, присущих сотруднику ОВД, таких как высокая организованность и служебная дисциплина, храбрость и мужество, физическая выносливость; привитие им глубоких и твердых знаний материальной части оружия, основ и правил стрельбы, отличного владения оружием; использования этих знаний, умений и навыков для успешного решения служебных задач;

– во-вторых, выработка у слушателей (курсантов) чисто профессиональных знаний, умений и навыков, подготовка их к будущей практической деятельности по обучению и воспитанию своих подчиненных; развитие у них целого ряда качеств, необходимых сотруднику милиции, таких как умение быстро принимать обоснованные решения и доводить их до конца, привитие подчиненным любви к оружию, чувства уверенности в нем, мастерского владения оружием.

Огневая подготовка курсантов (слушателей) состоит из следующих разделов: материальная часть оружия; основы и правила стрельбы; стрелковые тренировки и выполнение упражнений учебных и контрольных стрельб, а также нормативов по огневой подготовке; методика огневой подготовки.

Под методикой преподавания огневой подготовки понимается совокупность методов и приемов педагогического воздействия на обучаемых. Она опирается на общие закономерности педагогического процесса, дидактические принципы, отражает особенности работы преподавателя и базируется на методологии и общих принципах педагогики.

Исходя из этого, при обучении слушателей (курсантов) огневой подготовке применяются разнообразные методы, методические приемы и организационные формы обучения.

Главная задача методики преподавания огневой подготовки помочь преподавателю построить творчески обоснованную систему преподавания

предмета, в которую должны входить лекции, семинарские и практические занятия, а также самостоятельная работа обучаемых.

Преподаватели, проводящие занятия, должны постоянно вносить в свою работу творчество, искать новые, лучшие методы, приемы обучения и воспитания. Без этого условия не может быть и речи ни о каком росте и совершенствовании методического мастерства преподавателей. Высокая техническая оснащенность органов внутренних дел и появление новых образцов оружия оказывают существенное влияние на способы решения служебных задач, на формы и методы боевой подготовки подразделений органов внутренних дел.

Вот почему необходимо постоянно изыскивать такие формы и методы обучения, которые позволили бы с наименьшей затратой учебного времени научить сотрудников, слушателей и курсантов, быстро оценивать сложившуюся обстановку, принимать обоснованные и инициативные решения, четко и грамотно ставить задачи подчиненным, умело управлять подразделениями, поражать цели с первого выстрела (очереди) на различных расстояниях днем и ночью.

Для достижения высоких результатов в подготовке слушателей (курсантов) преподаватели должны твердо владеть методикой обучения, фундаментом которой является отличное знание предмета.

Методикой называется учение о методах обучения. Методика может быть общей, когда рассматриваются способы обучения, или частной, когда имеют в виду лишь способы обучения, применяемые в какой-либо одной учебной дисциплине.

Настоящая лекция рассматривает задачи, содержание, методы и формы обучения курсантов и слушателей огневой подготовке. В ней отражены требования к содержанию прикладной направленности обучения дисциплине, определение ее места среди других учебных дисциплин, обеспечивающих подготовку руководителя ОВД. Кроме того, она определяет и обосновывает сочетание форм учебных занятий, учебной, методической и внеаудиторной работы, методы и средства для реализации требований в процессе обучения огневой подготовке.

1. СУЩНОСТЬ ПРОЦЕССА ОБУЧЕНИЯ

Под процессом обучения следует понимать деятельность преподавателя и деятельность обучаемых, направленную на усвоение определенных знаний, на приобретение умений и навыков, а также на формирование высоких морально-боевых качеств. Руководящая роль в этом процессе принадлежит преподавателю. Для того чтобы обучение было целеустремленным и действенным, каждый преподаватель должен четко уяснить, что означает владеть знаниями, умениями и навыками применительно к вопросам огневой подготовки.

Владеть знаниями – означает не только сохранять в памяти содержание сообщаемого преподавателем материала, но и понимать его сущность, уметь делать обобщения и практические выводы. Обучаемый, прежде всего, должен знать свое оружие, приемы и правила стрельбы из него. Знать оружие (автомат, пистолет) означает не только сохранить в памяти названия частей и механизмов, но и понимать их назначение и работу при стрельбе. Знать правила стрельбы – это значит не только запомнить их, но и понять, почему приняты именно такие правила, а не другие.

Владеть умениями – значит сознательно выполнять те или иные практические действия, пользуясь соответствующими знаниями, т.е. применять свои знания на практике.

Знания будут мертвым грузом, если не уметь применять их на практике. Поэтому обучаемый на основе полученных знаний по устройству оружия должен уметь правильно готовить это оружие для безотказной стрельбы, устранять задержки во время стрельбы, а на основе знания правил стрельбы – уметь применять их, сообразуясь с условиями реальной обстановки.

Владеть навыками – значит довести умения до такого совершенства, когда процесс выполнения практических действий автоматизируется, т.е. когда не требуется каждый раз припоминать знания, обосновывающие эти действия. При наличии твердых навыков обучаемые правильно и в кратчайшее время выполняют работу в любых условиях.

Процесс обучения должен начинаться с восприятия (созерцания) обучаемыми изучаемых предметов и явлений; вслед за тем чувственные восприятия должны перерабатываться в понятия; одновременно и вслед за тем полученные знания должны закрепляться в навыках и находить применение на практике. Такой путь обучения наиболее целесообразен для большинства разделов огневой подготовки. Так, например, изучение оружия следует начинать с демонстрации боевых свойств его на показательной стрельбе. Перед тем как начать обучение приемам стрельбы из автомата (пулемета), руководитель должен сам образцово показать обучаемым порядок выполнения этих приемов. В наших примерах обучаемые вслед за чувственными восприятиями в какой-то степени уже осмысливали и обобщали знания, полученные на основе наблюдения. Но в большей мере осмысливание и обобщение знаний происходит на последующих занятиях. Так, например, обучаемые на занятиях по материальной части автомата после показательной стрельбы приобретают более подробные знания о работе автомата – почему автомат стреляет автоматически, как взаимодействуют части и механизмы автомата при стрельбе. Таким образом, вместе с осмысливанием начинается и запоминание определенных понятий. Прочность запоминания в значительной степени зависит от того, насколько обучаемым ясна цель изучения данного понятия и очевидна его польза. Кроме того, прочность запоминания при закреплении знаний обеспечивается продуманной си-

стемой повторения как в процессе изучения материала, так и в специально отведенное время. Закрепление умений (применения знаний на практике) при многократном повторении в виде выполнения упражнений (тренировок) приводит к выработке автоматизированных действий, или навыков.

Практика работы с оружием, стрельба из него и решение огневых задач в тире – лучшие способы закрепления знаний и навыков. При этом главное внимание следует уделять созданию на занятиях сложной обстановки.

Под сложной обстановкой на занятиях понимается следующее:

- выполнение обучаемыми приемов стрельбы в конкретной тактической обстановке в соответствии с полученной задачей; это требование направлено на выработку самостоятельности и инициативы;

- ограничение времени на выполнение отрабатываемых приемов (действий); нормативы времени должны сокращаться от занятия к занятию по мере совершенствования навыков;

- неожиданный показ целей, требующий быстроты действий для их обнаружения и поражения;

- выполнение приемов (действий) в строгом соответствии с требованиями уставов и наставлений;

- проведение занятий в любую погоду, днем и ночью, на разнообразной местности.

Выработке прочных знаний и навыков способствуют поддержание интереса у обучаемых к занятиям, требование руководителя аккуратно, точно и своевременно выполнять все задания, образцовые действия руководителя, глубоко продуманная организация занятия и постоянный показ результатов, достигнутых каждым обучаемым.

2. ПРИНЦИПЫ, ФОРМЫ И МЕТОДЫ ОБУЧЕНИЯ

В процессе обучения огневой подготовке в полной мере действуют педагогические закономерности, общие для обучения и воспитания.

Овладение знаниями, умениями и навыками является специфической познавательной деятельностью.

Отсюда, в процессе обучения огневой подготовке имеют место все ступени познания: чувственное восприятие, абстрактное мышление и практика. Однако в любом случае важно, чтобы чувственно воспринимаемый материал подвергался логической обработке и теоретические знания воплощались в практические дела, а повседневная практика обучаемых освещалась теорией.

Процесс обучения слушателей (курсантов) имеет свои специфические законы.

К числу важнейших законов обучения наряду с общими педагогическими законами относятся:

- соответствие воздействий преподавателя познавательным возможностям обучаемых и характеру их деятельности;
- моделирование (воссоздание) деятельности преподавателя и обучаемых в соответствии с требованиями служебных задач.

В этих законах выражено само существо процесса обучения совместной целенаправленной деятельности преподавателей и обучаемых.

Обучение курсантов и слушателей осуществляется на основе дидактических принципов

2.1. Принципы обучения

Содержание, организация и методика обучения курсантов и слушателей определяются системой основополагающих педагогических идей, получивших название принципов обучения.

Принципы обучения составляют важнейшую часть теории обучения. Каждый принцип включает в себя определенные правила обучения, имеющие отношение к содержанию, организации и методике обучения. Однако принципы обучения нельзя отождествлять с определенным комплексом правил и приемов обучения.

В принципах обучения раскрываются руководящие педагогические положения, которые отражают закономерности военно-педагогического процесса и определяют деятельность обучающего по подготовке обучаемых к владению знаниями, умениями и навыками.

Огневая подготовка проводится на основе следующих принципов:

- обучение курсантов и слушателей тому, что потребуются в профессиональной деятельности;
- сознательность, активность и самостоятельность обучаемых;
- системность, последовательность и комплексность в обучении;
- наглядность обучения;
- доступность в обучении.
- прочность приобретенных знаний, умений и навыков;
- коллективизм и индивидуальный подход в обучении.

Каждый из указанных принципов включает в себя правила, т.е. положения, раскрывающие отдельные стороны принципа, его конкретные требования. Принципы обучения в своем единстве не только объективно отражают основные закономерности процесса обучения и особенности деятельности обучающихся и обучаемых, но и выступают в качестве системы основных педагогических требований.

Учить курсантов и слушателей тому, что потребуются в профессиональной деятельности, – это значит максимально приближать учебную обстановку к реальной практике.

Сознательность и активность обучаемых заключается в осмысленном усвоении обучаемыми изучаемого материала и проявлении ими твор-

чества и активности в ходе занятия.

Ведущая роль в обучении и воспитании обучающихся принадлежит преподавателю. Однако ни знания, ни двигательные умения и навыки передать обучающимся непосредственно нельзя. Роль преподавателя, таким образом, заключается, прежде всего, в такой организации учебно-тренировочного процесса, которая стимулировала бы сознательное отношение обучающихся к своим действиям, проявление у них нужной активности и воспитывала бы у них самостоятельность и способность к самооценке.

Применительно к огневой подготовке, занятия необходимо организовывать и проводить так, чтобы обучаемые понимали стоящие перед ними задачи, стремились их своевременно выполнить; активно действовали на занятиях, проявляли инициативу, всесторонне продумывали учебный материал, понимали необходимость овладения теми знаниями, умениями и навыками, которые они получают в ходе обучения; знали, почему в данных условиях необходимо действовать так, а не иначе, творчески применяли усвоенные знания, умения и навыки, критически анализировали результаты своих действий.

Системность, последовательность и комплексность в обучении означает соблюдение рациональной последовательности в применении средств и методов обучения и в проведении занятий.

Основным условием для соблюдения этой последовательности являются задания постепенно нарастающей трудности, определенная система в разучивании стрелковых упражнений. При планировании занятий упражнения необходимо распределять так, чтобы новые задания опирались на ранее усвоенный материал и вместе с тем закрепляли и улучшали предыдущие результаты. Если во вновь изучаемом упражнении нет элементов для переноса упражняемости, то для «экономного» достижения цели планируют так называемые подготовительные упражнения или расчленяют основное действие на элементарные движения, каждое из которых способствовало бы его освоению.

Наряду с постепенным усложнением и умножением двигательных умений и навыков в процессе обучения должны нарастать объем и интенсивность нагрузок, обеспечивающих развитие двигательных качеств.

Систематичность означает также регулярное многократное и рационально организованное повторение упражнений.

Применительно к огневой подготовке системность, последовательность и комплексность в обучении заключается в том, чтобы занятия, стрелковые тренировки и стрельбы проводились равномерно в течение учебного года, а изучаемый материал излагался в определенной последовательности. При планировании огневой подготовки должны тесно увязываться вопросы изучения материальной части оружия, основ и правил стрельбы с практическим решением огневых задач, пройденное – с новым

материалом, стрелковые тренировки – с проведением стрельб и т.п. Излагать материал необходимо по частям (учебным вопросам), выделять в нем главное, не заслоняя его чрезмерными подробностями, связывать вновь изучаемые вопросы с ранее изученными, систематически совершенствовать умения и навыки обучаемых. Принцип системности предусматривает освоение упражнений стрельб в определенной последовательности, с поэтапным разучиванием элементов техники производства выстрела, с сосредоточением на конкретном упражнении для его освоения в оптимально короткие сроки.

Наглядность в обучении облегчает понимание и содействует лучшему усвоению учебного материала.

Всякая учебно-познавательная деятельность на определенных этапах связана с активным восприятием конкретных предметов, явлений или их верных изображений нашими органами чувств. При согласованной работе нескольких анализаторов (зрительного, слухового, осязательного и др.) обучаемый более точно воспринимает учебный материал. Поэтому наглядность как дидактический принцип следует понимать не дословно (от глагола «глядеть»), а толковать его шире, то есть как положение, обязывающее строить процесс обучения так, чтобы в восприятии участвовало возможно большее число органов чувств. Согласно этому принципу в огневой подготовке при освоении упражнений стрельб не следует ограничиваться зрительным восприятием, а широко использовать все органы чувств, особенно проприорецептивные (двигательные) ощущения в системе «стрелок- оружие».

При изучении материальной части вооружения самыми лучшими наглядными пособиями являются изучаемые образцы оружия, боеприпасов, приборов прицеливания и наблюдения (так называемая натуральная наглядность). Однако иногда необходимо прибегать и к их макетам, плакатам, схемам и другим графическим материалам, учебным видеофильмам, с помощью которых можно лучше показать устройство и работу отдельных частей и механизмов и т.д. Руководитель занятия должен сам предварительно хорошо изучить каждое наглядное пособие и продумать методику его показа.

Доступность в обучении требует, чтобы объем и содержание изучаемых вопросов были посильны для данной категории обучаемых. В процессе обучения принцип доступности предусматривает переход от известного к неизвестному, от менее сложного к более сложному, от менее трудного к более трудному. При определении глубины изложения материала нужно исходить из времени, отводимого на его отработку, и возможности закрепления изученного. Перегрузка занятия излишними теоретическими пояснениями вместо практических действий, употребление формул и терминов, непонятных для обучаемых, снижают интерес к занятиям, активность обучаемых и качество занятий в целом.

Прочность знаний, умений и навыков предусматривает, чтобы ранее изученный материал (прием, действие) усваивался прочно и на длительное время, систематически повторялся, а приобретенные знания совершенствовались и применялись в новых, более сложных условиях. Сохранение в памяти изученного материала во многом зависит от понимания обучаемыми его значения для практической деятельности. Немаловажную роль в реализации принципа прочности знаний, умений и навыков имеет поощрение самостоятельной работы обучаемых, их творчества и любознательности.

Коллективизм и индивидуальный подход в обучении заключается в том, чтобы в ходе обучения создать благоприятные условия для успешной работы всех обучаемых подразделения и в то же время индивидуально подойти к каждому из них.

Осуществлять индивидуальный подход – это значит хорошо знать духовные и физические возможности каждого обучаемого в процессе обучения и воздействовать на него с учетом этих особенностей, помочь каждому найти кратчайший путь к усвоению знаний, умений и навыков.

Каждый из принципов обучения был рассмотрен отдельно только для удобства изложения. В реальном же процессе обучения принципы дидактики, примененные отдельно друг от друга, своего назначения не оправдывают, так как процесс обучения определяется многими взаимосвязанными закономерностями. Так, сознательность обучения обязательно предполагает активность занимающихся. Доступность в обучении обеспечивается наглядностью и систематичностью. Систематичность прохождения учебного материала содействует его прочному усвоению.

На успех обучения можно рассчитывать лишь в том случае, если обучающий соблюдает все дидактические принципы в правильном их сочетании и в определенной системе.

Принципы реализуются в процессе обучения огневой подготовке через определенные методы и организационные формы занятий.

2.2. Формы обучения

Организационную сторону учебного процесса выражают формы. Они характеризуются построением занятия, возможностью применения одних или других методов обучения, определяют структуру занятия, место и продолжительность его проведения, а также порядок действий руководителя занятий и обучаемых.

Основными **организационными формами обучения** по огневой подготовке являются: лекции, семинарские занятия, практические занятия,

показательные занятия, открытые занятия, самостоятельная подготовка.

Лекция является одним из важнейших видов занятий и составляет основу теоретической подготовки обучаемых. *Лекция – это развернутое научно-теоретическое изложение основных, наиболее сложных, связанных между собой вопросов изучаемой темы.* Главное назначение лекции – помочь обучаемым в их последующей работе. В ней тесно сочетаются элементы повествования и описания, анализ фактов и примеров, объяснения и доказательства, обобщения и выводы.

На лекциях обучаемые осваивают «нормативную базу огневой подготовки», содержащей требования нормативных документов к организации процесса огневой подготовки (организация и поведение стрельб, обязанности должностных лиц, меры безопасности, учет, хранение и сбережение оружия и боеприпасов и т.д.), «основы стрельбы», формирующие систему знаний об условиях результативной стрельбы и методике обучения владению оружием (внешняя и внутренняя баллистика, педагогические основы огневой подготовки и т.д.).

На семинарских занятиях обучаемые, как правило, получают новые знания по «материальной части стрелкового оружия», содержащей учебный материал по тактико-техническим характеристикам, боевым свойствам, устройству, работе частей и механизмов, принципам действия автоматики, порядку разборки и сборки различных видов табельного оружия. На них широко могут быть использованы учебное оружие и учебные боеприпасы, видеофильмы, плакаты и таблицы с боевыми свойствами оружия.

Практические занятия проводятся с целью приобретения, отработки и закрепления практических умений и навыков, применения теоретических знаний для решения практических задач.

Практические занятия при обучении курсантов и слушателей огневой подготовке из стрелкового оружия являются основной формой обучения. На практических занятиях обучаемые осваивают приемы и правила стрельбы из стрелкового оружия, выполняются стрелковые упражнения, формирующие технику производства выстрела (действия перед стрельбой, во время стрельбы, после стрельбы и т.д.), а также систему практических умений и навыков применения и использования оружия для решения оперативно-служебных задач (стрельба в неограниченное и ограниченное время, в условиях моделирования реальных ситуаций служебной деятельности и т.д.), совершенствуется техника обращения с оружием посредством нормативов по огневой подготовке.

Практические занятия проводятся, как правило, методом тренировок. Главным их содержанием является практическая работа каждого обучаемого, в результате которой вырабатываются, совершенствуются и доводятся до автоматизма навыки обучаемых в действиях с оружием (в приемах стрельбы), в разведке целей наблюдением, определении дальностей до них и целеуказаний, в практическом применении правил стрельбы, необходи-

мых для успешного решения различных огневых задач. Систематическое и качественное проведение стрелковых тренировок обеспечивает достижение высоких результатов по огневой подготовке.

Стрелковые тренировки завершаются выполнением упражнений стрельб. При выполнении упражнений учебных и боевых стрельб обучаемые получают практику в действиях с оружием, в обращении с боеприпасами и в самостоятельном решении различных огневых задач в условиях, приближенных к боевой обстановке, при этом одновременно проверяется уровень огневой выучки обучаемых. Стрельбы позволяют не только закрепить приобретенные знания, умения и навыки, но и выявить недостатки в огневой подготовке. Поэтому результаты стрельб должны тщательно анализироваться и на основе их приниматься меры по повышению огневой выучки личного состава.

Большая роль в формировании у сотрудников правоохранительных органов необходимых двигательных умений и навыков по обращению с табельным оружием отводится нормативам по огневой подготовке. В связи с этим нормативы отрабатываются на практических занятиях в обязательном порядке. Регулярная отработка нормативов на занятиях по огневой подготовке помогает сотрудникам овладеть умениями и навыками безопасного и эффективного обращения с оружием и способствует поддержанию должной боевой готовности каждого сотрудника в период его службы в органах внутренних дел.

Практические занятия следует проводить с учетом возрастных, половых особенностей и подготовленности обучающихся.

Занятия проводятся на стрельбище, в стрелковом тире, на полигоне.

Показательные занятия по огневой подготовке проводятся как для преподавателей, так и для обучаемых. Они проводятся наиболее опытными преподавателями и имеют целью продемонстрировать оптимальную организацию и методику проведения занятий по конкретной теме учебной программы, передать положительный опыт преподавания, порядок применения новых методических приемов и технических средств обучения.

Открытые занятия по огневой подготовке проводятся с целью изучения и обобщения опыта преподавания, а также оказания помощи преподавателям. Непосредственно после занятия производится его разбор. Преподаватели отмечают положительные стороны занятия, недостатки, высказывают свое мнение о достижении поставленных учебных целей и вносят предложения по улучшению методики обучения.

Самостоятельная, подготовка – это метод, при котором обучаемые без непосредственного участия руководителей углубляют и закрепляют ранее приобретенные знания, умения и навыки или овладевают новыми, используя руководства, инструкции, плакаты, схемы, макеты, учебное оружие и другие учебные пособия. Самостоятельная, подготовка способствует выработке у обучаемых волевых качеств, самостоятельности в работе над

учебным материалом.

Самостоятельная, подготовка курсантов и слушателей проводится в часы, установленные расписанием дня учебного заведения.

Самоподготовку целесообразно проводить в стрелковом тире, на специально оборудованном месте или в классе. Курсанты должны быть обеспечены стрелковым оружием, Наставлениями по стрелковому делу, наглядными пособиями. Часто самостоятельное изучение вопросов огневой подготовки сопровождается тренировками.

К организационным формам обучения по огневой подготовке относятся также **стрелковые соревнования**. Соревнования организуются и проводятся в соответствии с правилами соревнований по стрельбе из соответствующего вида оружия и положением о соревнованиях. В зависимости от характера соревнований и порядка определения победителей состязания могут быть личными, командными и лично-командными. На соревнованиях выполняются упражнения спортивной классификации, Курса стрельб, а также нормативы по огневой подготовке.

При проведении стрелковых соревнований совершенствуются огневая выучка личного состава.

2.3. Методы обучения

Метод в науке и практике – это путь к определенной цели. Методы в обучении – это пути, по которым идет преподаватель, добываясь решения задач обучения. Все методы обучения дополняют друг друга, иногда ими пользуются одновременно, так как ни один из них не может быть признан универсальным

Выбор методов обучения определяется конкретной педагогической задачей, особенностями содержания учебного материала, степенью подготовленности обучаемых. В существенной мере он зависит также от научно-методической и технической подготовленности самого преподавателя.

По форме общения преподавателя с обучаемыми, то есть по форме руководства учебным процессом, можно выделить методы использования слова и методы обеспечения наглядности. Для овладения же техникой движений необходимо пользоваться методами практических упражнений и игровыми методами.

Чем же следует руководствоваться при выборе метода обучения? Какие требования предъявляются к методам обучения?

На занятиях по огневой подготовке могут быть предъявлены три главные дидактические или наиболее общие учебные цели:

- дать курсантам новые знания;
- закрепить знания;
- выработать у обучаемых умения и навыки.

Первая цель достигается преимущественно методом устного изложе-

ния, показа; вторая – методом самостоятельного изучения учебного материала и тренировок; третья — методом упражнения, сопровождаемого кратким объяснением.

Рассмотрим основные методы обучения.

Методы использования слова. Слово всегда занимало важное место в процессе обучения. Оно является не только носителем мысли, но и важным средством воспитания, воздействия на чувства обучаемых. В ходе устного изложения материала открываются большие возможности для идейного воздействия на подчиненных, воспитания у них высоких морально-политических чувств.

Устное изложение учебного материала в процессе обучения применяется довольно часто. Основными видами словесной передачи знаний в процессе огневой подготовки курсантов и слушателей являются: рассказ, объяснение, беседа.

Рассказ – это последовательное, логическое изложение изучаемого материала. Рассказ должен быть образным и эмоциональным. Он имеет сюжет, изображает действие, развертывающееся во времени. Например, при изучении стрелкового оружия руководитель занятия методом рассказа кратко излагает историю появления данного вида оружия, его развитие, биографические данные конструктора; при ознакомлении с боевыми свойствами оружия руководитель может привести пример из опыта Великой Отечественной войны, который характеризует огневую мощь нашего оружия.

Воздействие рассказа на ум и чувства обучаемых достигается не только содержанием учебного материала, но и формой изложения. При рассказе большое значение имеет отношение самого руководителя занятия к излагаемому материалу, его собственное воодушевление, которое должно передаваться обучаемым. Рассказ обычно демонстрируется наглядными пособиями различного рода, включая боевое и учебное оружие. Он применяется при изучении боевых свойств оружия и некоторых вопросов по материальной части оружия и основ стрельбы.

Объяснение – это изложение сущности изучаемых явлений, процессов, действий. Объяснение в отличие от рассказа не содержит повествования о каких-либо событиях, а раскрывает обучаемым причинную связь явлений, подводит их к практическим выводам и обобщениям. Объяснение должно быть кратким, правильным и понятным.

Объяснение применяется при изучении всех разделов огневой подготовки. Чаще всего объяснение применяется в сочетании с показом изучаемых предметов (оружия, боеприпаса, прибора), приемов или действий. Например, показывая порядок разборки оружия, обучающий сопровождает свои действия объяснениями: в каком порядке производится разборка, как отделяются части оружия и т. п. Показывая тот или иной прием изготовления к стрельбе или производство стрельбы, руководитель занятия также сопро-

вождает свои действия объяснениями. Объяснение имеет целью направить внимание обучаемых на основное, что они должны видеть при показе изучаемых предметов, приемов или действий. Кроме того, объяснение способствует более полному восприятию изучаемых предметов, приемов или действий, воздействуя при этом не только на зрительную память, но и на слух обучаемых.

При объяснении материал следует излагать ясно и четко, строго формулируя выводы и определения.

Беседа – это вопросно-ответный метод обучения, сущность которого заключается в том, что руководитель занятия спрашивает обучаемых, требуя ответов на поставленные вопросы. Допускается также, чтобы обучаемые задавали вопросы руководителю, если характер вопросов не нарушает содержания и плана беседы.

Беседа может при меняться с целью сообщения новых знаний, закрепления, повторения изученного материала, проверки знаний обучаемых. Характер построения беседы главным образом и будет зависеть от того, какую она имеет цель

Беседа, имеющая целью сообщение новых знаний, применима на занятиях по всем темам огневой подготовки, но только в тех случаях, когда обучаемые уже имеют определенные понятия и представления, которые они могут использовать при ответе на поставленные вопросы.

Беседа должна вызывать активность всех обучаемых. При постановке вопроса следует обращаться ко всем обучаемым: сначала поставить вопрос, дать необходимое время на обдумывание и только после этого приступить к опросу. При этом нельзя допускать проведения беседы только с более успевающими, нужно привлекать к беседе и тех, кто сам активности не проявляет.

При проведении беседы занятия должны протекать оживленно. В тех случаях, когда обучаемый затрудняется дать ответ, когда ответ неправильный или неполный, руководитель требует ответа на тот же вопрос от другого обучаемого. В нужных случаях он обобщает ответы обучаемых и дает правильную формулировку.

Наиболее широкое применение беседа находит на занятиях по основам и правилам стрельбы. Она позволяет курсантам не только приобретать глубокие знания, но и прививает методические навыки в передаче этих знаний другим.

Разновидностью беседы является **разбор**. Им широко пользуются с целью анализа проведенных спортивных мероприятий. Разбор может быть односторонним, когда его делает сам преподаватель, или двусторонним, когда в нем принимают участие и обучающиеся.

К особой группе методических приемов непосредственного руководства практическими действиями обучающихся относятся **указания, приказания, команды**. При небольших ошибках, особенно в процессе выпол-

нения действий, достаточно ограничиться простым указанием на то, что нужно сделать («Выше голову», «Выпрями руку»). Приказание – это форма словесного воздействия на обучаемых с целью побуждения их к немедленному безусловному выполнению или прекращению тех или иных действий. Разновидностью приказа является команда. Особенностью приказа является его краткость, точность и повелительность.

Методы обеспечения наглядности. К этой группе методов относится **показ**. Показ является наиболее доступным и экономичным методом обучения. Показ на занятиях обеспечивает наглядность в обучении и применяется с целью восприятия или представления обучаемыми изучаемых предметов, приемов и действий, то есть они при этом наглядно видят, что должны изучить или чему должны научиться. Показ на занятиях, как правило, сочетается с другими методами — объяснением, беседой и упражнением.

Перед началом показа руководитель занятия направляет внимание обучаемых на основные, наиболее важные предметы, приемы или действия и ставит перед ними задачу - по окончании наблюдения проделать показанное или дать словесный ответ; после такого указания обучаемые будут более внимательны. Необходимо, чтобы показываемый предмет (прием, действие) был хорошо виден всем обучаемым. Для этого руководитель должен умело выбирать место для показа и положение предмета, а, если нужно, то и по-иному размещать обучаемых, продумывать последовательность показа.

Показ образцовых действий с оружием может проводиться самим руководителем занятия или хорошо подготовленным обучаемым. Прием (действие) вначале показывается в целом в необходимом темпе, затем – в замедленном темпе по элементам с кратким объяснением действий и характерных ошибок, допускаемых обучаемыми при изучении данного приема (действия).

Показ, осуществляемый руководителем занятий, служит для обучаемых источником знаний, образцом для подражания.

Руководитель занятия должен всегда помнить, что одним из основных условий успешного применения метода показа является глубокое знание учебного материала, умение мастерски (образцово) выполнить приемы и действия.

Метод практических упражнений. Тренировка (упражнение) – метод обучения, при котором путем многократного, целенаправленного и сознательного повторения изучаемых приемов, действий у обучаемых вырабатываются и совершенствуются необходимые умения и навыки в выполнении требований Наставлений по стрелковому делу и Курса стрельб. Упражнению предшествуют объяснение и показ.

Роль тренировки (упражнения) как метода обучения определяется тем большим весом, который занимает в учебном процессе выработка умений и на-

ВЫКОВ.

Роль навыков в огневой подготовке велика. Особо важное значение имеют навыки в выполнении приемов стрельбы в различных условиях, когда большинство действий должно осуществляться без участия зрительного контроля.

Применяя метод упражнения, руководитель занятий должен помнить, что успех формирования навыков зависит от следующих условий:

- ясности цели упражнения;
- знания обучаемыми своих результатов и допущенных ошибок;
- образцового показа приема (действия) и объяснения показываемого;
- непрерывного контроля за действиями обучаемых, учета индивидуального подхода при обучении;
- продуманной системы повторения, так как даже твердые навыки без закрепления утрачиваются;
- разнообразия упражнений, способствующих созданию у обучаемых заинтересованности;
- применения элементов состязания.

Тренировка (упражнение) является одним из важных методов формирования высоких морально-боевых качеств курсантов. В ходе упражнений обучаемые приобретают такие качества, как внимательность, наблюдательность, быстрая реакция, сообразительность, смелость, инициатива и настойчивость.

С методической точки зрения в зависимости от темы, цели и содержания занятия тренировки (упражнения) могут быть индивидуальными, групповыми или в составе подразделения (отделения, учебной группы).

Индивидуальные тренировки (упражнения) применяются для выработки у обучаемых умений и навыков, необходимых отдельному сотруднику. Индивидуальные тренировки (упражнения) в основном применяются при обучении приемам стрельбы. Они характеризуются тем, что отдельные обучаемые под руководством руководителя занятия тренируются в выполнении каких-либо действий (например, в однообразии прицеливания и производстве выстрела) или самостоятельно по его заданию самостоятельно совершенствуют технику выполнения того или иного приема (действия).

Групповые тренировки (упражнения) применяются для выработки у обучаемых умений и навыков в коллективных действиях. Они характеризуются тем, что все обучаемые в группе (в составе отделения, учебной группы) одновременно тренируются в выполнении одних и тех же приемов (действий).

Упражнение в составе подразделения (отделения, учебной группы) имеет целью добиться слаженности действий в целом.

Тренировки (упражнения) по огневой подготовке проводятся, как правило, путем выполнения нормативов и специально разработанных подготовительных упражнений. При этом условия выполнения нормативов и подготовительных упражнений по мере приобретения обучаемыми умений

и навыков должны усложняться.

Для успешного обучения необходимо в ходе упражнения сначала добиться правильных действий, а затем уже наращивать быстроту. После того как курсанты овладеют тем или иным приемом, упражнение принимает форму тренировки.

Основной целью тренировки является поддержание и совершенствование имеющихся умений и навыков.

В целях совершенствования и воспитания физических специальных качеств большая роль отводится многократному повторению стандартных действий (выполнение выстрела). В тоже время достаточное внимание необходимо уделять направленному изменению тренирующих факторов. Таким образом, выделяются два метода тренировки: стандартного и переменного упражнений.

К **первому** относятся повторение одних и тех же серий без эмоциональной нагрузки, многократные повторения (принятия изготровки, хватки и т.д.) с целью закрепления двигательных навыков, адаптации к нагрузке, поддержание достигнутого уровня. Отличительная черта **переменного** метода – изменение воздействующих факторов – характеризуется изменением параметров нагрузки (изменение изготровки, стрельба с усложненными условиями освещения, увеличенной продолжительности, на фоне утомления, варьирования интервалов отдыха). Такой метод стимулирует развитие работоспособности.

Соревновательный метод. Основная характерная черта этого метода – сопоставление сил занимающихся в процессе соперничества, борьбы за первенство или высокие спортивные результаты. Фактор соревнования создает своеобразную эмоциональную окраску, которая усиливает воздействие физических упражнений и стимулирует максимальное проявление функциональных возможностей организма. Соревновательный метод (турнирные стрельбы, стрельба на количество и т.д.) представляет относительно ограниченные возможности для точного дозирования нагрузки и непосредственного управления стрелками. Соревновательный метод предъявляет высокие требования к способности стрелка и тем самым стимулирует их высшее развитие, и что очень важно – имеет большое значение в воспитании морально-волевых качеств.

Игровые методы. Обучение стрельбе не ограничивается приобретением знаний, умений и навыков. Оно обязательно предполагает использование их непосредственно в схватке с правонарушителями в различных условиях оперативно-служебной деятельности.

Решению этой сложной задачи в обучении способствует применение соревновательных и проблемно-ситуационных методов проведения занятий в виде специально разработанных игровых заданий, имеющих служебно-прикладную направленность. Главным условием для моделирования ситуации является создание относительно высокого уровня нервно-

эмоциональной напряженности, на фоне которой выполняются учебные задания. Нервно-эмоциональная напряженность может быть создана при выполнении учебно-тренировочных заданий в парах, в том числе на фоне сбивающих факторов: после интенсивной физической нагрузки, на фоне звуковых и световых раздражителей, в условиях ограниченной видимости, в обстановке внезапности, при наличии сбивающих внешних условий (малый объем помещения, подвал, коридор и т.п.).

3. ОРГАНИЗАЦИЯ ЗАНЯТИЙ ПО ОГНЕВОЙ ПОДГОТОВКЕ

3.1. Структура учебного процесса

Основой успешного обучения сотрудников ОВД применению и использованию боевого ручного стрелкового оружия при пресечении правонарушений и обеспечении правопорядка является правильная методика проведения учебно-тренировочных занятий.

Исследования показывают, что освоение учебного материала программы огневой подготовки курсантов и слушателей должно осуществляться в несколько этапов с учетом закономерностей формирования двигательных действий человека. Рекомендуемая последовательность и содержание этапов наглядно представлено в виде схемы (рис. 1).

Продолжительность этапов обучения может не совпадать с продолжительностью учебных семестров и во многом зависит от особенностей и возможностей образовательных учреждений.

На первом этапе – этап начального разучивания – реализуется основное требование Наставления по огневой подготовке в ОВД РФ (п. 6.5.) по обеспечению допуска курсантов (слушателей) к выполнению стрелковых упражнений. Для этого изучается материальная часть боевого ручного стрелкового оружия и основы стрельбы, меры безопасности при обращении с оружием и боеприпасами. Одновременно формируется ориентировочная основа действий (концептуальная модель выстрела) посредством изучения опорных точек техники производства выстрела. Важнейшим компонентом этого этапа является серия подготовительных упражнений, в том числе стрельба «в холостую», для контролируемого обучения правильному спуску курка боевого ручного стрелкового оружия.

Первый этап заканчивается принятием у курсантов (слушателей) зачета, в ходе которого рассматриваются следующие вопросы:

- 1) меры безопасности при обращении с огнестрельным оружием;
- 2) назначение, боевые свойства и общее устройство автомата Калашникова и пистолета Макарова, неполная разборка АК и ПМ и сборка их после неполной разборки;
- 3) действия с огнестрельным оружием по подаваемым командам;
- 4) техника производства выстрела из АК и ПМ.

Проверка знаний по первому вопросу осуществляется письменно или устно. Курсанты (слушатели) должны изложить меры безопасности в соответствии с требованиями Наставления по огневой подготовке в ОВД РФ. Данный вопрос оценивается по четырехбалльной шкале (отлично, хорошо, удовлетворительно, неудовлетворительно).

По второму вопросу курсанты (слушатели) должны показать знание боевых характеристик автомата Калашникова, пистолета Макарова и их модификаций, их общего устройства, принципа действия и умение выполнять нормативы для АК и ПМ согласно требованиям Наставления по огневой подготовке в ОВД РФ. Данный вопрос также оценивается по четырехбалльной шкале.

По третьему вопросу курсанты (слушатели) должны продемонстрировать действия с оружием по подаваемым командам при стрельбе из автомата и пистолета. Если проверяемый допустил хотя бы одну ошибку, он должен после дополнительной подготовки повторить выполнение задания. Данный вопрос оценивается по двухбалльной шкале («Зачтено» или «Не зачтено»).

По четвертому вопросу курсанты (слушатели) должны продемонстрировать действия в опорных точках техники производства выстрела из автомата и пистолета. Если проверяемый допустил хотя бы одну ошибку, он должен после дополнительной подготовки повторить выполнение задания. Данный вопрос оценивается также по двухбалльной шкале.

Курсант (слушатель) аттестуется положительно только в случае успешного ответа на все четыре вопроса. Лица, не сдавшие зачет, к практической стрельбе не допускаются.



Рис. 1. Структура учебного процесса по огневой подготовке

На втором этапе – этап детализированного разучивания – осуществляется обучение стрельбе из табельного оружия в условиях неограниченного времени на прицеливание. Для этого осваиваются различные подготовительные упражнения, а также продолжается изучение материальной части оружия, вопросов организации и проведения стрельб, внешней и внутренней баллистики.

Второй этап заканчивается контрольно-проверочным занятием, на которое выносятся следующие вопросы:

- 1) знание материальной части АК и ПМ;
- 2) выполнение нормативов по огневой подготовке для АК и ПМ;
- 3) умение вести стрельбу из ПМ с подробным контролем своих действий по ходу их выполнения (1 упражнение Курса стрельб).

Ответы на каждый из этих вопросов оцениваются по четырехбалльной системе (отлично, хорошо, удовлетворительно, неудовлетворительно). Индивидуальная оценка степени усвоения курсантом (слушателем) материала данного этапа огневой подготовки определяется в соответствии с требованиями Наставления по огневой подготовке в ОВД РФ (п. 76).

На третьем этапе – этапе базовой подготовки – осуществляется формирование умений «милицейской стрельбы». Для этого, в первую очередь, осваиваются упражнения Курса стрельб, а также специальные подготовительные упражнения «милицейской стрельбы». Одновременно завершается изучение материальной части оружия, основ стрельбы, приемов и правил стрельбы.

Третий этап заканчивается контрольно-проверочным занятием, на которое выносятся следующие вопросы:

- 1) знание материальной части оружия;
- 2) выполнение нормативов по огневой подготовке;
- 3) выполнение контрольных упражнений Курса стрельб.

Ответы на каждый из этих вопросов оцениваются по четырехбалльной системе (отлично, хорошо, удовлетворительно, неудовлетворительно). Индивидуальная оценка степени усвоения курсантом (слушателем) материала данного этапа огневой подготовки определяется в соответствии с требованиями Наставления по огневой подготовке в ОВД РФ (п. 76).

На четвертом этапе – этапе специальной подготовки – осуществляется формирование навыков «милицейской стрельбы». Для этого моделируются различные ситуации оперативно-служебной деятельности, решение которых требует правомерного применения и использования табельного оружия.

Четвертый этап заканчивается экзаменом, на который выносятся следующие вопросы:

- 1) знание нормативной базы огневой подготовки, материальной части оружия, основ стрельбы, приемов и правил стрельбы;
- 2) выполнение квалификационного задания по применению или ис-

пользованию оружия в служебной деятельности.

На первый вопрос дается устный ответ. Курсанты (слушатели) должны изложить свои знания учебного программного материала. Данный вопрос оценивается по четырехбалльной системе (отлично, хорошо, удовлетворительно, неудовлетворительно).

По второму вопросу курсанты (слушатели) должны продемонстрировать навыки правомерного применения и использования ПМ в типичных ситуациях служебной деятельности (задержание правонарушителя, самооборона при нападении правонарушителя), в том числе на фоне повышенной физической и психической нагрузки.

Индивидуальная оценка курсантов (слушателей) по огневой подготовке определяется в соответствии с требованиями Наставления по огневой подготовке в ОВД РФ (п. 76).

Структура учебного процесса помимо общей организации предполагает четкое построение отдельного занятия.

3.2. Учебные занятия и их структура

Учебные занятия – основная организационная форма обучения курсантов (слушателей). В ходе их осуществляется обучение и воспитание курсантов (слушателей), реализуются требования учебных планов и программ, достигается конечная цель. Занятия по огневой подготовке в учебных заведениях МВД России, как правило, организуются и проводятся в масштабе взвода.

К основным видам учебных занятий, применяемых при изучении огневой подготовки из стрелкового оружия, относятся групповые (лекционные, семинарские и практические) занятия.

Основным элементом дидактического цикла обучения стрельбе, как уже отмечалось, является практическое занятие. Каждое практическое занятие по огневой подготовке должно предусматривать отработку упражнений без патрона (стрельба «вхолостую» или работа на стрелковых тренажерах), выполнение практических стрельб и усвоение теоретического материала программы (основы стрельбы и материальная часть оружия). Для этого на занятии организуются несколько учебных мест (рис. 2), на которых курсанты (слушатели) изучают материал различных разделов программы под руководством преподавателей и самостоятельно.



Рис. 2. Блок-схема организации практического занятия

На первом учебном месте осуществляется практическая стрельба из оружия (выполнение упражнений). Организацию учебного процесса на этом месте осуществляет руководитель стрельбы – преподаватель № 1. На втором обучаемые отрабатывают навыки в обращении с оружием, тренируются в выполнении приемов и правил стрельбы из учебного оружия, выполняют подготовительные упражнения. Это психологически готовит обучающихся к более уверенному владению оружием во время выполнения основного упражнения. Руководит работой на втором учебном месте также преподаватель (№ 2). На третьем учебном месте обучаемые отрабатывают нормативы по огневой подготовке из различных видов оружия, изучают нормативную базу огневой подготовки. Учебный процесс на третьем учебном месте организует командир взвода или его заместитель.

Первоначально развод смен по учебным местам осуществляется в следующей последовательности: после организационной части занятия первая смена поступает на второе, а остальные смены - на третье учебное место. В дальнейшем передвижение смен осуществляется согласно блок-схеме, представленной на рис. 2.

Наиболее сложной и ответственной является организация учебного процесса на первом учебном месте. Выполнением учебных стрельб подводится итог занятий. Поэтому работе на этом учебном месте предшествует тщательная тренировка на всех остальных учебных местах. Нельзя забывать, что стрельба из боевого оружия - это не только контроль навыков, но и тренировка психологической устойчивости стрелка. Перед выходом смены на огневой рубеж руководитель стрельбы (РС) в течение 1-1,5 мин напоминает обучаемым основные элементы действий при производстве меткого выстрела, концентрируя внимание на самом сложном для усвоения.

Стрелковая тренировка на втором учебном месте, проводимая с применением учебного оружия, предшествует выполнению упражнений с применением боевого оружия. Целью этой тренировки является отработка действий стрелка при проведении реальной стрельбы с боевым патроном и получение навыков удержания оружия, прицеливания, обработки спуска

курка и т.д. На этом учебном месте особенно высока роль стрелковых тренажеров.

Методически стрелковые тренажеры можно применять следующим образом. После тренировки смены в выполнении команд, предусмотренных Наставлением по огневой подготовке в ОВД РФ, и убежденности преподавателя в том, что все обучаемые выполняют действия с оружием правильно и уверенно, преподаватель вызывает по одному обучаемому из этой смены и проверяет правильность выполнения изготовки к стрельбе, прицеливания и спуска курка с боевого взвода. На первых нескольких занятиях по стрельбе необходимо проконтролировать на тренажере 100% личного состава группы, а на последующих занятиях целесообразно организовать работу по одному из следующих вариантов:

- проверять умения и отрабатывать правильные навыки только с обучаемыми, показавшими слабые результаты при выполнении практической стрельбы;

- рассчитав смену на “первый - второй”, поставить задачу “первым” выполнять роль обучаемых, а “вторым” осуществлять контроль выполнения “первыми” имитации стрельбы с последующей переменой их местами. Сам преподаватель контролирует наиболее слабо подготовленных из этой смены.

Применение тренажеров позволяет преподавателю контролировать стрельбу каждого стреляющего, не упуская из поля зрения всю смену обучаемых, находящихся на втором учебном месте. Кроме того, применение тренажеров дисциплинирует обучаемых и помогает преподавателю вести занятие на более высоком уровне, так как дает объективную информацию о качестве стрельбы каждого обучаемого.

При использовании тренажера обучаемые могут видеть место поражения мишени после каждого выстрела, что позволяет им самостоятельно анализировать свои умения и навыки обращения с оружием и исправлять ошибки в процессе выполнения упражнения. При этом отпадает необходимость подхода к мишеням для оценки результатов стрельбы и ликвидации следов поражения мишеней.

Учебные занятия в структурном отношении состоят из вступительной, основной и заключительной части (приложение 1). Вводная и заключительная части должны занимать не более 10% учебного времени, отводимого на занятие.

Вводная часть подготавливает курсантов к изучению нового учебного материала, к овладению умениями и навыками. Она включает: принятие рапорта руководителем занятия от командира взвода или его заместителя; проверку наличия обучаемых, стрелкового оружия, внешнего вида обучаемых, устранение обнаруженных недостатков; объявление темы, учебных и воспитательных целей, отрабатываемых вопросов и порядка проведения занятия, а также проверку готовности курсантов к занятию, степени усвое-

ния пройденного материала, знаний условий упражнений, порядка его выполнения и мер безопасности;

В водной части классного занятия проверяется наличие личного состава, внешний вид, готовность к занятию. Затем проводится контрольный опрос с целью проверки выполнения обучаемыми задания на самоподготовку и установления связей с пройденным материалом данного занятия. Установление таких связей обеспечивает систематичность и последовательность обучения. Контрольный опрос может проводиться беседы, упражнения, письменно или комбинированно. Вопросы должны вынуждать обучаемого думать в условиях ограниченного времени. Затем проводится разбор и объявляется оценка. Продолжительность опроса не должна превышать 5-10 мин. Использование компьютерных программ позволяет провести опрос за 3-5 мин, что значительно сокращает вводную часть занятия.

После опроса руководитель объявляет тему занятия, возможно краткое напоминание содержания прошлого занятия для установления связи между темами, ее необходимость, конкретные учебные цели и порядок проведения занятия. В случае проведения практического занятия руководитель, кроме того, разделяет учебную группу на стреляющие смены и разводит смены по учебным местам.

При проведении полевых занятий руководитель сообщает тему, цели и порядок проведения занятия, указывает на местности исходный и огневой рубеж, пункт боевого питания, основные и опасные направления стрельбы и проверяет знание обучаемыми условий выполняемого упражнения и мер безопасности при стрельбе. Затем ставит задачи лицам, обслуживающим стрельбы.

Основная часть включает изложение учебных вопросов изучаемой темы или отработку упражнений, нормативов, приемов; закрепление знаний и навыков; выполнение различных видов самостоятельной работы обучаемыми; проверку и учет практического усвоения изучаемого материала.

Основная часть различных форм занятий включает в себя сообщение новых знаний и умений, закрепление этих знаний в памяти обучаемых, применение их на практике и проверке степени их усвоения. Такая структура основной части занятия должна обеспечить понимание и запоминание учебного материала.

Порядок проведения основной части занятия может быть различен и зависит от учебных и воспитательных целей, учебных вопросов, содержания учебного материала, вида средств наглядности, отводимого времени на занятие, подготовленности обучаемых и т. и. Поэтому рекомендовать раз и навсегда сложившуюся схему проведения основной части занятия не представляется возможным. Целесообразно, чтобы руководитель занятия во всех случаях в основной части соблюдал основные принципы обучения, использовал различные методы и методические приемы, умело доводил до курсантов новые знания и образцово показывал изучаемые

приемы (действия).

Учебные вопросы изучаемой темы или выполнение упражнения, норматива, приемов должны излагаться последовательно с использованием средств материального обеспечения занятий и личного показа руководителя занятия с последующим применением таких методов, как объяснение, показ и упражнение. Такое сочетание методов обучения стимулирует познавательную активность обучаемых и способствует осмысленному восприятию обучаемыми учебного материала, то есть обучаемый понимает, что надо делать, как надо делать и почему так надо делать.

В ходе тренировки (стрельбы) руководителю занятия целесообразно периодически контролировать работу руководителей на учебных местах; методические приемы, которые они применяют; достигнутый уровень учебных и воспитательных целей; эффективность использования тренажеров и других средств материального обеспечения занятия; точность выполнения требований Курса стрельб; организованность смены учебных мест и другие вопросы обучения. Определяет характерные недостатки у более отстающих обучаемых и применяет индивидуальный способ обучения лично или закрепляет за отстающими заместителя командира взвода для дополнительной тренировки по устранению вскрытых недостатков.

В конце основной части занятия руководителю целесообразно провести анализ качества усвоения учебных вопросов обучаемыми, заслушать доклады руководителей на учебных местах о результатах занятия и на этой основе установить типичные ошибки в стрельбе и в выполнении нормативов и других действий каждого обучаемого.

На основную часть отводится 80—90% учебного времени.

Заключительная часть является заключительным этапом занятия. Руководитель занятия напоминает тему, учебные и воспитательные цели, учебные вопросы, производит разбор занятия, проверяет наличие боевого (учебного) оружия и боеприпасов, дает задание на самоподготовку, отвечает на возникшие вопросы обучаемых, объявляет тему очередного занятия. При необходимости дает индивидуальные задания и указания по чистке, смазке и сдаче оружия.

В заключительной части руководитель указывает, как выполнены учебные цели занятия; индивидуальные результаты стрельбы, кто из обучаемых добился лучших результатов и кто недостаточно овладел учебным материалом; что необходимо сделать для устранения отмеченных недостатков; результаты стрельбы взвода в целом.

Для закрепления полученных знаний и навыков руководитель занятия дает задание, кому и с кем требуется провести индивидуальную подготовку на следующих занятиях и индивидуальные задания на самоподготовку.

Анализ, проводимый руководителем стрельбы, и самоанализ обучаемых развивает индивидуальную активность, повышает интерес обучаемых к самостоятельному осмыслению проделанной ими работы, что способст-

вует получению положительных результатов на следующих занятиях.

Целесообразно проводить отдельно разбор занятия с руководителями на учебных местах.

Занятие заканчивается проверкой наличия и состояния оружия, боеприпасов и учебного оборудования. Однако руководителю целесообразно провести еще методический самоанализ прошедшего занятия с точки зрения его организации, методики проведения, достигнутых результатов, возникновения новых методических и воспитательных приемов и т.д. Тщательный методический самоанализ поможет руководителю занятия найти способы интенсификации обучения огневой подготовке.

4. ПОДГОТОВКА К ПРОВЕДЕНИЮ ЗАНЯТИЙ

Подготовка к проведению занятий по огневой подготовке обычно включает: подготовку руководителя занятия и руководителей занятий на учебных местах, разработку плана проведения занятия, подготовку учебных мест, средств материально-технического обеспечения занятия и обучаемых к занятиям.

4.1. Подготовка руководителя к проведению занятий

Эффективность и качество проведения занятия зависят не только от мастерства руководителя, но и от тщательной его подготовки.

Подготовка руководителя к проведению занятия по огневой подготовке включает: личную подготовку руководителя, подготовку места и средств материального обеспечения, подготовку помощников руководителя занятия и обучаемых.

Может быть рекомендован следующий порядок подготовки руководителя к проведению занятия:

- уяснить программные требования и вопросы занятия по тематическому плану, а также связь вопросов данного занятия с материалом других занятий;
- глубоко изучить содержание вопросов занятия по Наставлению, Курсу стрельб, методическим и учебным пособиям с обязательной работой на материальной части;
- в ходе этого изучения материала необходимо продумать (наметить) организацию, порядок проведения и материальное обеспечение занятия;
- всесторонне продумать занятие; наметить учебные и контрольные вопросы занятия; определить учебные и воспитательные цели занятия, материальное обеспечение;
- выбрать методы и приемы отработки отдельных вопросов занятия и общий метод проведения занятия в целом;
- распределить учебное время;

- ознакомиться с имеющейся по данной теме занятия методической литературой, приказами и материалами периодической печати; при необходимости внести изменения, улучшающие методику проведения занятия;
- составить план или план-конспект проведения занятия и представить его на утверждение своему непосредственному командиру (начальнику);
- подготовить материальную часть и другие материальные средства к занятию и место их проведения.

Проделанную работу руководитель отражает в плане-конспекте, составляемом в произвольной форме обязательно на каждое занятие.

План-конспект, обеспечивая точное, ясное и четкое изложение учебного материала, способствует правильному распределению времени по учебным вопросам.

Структура плана конспекта может быть примерно следующей:

1. Тема занятия и время, отведенное на него.
2. Цель (или цели, если их несколько).
3. Учебные вопросы.
4. Место проведения занятия.
5. Материальное обеспечение занятия (для занятий по приемам стрельбы указывается для каждой группы отдельно).
6. Пособия, использованные для подготовки к занятию.
7. Ход занятия.

Основная часть плана-конспекта – «Ход занятия» излагается в следующем порядке.

а) Вопросы для повторения пройденного материала.

В плане-конспекте должна быть записана четкая и окончательная формулировка вопросов в том виде, как руководитель будет их задавать.

Вопросы для повторения лучше намечать после того, как будет написан ход занятия, так как они не должны быть просто повторением пройденного, а должны увязываться с содержанием данного занятия и обеспечивать логический переход от повторения к изложению нового материала.

б) Изложение нового материала и закрепление его.

При изложении нового материала указывается краткое содержание учебных вопросов, приводятся цифровые данные, дается краткое содержание примеров. Все это записывается в той последовательности, в какой будет излагаться (отрабатываться) на занятии. Здесь же записываются вопросы, задаваемые руководителем для закрепления изучаемого материала. Организация занятий и их содержание, как правило, оформляются в виде схемы (таблицы), где указываются содержание изучаемых вопросов в каждой группе и материальное обеспечение.

в) Разбор занятия.

Конкретно указывается, на что необходимо обратить внимание при

разборе данного занятия.

г) Задание на самоподготовку.

В этой части плана-конспекта указывается, что должны изучить обучаемые, какими пособиями им пользоваться при самостоятельной работе.

В плане-конспекте желательно указывать не только количество минут, отводимое на каждый учебный вопрос, но и время начала и окончания, например: 20 мин. (с 9.00 до 9.20). Это поможет руководителю ориентироваться по времени.

При составлении плана-конспекта следует заранее продумать, кому из обучаемых какой вопрос задать, кто какую работу будет выполнять на занятии. Это дает возможность детальнее изучать обучаемых и подходить к ним каждый раз с учетом их индивидуальных особенностей.

План (план-конспект) должен быть наглядным. Поэтому рекомендуется форматировать текст, выделяя основные положения, выводы различными шрифтами, размером, цветом, стилем и т.п. Для руководителей, не имеющих достаточного практического опыта, и курсантов, проводящих занятия, необходимо производить более полную (иногда дословную) запись учебного материала. Это приучит их правильно владеть своей речью, следить за каждой сказанной фразой и временем, отводимым на изучение учебных вопросов занятия.

С целью организованной подготовки и качественного проведения практических стрельб руководитель занятия обязан заблаговременно провести целый ряд мероприятий, основными из которых являются:

- подготовка личного состава, оружия, стрельбища (стрелкового тира), мишенного оборудования и доведение до обучаемых (под расписку) мер безопасности при проведении стрельб;

- подготовка проекта приказа (за 5–6 дней до проведения занятий) о проведении стрельб и подписание его начальником учебного заведения;

- изучение (повторение) с личным составом учебной группы в необходимом объеме материальной части оружия, приемов и правил стрельбы и проведение тренажей по огневой подготовке из стрелкового оружия;

- проверка перед выполнением упражнения учебных стрельб на контрольных занятиях готовности личного состава к выполнению упражнения. Обучаемые, не имеющие необходимых знаний и навыков, к стрельбе не допускаются. О готовности личного состава к выполнению очередного упражнения руководитель занятия (преподаватель) докладывает старшему начальнику (преподавателю) и проводит контрольные занятия (стрельбы) с подразделениями;

- проведение стрельбы (в день и часы согласно приказу по учебному заведению) в соответствии с требованиями Наставления и Курса стрельб из стрелкового оружия;

- проведение по окончании стрельбы сбора стреляных гильз, проверка наличия оружия и принадлежностей к нему, количества оставшихся бо-

е припасов;

- сдача на склад артиллерийского вооружения неизрасходованных боеприпасов, стреляных гильз (в день стрельб);

- проведение тщательной чистки и смазки оружия в часы, предусмотренные распорядком дня;

- занесение результатов выполнения стрельб каждого курсанта в классный журнал и зачетную ведомость.

Накануне дня проведения стрельб начальник кафедры должен:

- представить заявку на получение боеприпасов начальнику службы артиллерийского вооружения (на основании приказа по учебному заведению);

- дать распоряжение начальнику пункта боепитания за 30 минут до начала стрельбы получить боеприпасы со склада артиллерийского вооружения согласно заявке;

- потребовать от руководителя занятия подготовить оружие, стрелковые приборы, противогазы, мишенное оборудование и другие средства материального обеспечения.

4.2. Подготовка обучаемых к занятию

Подготовка обучаемых к занятию осуществляется под руководством командира взвода в часы самоподготовки, которые планируются в расписании занятий. Эта подготовка обычно включает изучение или повторение учебного материала, необходимого для успешного усвоения темы предстоящего занятия. Изучаются условия упражнений, повторяются правила стрельбы, проводятся беседы, собрания. Для предупреждения несчастных случаев на занятиях по огневой подготовке при обращении с оружием и боеприпасами со всем личным составом изучаются требования мер безопасности. Полезным для личного состава в период подготовки к занятию может стать просмотр кино- и видеофильмов по изучаемой теме, решение тестовых задач, тренировка на учебно-тренировочных средствах.

5. УЧЕБНО-МАТЕРИАЛЬНАЯ БАЗА ПО ОГНЕВОЙ ПОДГОТОВКЕ

Эффективная подготовка сотрудников возможна только при наличии хорошо оборудованной учебно-материальной базы, позволяющей создавать различную мишенную обстановку и проводить с сотрудниками комплексные занятия по всем разделам огневой подготовки.

6. ПОДГОТОВКА СПЕЦИАЛИСТОВ ПО ОГНЕВОЙ ПОДГОТОВКЕ

Методические навыки и организаторские качества – не врожденные черты человека, они вырабатываются и развиваются в ходе практической деятельности в течение длительного времени.

Учебный процесс играет первостепенную роль в развитии методиче-

ских навыков и организаторских качеств. Каждый курсант должен за время своего пребывания в учебном заведении получить необходимые методические навыки в проведении занятий по огневой подготовке.

В учебной программе по огневой подготовке указывается, что в результате изучения дисциплины каждый курсант должен знать методику и уметь методически правильно организовывать и проводить занятия по огневой подготовке.

С этой целью курсанты изучают на плановых занятиях основные положения методики организации и проведения занятий и тренажей по огневой подготовке из стрелкового оружия.

В период обучения курсанты должны самостоятельно провести ряд занятий. Темы и количество часов методических занятий, проводимых курсантами, определяются учебным планом. На каждый учебный вопрос занятия назначается 2–3 курсанта.

За 10–12 дней до занятия преподаватель кафедры проводит методический инструктаж назначенных курсантов по вопросам порядка подготовки и проведения занятия. Инструктаж должен проводиться перед каждым занятием. Методический инструктаж по огневой подготовке целесообразно проводить практически на месте предстоящего занятия, придерживаясь следующей очередности:

- ознакомить курсантов с темой, учебными и воспитательными целями, изучаемыми учебными вопросами и схемой построения занятия;
- сообщить, какие средства материального обеспечения должны быть подготовлены и находиться на занятии;
- проверить, умеют ли курсанты показать обучаемым выполнение того или иного приема с оружием; если не умеют — научить их;
- указать литературу, необходимую для подготовки к занятию;
- показать, как методически правильно изложить каждый учебный вопрос;
- дать форму плана-конспекта и разъяснить порядок его составления.

После этого курсанты продолжают самостоятельно готовиться к проведению занятия; подготовку они заканчивают составлением плана-конспекта, который представляют на утверждение начальнику кафедры (преподавателю).

В ходе занятия после изложения содержания учебного вопроса производится краткий разбор этого вопроса в присутствии всех курсантов учебной группы. Предложения, замечания по методике проведения занятия вносятся и обучаемыми.

За проведенное занятие каждому курсанту выставляется оценка. Дальнейшее совершенствование методических навыков курсантов осуществляется во время стажировки. Это важный и ответственный этап в привитии курсантам методических навыков, так как перед руководителями предстает новый коллектив обучаемых. Поэтому при подготовке к занятию

курсант-стажер должен тщательно изучить состав обучаемых, их успеваемость и личные качества, чтобы в ходе занятия обеспечить индивидуальный подход в обучении.

Необходимо заблаговременно подготовить материальные средства обеспечения занятия и своевременно подготовить место занятия.

Глубоко изучить содержание учебных вопросов занятия и в заключение составить план-конспект их проведения по форме, установленной в подразделении. Командир подразделения, в котором проходит стажировку курсант, должен оказать ему помощь в подготовке занятия. Он обязан поставить задачу на проведение занятия, выяснить, как курсант планирует подготовку и ход занятия, дать рекомендации по этим вопросам. Кроме того, он должен утвердить план-конспект занятия и проконтролировать его проведение.

Необходимо, чтобы в ходе проведения занятия курсанту была предоставлена полная самостоятельность. После окончания занятия присутствующий на нем командир подразделения (руководитель стажировки) проводит его разбор. Вначале целесообразно потребовать от курсанта сделать самоанализ (какие трудности встретились при проведении занятия, недостатки, допущенные в ходе его проведения, как достигнуты цели занятия).

В своем разборе командир подразделения (руководитель стажировки) должен отметить: подготовленность курсантов к проведению занятия (знание требований Наставлений и других руководств, умение образцово показать требуемые приемы); правильность выбора методов обучения и методических приемов; как выполнялись меры безопасности на занятии; состояние воинской дисциплины и организованности на занятии; положительные стороны и недостатки (замечания) при проведении занятия; как достигнуты учебные и воспитательные цели занятия; рекомендации по улучшению методики и объявить оценку за проведение занятия.

7. ОРГАНИЗАЦИЯ И МЕТОДИКА ПРОВЕДЕНИЯ ОТДЕЛЬНЫХ ВИДОВ ЗАНЯТИЙ

7.1. Организация и методика проведения занятий по материальной части оружия

Занятия по материальной части имеют цель – подготовить слушателя (курсанта), твердо знающего материальную часть специального и спортивного стрелкового оружия.

Занятия по изучению материальной части по организационной форме можно считать практическими занятиями и проводить их в классе, тире и на стрельбище, в соответствии с тематическим планом и расписанием занятий. Для соблюдения мер безопасности перед началом каждого занятия необходимо проводить осмотр оружия и боеприпасов. Занятия по изучению материальной части оружия предлагается проводить по следующей

структуре.

Вступительная часть: организация начала работы (размещение) обучаемых, осмотр оружия, проверка наличия на занятиях личного состава, проверка выполнения задания на самоподготовку (контрольный опрос). Объявление темы, цели, учебных вопросов и установление связи с пройденным материалом (15% учебного времени).

Основная часть: изложение нового материала, показ работы оружия и приемов обращения с ним. Закрепление изложенного, формирование умений и навыков в обращении с оружием (75% учебного времени).

С целью контроля эффективности обучения и знаний на каждом занятии проводится контрольный опрос по ранее изученным образцам оружия в течение 10-12 минут.

Контрольный опрос может быть:

- устным (обучаемые готовятся у доски и отвечают);
- письменным (проводится по 4-6 вариантам, в каждом из которых по 1-2 вопроса);
- по карточкам контроля текущей успеваемости (готовятся преподавателем накануне занятия);
- с применением технических средств контроля.

Изучение образцов оружия и вооружения проводится в следующей последовательности:

- назначение и боевые свойства;
- разборка и сборка;
- название, назначение и устройство частей и механизмов;
- работа частей и механизмов;
- нарушение нормальной работы частей и механизмов, устранение задержек при стрельбе;
- осмотр оружия в собранном виде;
- чистка и смазка;
- подготовка оружия и боеприпасов к стрельбе;
- проверка боя и приведение оружия к нормальному бою.

При отработке учебных вопросов рассказ чередуется с показом на материальной части. Как правило, не менее половины учебного времени занятия отводится на изучение работы частей и механизмов, причин появления задержек при стрельбе и способов их устранения.

Не следует отводить много времени на изучение названий и назначения частей оружия и т.п. Эти вопросы углубляются и закрепляются в процессе всех занятий, во время чистки и смазки оружия и его подготовки к стрельбе.

Знания, получаемые обучаемыми в процессе занятия, закрепляются путем выполнения ими практических действий с оружием - нормативов. Проверку усвоения обучаемыми излагаемого материала занятия осуществ-

ляют методом беседы, в ходе которой можно выяснить, как обучаемые усвоили тот или иной вопрос или методом упражнения, т.е. путем практических действий обучаемых с оружием.

Содержание занятия, как правило, должно включать не только вопросы устройства оружия, его применения и сбережения, но и вопросы воспитательного характера: сведения из истории развития отечественного оружия, о его роли в решении служебных задач, сравнения с аналогичными образцами оружия полиции других государств, с показом преимуществ боевых свойств, простоты устройства и надежности в эксплуатации отечественных образцов, сведения о конструкторах, оружейниках и обязанностях сотрудников в отношении оружия.

Знание обучаемыми частей и механизмов должно обеспечивать в последующем сознательное и прочное усвоение их работы. На занятии кроме учебного (боевого) оружия необходимо иметь макеты ударно-спускового механизма, плакаты, схемы, сравнительные таблицы, объемные детали оружия. Преподавателю целесообразно иметь два образца оружия; один из которых – в разобранном виде.

При изложении общего устройства оружия, его составные части рекомендуется показывать сначала на оружии в собранном виде и тут же показывать их отдельно. В необходимых случаях можно использовать плакат, где оружие изображено в разрезе. Опросом 1-2 слушателей (курсантов) проверить усвоение изучаемого вопроса. После изложения общего устройства оружия необходимо обязательно рассказать принцип его работы. При этом нужно использовать образец оружия, плакаты, разрезное оружие, макет ударно-спускового механизма данного оружия.

При изучении порядка неполной разборки оружия руководитель называет и показывает детали и приемы отделения их от оружия. Каждый показанный прием обязательно повторяет, чтобы обучаемые лучше запомнили его. Затем по команде преподавателя слушатели (курсанты) самостоятельно отделяют механизмы, детали, части.

В таком же порядке производится последующая разборка оружия, причем преподаватель требует, чтобы части и механизмы укладывались в порядке их отделения.

Приступая к обучению сборке, руководитель применяет те же методы, что и при изучении разборке. Заканчивается изучение этого вопроса тренировкой в разборке и сборке, сначала без учета времени, а затем с учетом его по условиям соответствующих нормативов. Тренировку целесообразно закончить разборкой, чтобы подготовить материальную часть для изучения устройства частей и механизмов.

Изучение устройства частей и механизмов оружия проводится в следующем порядке: преподаватель показывает часть (механизм), называет её и объясняет её назначение и устройство. Объясняя устройство каждой части (механизма), необходимо указать на её взаимодействие с другими дета-

лями, чтобы обучаемые могли наглядно видеть взаимосвязь между ними. В последующем это поможет им лучше понять работу отдельных частей и механизмов оружия, например ударно-спускового механизма.

При изучении устройства частей и механизмов оружия необходимо выдерживать определенную последовательность объяснения. Например: изложение устройства ствольной коробки необходимо вести от передней части к задней, сначала рассказать о наружном устройстве, затем о внутреннем.

Для показа внутреннего устройства механизмов оружия необходимо использовать разрезное оружие, макеты и плакаты.

В конце занятия следует оставить 10-14 минут для самостоятельной работы обучаемых с оружием и проверки усвоения ими материала, а также ответов на вопросы.

Заканчивается занятие подведением его итогов и заданием на самоподготовку. Давая задание, преподаватель должен обстоятельно разъяснить:

- что требуется изучить;
- какие умения и навыки вырабатывать (совершенствовать);
- к какому сроку;
- какими пособиями пользоваться (указать статьи и страницы наставлений, руководств и пособий).

Задание на самоподготовку следует записать на доске.

Методические рекомендации по изучению работы частей и механизмов оружия и задержек, возникающих при стрельбе

Знание обучаемыми работы частей и механизмов оружия обеспечивает сознательное усвоение способов выявления и устранения неисправностей, вызывающих задержки при стрельбе.

На занятиях необходимо иметь: учебное и разрезное оружие, макеты узлов и механизмов, учебные патроны, плакаты, схемы.

К данному занятию обучаемые должны твердо знать назначение и устройство отдельных частей оружия, это необходимо проверить при опросе в начале занятия.

У обучаемых половина оружия должна быть разобрана, а другая – в собранном виде.

Для изучения работы частей и механизмов целесообразно рассмотреть следующие вопросы:

1. Положение частей и механизмов до заряжения.
2. Работа частей и механизмов при заряжании.
3. Работа частей и механизмов при стрельбе.

Процесс заряжания оружия необходимо показать в замедленном темпе, а потом с использованием собранного и разобранного оружия, макетов, плакатов, объяснить работу частей и механизмов. При этом обучаемые

должны внимательно проследить и проделать несколько раз на оружии действия, имитирующие работу при выстреле. Объяснив работу механизмов оружия, преподаватель опрашивает 1-2 обучаемых для проверки усвоения учебного материала.

При изучении задержек, возникающих при стрельбе и способов их устранения, на занятии следует иметь по возможности, всё необходимое для создания на оружии возникающих при стрельбе задержек.

Приступая к изучению задержек, возникающих при стрельбе, следует объяснить, что боевое оружие при правильном уходе и бережном отношении с ним является надежным и безотказным.

Однако при длительном использовании, неаккуратном обращении с оружием, при загрязнении частей и механизмов, а также при неисправности или загрязнении боевых патронов могут возникнуть задержки при стрельбе.

Здесь следует указать, что каждый сотрудник обязан знать и выполнять следующие меры для предупреждения задержек: содержать оружие в полной исправности, строго соблюдать правила сбережения, разборки и сборки, чистки и смазки, осмотра и подготовки оружия к стрельбе, перед стрельбой тщательно осматривать патроны (неисправные и грязные не применять), соблюдать режим огня, не допускать перегрева ствола оружия и т.п. Затем нужно пояснить, что при всех задержках первым способом устранения является перезаряжение оружия. Если перезаряжением задержка не устранена, только тогда можно приступать к выяснению причины задержки и её устранению.

Одним из важных вопросов по изучению материальной части оружия является его чистка и смазка. При изучении этого вопроса руководитель должен объяснить правила чистки и смазки и показать материалы, применяемые для чистки оружия. Используя второй комплект принадлежности, предложить нескольким обучаемым собрать и подготовить его для чистки оружия. Здесь же нужно подчеркнуть, что правильный и своевременный уход за оружием значительно увеличивает срок его службы. Следует обратить внимание на то, что пользоваться можно только исправной принадлежностью. Для снятия нагара применяется раствор РЧС. После этого оружие тщательно протирается, так как компоненты РЧС являются окислителем. Для предотвращения появления ржавчины необходимо смазывать оружие. Смазка наносится ершиком или ветошью.

7.2. Организация и методика проведения занятий по основам стрельбы

Занятия по основам стрельбы имеют цель – подготовить слушателя (курсанта), отлично понимающего связь стрелковой теории с практикой стрельбы, умеющего на основе собственных знаний ясно, доходчиво и про-

сто объяснять подчиненным все вопросы, связанные со стрельбой, способного обучать подчиненных самостоятельному ведению меткого огня в любых условиях. Занятия, по основам стрельбы, являются семинарскими и включают в себя:

- вступительную часть;
- основную часть;
- заключительную часть;

Занятия по основам стрельбы проводятся методом устного изложения материала: объяснением, рассказом, беседой, показом. Причем, при проведении занятия они применяются в тесном сочетании. На занятиях необходимо широко применять технические средства обучения. Данный раздел содержит сведения, на основании которых разрабатываются правила стрельбы и эксплуатации стрелкового оружия. Одной из его особенностей является то, что многие учебные вопросы не имеют ясно выраженной связи с практической стрельбой. Связь эта внутренняя, скрытая, неочевидная, полнее вскрыть её на занятиях – основная задача преподавателя.

В умении показать связь основ стрельбы с практикой ведения огня, с практикой эксплуатации оружия и выражается методическая зрелость преподавателя, проводящего занятия.

Особенностью раздела "Основы стрельбы" является то, что предметом изучения являются вопросы и понятия, которые нельзя не только осязать, но и видеть. Таковы, например, понятия "Явление выстрела", "Начальная скорость", "Угол вылета". Поэтому особое значение приобретает наглядность обучения, применение технических средств, обеспечение занятия различными приборами, макетами, пособиями.

Под наглядностью обучения при этом подразумевается не только применение на занятиях технических средств обучения, учебных приборов, макетов, но и образность объяснения материала. Связь основ стрельбы с практикой – важнейшее условие сознательного усвоения материала обучаемыми. И достичь его можно широким применением на занятиях метода беседы. Для успешного применения основ стрельбы на практике важное значение имеет прочность знаний, навыков, умений.

*Методические указания по организации и проведению
занятий по изучению вопросов внутренней баллистики*

Внутренняя баллистика изучает вопросы, которые необходимы для сознательного усвоения материальной части оружия, правил его осмотра, сбережения и хранения, а также для обучения приемам и правилам стрельбы.

Сведения о взрывчатых веществах (ВВ) изучаются с использованием следующих наглядных пособий: макеты зерен порохов различных марок и форм, макеты шашек основных дробящих ВВ, разрезные патроны, гранаты, плакаты. Для демонстрации горения порохов на воздухе нужно использовать их в небольшом количестве с соблюдением мер пожарной безопасности.

Характеризуя явление взрыва любого ВВ, необходимо остановиться на его скоротечности, образовании большого количества газов, выделении огромного количества тепла и энергии. На основании этих данных обучаемые должны уметь делать выводы о характеристике выстрела, о причинах очень высокого давления газов в стволе (до 2-3 тыс. кг/см²), о необходимости надежного запираания канала ствола и т.п. При разъяснении явления выстрела необходимо применять плакаты и электрифицированные макеты для демонстрации изменения давления пороховых газов и скорости пули в канале ствола.

После изучения явления выстрела необходимо перейти к обоснованию правил сбережения оружия и подготовки его к стрельбе. Обучаемые, узнав о том, какое высокое давление создается при выстреле, какой большой величины достигает температура газов, легче поймут причины износа ствола и осознают необходимость правильной и своевременной чистки его после стрельбы, опасность нахождения в стволе какого-либо постороннего тела, приводящего к резкому скачку давления и, в конечном счете, к раздутию или разрыву ствола.

Хорошо иметь на занятии выбракованные стволы с различными дефектами: сеткой разгара, раковинами, стертостью нарезов, округлением полей нарезов, раздутием или разрывом.

После изложения каждого вопроса следует сделать вывод и опросить 2-3 обучаемых, обратив внимание на разъяснение обучаемым практического применения полученных знаний при применении оружия.

Важным средством связи теории с практикой и глубокого понимания изучаемых вопросов является решение задач. Решение задач, кроме того, помогает слушателям (курсантам) запомнить табличные данные, на изучение которых обычно расходуется немало времени и сил. Задачи можно решать коллективным методом, когда один из обучаемых решает задачу у доски, а остальные в своих тетрадях, можно также давать задачи на самоподготовку, когда каждый индивидуально решает задачи. Решив задачу, слушатель (курсант) должен определить, в каких случаях на практике могут быть подобные закономерности, сделать из задачи практические выводы.

*Методические указания по организации и проведению
занятий по изучению вопросов внешней баллистики*

Изучение свойств траектории и закономерностей полета пули составляют основную задачу внешней баллистики. Внешняя баллистика дает отправные данные для сравнения, т.е. расчета шкал прицелов оружия и выработки правил стрельбы. Кроме того, выводы внешней баллистики о характере полета пули в воздухе широко используются при стрельбе при выборе прицела и точки прицеливания в зависимости от дальности стрельбы, направления и скорости ветра, температуры воздуха и других условий

стрельбы.

Показав обучаемым значение внешней баллистики, следует переходить к изложению свойств траектории полета пули. На классной доске, плакатах, диафильмах объясняются принятые обозначения и дается определение элементов траектории. Обозначение следует давать последовательно, приучая слушателей (курсантов) запоминать их в определенной системе.

Например, можно давать сначала определение всех точек, затем всех линий, затем углов. Все эти элементы последовательно изображаются на доске цветными мелками, показываются на плакатах, диафильмах. При этом, надо главное внимание обращать не на заучивание формулировок, а на усвоение сущности каждого элемента, его смысла. Так, помимо знаний формулировки, определяющей угол возвышения, надо добиться понимания того, что этот угол показывает на какую величину при прицеливании возвысился ствол над горизонтом оружия. Линии, образующие этот угол, необходимо сразу же показать на оружии. Приступая к изучению вопроса о сопротивлении воздуха, полезно, прежде всего, рассказать какое огромное влияние воздушная среда оказывает на пулю, летящую с большой скоростью. Это можно сделать, показав чертеж сравнительной дальности полета пули в воздухе и в пустоте, выпущенной при прочих одинаковых условиях. Изложив и показав на плакатах, слайдах основные причины, вызывающие силу сопротивления воздуха, надо объяснить, за счет чего обеспечивается стабилизация полета пули.

Рассматривая вопросы "поражаемое пространство", "прямой выстрел", "прикрытое и мертвое пространство", надо добиваться, чтобы слушатели (курсанты) на основе полученных знаний могли эффективнее и рациональнее использовать оружие. Поэтому при изучении этих вопросов надо особое внимание обратить на их практическое значение.

7.3. Организация и методика проведения занятий по правилам стрельбы

Занятия по изучению правил стрельбы организуются и проводятся в таком же порядке, как и при изучении основ стрельбы. На классных занятиях изучаются основные положения правил стрельбы; выбор и назначение исходных установок при стрельбе по наземным появляющимся и движущимся целям; определение и учет поправок на боковой ветер, движение цели, движение машины (стреляющего) и другие условия стрельбы; правила наблюдения за результатами огня и его корректирование.

В последующем, в ходе стрелковых тренировок и стрельб на учебных местах, изучаются правила стрельбы и совершенствуются умения и навыки по применению правил стрельбы в реальных, полевых условиях с учетом

поправок на ветер, движение цели, температуру воздуха и т.д. Особенно эффективным способом изучения правил стрельбы является выполнение подготовительных упражнений, где обучаемые совершенствуют умения и навыки по применению правил стрельбы в сочетании с приемами стрельбы на фоне определенной обстановки.

7.4. Методика обучения слушателей (курсантов) приемам стрельбы из стрелкового оружия

К приемам стрельбы из стрелкового оружия относятся следующие:

- изготовка к стрельбе;
- производство стрельбы;
- прекращение стрельбы.

Занятия по приемам стрельбы из стрелкового оружия проводятся на одном из учебных мест при проведении стрелковых тренировок и стрельб и имеют принципиально общую методику, основные положения которой изложены ниже. Обучение приемам стрельбы из стрелкового оружия осуществляется по следующей схеме:

- образцовый показ приема руководителем в целом;
- образцовый показ приема по разделениям с пояснением;
- разучивание приема по разделениям (в замедленном темпе);
- разучивание приема в целом;
- тренировка.

Готовя занятие, важно правильно расчленить изучаемый прием на элементы. Обучать слушателей (курсантов) приему необходимо по элементам, отрабатывая их в строгой последовательности, и не переходить к следующему до полного усвоения предыдущего.

Обучение сначала проводить в медленном темпе, а затем, когда руководитель убедится, что элемент приема понят и выполняется правильно, темп постепенно увеличивается. Отработав один элемент приема, переходить к изучению следующего. После отработки второго элемента, первый и второй элемент выполняется слитно. Затем отрабатывается третий элемент, а затем слитное выполнение всех трех, и т.д. до полного выполнения приема. Не следует спешить с переходом к обучению приему в целом. Нужно добиться четкого, правильного выполнения каждого элемента приема. Только после этого, следует переходить к выполнению приема в целом. При правильном выполнении слушателями (курсантами) приема в целом - переходить к тренировке.

После того, как руководитель убедится в том, что обучаемые выполняют прием правильно, строго по наставлению, нужно переходить к тренировке в выполнении приема с целью его закрепления. В результате тренировки, т.е. многократным повторением изучаемых приемов закрепляются приобретенные умения и формируются навыки.

По мере приобретения обучаемым нужных навыков, время на выполнение приема необходимо постепенно сокращать, добиваясь доведения навыков в выполнении приема до степени автоматизма.

Не следует бояться того, что многократное повторение приемов будет для обучаемых скучным и однообразным. Если обучаемые знают, что от них требуется, если им разъяснено, что без длительной тренировки нельзя добиться отличных результатов в стрельбе, они без принуждения добиваются высоких показателей.

Степень усвоения изучаемых на занятии приемов руководитель определяет путем проверки действий обучаемых в ходе занятий и в конце его.

В процессе обучения и тренировки руководитель следит за действиями обучаемых, при обнаружении ошибок в выполнении изучаемых приемов, терпеливо устраняет их. При этом, вначале устраняются грубые и общие для всех ошибки, затем незначительные.

В конце занятий руководитель вызывает на выбор нескольких обучаемых, проверяет выполнение ими изучаемых приемов и дает им оценку. Систематическая проверка усвоения изучаемых приемов и дает возможность руководителю постоянно знать степень подготовки каждого слушателя и способствует повышению чувства ответственности обучаемых за личную подготовку.

7.5. Особенности организации и методики проведения стрелковых тренировок и стрельб

Стрелковые тренировки имеют цель формировать у обучаемых устойчивые навыки в выполнении приемов стрельбы из стрелкового оружия, ведении меткого огня из всех видов оружия, а также в проведении занятий в роли руководителей на учебных местах.

Стрелковые тренировки проводятся в составе подразделения. Они должны быть комплексными и включать обязательно следующие учебные места:

1. Выполнение подготовительных упражнений.
2. Выполнение нормативов.
3. Подготовка оружия к стрельбе.

Содержание стрелковых тренировок определяется по курсам обучения тематическими планами, а учебные места и методика проведения на них занятий излагается в методических разработках.

Проведение стрелковых тренировок должно предшествовать выполнению упражнений учебных и контрольных стрельб, т.к. отрабатываемые на стрелковых тренировках подготовительные упражнения по обучению стрельбе готовят курсантов (слушателей) к выполнению этих упражнений.

При выполнении упражнений учебных стрельб на стрельбище (в тире) организуются учебные места, на которых отрабатываются учебные во-

просы, связанные с подготовкой оружия к стрельбе, совершенствованием навыков слушателей (курсантов) в применении правил стрельбы, в выполнении нормативов.

В ходе выполнения упражнений учебных стрельб, а также проведении стрелковых тренировок каждому обучаемому должны быть выставлены оценки согласно НОП-2000.

7.6. Методика привития курсантам (слушателям) методических навыков

Привитие обучаемым прочных методических навыков в организации и проведении занятий по огневой подготовке является одной из важных задач обучения. Это достигается в ходе занятий по методической подготовке, проведением занятий курсантами (слушателями) на учебных местах в ходе стрелковых тренировок и стрельб.

В деле формирования методических навыков у обучаемых большую роль играет буквально все на занятиях. Эти занятия должны быть образцом и являть собой пример для подражания. Поэтому на занятиях даже не методического плана необходимо решать задачу привития обучаемым методических навыков.

Этого можно добиться, применением различных методических приемов:

- в начале занятия (во вступительной части) поставить обучаемым задачу, чтобы они обратили внимание на то, какие методы использует преподаватель в ходе занятия, как оно обеспечено материально, как расположено и размещено материальное обеспечение в целях достижения максимальной наглядности и экономии учебного времени:

- в ходе занятия (в основной части) требовать от слушателей при ответах на контрольные вопросы и при работе с материальной частью держать себя так, как если бы они сами проводили занятия (правильно пользоваться наглядными пособиями, демонстрировать материальную часть оружия, контролировать аудиторию и т.д.).

- при разборе занятия (в заключительной части) путем опроса определить на какие методические приемы, применяемые преподавателем на занятии, обучаемые обратили внимание. При проведении занятий по методической подготовке строго руководствоваться методическими требованиями, определенными программами и методическими документами. Эти занятия следует проводить после изучения и твердого усвоения обучаемыми соответствующих тем (разделов) программы.

Перед проведением методических занятий за 2-3 недели обучаемым дается задание в котором указывается: тема, учебные вопросы, время, метод, место проведения занятия, состав обучаемых, материальное обеспечение и сроки готовности планов проведения занятий.

В соответствии с полученным заданием слушатели (курсанты) само-

стоятельно разрабатывают план и готовятся к проведению занятия. Разработанные планы обучаемые представляют накануне занятия, преподавателю, который проверяет, оценивает и утверждает их. Под наблюдением и контролем преподавателя обучаемые проводят занятия в классе, тире, на стрельбище. Замена обучаемых руководителей занятия проводится, как правило, после отработки 1-2 учебных вопросов. После окончания каждого занятия, обучаемым выставляются оценки по методической подготовке. На всех практических занятиях кроме привития обучаемым методических навыков им прививаются и навыки руководителя, т.к. нельзя рассматривать командные и методические качества отдельно вследствие их глубокой взаимосвязи.

Выработка командных качеств осуществляется в ходе всего учебного процесса и идет от простого к сложному, от курса к курсу.

Так, на первом курсе, выполняя обязанности лиц, обслуживающих стрельбу, обучаемые назначаются начальниками оцепления, наблюдателями при проведении стрелковых тренировок. Им приходится принимать определенные решения, отдавать распоряжения, добиваться их выполнения. Посредством чего у них вырабатываются такие качества, как умение оценивать обстановку, принимать правильное решение, отдавать распоряжения. На занятиях обучаемые учатся командовать, ставить задачи, правильно оценивать результаты стрельбы, делать разбор занятия, уметь подмечать недостатки и добиваться их устранения. Таким образом, процесс формирования командных и методических навыков следует рассматривать как единый процесс формирования руководителя.

Воспитание – понятие чрезвычайно обширное и включает в себя воспитание у будущих сотрудников любви к своей профессии и целого ряда таких качеств, как требовательность, справедливость, внимательность, самоконтроль, уравновешенность, силу воли, решительность, находчивость, самообладание и т.п., которыми и определяется ценность человека.

Разумеется невозможно выдать все рецепты, следуя которым можно было бы сразу решить задачу воспитания. Для этого необходимо обладать мастерством воспитателя. Здесь также нельзя забывать, как велика сила примера, сила влияния преподавателя на обучаемых, ведь он изо дня в день воспитывает слушателей (курсантов) своим образом жизни, непосредственно влияет на них своим интеллектом, добротой, участливым отношением к ним, интеллигентностью и многими другими личными качествами.

Все это обязывает преподавателя постоянно работать над собой, как над личностью, которой обучаемым хотелось бы подражать.

7.7. Методика руководства научной работой слушателей (курсантов), разработка рефератов, сообщений и других работ по изучаемой дисциплине на кафедре

Научная работа кафедры является одним из основных видов ее деятельности и служебной обязанностью преподавателей. Она организуется и осуществляется в соответствии с приказом МВД России.

Научная работа кафедры планируется на календарный год на основании годового плана работы учебного заведения. В план кафедры включаются все темы, предусмотренные годовым планом научной работы учебного заведения, инициативные темы, а также конференции, совещания, темы учебных и методических пособий, рефератов, обобщения опыта обучения и воспитания, выпуск диафильмов, слайдов и т. д.

Основная цель научной работы курсантов (слушателей) состоит в том, чтобы всемерно повышать методическую подготовку обучаемых, развивать у них творческое мышление и исследовательские навыки.

Руководство научной работой на кафедре осуществляет начальник кафедры. Непосредственная её организация возлагается на руководителя кружка и его заместителя. Каждый преподаватель обязан руководить научной работой обучаемых всего курса.

В научной работе кафедры могут принимать добровольное участие слушатели (курсанты) всех курсов. Основными задачами научной работы кафедры являются:

- исследование проблем воспитания слушателей (курсантов) и изыскание более совершенных форм и методов воспитания и обучения;
- разработка научных тем и рекомендаций, докладов, сообщений по отдельным вопросам использования оружия в служебной обстановке;
- привитие обучаемым навыков в научно-исследовательской и изобретательской работе;
- обобщение и внедрение передового опыта использования оружия, обучение огневому мастерству, совершенствование и изыскание новых форм и методов обучения;
- дальнейшее совершенствование рационализаторской и изобретательской работы в обучении, развитие учебно-материальной базы кафедры;
- разработка статей, рефератов, учебных пособий и методических разработок, необходимых для практического обучения.

Наиболее доступной формой научного исследования является реферат - описание состояния того или иного вопроса (проблемы) на основании изучения имеющихся источников.

РЕФЕРАТ – обычно первичный и простейший вид военно-научного труда. Реферат представляет собой краткое изложение в письменной форме сущности какого-либо вопроса, научной проблемы, содержания книги, публичного доклада и т. п.

В научной работе написание реферата обычно используется в целях выработки и краткого изложения материала. От автора требуется подобрать опубликованный материал по теме, изучить его и изложить основное содержание в определенном объеме и с соответствующими выводами.

Объем реферата зависит от сложности темы и подготовленности автора. Практика показывает, что объем реферата обучаемого на теоретическую тему не должен превышать 25-30 страниц машинописного текста и 5-7 страниц приложения.

В научной работе важное место принадлежит практике ежегодной научной конференции на тему: "Проблемы огневой подготовки курсантов и слушателей", которая проводится для слушателей (курсантов) с привлечением членов научного кружка.

В ходе конференции выполняются и совершенствуются умения обучаемых обстоятельно разрабатывать различные теоретические и практические вопросы, способности публичного их изложения перед массовой аудиторией, навыки подготовки материалов, документов, представляемых на всеобщее рассмотрение.

Изучение, анализ и обобщение опыта, приобретенного на кафедре подтверждают, что цели научной конференции в значительной мере достигаются ее всесторонней, тщательной подготовкой, общее руководство которой осуществляется научным отделом института и начальником кафедры.

К конференции готовятся технические средства обучения, схемы, графики, плакаты, выставка образцов отечественного оружия и литературы.

Непосредственная подготовка конференции и ее проведение возлагается на руководителя научного кружка.

Выполненные научные работы должны быть обязательно реализованы. Формы реализации могут быть различными: доклады на научной конференции, выступления с лекциями, докладами, внедрение достигнутых результатов в учебный процесс, использование для теоретической подготовки слушателей (курсантов) и другие.

В конце года следует проводить анализ научной работы, подводить итоги. Для этого необходимо глубоко проанализировать и обсудить достигнутые результаты, выявить имеющиеся недостатки, их причины, определить пути дальнейшего совершенствования научной работы. Целесообразно подведение итогов за прошедший год совмещать с обсуждением плана работы на очередной год.

7.8. Организация и методика самостоятельной работы курсантов (слушателей)

Самостоятельная работа обучаемых является одной из основных форм изучения предмета.

В ходе самостоятельной работы предусматривается закрепление, углубление и совершенствование знаний, полученных на плановых занятиях, повторение вопросов, пройденных тем, ведение тренировок и упражнений на тренажерах, макетах, образцах оружия, приборах наблюдения и управ-

ления огнем, демонстрационных средств, а также подготовку к проведению занятий и выполнение нормативов.

Самостоятельная работа организуется и проводится накануне занятия или после проведения его начальником курса, направляется и контролируется преподавателем.

Преподаватель должен определять объем задания на самоподготовку из расчета активной работы обучаемых по предмету в соотношении времени к плановым занятиям 1:2. Теоретические вопросы периодически повторяются на самоподготовке накануне практических занятий. Преподаватель должен предусматривать в период самоподготовки проведение консультаций и индивидуальных занятий с обучаемыми, слабо усвоившими вопросы или пропустившими занятия, использование справочного материала и специальных классов.

Для рационального использования времени самоподготовки обучаемыми под руководством преподавателя или самостоятельно, составляется план самостоятельной работы. Совершенствование навыков в выполнении приемов стрельбы, действий с оружием производится как на самоподготовке, так и в часы тренировок и упражнений. Целесообразно провести на 1 курсе занятие "Методика самостоятельной работы и ее планирование по изучению огневой подготовки".

7.9. Методика разработки, обсуждения, оформления учебно-методических материалов, применения технических средств обучения

Темы, которые должны быть изучены курсантами (слушателями) за период обучения в учебном заведении по курсу "Огневая подготовка", определяет "Учебная программа".

В программе дается перечень вопросов, необходимых для рассмотрения в процессе изучения конкретной темы. В тематическом плане определяется последовательность отработки тем, их распределение по занятиям, объем и время проведения занятий, учебные вопросы и последовательность их рассмотрения.

Содержание вопросов и их текстуальное изложение определяется в соответствии с наставлениями, учебниками, учебными пособиями, руководствами, инструкциями и материалами периодических изданий.

Организационную структуру и наиболее эффективную методику отработки всей темы, каждого занятия и учебных вопросов определяет методическая разработка.

Методическая разработка составляется по определенной теме, исходя из основных положений частной методики и может включать одно или несколько занятий. Назначение методической разработки – определить на кафедре единство организации, методики проведения и материального

обеспечения занятий.

Методическая разработка обобщает опыт лучших преподавателей-методистов и облегчает остальным преподавателям подготовку и проведение занятий по данной теме.

Методическая разработка должна содержать следующие сведения:

- наименование темы;
- учебные и воспитательные цели, время на изучение темы;
- общие организационно-методические указания по изучению темы (количество занятий, время на каждое занятие и особенности организации и методика проведения);
- наименование каждого занятия, его учебные цели, время, место и основные методы проведения;
- учебно-материальное обеспечение занятий;
- рекомендуемая литература;
- последовательный перечень учебных вопросов и методика их обработки;
- порядок применения технических средств обучения, учебно-наглядных пособий и объектов, техники (вооружения);
- порядок проведения разбора занятий (подведение итогов) и содержание задания на самоподготовку обучающихся.

К методической разработке могут прилагаться схемы, технологические (операционные) карты и другие материалы, необходимые для обработки данной темы.

Методическая разработка утверждается начальником кафедры.

Составлению методической разработки предшествует преподавательская работа. Она включает в себя:

- уяснение места и значение темы в программе обучения;
- подбор литературы, учебных пособий, излагающих содержание темы и справочного материала, журнальных статей, освещающих данные вопросы, примеров из опыта ОВД, иллюстрирующих данную тему, а также основных дат открытий, ученых и конструкторов отечественного оружия. Наиболее целесообразная последовательность работы по составлению методических разработок после проведения преподавательской работы заключается в следующем:

- распределение материалов по занятиям;
- разработка материала каждого занятия.

В ходе изложения содержания каждого занятия отражаются:

- вопросы, подлежащие повторению;
- последовательность изучения учебных вопросов и их краткое содержание;
- методические приемы обучения;
- использование материального обеспечения;

– разбор занятий и задание на самоподготовку.

Форма изложения хода занятия - произвольная, но она должна содержать целостное впечатление о занятии и отражать последовательность его проведения.

Изложение содержания учебных вопросов должно быть кратким, но достаточным для того, чтобы можно было показать методику изучения этих вопросов. Подробное изложение вопросов, или части их необходимо, когда нет достаточного количества учебных пособий или материал берется из редких источников, когда имеются расхождения в источниках, когда вопрос является новым и недостаточно разработан в учебных пособиях.

Изложение хода занятий должно давать преподавателю, полное представление о характере его работы и не сковывать его инициативу при проведении занятия в соответствии с общими направлениями методической разработки.

Переход от одного вопроса к изложению последующего, должен быть логически обоснован. Вопросы для повторения должны быть подобраны с таким расчетом, чтобы их содержание было связано с данным занятием и давало возможность логического перехода от повторения к изложению нового материала.

Когда занятие разработано, составитель определяет, какое материальное обеспечение и в каком количестве должно быть использовано на занятии.

После того, как все занятия по теме разработаны, составляются организационно-методические указания к теме и окончательно оформляется вся методическая разработка. Организационно-методические указания должны определять: значение данной темы в разделе программы, раскрывать постановленные цели, способы воспитания и полевой выучки обучаемых, указывать какими знаниями, умениями и навыками должен обладать слушатель (курсант) к началу изучения темы.

Представляя на основе разработанных занятий всю тему в целом, составитель методической разработки проводит методический анализ каждого занятия и определяет наиболее характерную организацию и методы их проведения. Рекомендации по организации и методике проведения каждого занятия и их краткую характеристику, составитель методической разработки излагает в организационно-методических указаниях.

Составленная таким образом методическая разработка обсуждается (в рукописной форме) на заседании кафедры. С содержанием методической разработки могут знакомиться предварительно заместитель начальника кафедры, старшие преподаватели и преподаватели. На заседании кафедры составитель зачитывает свою разработку. По окончании чтения проходит обсуждение, высказываются критические замечания, предложения, суждения по существу разработки со ссылками на первоисточники, учебники, пособия, справочный материал, с целью достижения качественного содер-

жания разработки. Параллельно обсуждаются методические приемы, рекомендованные на занятиях. Спорные вопросы решаются голосованием.

После обсуждения методическая разработка дорабатывается составителем с учетом получения критических замечаний и в назначенный срок представляется на просмотр начальнику кафедры (заместителю начальника кафедры). Обсуждение методической разработки фиксируется в протоколе заседания кафедры.

Исполненная в машинописном варианте, методическая разработка подписывается исполнителем и утверждается начальником кафедры. Таким же образом происходит изучение, обсуждение и утверждение других методических разработок и документов составляемых на кафедре (пособий, справочников, рекомендаций и т.п.).

7.10. Методика применения технических средств обучения

В процессе обучения личного состава преподавателями для наглядности и интенсификации обучения используются различные технические средства.

Для изучения теоретических тем учебной программы можно широко использовать видеотехнику, учитывая, что продолжительность показа видеофильма не должна превышать 20-25 минут за занятие.

Выявить ошибки в прицеливании при стрельбе из пистолета традиционными способами зачастую очень трудно, особенно если острота зрения обучаемого понижена. Большую помощь преподавателю в этом оказывают компьютерные тренажеры, с помощью которых преподавателю значительно легче выявить ошибки обучаемого и дать соответствующие рекомендации по их устранению.

Большое значение тренажеры играют и для тренировки обученных стрелков, что позволяет совершенствовать навыки в стрельбе из пистолета, повышать спортивное мастерство. Результаты стрельбы хорошо подготовленных стрелков с помощью тренажера практически не отличаются от результатов при стрельбе из боевого оружия.

ЗАКЛЮЧЕНИЕ

В данной лекции методика преподавания огневой подготовки рассмотрена применительно только по основным ее разделам. Она не исключает других способов и методических приемов, позволяющих в каждом конкретном случае добиваться более высокого качества обучения. Поэтому ее рекомендации следует применять творчески, постоянно изыскивая новые, наиболее эффективные и передовые пути, обеспечивающие повышение огневой выучки слушателей (курсантов).

СПИСОК РЕКОМЕНДУЕМОЙ ЛИТЕРАТУРЫ

1. Астафьев, Н.В. Организация и проведение занятий по огневой подготовке в процессе оперативно-служебной деятельности: Учебно-методическое пособие / Н.В. Астафьев, О.А. Чудинова. – Красноярск: Сибирский юридический институт МВД России, 2004. – 79 с.
2. Вайнштейн, Л.М. Стрелок и тренер / Л.М. Вайнштейн. – М.: ДОСААФ, 1977.
3. Кинль, В.А. Пулевая стрельба / В.А. Кинль. – М.: Просвещение, 1989.
4. Корх, А.Я. Спортивная стрельба: Учеб. для ин-тов физ. культ. / А.Я. Корх. – М.: Физкультура и спорт, 1987.
5. Куликов, Ю.Д. Огневая подготовка из стрелкового оружия: Методические рекомендации / Ю.Д. Куликов. – Мн.: МВИРУ, 1978. – 248 с.
6. Малышев, В.А. Основы стрельбы из служебного пистолета / В.А. Малышев. – Л.: ВПУ МВД СССР, 1990.
7. Методика огневой подготовки мотострелковых подразделений: Учебное пособие. – М.: Военное издательство МО СССР, 1978. – 328 с.
8. Методика огневой подготовки (стрелковое оружие и гранатометы) / Под общей редакцией генерал-майора С.С. Савченко. – М.: Военное издательство МО СССР, 1962. – 320 с.
9. Наставления по стрелковому делу. – М.: Воениздат, 1985. – 640 с.
10. Торопов, В.А. Огневая подготовка в органах внутренних дел: Учебное пособие / В.А. Торопов, Д.Н. Меньшиков. – С-Пб: ГП РИК «Культура», 1998. – 288 с.
11. Торопов, В.А. Огневая подготовка: Учебник / В.А. Торопов; под общ. ред. В.П. Сальникова. – М.: Объединённая редакция МВД России, 2004. – 400 с.
12. Фролов, В.М. Обучение сотрудников внутренних дел скоростной стрельбе из табельного оружия: Методические рекомендации для сотрудников ОВД и преподавателей огневой подготовки / В.М. Фролов, Ю.А. Корешков, А.К. Цепелев. – Хабаровск: ХВШ МВД РФ, 1996.
13. Хвастунов, А.А. Обучение стрельбе из пистолета с учетом особенностей практики применения табельного оружия сотрудниками ОВД: Учебно-методическое пособие / А.А. Хвастунов. – М.: УМЦ при ГУК МВД РФ, 1996. – 42 с.
14. Юрьев, А.А. Пулевая спортивная стрельба / А.А. Юрьев. – М.: Физкультура и спорт, 1973.