

МИНИСТЕРСТВО ВНУТРЕННИХ ДЕЛ РОССИИ
ОРЛОВСКИЙ ЮРИДИЧЕСКИЙ ИНСТИТУТ



А.А. КОРОБОВ

ФИНАНСОВО-КРЕДИТНАЯ СИСТЕМА

*Альбом схем
для специальности 030501 65 – Юриспруденция.*

ОРЕЛ

ОрЮИ МВД России

2007

УДК 336:34

ББК 67.99(2)2

К 68

Рецензенты:

- заведующий кафедрой прикладных экономических дисциплин Орловского государственного университета, кандидат экономических наук, доцент, **В. А. Беликов**.

- начальник кафедры гражданско-правовых дисциплин Белгородского юридического института МВД России, кандидат экономических наук, доцент, **А. В. Пономаренко**.

Коробов, А. А.

К 68 Альбом схем по дисциплине «Финансово-кредитная система» / сост. А. А. Коробов Орел: ОрЮИ МВД России, 2007. – 48 с.

Альбом схем по дисциплине «Финансово-кредитная система» содержит схемы, иллюстрирующие ключевые понятия дисциплины: финансы, кредитная, финансовая и банковская и страховая деятельность. На примере схем рассмотрены банковская, страховая система, инструменты денежной политики, виды сделок с иностранной валютой, системы расчетов и многое другое. Альбом схем предназначен для изучения курсантами и студентами учебных дисциплин «Финансово-кредитная система» «Финансовое право», «Экономика».

Альбом схем обсужден и одобрен на заседании кафедры гражданско-правовых и экономических дисциплин 6 июня 2007 г. Протокол № 12.

УДК 336:34

ББК 67.99(2)2

© Коробов А.А., 2007 г.

© Орловский юридический институт МВД России, 2007 г.

Пояснительная записка.

В настоящее время, в условиях постоянного совершенствования образовательного процесса, внедрения в процесс преподавания инновационных технологий, особую значимость приобретает проблема обеспечения наглядности предлагаемого учебного материала. Данное направление перспективно еще и потому, что время учебного занятия ограничено, а проблемы, затрагиваемые на нем, зачастую требуют больше времени на рассмотрение, чем его отведено на лекцию. В данном случае применение в учебном процессе схем становится зачастую необходимым.

Данный альбом схем подготовлен по курсу «Финансово-кредитная система» для высших учебных заведений системы МВД.

Альбом схем позволяет лучше изучить курс «Финансово-кредитная система», повысит наглядность и запоминаемость данной дисциплины для курсантов, слушателей и студентов. Нам представляется также, что представленный альбом схем способен оказать существенную помощь преподавателям дисциплины «Финансово-кредитная система» при проведении лекционных аудиторных занятий.

Данный альбом схем, по нашему мнению способен повысить информативность проводимых лекций, облегчить процесс запоминания студентами, курсантами и слушателями учебного материала.

Существенным достоинством представленного альбома схем является наличие комментариев к схемам и кратких терминологических пояснений, что делает этот альбом схем полезным не только для преподавателей, но и для курсантов, студентов и слушателей. Данный альбом может быть использован ими в процессе подготовки к семинарским, практическим, контрольным, самостоятельным занятиям, а также к итоговым зачетам и экзаменам.

Содержание

| | стр. |
|--|------|
| 1. Финансовая система Российской Федерации. | 5 |
| 2. Виды финансово-правовых норм. | 6 |
| 3. Схема распределения валового внутреннего продукта и национального дохода в РФ. | 7 |
| 4. Структура государственных финансов России. | 8 |
| 5. Методы финансового контроля. | 8 |
| 6. Понятие и виды финансового контроля. | 9 |
| 7. Аудиторский (независимый) финансовый контроль в РФ. | 10 |
| 8. Аттестация на право осуществления аудиторской деятельности. Обязательный аудит. | 11 |
| 9. Бюджет и бюджетное устройство. | 12 |
| 10. Структура и источники финансовых ресурсов предприятия (организации). | 13 |
| 11. Структура современной банковской системы России. | 14 |
| 12. Инструменты денежно-кредитной политики. | 15 |
| 13. Права и обязанности налогоплательщиков в РФ. | 16 |
| 14. Права и обязанности налоговых агентов. | 17 |
| 15. Права и обязанности налоговых органов. | 18 |
| 16. Элементы налогообложения. | 19 |
| 17. Система налогов и сборов в РФ. | 20 |
| 18. Виды налоговых платежей. | 21 |
| 19. Виды налогов в РФ. | 22 |
| 20. Классификация налогов. | 23 |
| 21. Государственный (муниципальный) кредит. | 24 |
| 22. Формы государственного кредита. | 25 |
| 23. Государственный долг и методы управления государственным долгом. | 26 |
| 24. Виды и формы долговых обязательств РФ. | 27 |
| 25. Правовые основы и структура банковской системы РФ. | 28 |
| 26. Общая структура страхового рынка. | 29 |
| 27. Понятие и виды страхования. | 30 |
| 28. Денежная система РФ. | 30 |
| 29. Налично-денежный оборот в РФ. | 31 |
| 30. Расчеты платежными поручениями при последующей оплате товаров | 32 |
| 31. Расчеты платежными поручениями при предварительной оплате товаров (услуг) | 33 |
| 32. Аккредитивная форма расчетов с предварительным депонированием средств | 33 |
| 33. Аккредитивная форма расчетов с использованием банковской гарантии | 34 |
| 34. Расчеты платежными требованиями-поручениями | 34 |

| | |
|---|----|
| 35.Расчеты платежными требованиями при последующей оплате товарно-материальных ценностей | 35 |
| 36.Принципиальная схема при расчетах по клирингу | 36 |
| 37.Схема функционирования регионального рынка банковских услуг. | 36 |
| 38.Объекты и правовые основы валютных правоотношений. | 37 |
| 39.Субъекты валютных правоотношений. | 38 |
| 40.Международные (валютные) операции коммерческих банков. | 39 |
| 41.Виды сделок покупки-продажи иностранной валюты. | 39 |
| 42.Структура системы валютного контроля в России. | 40 |
| 43.Структура интеллектуального капитала (ИК) предприятия. | 41 |
| 44.Подходы к оценке интеллектуальной собственности (ИС). | 41 |
| 45.Стандартные ставки роялти по отраслям промышленности от валового объема реализации лицензионной продукции. | 42 |
| 46.Инструменты управления коммерциализацией ИС в зависимости от сегмента отечественного рынка – ОИС | 42 |
| 47.Структура инвестиций в нефинансовые активы. | 43 |
| 48.Показатели торговли металлургическими технологиями России с зарубежными странами | 43 |
| 49.Состав команды продвижения ИС. | 44 |
| 50.Взаимодействие команды продвижения с другими подразделениями в процессе освоения потенциала ИС | 44 |
| 51.Принципы формирования команды продвижения ИС. | 45 |
| 52.Методы управления интеллектуальным потенциалом. | 45 |
| 53.Содержание работ по управлению освоением интеллектуального потенциала промышленного предприятия. | 46 |
| 54.Информационное обеспечение управления интеллектуальным потенциалом. | 46 |
| 55.Схема управления ИП. | 47 |
| 56.Классификация видов контроля состояния ИП. | 47 |
| 57.Иерархическая схема процесса контроля состояния ИП. | 48 |

ФИНАНСОВАЯ СИСТЕМА РОССИЙСКОЙ ФЕДЕРАЦИИ



Схема 1. Финансовая система Российской Федерации.

ВИДЫ ФИНАНСОВО–ПРАВОВЫХ НОРМ

| | |
|--|---|
| Финансово-правовые нормы подразделяются: | |
| По способу воздействия на участников финансовых отношений | По содержанию |
| <ul style="list-style-type: none"> – обязывающие; – запрещающие; – уполномочивающие | <ul style="list-style-type: none"> – материальные; – процессуальные |

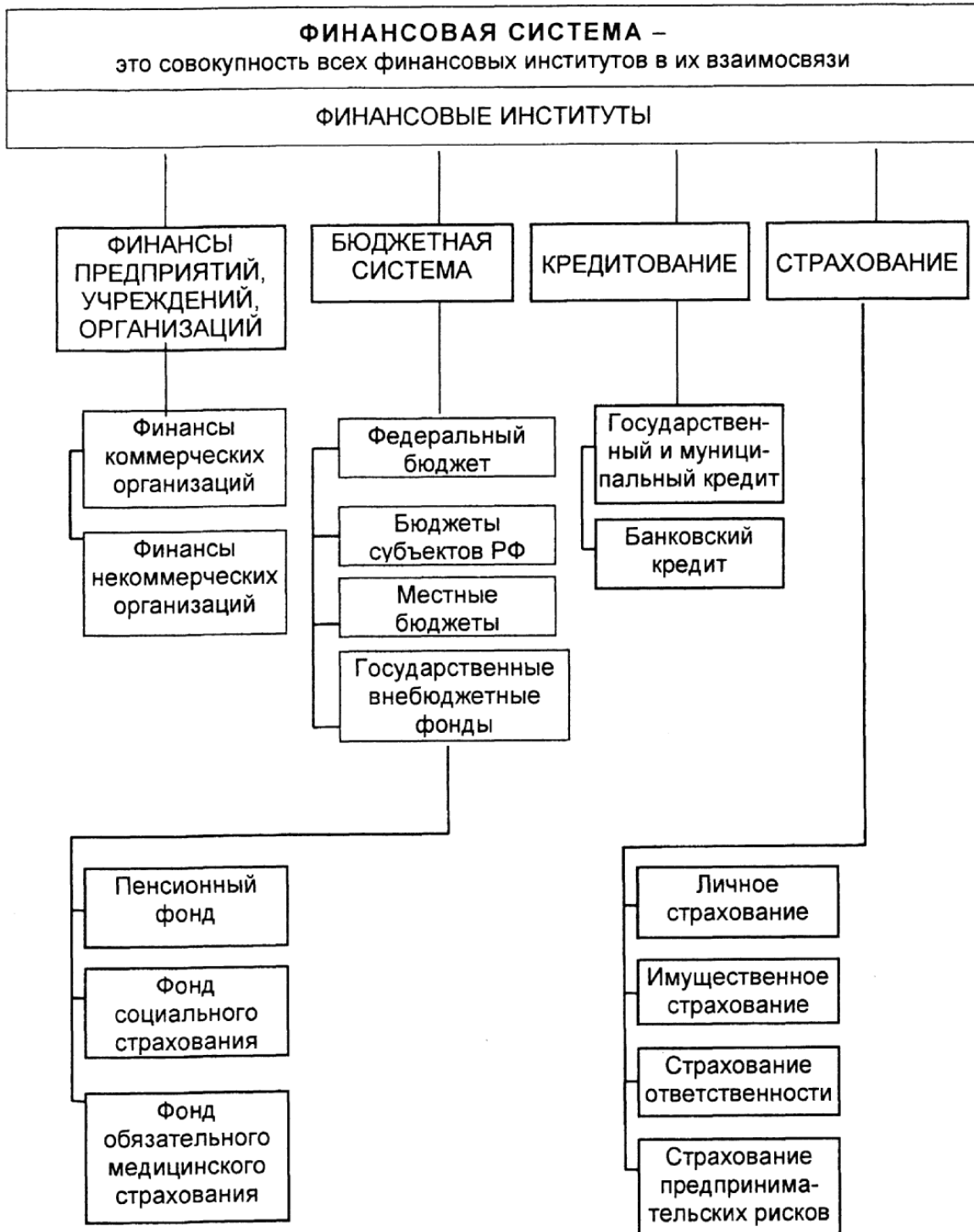

Схема 2. Виды финансово-правовых норм.



Схема 3. Схема распределения валового внутреннего продукта и национального дохода в Российской Федерации

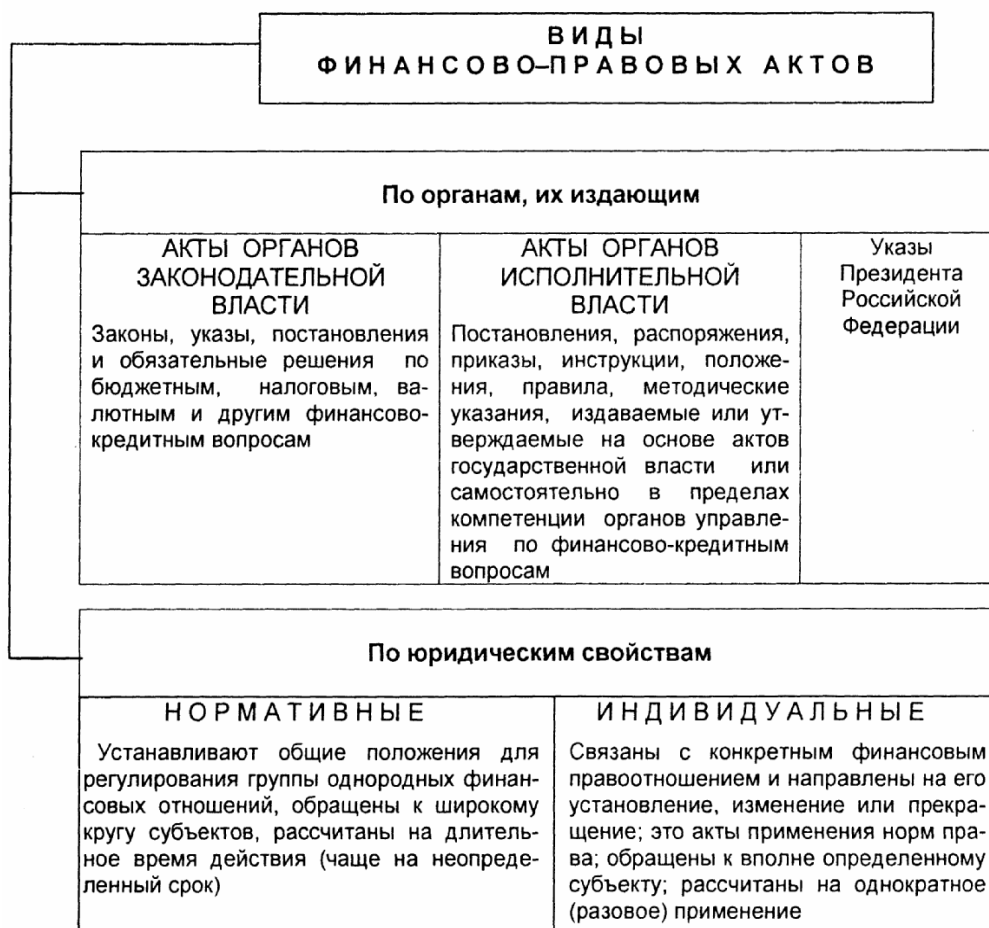

Схема 4. Структура государственных финансов России.

МЕТОДЫ ФИНАНСОВОГО КОНТРОЛЯ

МЕТОДЫ ФИНАНСОВОГО КОНТРОЛЯ – это приемы, способы и средства его осуществления

- РЕВИЗИЯ – обследование с целью установления законности финансовой дисциплины на конкретном объекте
- НАБЛЮДЕНИЕ – ознакомление с состоянием финансовой деятельности проверяемого объекта
- ОБСЛЕДОВАНИЕ – анкетирование и опрос
- ПРОВЕРКА – проверяются балансовые, отчетные и расходные документы в целях выявления нарушений финансовой дисциплины
- АНАЛИЗ – выявление нарушений финансовой дисциплины с помощью различных аналитических приемов



Схема 5. Методы финансового контроля.

ПОНЯТИЕ И ВИДЫ ФИНАНСОВОГО КОНТРОЛЯ

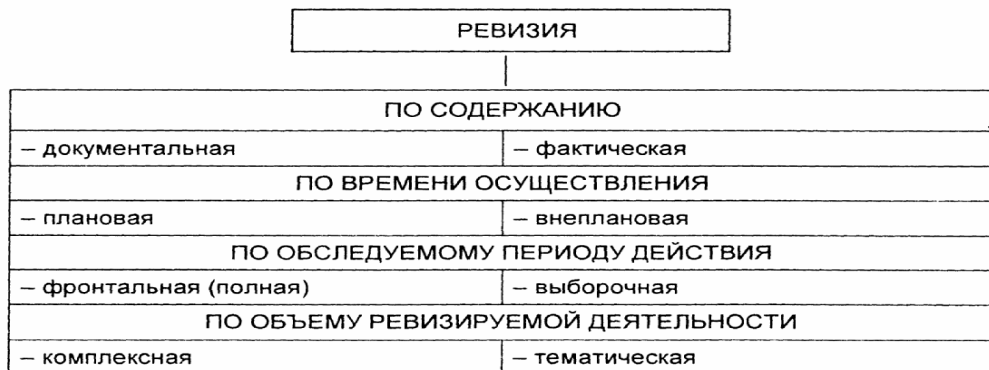

Схема 6. Понятие и виды финансового контроля.

АУДИТОРСКИЙ (НЕЗАВИСИМЫЙ) ФИНАНСОВЫЙ КОНТРОЛЬ В РФ

АУДИТОРСКАЯ ДЕЯТЕЛЬНОСТЬ, АУДИТ – предпринимательская деятельность по независимой проверке бухгалтерского учета и финансовой (бухгалтерской) отчетности организаций и индивидуальных предпринимателей. (Федеральный закон «Об аудиторской деятельности» от 07.08.2001 г. № 119-ФЗ)

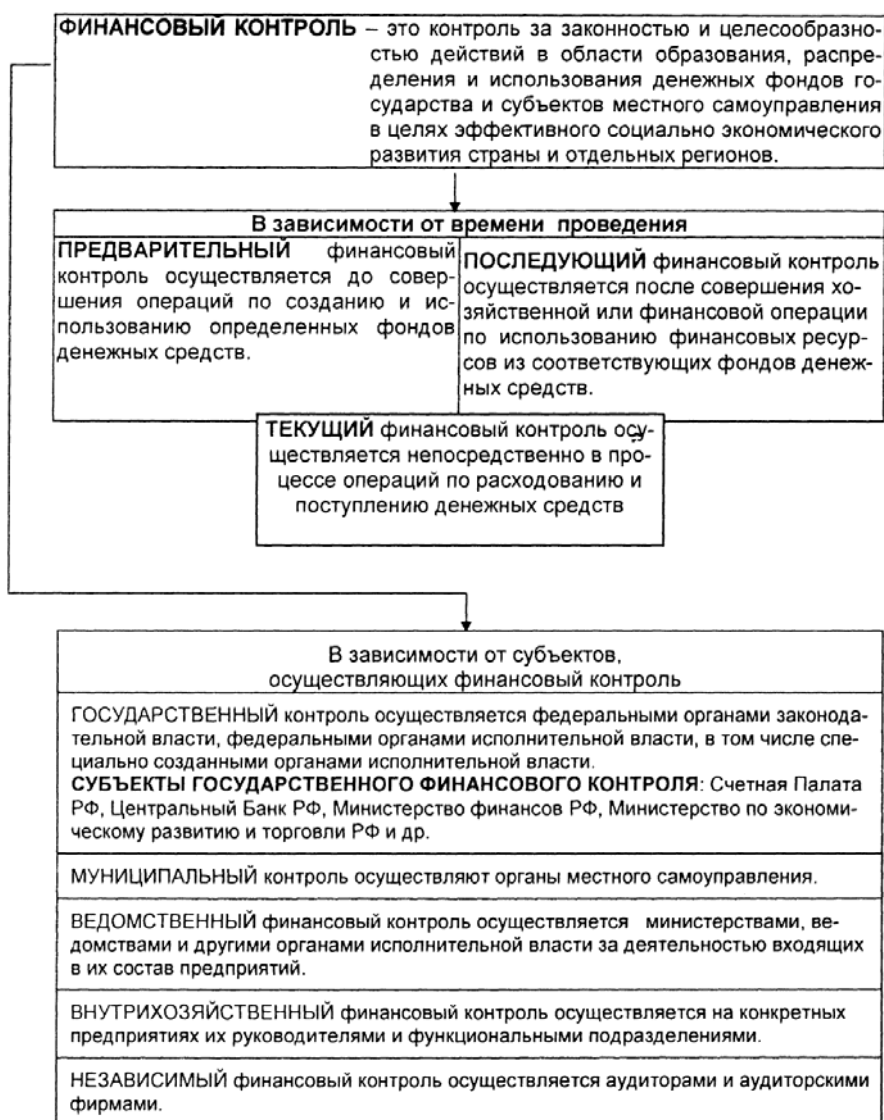
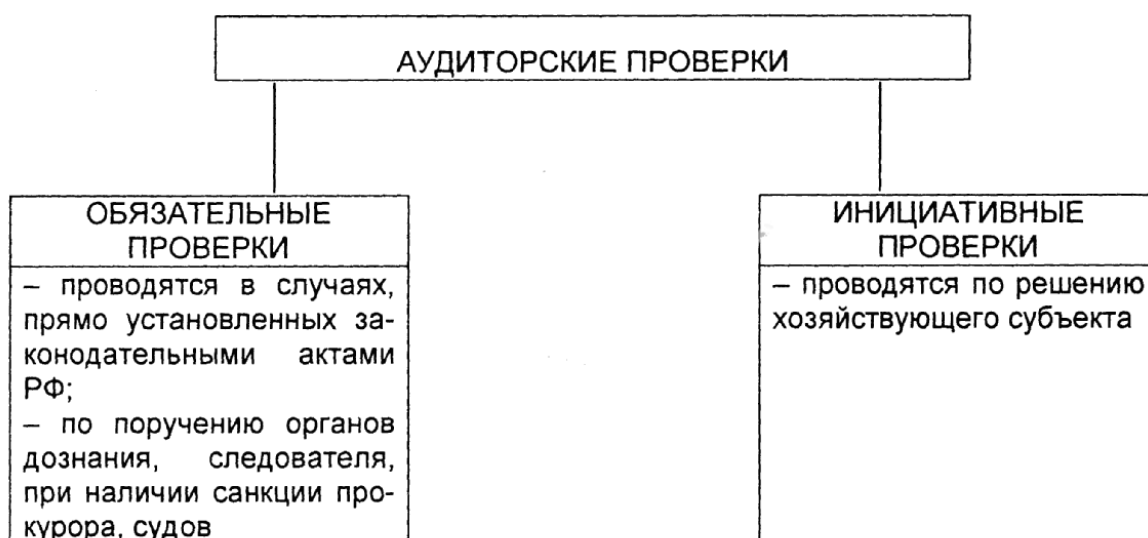

Аудиторская деятельность осуществляется на основании лицензии

Осуществление аудиторской деятельности без получения соответствующей лицензии влечет взыскание штрафа с аудиторской организации или индивидуального аудитора в размере от 100 до 300 МРОТ

Схема 7. Аудиторский (независимый) финансовый контроль в РФ.

АТТЕСТАЦИЯ НА ПРАВО ОСУЩЕСТВЛЕНИЯ АУДИТОРСКОЙ ДЕЯТЕЛЬНОСТИ

| |
|---|
| <p>1. Аттестация на право осуществления аудиторской деятельности – проверка квалификации физических лиц, желающих заниматься аудиторской деятельностью.</p> <p>Аттестация осуществляется в форме квалификационного экзамена. Лицам, успешно сдавшим квалификационный экзамен, выдается квалификационный аттестат аудитора</p> |
| <p>2. Обязательные требования на получение квалификационного аттестата:</p> <ul style="list-style-type: none"> – высшее экономическое и (или) юридическое образование, полученное в российских образовательных учреждениях, имеющих государственную аккредитацию; – наличие стажа работы по экономической или юридической специальности не менее трех лет |
| <p>3. Каждый аудитор, имеющий квалификационный аттестат, обязан в течение каждого календарного года, начиная с года, следующего за годом получения аттестата, проходить обучение по программам повышения квалификации, утвержденным уполномоченным федеральным органом</p> |
| <p>4. Квалификационный аттестат аудитора выдается без ограничения срока его действия</p> |
| <p>5. Дополнительные требования к претендентам на получение квалификационного аттестата аудитора определяются уполномоченным федеральным органом</p> |

ОБЯЗАТЕЛЬНЫЙ АУДИТ

ОБЯЗАТЕЛЬНЫЙ АУДИТ – ежегодная обязательная аудиторская проверка ведения бухгалтерского учета и финансовой отчетности организаций или индивидуального предпринимателя

ОБЯЗАТЕЛЬНОЙ АУДИТОРСКОЙ ПРОВЕРКЕ В РОССИЙСКОЙ ФЕДЕРАЦИИ ПОДЛЕЖАТ ОРГАНИЗАЦИИ:

- имеющие организационно-правовую форму открытого акционерного общества;
- банки и другие кредитные учреждения;
- страховые организации, общества взаимного страхования;
- товарные и фондовые биржи;
- инвестиционные фонды;
- государственные внебюджетные фонды;
- благотворительные фонды;
- организации с иностранными инвестициями;
- хозяйствующие субъекты, объем выручки от реализации продукции которых (выполнения работ, оказания услуг) за год превышает в 500 тысяч раз МРОТ;
- хозяйствующие субъекты, сумма активов баланса которых превышает на конец года в 200 тысяч раз МРОТ

Схема 8. Аттестация на право осуществления аудиторской деятельности.
Обязательный аудит.

БЮДЖЕТ И БЮДЖЕТНОЕ УСТРОЙСТВО

ГОСУДАРСТВЕННЫЙ БЮДЖЕТ (ст.6 БК) – форма образования и расходования фонда денежных средств, предназначенных для финансового обеспечения задач и функций государства и местного самоуправления

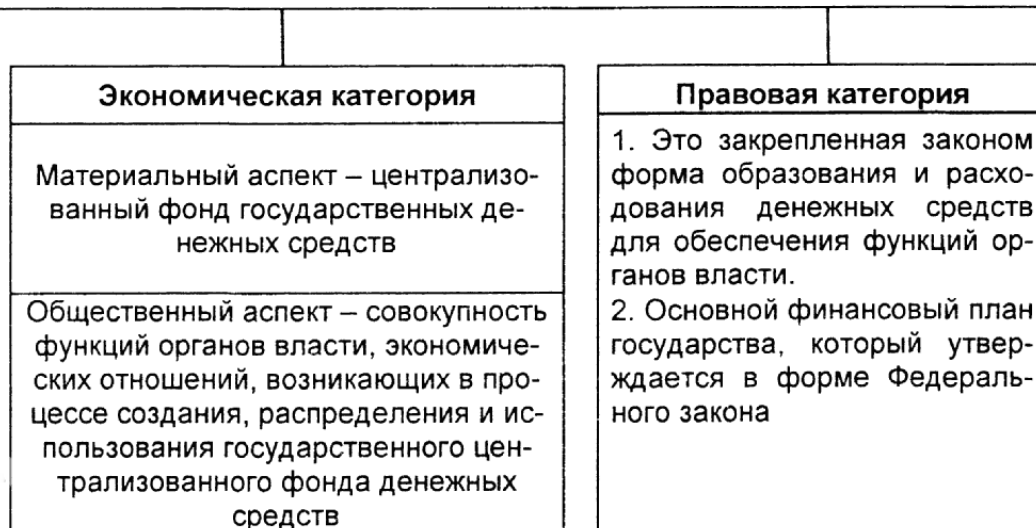

БЮДЖЕТНАЯ СИСТЕМА РФ (ст. 6 БК) – основанная на экономических отношениях и государственном устройстве Российской Федерации, регулируемая нормами права совокупность федерального бюджета, бюджетов субъектов Российской Федерации, местных бюджетов и бюджетов государственных внебюджетных фондов

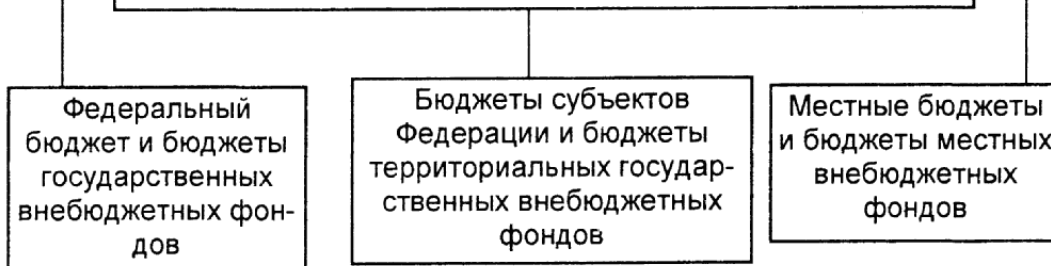

| ПРИНЦИПЫ БЮДЖЕТНОГО УСТРОЙСТВА | | | | |
|--------------------------------|---|---------|----------------------------|-----------|
| единство | самостоятельность | полнота | сбалансированность бюджета | гласность |
| достоверность | адресность и целевой характер бюджетных средств | | эффективность | |

Схема 9. Бюджет и бюджетное устройство.



Схема 10 . Структура и источники финансовых ресурсов предприятия (организации)



Схема 11. Структура современной банковской системы России

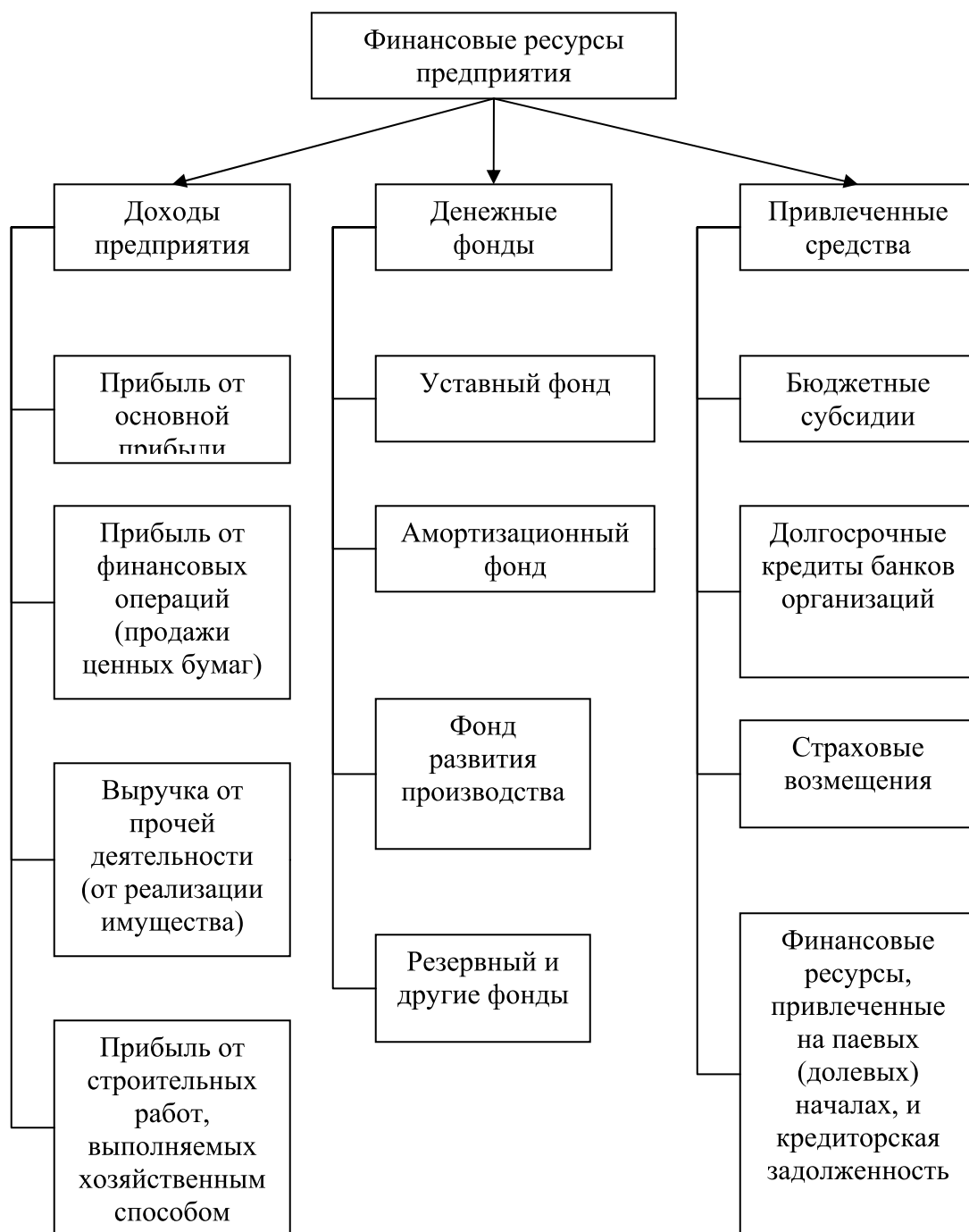

Схема 12. Инструменты денежно-кредитной политики

Ниже приведена в качестве примера возможная структура портфелей разных инвесторов.

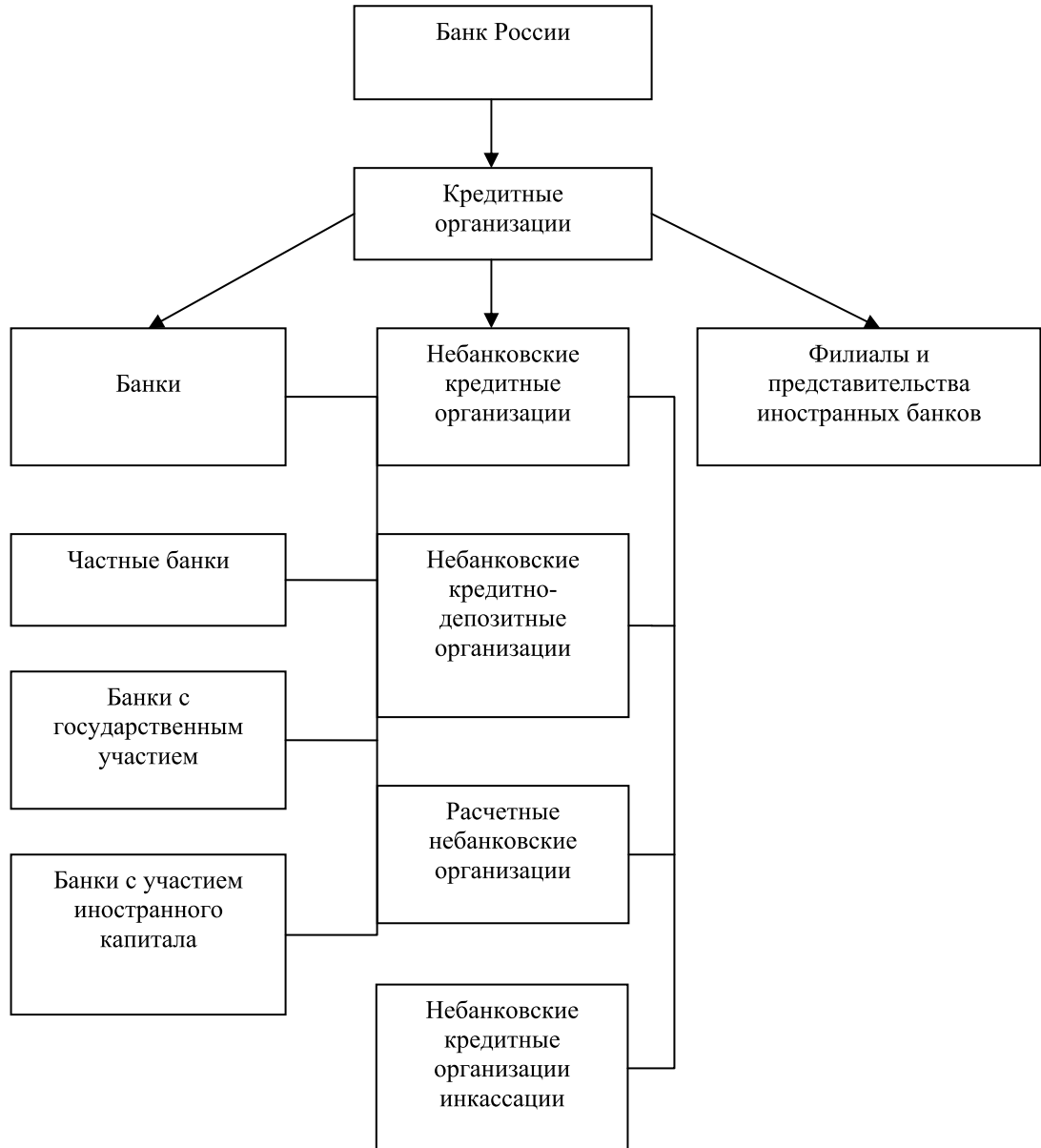
| Вид ценных бумаг | Портфель агрессивного инвестора | Портфель консервативного инвестора |
|------------------------------------|---------------------------------|------------------------------------|
| Акции | 65 % | 20 % |
| Облигации | 25 % | 45 % |
| Другие краткосрочные ценные бумаги | 10 % | 35 % |
| Итого | 100 % | 100 % |

ПРАВА И ОБЯЗАННОСТИ НАЛОГОПЛАТЕЛЬЩИКОВ

ПРАВА НАЛОГОПЛАТЕЛЬЩИКОВ (ст. 21 НК РФ)

1. Получать от налоговых органов по месту учета бесплатную информацию о действующих налогах и сборах.
2. Использовать налоговые льготы при наличии оснований и в порядке, установленном законодательством о налогах и сборах.
3. Получать отсрочку, рассрочку, налоговый кредит или инвестиционный налоговый кредит в порядке и на условиях, установленных Налоговым кодексом.
4. Представлять свои интересы в налоговых правоотношениях лично либо через своего представителя.
5. Представлять налоговым органам и их должностным лицам пояснения по исчислению и уплате налогов, а также по актам проведенных проверок.
6. Не выполнять неправомерные акты и требования налоговых органов и их должностных лиц, не соответствующие Налоговому кодексу или иным федеральным законам.
7. Обжаловать в установленном порядке акты налоговых органов и действия (бездействие) их должностных лиц.
8. Требовать соблюдения налоговой тайны.
9. Требовать в установленном порядке возмещения в полном объеме убытков, причиненных незаконными решениями налоговых органов или незаконными действиями (бездействием) их должностных лиц.
10. Иные права, установленные Налоговым кодексом РФ

ОБЯЗАННОСТИ НАЛОГОПЛАТЕЛЬЩИКОВ (ст. 23 НК РФ)

| ОБЩИЕ (для всех налогоплательщиков) | ДОПОЛНИТЕЛЬНЫЕ (для организаций и индивидуальных предпринимателей) |
|---|---|
| 1. Уплачивать налоги своевременно и в полном объеме | 1. Письменно сообщать по месту учета сведения об открытии или закрытии счета в 10-дневный срок |
| 2. Встать на учет в налоговых органах, если такая обязанность предусмотрена Налоговым кодексом | 2. Письменно сообщать обо всех случаях участия в российских и иностранных организациях – в срок не позднее месяца со дня начала такого участия |
| 3. Вести бухгалтерский учет, составлять отчеты о финансово-хозяйственной деятельности, обеспечивая их сохранность не менее 4 лет | 3. Письменно сообщать обо всех обособленных подразделениях, созданных на территории РФ, – в срок не позднее месяца со дня их создания, реорганизации или ликвидации |
| 4. Представлять налоговым органам необходимые для исчисления и уплаты налогов и сборов документы и сведения | 4. Письменно сообщать об изменении своего местонахождения – в 10-дневный срок |
| 5. Выполнять требования налогового органа об устранении выявленных нарушений законодательства о налогах и сборах | 5. Другие обязанности |
| 6. Представлять в налоговый орган по месту учета в установленном порядке налоговые декларации, если такая обязанность предусмотрена законодательством | |

Схема 13. Права и обязанности налогоплательщиков в РФ.

НАЛОГОВЫЕ АГЕНТЫ

НАЛОГОВЫЕ АГЕНТЫ – лица, на которых в соответствии с Налоговым кодексом возложены обязанности по исчислению, удержанию у налогоплательщика и перечислению в соответствующий бюджет (внебюджетный фонд) налогов и сборов

| ПРАВА | ОБЯЗАННОСТИ |
|---|--|
| Согласно п. 2 ст. 24 Налогового кодекса, налоговые агенты имеют те же права, что и налогоплательщики, если иное не предусмотрено Налоговым кодексом | 1. Правильно и своевременно исчислять и удерживать из средств, выплачиваемых налогоплательщикам, и перечислять в бюджеты (внебюджетные фонды) соответствующие налоги и сборы |
| | 2. В течение месяца письменно сообщать в налоговый орган по месту своего учета о невозможности удержать налог у налогоплательщика, а также о сумме задолженности налогоплательщика |
| | 3. Вести учет выплаченных налогоплательщикам доходов, а также перечисленных в бюджеты налогов и сборов, в том числе персонально по каждому налогоплательщику |
| | 4. Представлять в налоговый орган по месту своего учета документы, необходимые для осуществления контроля за правильностью исчисления, удержания и перечисления налогов и сборов |

Схема 14. Права и обязанности налоговых агентов.

ПРАВА И ОБЯЗАННОСТИ НАЛОГОВЫХ ОРГАНОВ

| ПРАВА (ст. 31 НК РФ) | ОБЯЗАННОСТИ (ст. 32 НК РФ) |
|--|---|
| 1. Осуществлять контроль за постановкой налогоплательщиков на учет и правильностью исчисления ими налогов | 1. Осуществлять контроль за соблюдением законодательства о налогах и сборах |
| 2. Проверять денежные документы, бухгалтерские книги, отчеты, сметы, декларации и иные документы, связанные с исчислением и уплатой налогов | 2. Вести в установленном порядке учет налогоплательщиков |
| 3. Требовать документы и получать необходимые объяснения, справки, сведения по вопросам, возникающим в ходе проверки, за исключением сведений, составляющих коммерческую тайну | 3. Информировать налогоплательщиков о действующих налогах и сборах, давать разъяснения о порядке исчисления и уплаты налогов и сборов |
| 4. Изымать в порядке, предусмотренном действующим законодательством, документы, свидетельствующие о скрытии или занижении дохода | 4. Осуществлять возврат или зачет излишне уплаченных или излишне взысканных сумм налогов, пеней и штрафов в порядке, предусмотренном Налоговым кодексом |
| 5. Обследовать используемые для извлечения доходов производственные, складские, торговые и иные помещения | 5. Соблюдать налоговую тайну |
| 6. Взыскивать недоимку (налоговую задолженность), пени и штрафы с физических и юридических лиц | 6. Направлять налогоплательщику или агенту копии акта налоговой проверки и решения налогового органа, а также налоговое уведомление |
| 7. Контролировать соответствие крупных расходов физических лиц их доходам | 7. При выявлении налогового преступления обязаны в десятидневный срок со дня выявления направить материалы в орган налоговой полиции |
| 8. Иные права, предусмотренные Налоговым кодексом РФ | 8. Иные обязанности, предусмотренные Налоговым кодексом и федеральными законами |

Схема 15. Права и обязанности налоговых органов.

ЭЛЕМЕНТЫ НАЛОГООБЛОЖЕНИЯ

| НАЛОГОПЛАТЕЛЬЩИК | ОБЪЕКТ НАЛОГООБЛОЖЕНИЯ | НАЛОГОВАЯ БАЗА | ПОРЯДОК ИСЧИСЛЕНИЯ НАЛОГА |
|--|---|---|--|
| Юридическое или физическое лицо, на которое возложена юридическая обязанность уплатить налог за счет собственных средств. От имени налогоплательщика налог может быть уплачен его представителем | Операции по реализации товаров (работ, услуг), имущество, прибыль, доход, стоимость реализованных товаров либо иной объект, с наличием которого у налогоплательщика законодательство связывает возникновение обязанности по уплате налога (ст. 38 НК РФ) ¹ | Представляет собой стоимостную, физическую или иную характеристику объекта налогообложения (ст. 53 НК). Налоговая база является основой для исчисления суммы налога | Совокупность действий по определению суммы налога, причитающейся к уплате в бюджет или внебюджетный фонд |

| НАЛОГОВАЯ СТАВКА | НАЛОГОВЫЙ ПЕРИОД | ПОРЯДОК И СРОКИ УПЛАТЫ НАЛОГА | ЛЬГОТЫ |
|---|---|--|---|
| Величина налоговых начислений на единицу измерения налоговой базы (ст. 53 НК). Единица измерения: 1 м ² земли, 1 рубль дохода и т.д. Ставка выражается в процентах и в твердой сумме | Срок, в течение которого формируется налоговая база и определяется размер налогового обязательства. Под налоговым периодом понимается календарный год или иной период времени применительно к отдельным налогам (ст. 55 НК) | Способы и сроки внесения налогоплательщиком суммы налога в соответствующий бюджет, государственный внебюджетный фонд | Факторы уменьшения налогоплательщику суммы налога. Законодательством устанавливаются следующие льготы: необлагаемый; минимум объекта налога; освобождение от уплаты налогов отдельных лиц или категорий плательщиков; понижение налоговых ставок и т.д. |

Схема 16. Элементы налогообложения.

СИСТЕМА НАЛОГОВ И СБОРОВ В РФ

Схема 17. Система налогов и сборов в РФ.

ВИДЫ НАЛОГОВЫХ ПЛАТЕЖЕЙ

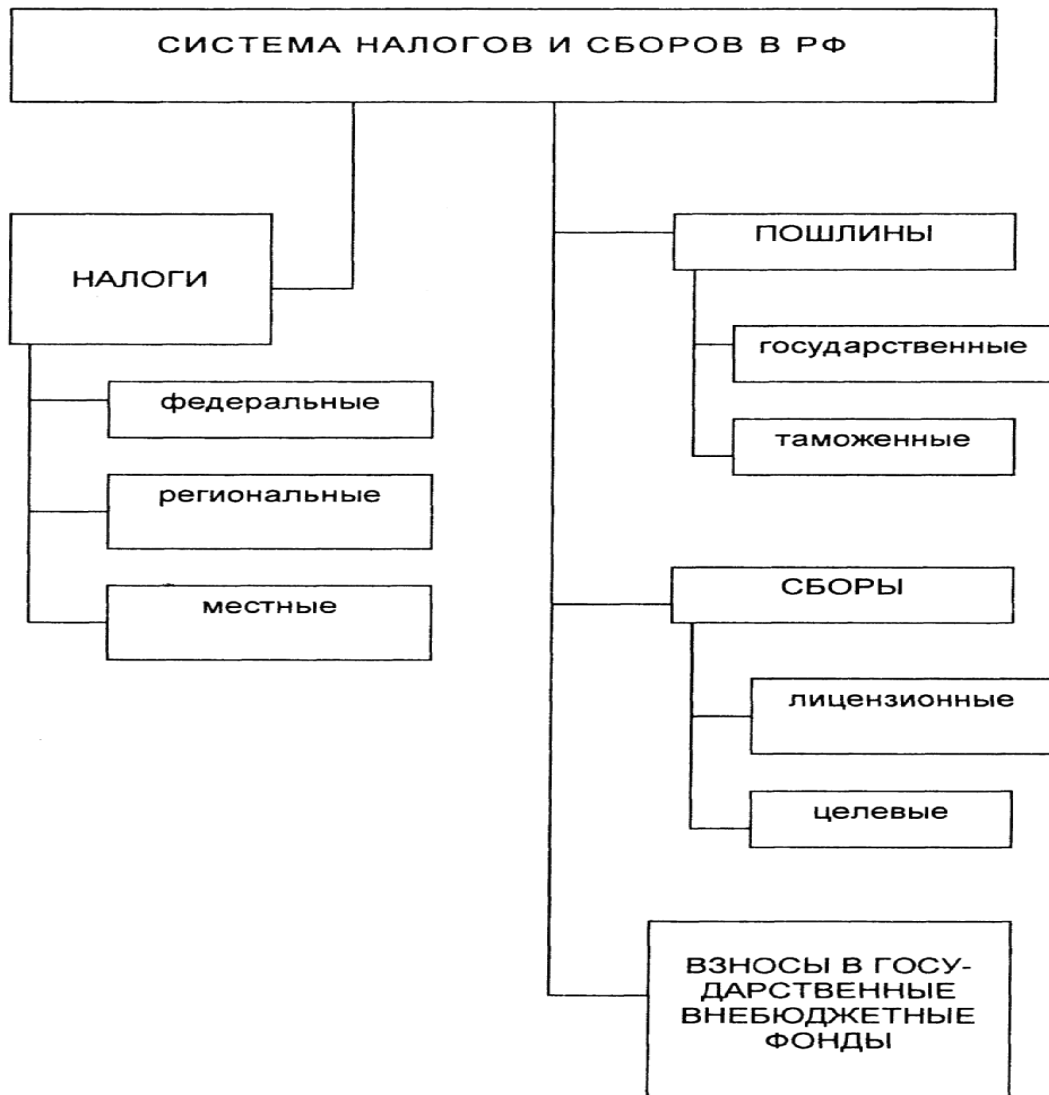

Схема 18. Виды налоговых платежей.

ВИДЫ НАЛОГОВ В РФ

| | | |
|---|--|---|
| <p style="text-align: center;">ФЕДЕРАЛЬНЫЕ НАЛОГИ И СБОРЫ –</p> <p>это налоги и сборы, устанавливаемые Налоговым кодексом и обязательные к уплате на территории всей Российской Федерации.</p> <p>К федеральным налогам и сборам относятся (ст.13 Налогового кодекса):</p> <ol style="list-style-type: none"> 1) налог на добавленную стоимость; 2) акцизы на отдельные виды товаров (услуг) и отдельные виды минерального сырья; 3) налог на прибыль организаций; 4) налог на доходы от капитала; 5) налог на доходы физических лиц; 6) единый социальный налог (взносы); 7) государственная пошлина; 8) таможенная пошлина и таможенные сборы; 9) налог на пользование недрами; 10) налог на воспроизводство минерально-сырьевой базы; 11) налог на дополнительный доход от добычи углеводородов; 12) сбор за пользование объектами животного мира и водными биологическими ресурсами; 13) лесной налог; 14) водный налог; 15) экологический налог; 16) федеральные лицензионные сборы | <p style="text-align: center;">РЕГИОНАЛЬНЫЕ НАЛОГИ И СБОРЫ –</p> <p>это налоги и сборы, устанавливаемые Налоговым кодексом, вводимые в действие законами субъектов РФ и обязательные к уплате на территории соответствующих субъектов РФ.</p> <p>К региональным налогам и сборам относятся (ст.14 Налогового кодекса):</p> <ol style="list-style-type: none"> 1) налог на имущество организаций; 2) налог на недвижимость; 3) дорожный налог; 4) транспортный налог; 5) налог на игорный бизнес; 6) региональные лицензионные сборы | <p style="text-align: center;">МЕСТНЫЕ НАЛОГИ И СБОРЫ –</p> <p>это налоги и сборы, устанавливаемые и вводимые в действие в соответствии с Налоговым кодексом РФ, нормативными правовыми актами представительных органов местного самоуправления и обязательные к уплате на территории соответствующих муниципальных образований.</p> <p>К местным налогам и сборам относятся (ст. 15 Налогового кодекса):</p> <ol style="list-style-type: none"> 1) земельный налог; 2) налог на имущество физических лиц; 3) налог на рекламу; 4) налог на наследование и дарение; 5) местные лицензионные сборы |
|---|--|---|

Схема 19. Виды налогов в РФ.

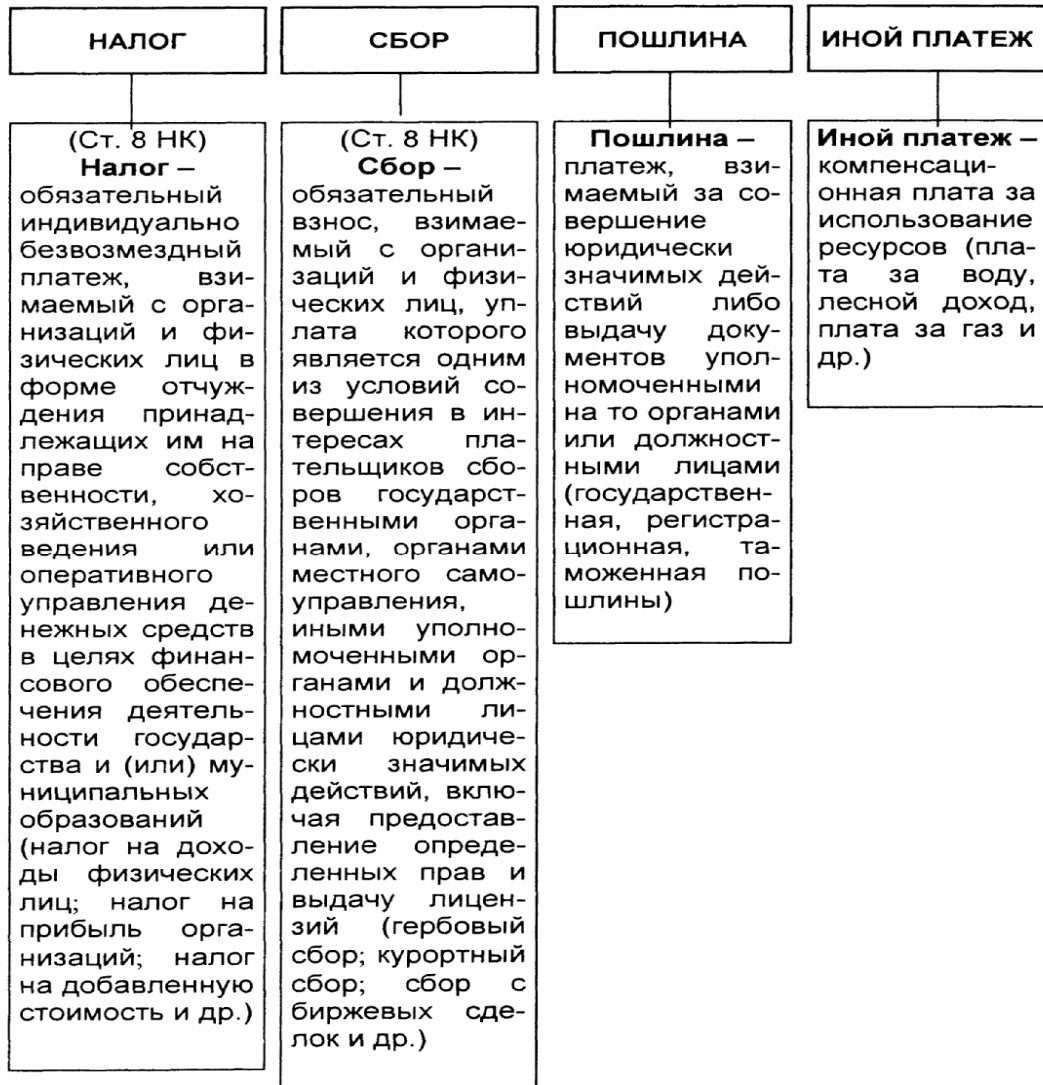
КЛАССИФИКАЦИЯ НАЛОГОВ

| В ЗАВИСИМОСТИ ОТ СВЯЗИ С ОБЪЕКТОМ НАЛОГООБЛОЖЕНИЯ | В ЗАВИСИМОСТИ ОТ ПЛАТЕЛЬЩИКОВ | В ЗАВИСИМОСТИ ОТ ОРГАНА ГОСУДАРСТВЕННОЙ ВЛАСТИ, УСТАНОВЛИВАЮЩЕГО НАЛОГОВЫЙ ПЛАТЕЖ |
|---|---|---|
| <p>Прямые налоги налог на прибыль организаций, единый социальный налог, налог на доходы физических лиц и др.</p> | <p>Налоги с юридических лиц налог на прибыль организаций, налог на добавленную стоимость, единый социальный налог, акцизы и др.</p> | <p>Федеральные налоги и сборы налог на добавленную стоимость, акцизы, налог на прибыль организаций, налог на доходы физических лиц, единый социальный налог, государственная пошлина и др.</p> |
| <p>Косвенные налоги налог на добавленную стоимость, акцизы, таможенные пошлины, налог с продаж</p> | <p>Налоги с физических лиц налог на доходы физических лиц, налог на имущество физических лиц, налог на наследование и дарение и др.</p> | <p>Региональные налоги и сборы налог на имущество организаций, налог на недвижимость, налог с продаж, налог на игровой бизнес и др.</p> |
| | <p>Налоги смешанного состава единый социальный налог, земельный налог, транспортный налог, таможенная пошлина, государственная пошлина и др.</p> | <p>Местные налоги и сборы земельный налог, налог на имущество физических лиц, налог на рекламу, налог на наследование и дарение, местные лицензионные сборы</p> |

Схема 20. Классификация налогов.

ГОСУДАРСТВЕННЫЙ КРЕДИТ



Схема 21. Государственный (муниципальный) кредит.

ПРАВОВЫЕ ФОРМЫ ГОСУДАРСТВЕННОГО КРЕДИТА РФ

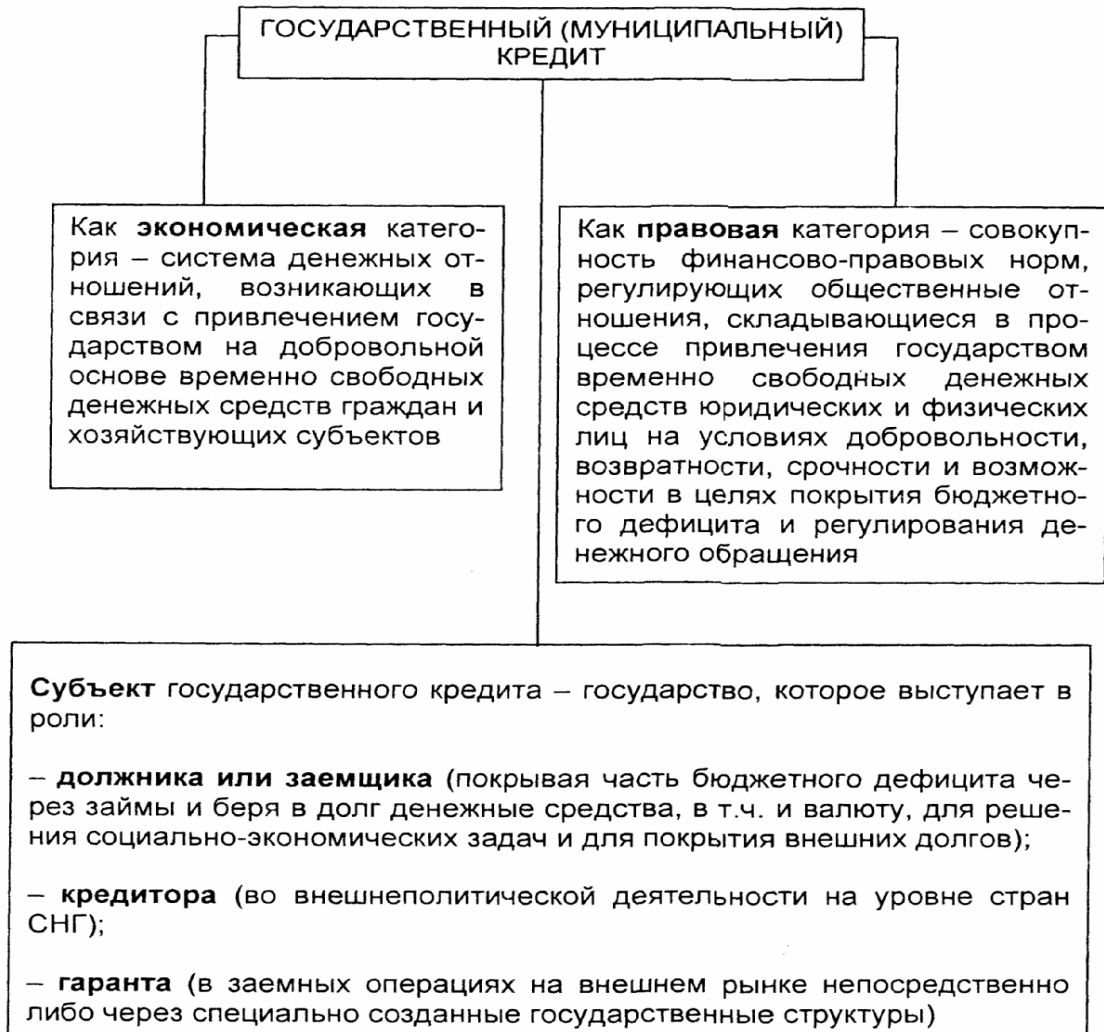

Схема 22. Формы государственного кредита.

ГОСУДАРСТВЕННЫЙ ДОЛГ РФ

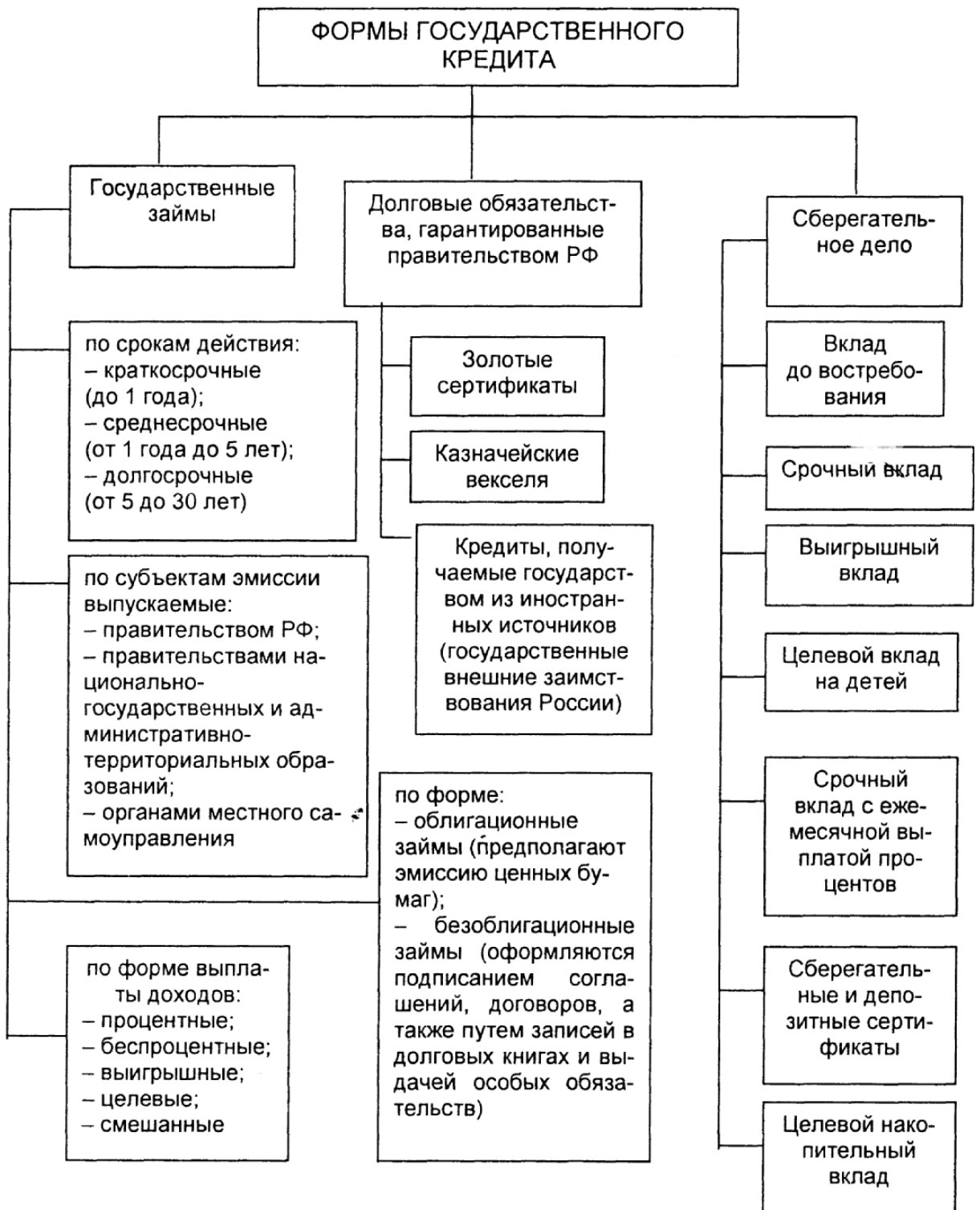
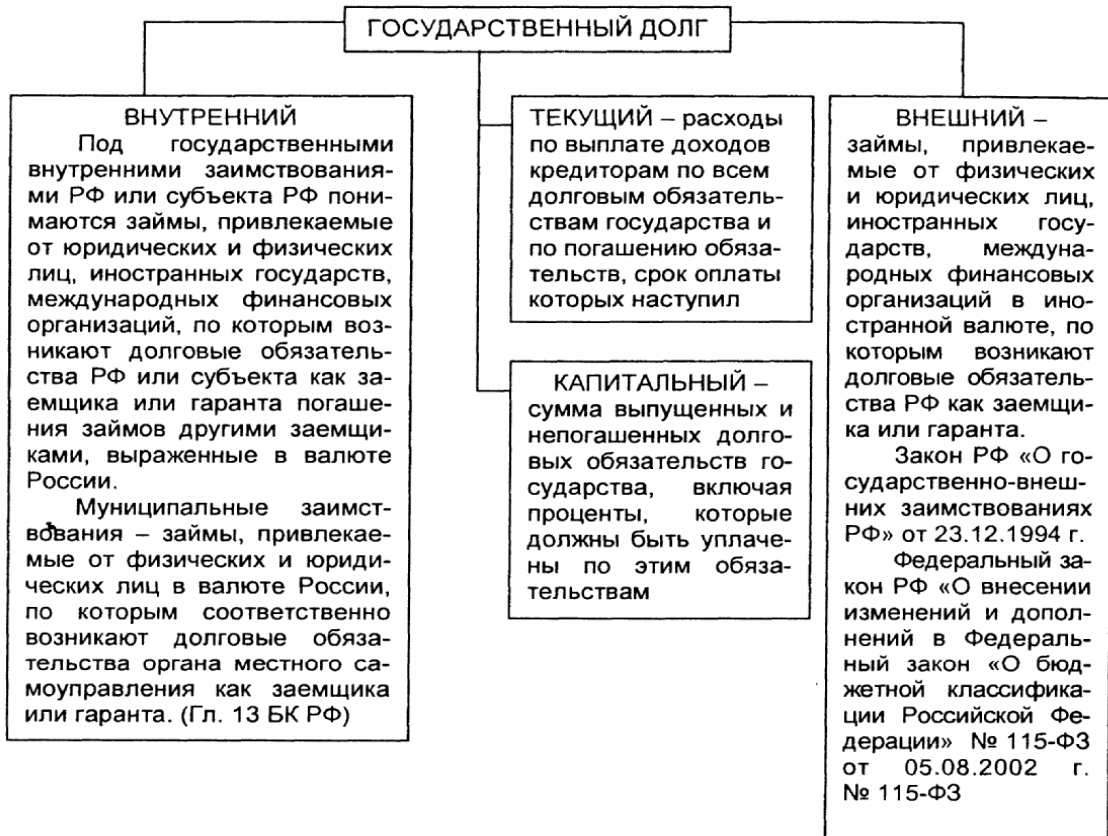

МЕТОДЫ УПРАВЛЕНИЯ ГОСУДАРСТВЕННЫМ ДОЛГОМ

РЕФИНАНСИРОВАНИЕ – выпуск новых займов для погашения ранее выпущенных долговых обязательств.
КОНВЕРСИЯ – изменение размера доходности займа.
КОНСОЛИДАЦИЯ – увеличение срока действия уже выпущенных займов.
АННУЛИРОВАНИЕ – отказ государства от долговых обязательств.
ОТСРОЧКА – погашение займа в условиях, когда дальнейшее развитие операций по выпуску новых займов не эффективно для государства.

Постановление Правительства РФ № 245 от 04.03.1997 г. «О единой системе управления государственным долгом Российской Федерации»

Схема 23. Государственный долг и методы управления государственным долгом.

ФОРМЫ ДОЛГОВЫХ ОБЯЗАТЕЛЬСТВ РФ



Схема 24. Виды и формы долговых обязательств РФ.

БАНКОВСКАЯ СИСТЕМА В РФ

ЗАКОН РФ «О БАНКАХ И БАНКОВСКОЙ ДЕЯТЕЛЬНОСТИ»
 № 17-ФЗ от 03.02.1996 г.
 ЗАКОН РФ «О ЦЕНТРАЛЬНОМ БАНКЕ РФ (БАНКЕ РОССИИ)»
 № 86-ФЗ от 10.07.2002 г.

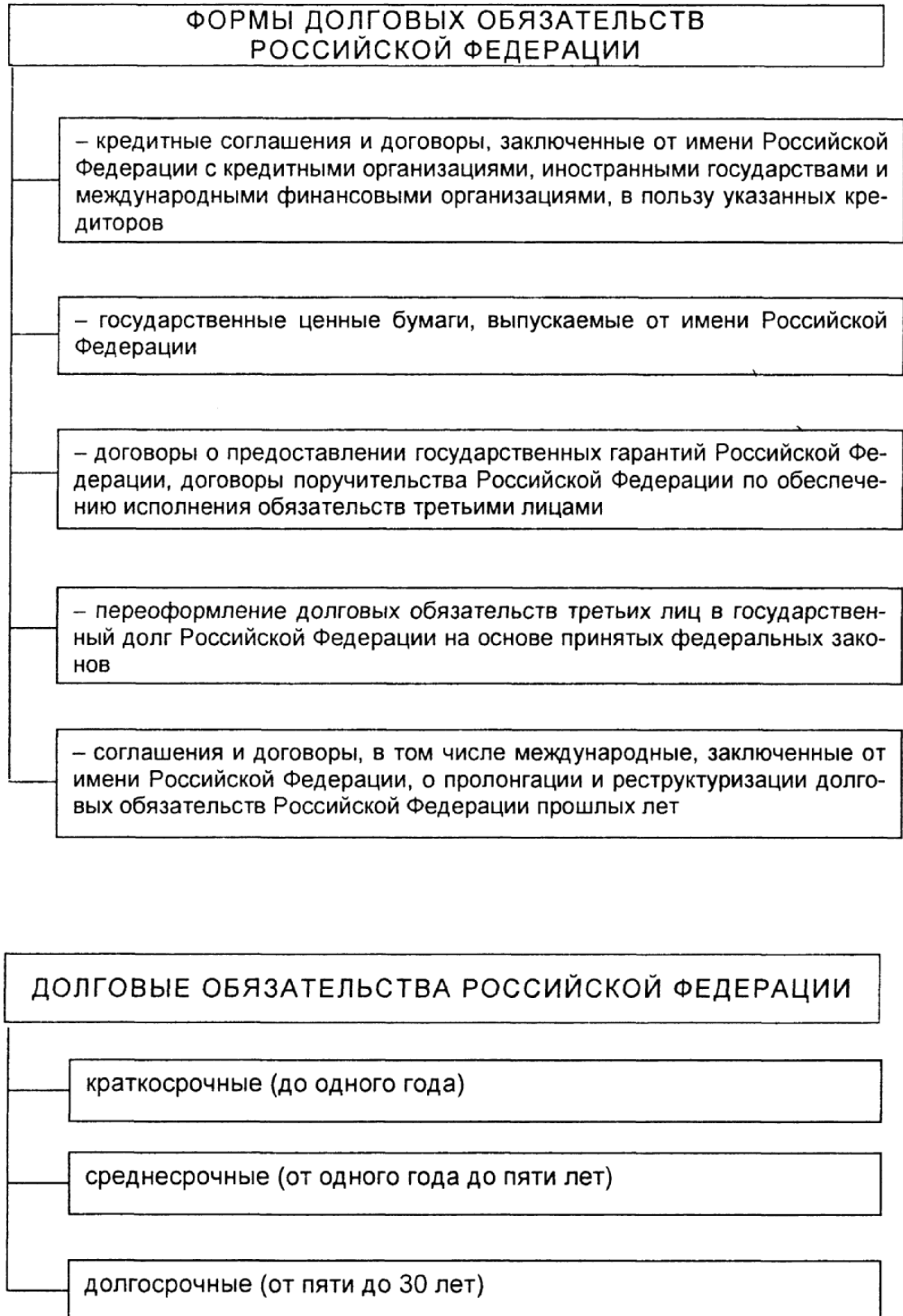

Схема 25. Правовые основы и структура банковской системы РФ.



Схема 26. Общая структура страхового рынка.

ПОНЯТИЕ И ВИДЫ СТРАХОВАНИЯ



Схема 27. Понятие и виды страхования.

ДЕНЕЖНАЯ СИСТЕМА РФ



Схема 28. Денежная система РФ.

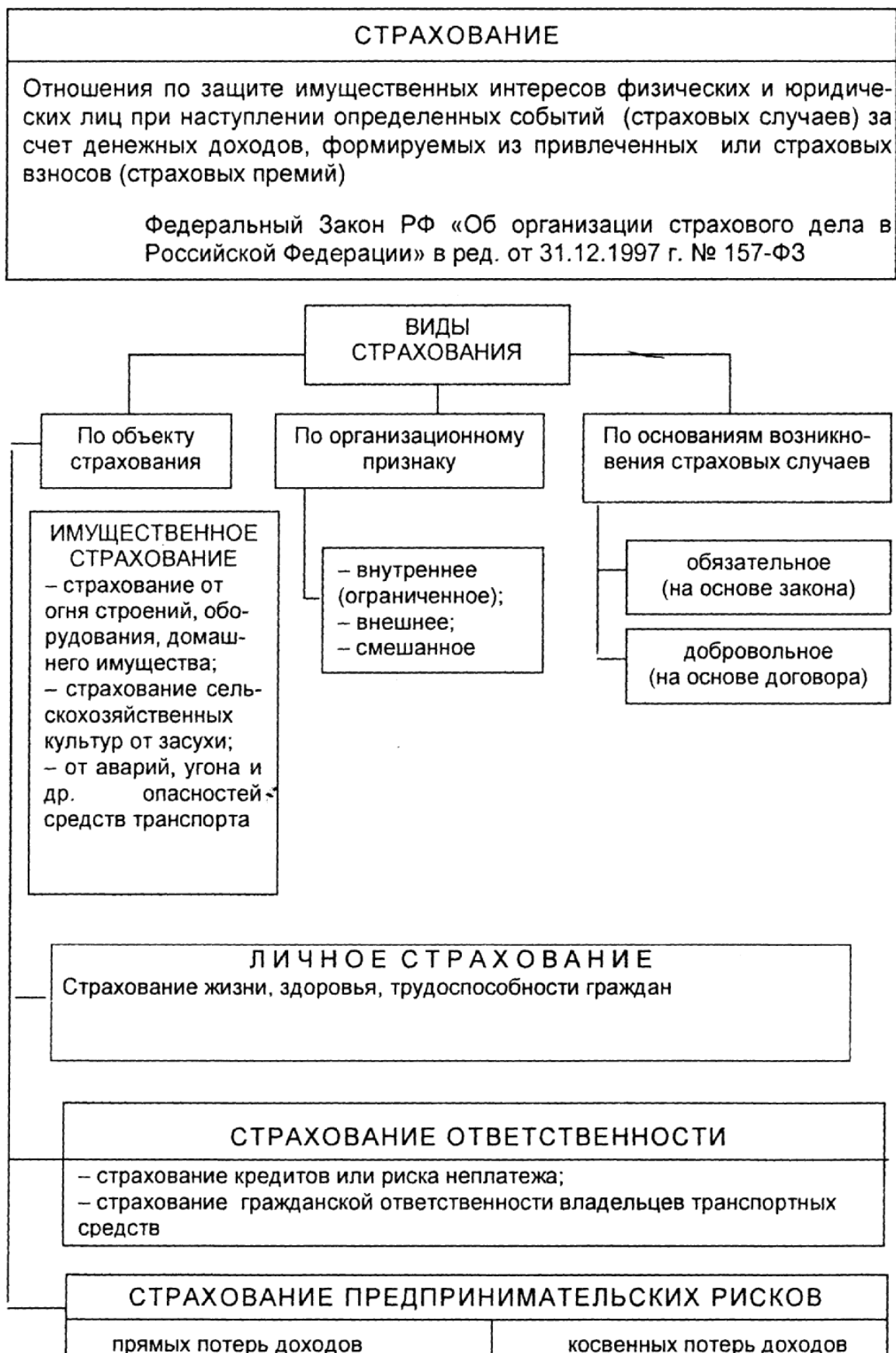

Схема 29. Налично-денежный оборот в РФ.

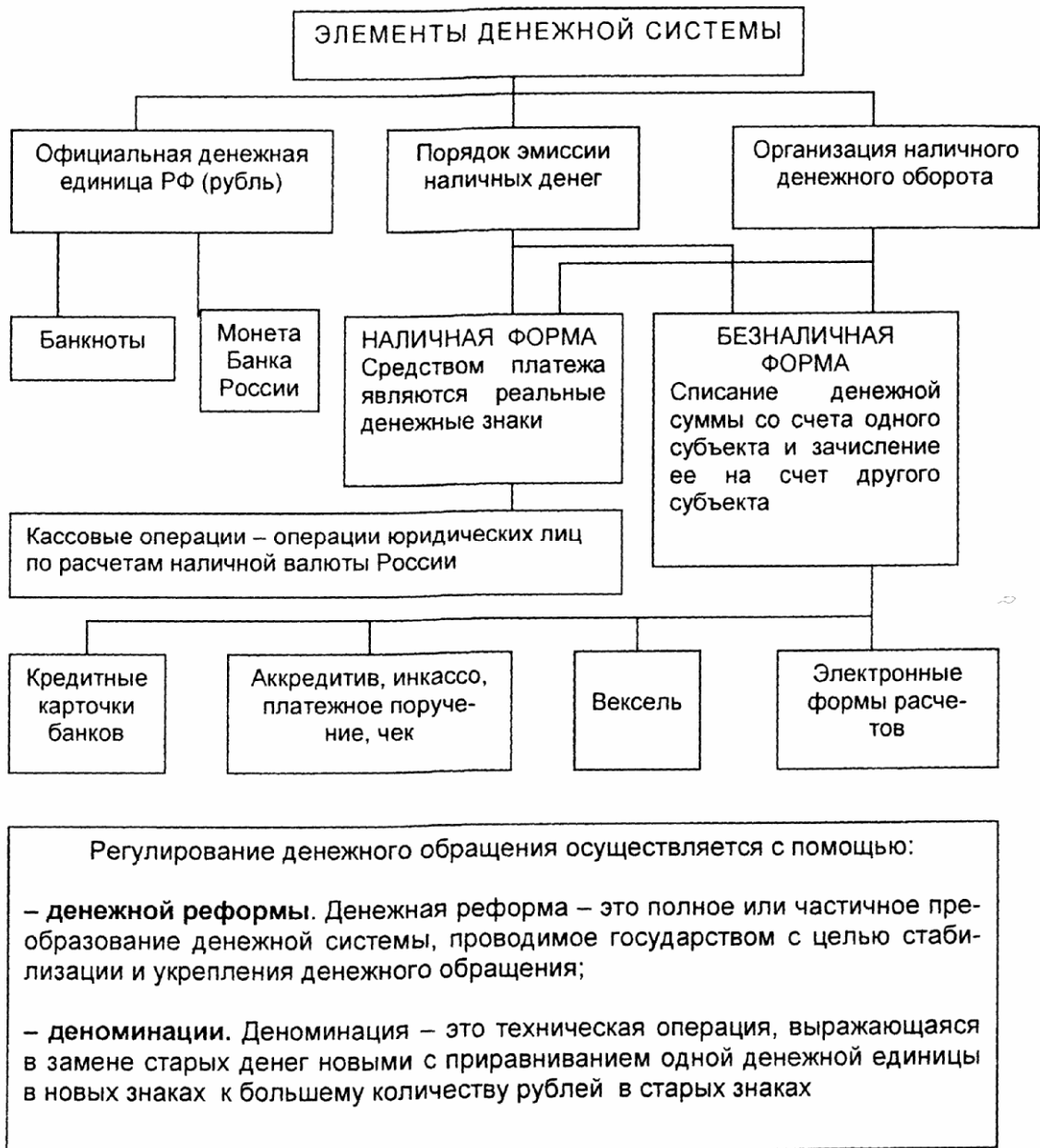

Схема 30. Расчеты платежными поручениями при последующей оплате товаров:

1 — поставка товара (оказание услуг); 2 — передача платежного поручения в банк и списание средств со счета покупателя; 3 — перевод средств в банк поставщика и зачисление средств на счет получателя; 4 — сообщение поставщику о зачислении средств на его банковский счет.

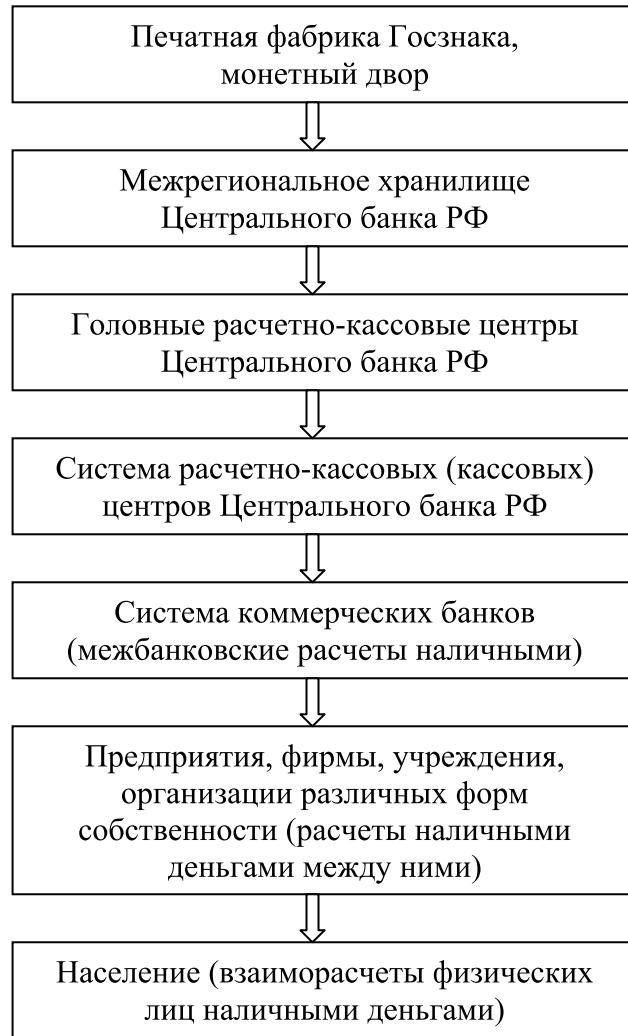

Схема 31. Расчеты платежными поручениями при предварительной оплате товаров (услуг):

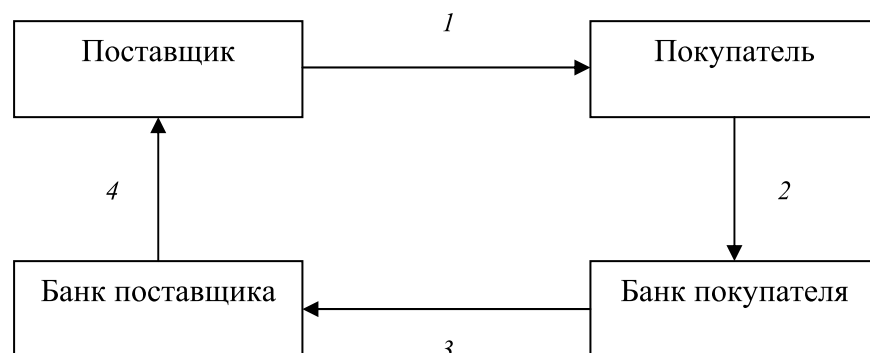
1 — заключение договора о поставке товаров (оказании услуг) с предварительной оплатой; 2 — передача платежного поручения в банк и списание средств со счета покупателя; 3 — перевод средств в банк поставщика и зачисление средств на счет получателя; 4 — сообщение поставщику о зачислении средств на его банковский счет; 5 — поставка товара (оказание услуг)

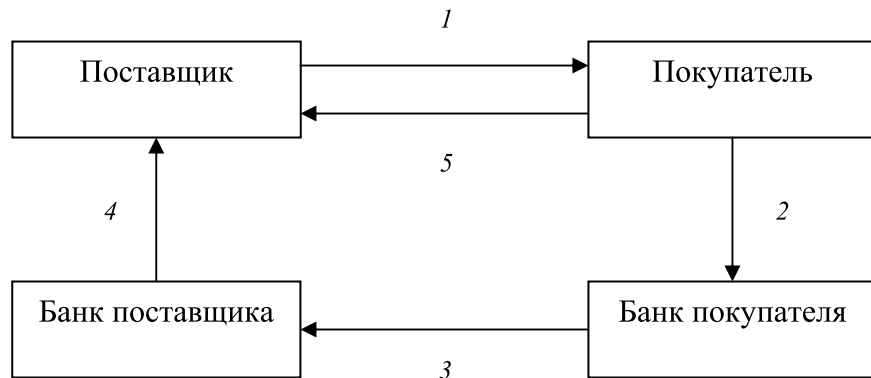

Схема 32. Аккредитивная форма расчетов с предварительным депонированием средств:

1 — заключение договора о расчетах с использованием аккредитивной формы расчетов с предварительным депонированием средств на отдельном счете в банке; 2 — передача в банк заявления на открытие аккредитива, платежного поручения о депонировании средств, а затем списание средств со счета покупателя; 3 — перевод средств в банк поставщика и зачисление средств на счет «Аккредитивы»; 4 — сообщение поставщику об открытии аккредитива; 5 — поставка товара (оказание услуг); 6 — расчетные документы, подтверждающие отгрузку товара (оказание услуг), в соответствии с условиями договора направляются в банк поставщика, и осуществляется списание средств со счета «Аккредитивы» и зачисление средств на счет поставщика; 7 — сообщение об использовании аккредитива направляется в банк покупателя; 8 — сообщение покупателю об использовании аккредитива.

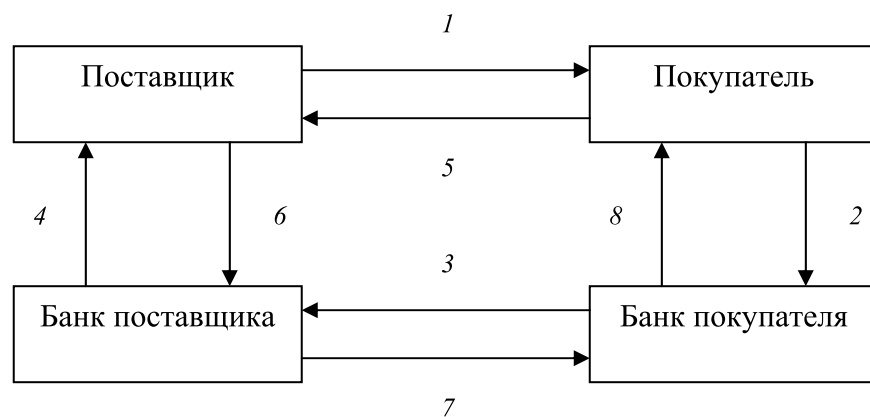

Схема 33. Аккредитивная форма расчетов с использованием банковской гарантии:

1 — заключение договора о расчетах с использованием аккредитивной формы расчетов с предоставлением банком покупателя гарантии платежа; 2 — передача в банк заявления на открытие аккредитива под гарантию банка и отражение открытия аккредитива по внебалансовому счету «Гарантии и поручительства банка»; 3 — сообщение об открытии аккредитива и отражение открытия аккредитива по внебалансовому счету; 4 — сообщение поставщику об открытии аккредитива; 5 — поставка товара (оказание услуг); 6 — расчетные документы, подтверждающие отгрузку товара (оказание услуг), в соответствии с условиями договора направляются в банк поставщика и осуществляется зачисление средств на счет поставщика; 7 — дебетовое авизо направляется в банк покупателя, где производится списание средств со счета покупателя, при отсутствии средств на счете покупателя банк предоставляет плательщику кредит; 8 — сообщение покупателю о списании средств с его счета.

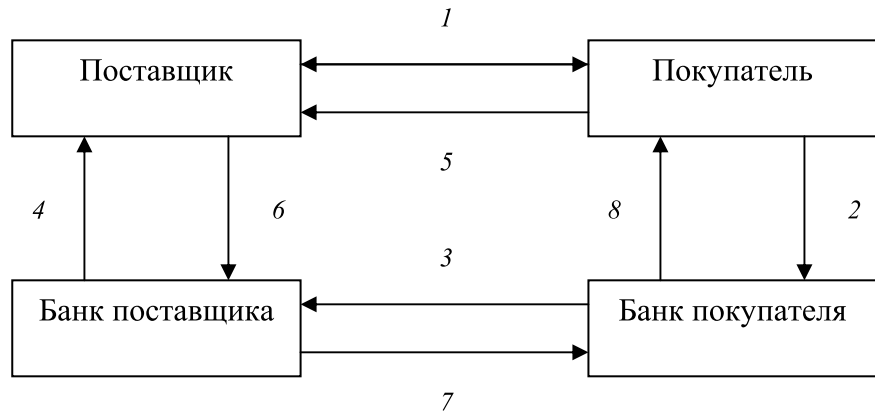

Схема 34. Расчеты платежными требованиями-поручениями:

1 — поставка товара (оказание услуг); 2 — передача платежного требования-поручения в банк покупателя; 3 — расчетные документы передаются покупателю для акцепта; 4 — акцептованные расчетные документы возвращаются в банк, где производится списание средств со счета покупателя; 5 — перевод средств в банк поставщика и зачисление средств на счет поставщика; 6 — сообщение поставщику о зачислении средств на его банковский счет.

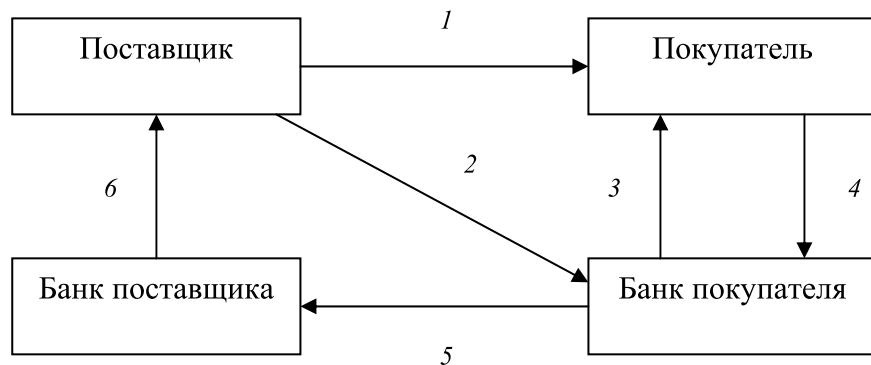

Схема 35. Расчеты платежными требованиями при последующей оплате товарно-материальных ценностей:

1 — поставка товарно-материальных ценностей в соответствии с заключенными хозяйственными договорами; 2 — направление пакета платежных требований в банк для совершения платежа; 3 — направление платежных требований в банк покупателя для оплаты; 4 — извещение банка о согласии покупателя на совершение платежа; 5 — перевод денежных средств покупателя для зачисления на расчетный счет поставщика

| | |
|---|---|
| <p>Подача предложения Экспортер дает потенциальному покупателю свое предложение</p> | <p>Соглашение об аккредитиве Экспортер в ходе переговоров с покупателем по контракту оговаривает условия аккредитива</p> |
| <p>Выдача заказа Импортер дает экспортеру заказ на поставку товара, соответственно подписывает договор о купле-продаже</p> | <p>Открытие аккредитива Импортер дает своему банку поручение об открытии аккредитива</p> |
| <p>Поставка Экспортер поставляет заказанный товар</p> | <p>Использование аккредитива Экспортер предоставляет банку документы на оплату</p> |

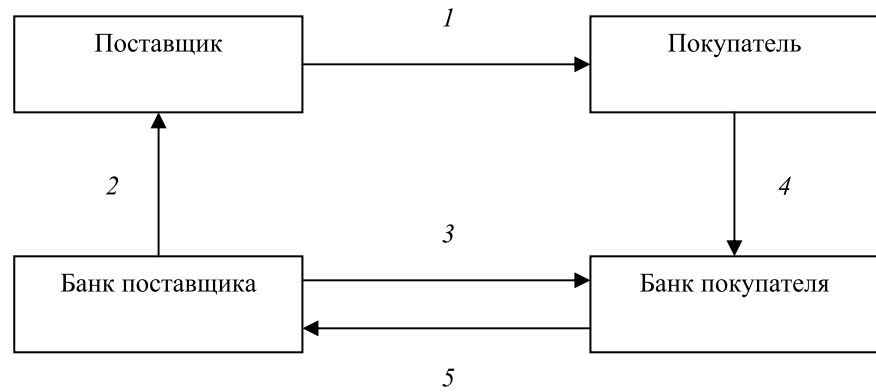

Схема 36. Принципиальная схема при расчетах по клирингу



Схема 37. Схема функционирования регионального рынка банковских услуг.

ОБЪЕКТЫ ВАЛЮТНЫХ ПРАВООТНОШЕНИЙ

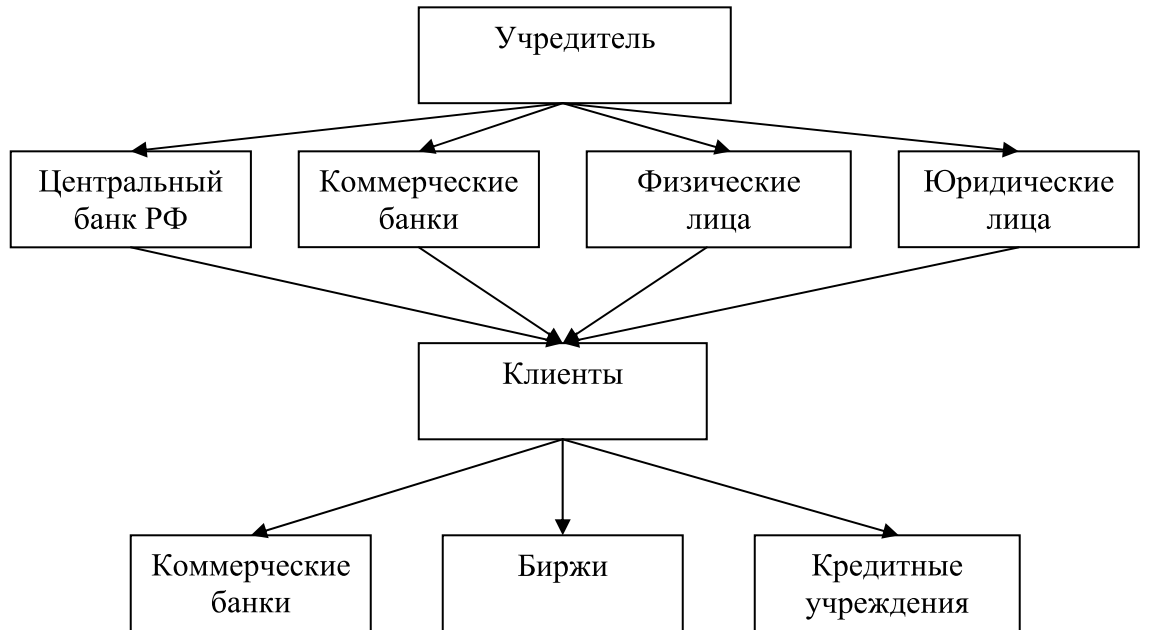
| |
|--|
| I. ВАЛЮТА РФ |
| <ol style="list-style-type: none"> 1. Денежные знаки в виде банкнот и монеты Банка России, находящиеся в обращении в качестве законного средства наличного платежа на территории Российской Федерации, а также изымаемые либо изъятые из обращения, но подлежащие обмену указанные денежные знаки. 2. Средства на банковских счетах и в банковских вкладах. |
| II. ИНОСТРАННАЯ ВАЛЮТА |
| <ol style="list-style-type: none"> 1. Денежные знаки в виде банкнот, казначейских билетов, монеты, находящиеся в обращении и являющиеся законным платежным средством в соответствующем иностранном государстве или группе государств, а также изъятые или изымаемые из обращения, но подлежащие обмену денежные знаки. 2. Средства на счетах в денежных единицах иностранных государств в международных денежных или расчетных единицах. |
| III. ВАЛЮТНЫЕ ЦЕННОСТИ |
| <ol style="list-style-type: none"> 1. Иностранная валюта. 2. Внешние ценные бумаги. |
| IV. ВНУТРЕННИЕ ЦЕННЫЕ БУМАГИ |
| <ol style="list-style-type: none"> 1. Эмиссионные ценные бумаги, номинальная стоимость которых указана в валюте Российской Федерации и выпуск которых зарегистрирован в Российской Федерации. 2. Иные ценные бумаги, удостоверяющие право на получение валюты Российской Федерации, выпущенные на территории Российской Федерации. |
| V. ВНЕШНИЕ ЦЕННЫЕ БУМАГИ |
| <p>Ценные бумаги, в т.ч. в бездокументарной форме, не относящиеся в соответствии с законом к внутренним ценным бумагам.</p> |

**ФЕДЕРАЛЬНЫЙ ЗАКОН РФ «О ВАЛЮТНОМ РЕГУЛИРОВАНИИ И
ВАЛЮТНОМ КОНТРОЛЕ»
от 10 ДЕКАБРЯ 2003 г. № 173-ФЗ**

Схема 38. Объекты и правовые основы валютных правоотношений.

СУБЪЕКТЫ ВАЛЮТНЫХ ПРАВООТНОШЕНИЙ



Схема 39. Субъекты валютных правоотношений.

Международные (валютные) операции коммерческих банков

| Операции банков, проводящиеся в интересах клиентов | Операции банков, проводящиеся в собственных интересах |
|--|---|
| <ul style="list-style-type: none"> • обслуживание экспортно-импортных (а также других внешнеэкономических) операций; • осуществление международных платежей; • предоставление кредитов в иностранной валюте резидентам и нерезидентам и кредитов в рублях нерезидентам; • покупка-продажа иностранной валюты (и других валютных ценностей) по поручению клиентов в рамках осуществления внешнеэкономической деятельности; • эмиссия документальных аккредитивов, инкассо, операции в рамках других форм международных расчетов, предоставление гарантий; • предоставление консультационных и информационных услуг. | <ul style="list-style-type: none"> • межбанковские операции по привлечению и размещению кредитных и депозитных ресурсов в иностранной валюте; • покупка-продажа иностранной валюты (и других валютных ценностей), в том числе в спекулятивных целях; • операции по страхованию (хеджированию) рисков внешнеэкономической деятельности (валютный, страховой и т. п.). |

Схема 40. Международные (валютные) операции коммерческих банков

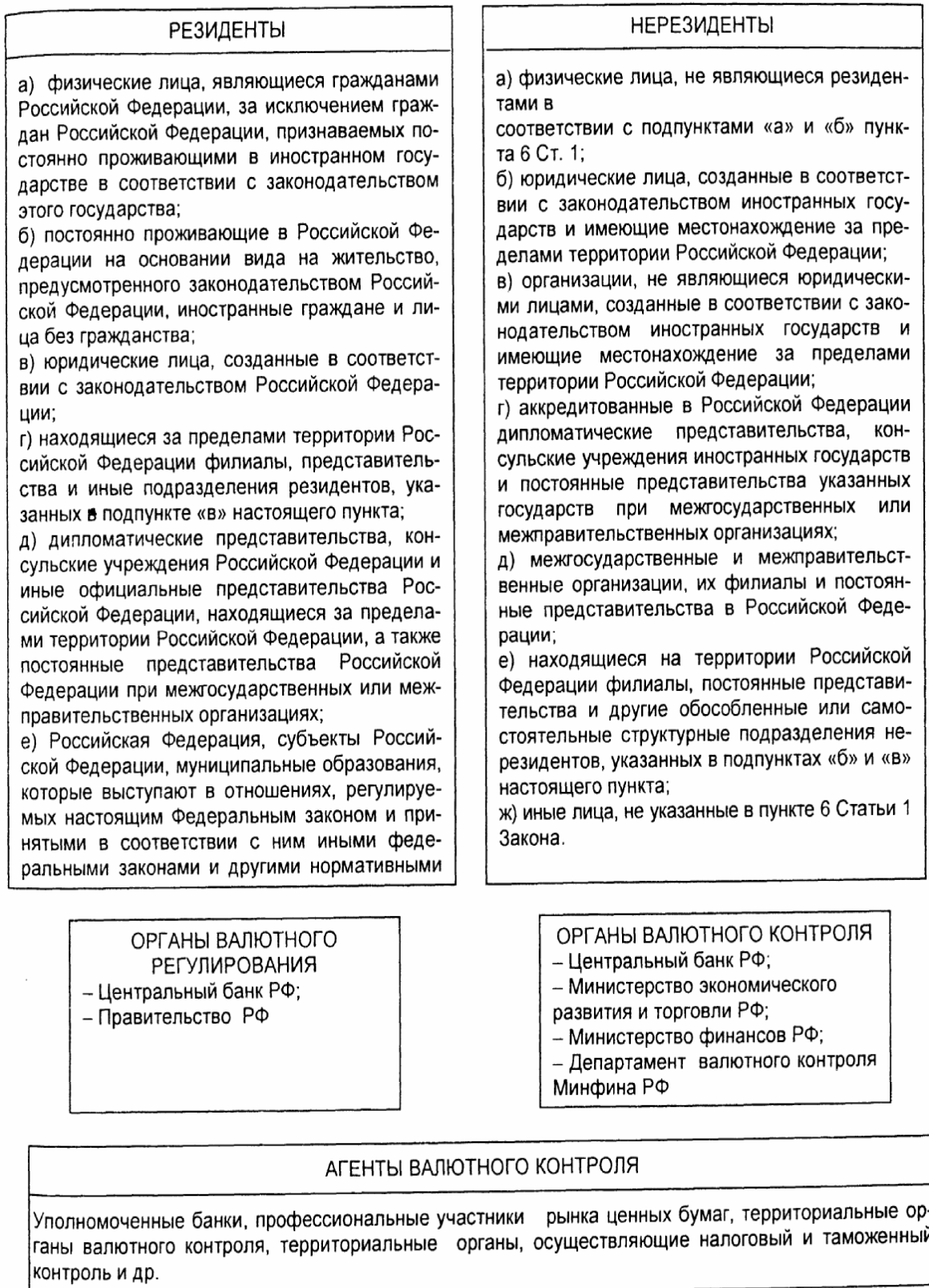

Схема 41. Виды сделок покупки-продажи иностранной валюты.

Структура системы валютного контроля в России

| Законодательная база | Инструменты | Органы и агенты валютного контроля |
|--|--|---|
| <ul style="list-style-type: none"> - Конституция РФ; - Указы Президента РФ; - Постановления Правительства РФ; - Инструкции ЦБ РФ; - Положения ЦБ РФ; - Письма ЦБ РФ; - Телеграммы ЦБ РФ | <ul style="list-style-type: none"> - Лицензирование операций, связанных с движением капитала; - Обязательная продажа части валютной выручки; - Ограничительный режим валютного счета резидентов и нерезидентов; - Статистическое накопление информации об участниках внешнеэкономической деятельности и внешнеэкономических контрактах; - Регулирование экспортно-импортных операций; - Регулирование международных расчетов | <ul style="list-style-type: none"> - Правительство РФ; - Центральный банк РФ; - Государственный таможенный комитет; - Министерство по налогам и сборам; - Министерство финансов РФ; - Министерство экономического развития и торговли; - Уполномоченные банки; - Таможенные пункты; - Налоговые органы на местах; - Региональные управления валютного контроля Министерства финансов РФ |

Схема 42. Структура системы валютного контроля в России.

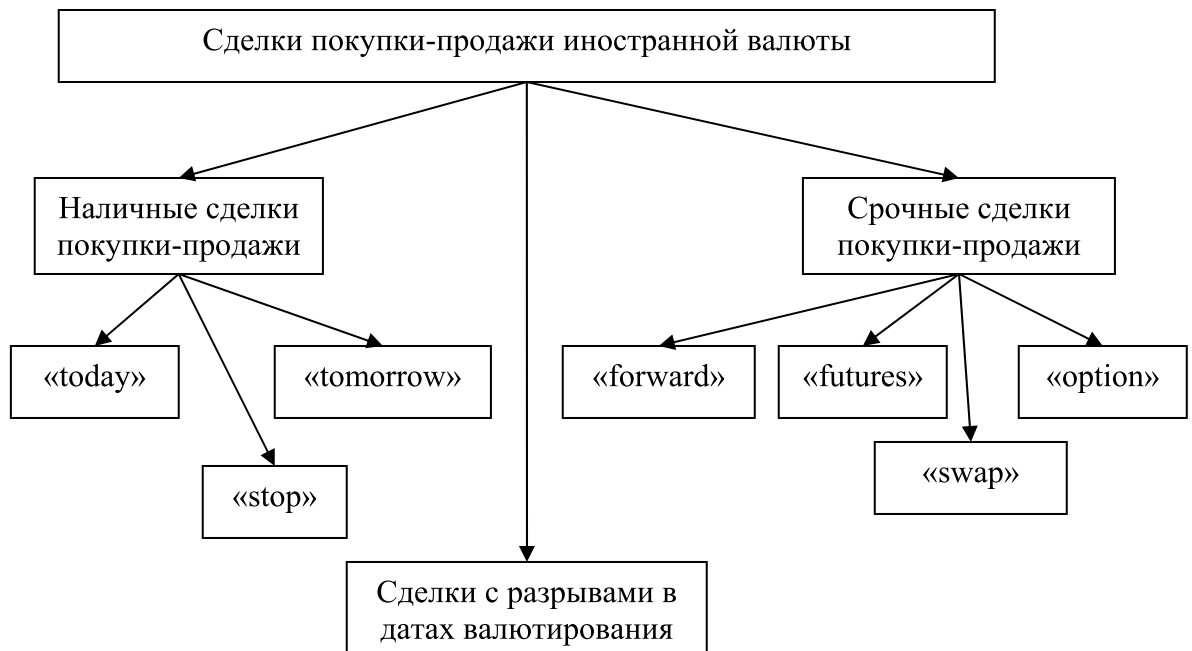

Схема 43. Структура интеллектуального капитала (ИК) предприятия.



Схема 44. Подходы к оценке ИС.

Таблица 1

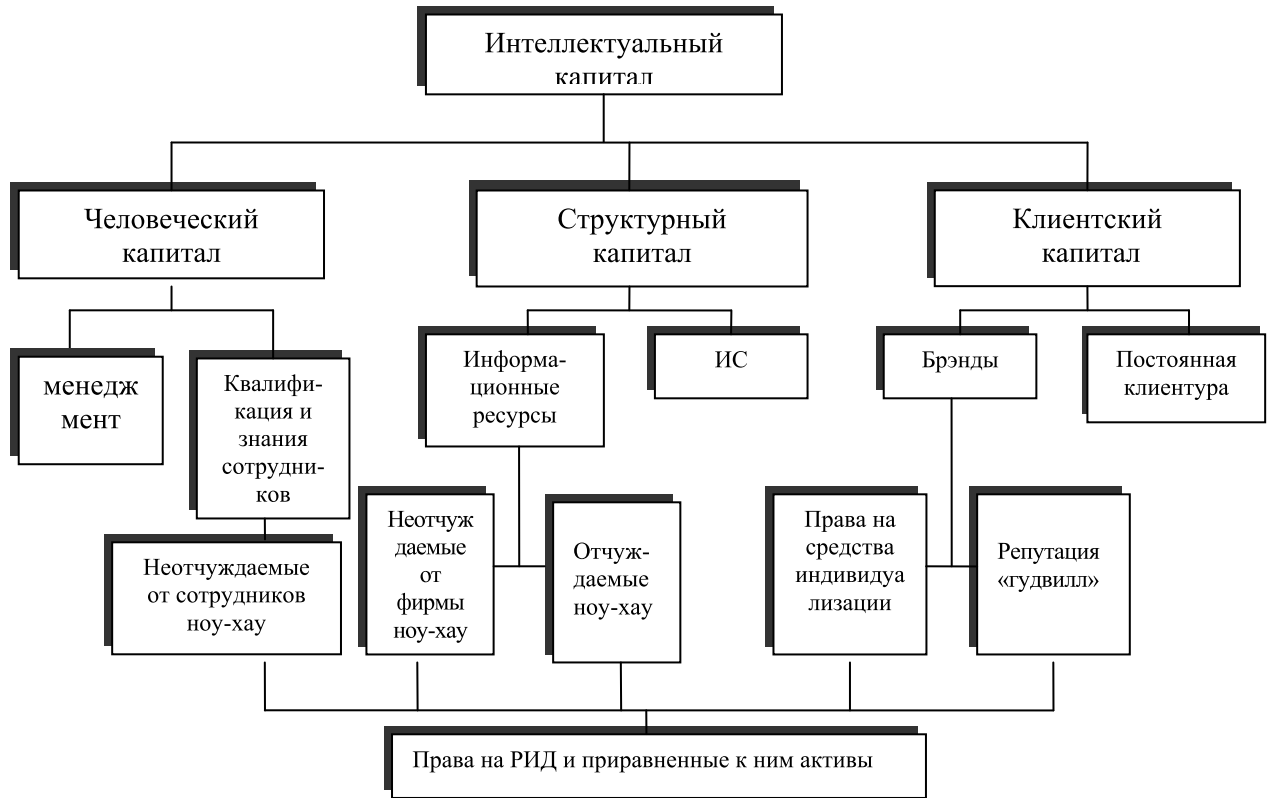
Стандартные ставки роялти по отраслям промышленности от валового объема реализации лицензионной продукции.

| Отрасль промышленности | Ставка роялти, % |
|------------------------|------------------|
| Автомобильная | 1-3 |
| Авиационная | 6-10 |
| Металлургическая | 5-8 |
| Станкостроительная | 4,7-7,5 |
| Текстильная | 3-7 |
| Фармацевтическая | 2-5 |
| Химическая | 1,5 |
| Электронная | 4-10 |
| Электрохимическая | 1-5 |

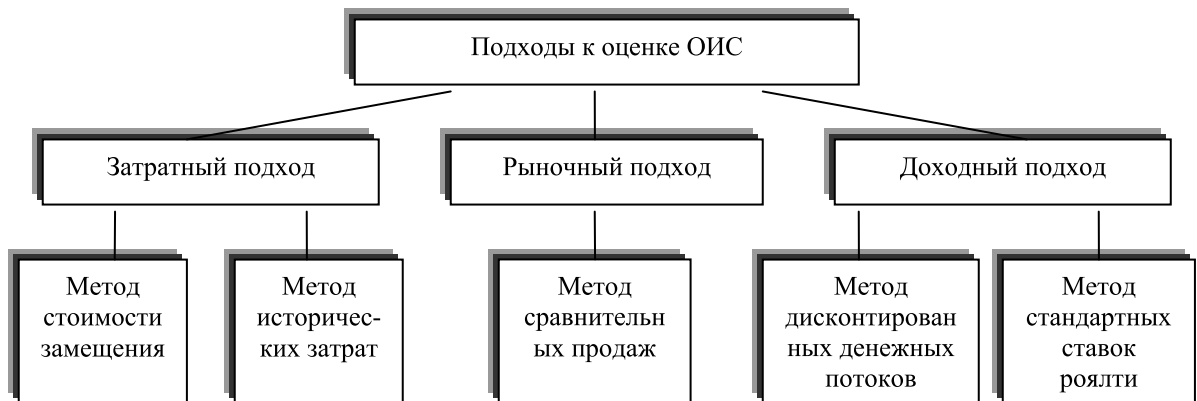
Таблица 2

Инструменты управления коммерциализацией ИС
в зависимости от сегмента отечественного рынка – ОИС

| Сегмент рынка (ОИС) | Инструменты коммерциализации | Необходимость регистрации |
|---|--|---|
| Объекты авторского права | Договор о передаче исключительных прав Договор о передаче неисключительных прав Постановочный договор Издательский договор Сценарный договор | Не обязательна |
| Программы для ЭВМ и базы данных | Авторские договоры Оберточная лицензия | Не обязательна |
| Товарный знак и доменное имя | Договор об уступке (продаже) товарного знака Лицензия | Регистрация товарного знака в Патентном ведомстве |
| Объекты патентного права (изобретения, полезные модели, промышленные образцы) | Патент Лицензионный договор об уступке прав на использование ОПС | Регистрация в Патентном ведомстве |
| Ноу-хау, инжиниринговые услуги, результаты НИОКР | Внутренние документы Отдельный лицензионный договор, либо лицензионный договор на ОПС | Не регистрируются |
| Технологии | Договор коммерческой концессии Соглашение о сотрудничестве, либо передача технологий включается в лицензионное соглашение по патентам и ноу-хау | Регистрируются |

Таблица 3.

Структура инвестиций в нефинансовые активы.

| Годы | Инвестиции в нефинансовые активы - всего | в том числе | | |
|------|--|-------------------------------|------------------------------------|---|
| | | инвестиции в основной капитал | инвестиции в нематериальные активы | инвестиции в другие нефинансовые активы |
| 1998 | 100 | 98,5 | 1,0 | 0,5 |
| 1999 | 100 | 98,6 | 1,2 | 0,2 |
| 2000 | 100 | 98,4 | 1,5 | 0,1 |
| 2001 | 100 | 99,1 | 0,7 | 0,2 |
| 2002 | 100 | 98,5 | 0,6 | 0,9 |

Таблица 4.

Показатели торговли металлургическими технологиями России с зарубежными странами.

| Отрасль промышленности | Экспорт | | | Импорт | | |
|------------------------|------------------|--|---|------------------|--|---|
| | Число соглашений | Стоимость предмета соглашения, млн. руб. | Чистая стоимость предмета соглашения, млн. руб. | Число соглашений | Стоимость предмета соглашения, млн. руб. | Чистая стоимость предмета соглашения, млн. руб. |
| 2002 год | | | | | | |
| Всего | 1320 | 26431,0 | 25907,6 | 800 | 56759,9 | 50406,1 |
| Промышленность | 164 | 1265,7 | 1163,2 | 467 | 14015,9 | 13198,1 |
| В том числе: | | | | | | |
| черная металлургия | - | - | - | 32 | 424,2 | 410,3 |
| цветная металлургия | 5 | 17,2 | 17,2 | 30 | 70,8 | 66,1 |
| 2003 год | | | | | | |
| Всего | 1480 | 23631,7 | 23312,3 | 954 | 40207,5 | 36330,1 |
| Промышленность | 208 | 2953,5 | 2849,7 | 555 | 13818,0 | 13503,1 |
| В том числе: | | | | | | |
| черная металлургия | - | - | - | 36 | 307,6 | 292,2 |
| цветная металлургия | 4 | 183,2 | 183,2 | 48 | 329,4 | 313,1 |
| 2004 год | | | | | | |
| Всего | 1688 | 31069,1 | 10937,8 | 1112 | 53933,3 | 23588,6 |
| Промышленность | 200 | 4959,0 | 1786,4 | 744 | 24807,7 | 16522,8 |
| В том числе: | | | | | | |
| черная металлургия | - | - | - | 65 | 430,0 | 343,6 |
| цветная металлургия | 4 | 335,9 | 100,3 | 55 | 878,7 | 978,4 |

Отраслевой разрез торговли технологиями с зарубежными странами позволяет констатировать низкий уровень экспорта российских технологий, что является прямым следствием недостаточного освоения потенциала ИС в части продвижения ИС на рынок. Следует также отметить более высокую стоимость предметов зарубежных соглашений, что является прямым следствием разницы в оплате квалифицированного труда в России и за рубежом, а также более грамотной политики коммерциализации и управления ИС.

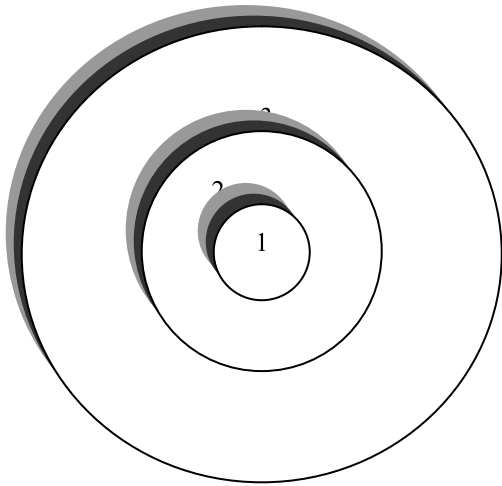

1 - менеджеры по ИС

2 - менеджеры производства

3 - специалисты в области внедрения

Схема 45. Состав команды продвижения ИС.



Схема 46. Взаимодействие команды продвижения с другими подразделениями в процессе освоения потенциала ИС



* по нашему мнению, принцип независимости является одним из ключевых, так как начиная с момента отбора приоритетных с точки зрения продвижения ОИС возникает их лоббирование авторами и заинтересованными лицами.

Схема 47. Принципы формирования команды продвижения ИС.

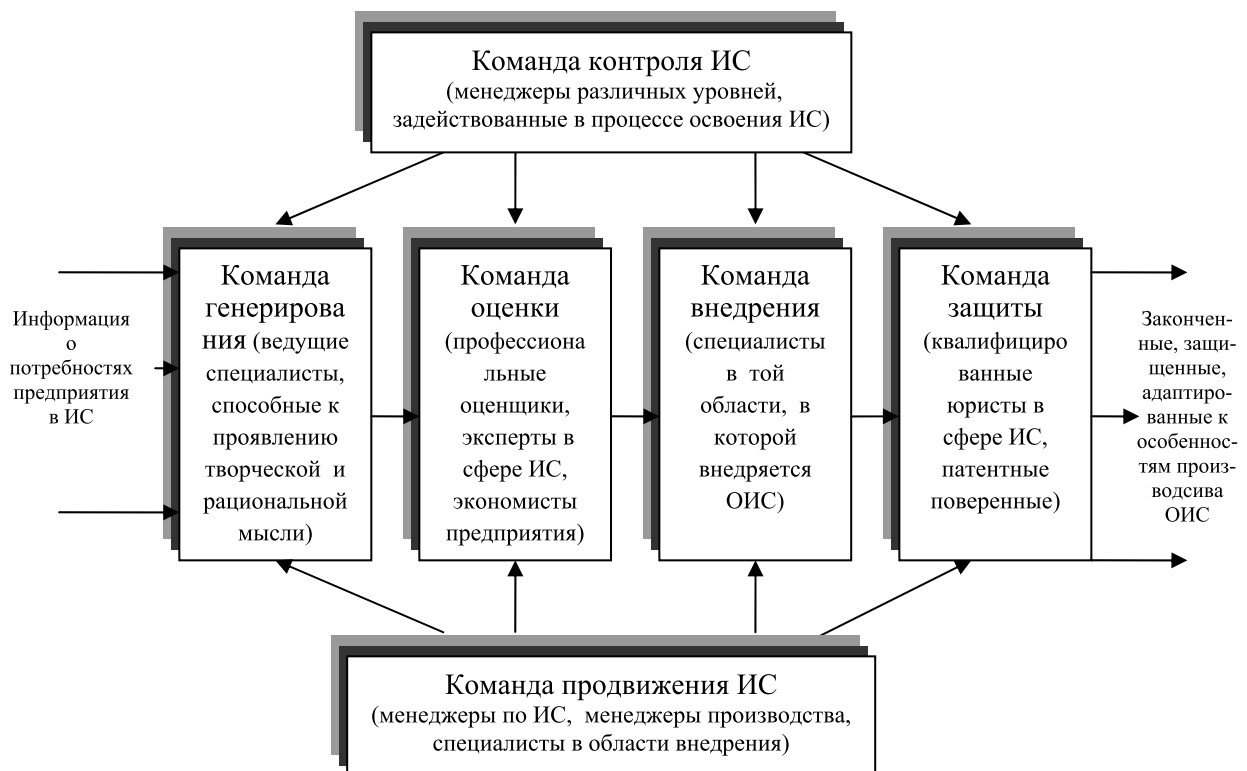
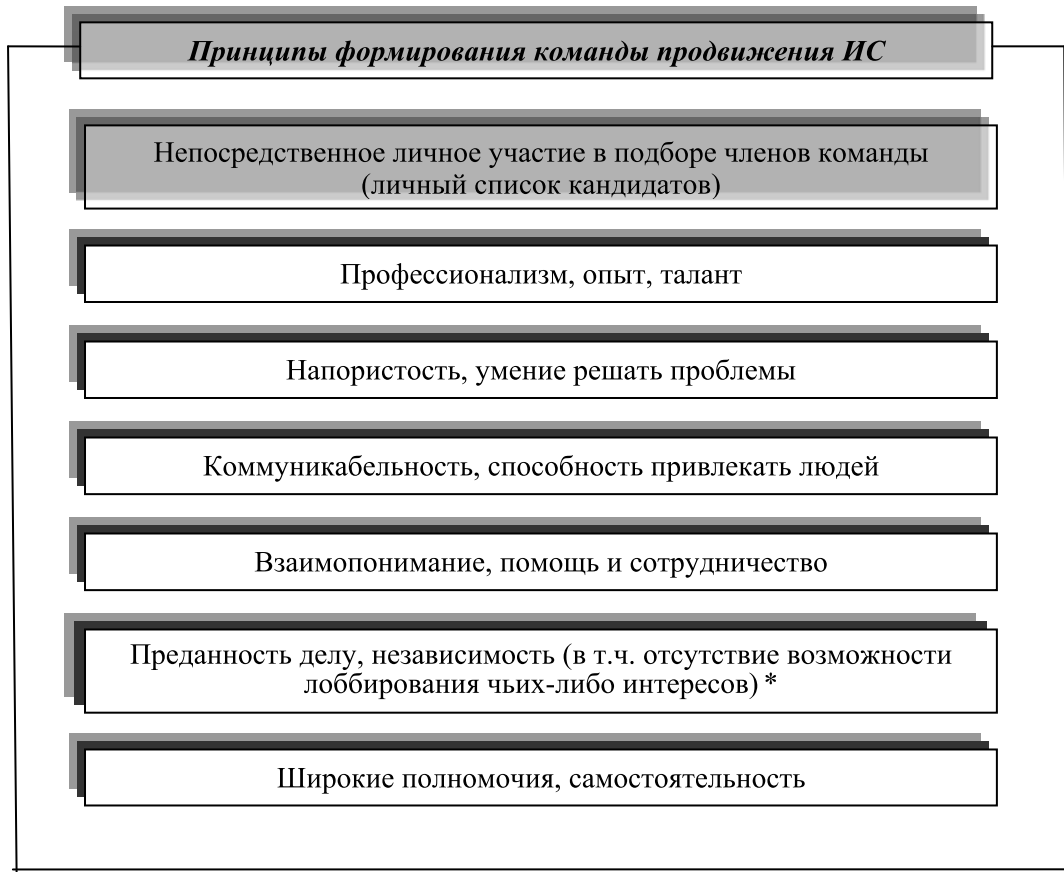
| Методы управления | Содержание управленческих действий |
|---|--|
| Административные (организационно-распорядительские) | Разработка модели управления ИП предприятия; распределение должностных обязанностей; подбор, обучение, аттестация руководителей; внедрение стандартов по проведению инновационной деятельности на предприятии; применение дисциплинарных мер воздействия; издание приказов по развитию и исследованию ИП |
| Экономические | Планирование мероприятий по исследованию и развитию ИП; анализ и контроль состояния ИП; применение экономических поощрений, стимулирующих работу по управлению ИП; социально-экономическая оценка ИП; управление риском при осуществлении нововведений |
| Социально-психологические | Использование принципов психологии при реализации ИП; ориентация творческой активности работников предприятия на решение вопросов, связанных с использованием и развитием ИП; моральное стимулирование соблюдения работниками и руководителями задач и функций ИП. |
| Идеологические | Вовлечение работников в управление ИП; развитие самоконтроля по выполнению задач ИП; воспитание чувства ответственности и сознательности; пропаганда передового опыта |

Схема 48. Методы управления интеллектуальным потенциалом

**Содержание работ по управлению освоением интеллектуального
потенциала (ИП) промышленного предприятия**

| Органы управления | Содержание работ по управлению ИП |
|---|--|
| Владелец и высшее руководство предприятия | Регулирование инновационной деятельности; общее руководство по использованию ИП; создание благоприятных условий для развития ИП. |
| Служба управления персоналом (отдел кадров, службы подготовки кадров и др.) | Профессиональный отбор работников; организация обучения, аттестация персонала; анализ и оценка труда персонала; оценка профессионального роста. |
| Экономические службы (ПЭО, ФО, ОТЗ, бухгалтерия, служба маркетинга и др.) | Планирование работ по развитию и использованию ИП; формирование и реализация на предприятии организационно-экономического механизма управления ИП; ресурсное обеспечение процесса управления ИП; внедрение прогрессивных технологий. |
| Инженерные службы (ОГК, ОГМ, ОГТ, ОГЭ и др.) | Обеспечение развития и совершенствования техники, технологии; соблюдение экологической безопасности выпускаемой продукции; внедрение новшеств и использование нововведений |
| Руководители цехов, отделов, служб | Организация обеспечения планомерного и непрерывного процесса освоения новшеств и использования нововведений в цехах и на участках предприятия. |
| Среднее звено (мастера, бригадиры) | Организация и контроль за ходом реализации новшеств и использования нововведений. |

**Схема 49. Содержание работ по управлению освоением интеллектуального
потенциала промышленного предприятия.**

| Виды коммуникации | Цель | Средства |
|---|---|---|
| 1. инструктирование | Сообщить подчиненному, что необходимо сделать | Коммуникация происходит непосредственно, хотя приходится использовать различные методы, в т.ч. обучение, должностное инструктирование |
| 2. логическое обоснование | Добиться осознания подчиненными принципов деятельности организации | Предоставление оперативных сводок о деятельности предприятия, сопоставлений и сравнений с передовыми предприятиями отрасли др. аналитической информации для как внешнего, так и внутреннего пользования |
| 3. информирование | Информировать о будущей работе, приемах и задачах предприятия | Такие же, как при инструктировании, но с предоставлением работнику информации прогнозного характера |
| 4. обратная связь от подчиненного к менеджеру | Получить текущую информацию по работе над проблемой | Возможны официальные (отчеты, доклады, служебные записки) и неофициальные (личные беседы) |
| 5. идеология | Попытаться добиться от подчиненного правильного понимания целей и задач организации | Средства печати (заводская газета), корпоративные тренинги, праздничные обращения руководства, и др. массовые (в масштабах предприятия) мероприятия |

Схема 50. Информационное обеспечение управления ИП.



Схема 51. Схема управления ИП.

| Признак классификации | Вид контроля |
|-----------------------|---|
| Цель контроля | Стратегический и оперативный |
| Предмет контроля | Самоконтроль и административный контроль |
| Степень охвата | Сплошной и выборочный |
| Формы контроля | Внутренний и внешний |
| Режим контроля | Усиленный (ускоренный) и нормальный |
| Время контроля | Предварительный, текущий и заключительный |

Схема 52. Классификация видов контроля состояния ИП

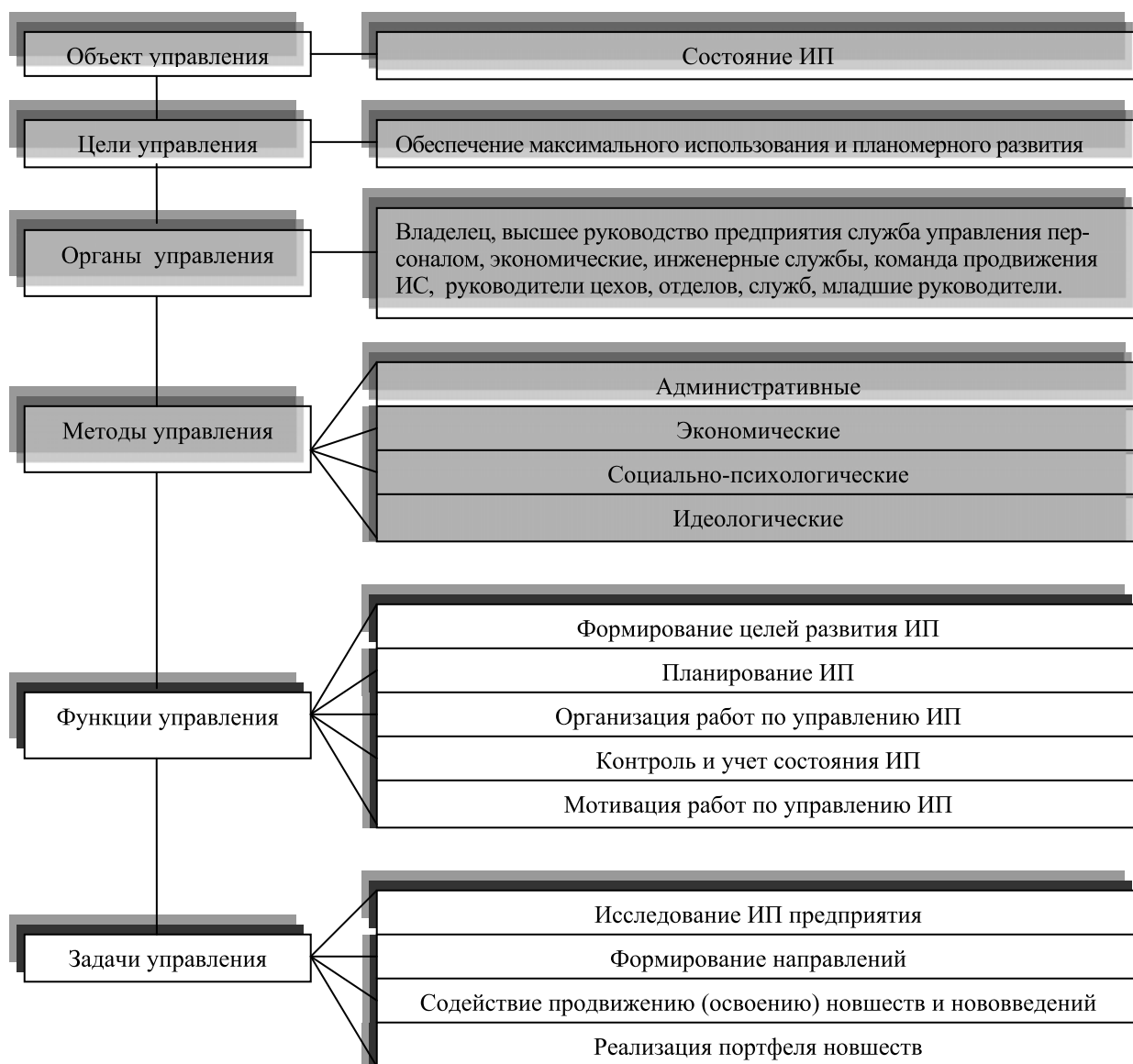

Схема 53. Иерархическая схема процесса контроля состояния ИП.

АЛЬБОМ СХЕМ
ФИНАНСОВО-КРЕДИТНАЯ СИСТЕМА

Составители:

кандидат экономических наук

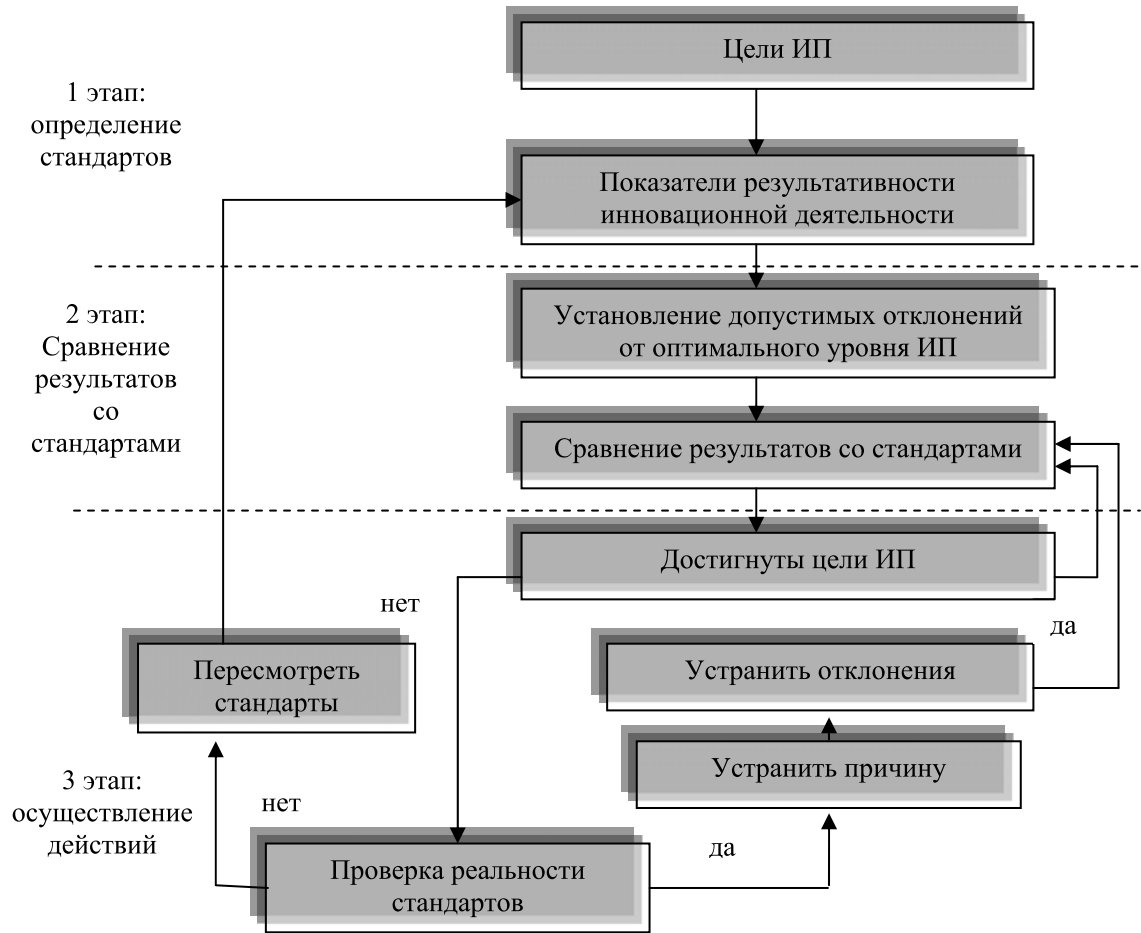
Коробов Алексей Александрович;

Свидетельство о государственной аккредитации

Рег. № 0440 от 22.12.06 г.

Подписано в печать _____ г. Гарнитура Таймс.

Формат 60x90¹/₁₆. Бумага кн.-журн. Печать ризография.

Усл.изд.л. - _____. Тираж _____. Заказ № _____.

Орловский юридический институт МВД РФ.

302027, Орел, Игнатова, 2