

Федеральное государственное казенное образовательное учреждение
высшего образования
«СИБИРСКИЙ ЮРИДИЧЕСКИЙ ИНСТИТУТ
МИНИСТЕРСТВА ВНУТРЕННИХ ДЕЛ РОССИЙСКОЙ ФЕДЕРАЦИИ»

Кафедра криминалистики

№ _____

(порядковый номер обучающегося по журналу)

КРИМИНАЛИСТИКА

ПРАКТИКУМ

ПО КРИМИНАЛИСТИЧЕСКОЙ ТЕХНИКЕ

ДЛЯ ОБУЧАЮЩИХСЯ 2 КУРСА ОЧНОЙ ФОРМЫ ОБУЧЕНИЯ
ПО НАПРАВЛЕНИЮ ПОДГОТОВКИ 40.03.01 ЮРИСПРУДЕНЦИЯ

ПРОФИЛЬ ПОДГОТОВКИ «УГОЛОВНО-ПРАВОВОЙ»

(ДЕЯТЕЛЬНОСТЬ АНТИНАРКОТИЧЕСКИХ ПОДРАЗДЕЛЕНИЙ КОМПЕТЕНТНЫХ
ОРГАНОВ ИНОСТРАННЫХ ГОСУДАРСТВ)

Красноярск 2019

Федеральное государственное казенное образовательное учреждение
высшего образования
«СИБИРСКИЙ ЮРИДИЧЕСКИЙ ИНСТИТУТ
МИНИСТЕРСТВА ВНУТРЕННИХ ДЕЛ РОССИЙСКОЙ ФЕДЕРАЦИИ»

Кафедра криминалистики

КРИМИНАЛИСТИКА

ПРАКТИКУМ

ПО КРИМИНАЛИСТИЧЕСКОЙ ТЕХНИКЕ

ДЛЯ ОБУЧАЮЩИХСЯ 2 КУРСА ОЧНОЙ ФОРМЫ ОБУЧЕНИЯ
ПО НАПРАВЛЕНИЮ ПОДГОТОВКИ 40.03.01 ЮРИСПРУДЕНЦИЯ

ПРОФИЛЬ ПОДГОТОВКИ «УГОЛОВНО-ПРАВОВОЙ»

(ДЕЯТЕЛЬНОСТЬ АНТИНАРКОТИЧЕСКИХ ПОДРАЗДЕЛЕНИЙ КОМПЕТЕНТНЫХ
ОРГАНОВ ИНОСТРАННЫХ ГОСУДАРСТВ)

Обучающийся _____

Учебная группа _____

Красноярск 2019

Криминалистика: практикум по криминалистической технике для обучающихся 2 курса очной формы обучения по направлению подготовки 40.03.01 Юриспруденция, профиль подготовки «Уголовно-правовой» (деятельность антинаркотических подразделений компетентных органов иностранных государств) / сост. А.В. Репин. – Красноярск: СибЮИ МВД России, 2019. – 95 с.

Настоящий практикум содержит комплекс заданий по разделам «Введение в криминалистику» и «Криминалистическая техника» учебной дисциплины «Криминалистика». Задания и упражнения практикума разработаны и скомпонованы с учетом современных методических требований и предназначены для выполнения обучающимися 2 курса очной формы обучения по направлению подготовки 40.03.01 Юриспруденция, профиль подготовки «Уголовно-правовой» (деятельность антинаркотических подразделений компетентных органов иностранных государств).

Практикум обсужден и одобрен
на заседании кафедры криминалистики
«10» декабря 2018 г.
Протокол № 9.

(С) Сибирский юридический институт МВД России, 2019.

ОГЛАВЛЕНИЕ

Методические указания по выполнению практикума	4
Табель учета выполнения практических занятий и упражнений	5
Темы № 1, 3. Предмет, система и задачи науки криминалистики.	
Криминалистическая идентификация и диагностика	6
Тема № 4. Общие положения криминалистической техники	10
Тема № 5. Криминалистическая фотография, киносъемка и видеозапись	12
Тема № 6. Криминалистическая трасология	24
Тема № 7. Криминалистическое оружиеведение	53
Тема № 8. Криминалистическая габитоскопия	72
Тема № 9. Криминалистическая документология	79

МЕТОДИЧЕСКИЕ УКАЗАНИЯ ПО ВЫПОЛНЕНИЮ ПРАКТИКУМА

Задания практикума составлены в соответствии с рабочей учебной программой дисциплины «Криминалистика» и направлены на формирование у обучающихся следующих компетенций:

способность выявлять, пресекать, раскрывать и расследовать преступления и иные правонарушения (ПК-10);

способность правильно и полно отражать результаты профессиональной деятельности в юридической и иной документации (ПК-13).

Задания практикума должны выполняться слушателями самостоятельно.

Протоколы, постановления, фототаблицы, схемы и иные материалы должны соответствовать заданию практикума. Перед выполнением задания необходимо ознакомиться с его условиями.

Лабораторные работы выполняются обучающимися в аудитории или в кабинете криминалистики на занятиях, а также в часы самоподготовки по учебным пособиям и материалам, полученным от преподавателя, или по индивидуальным тематическим комплектам, выдаваемым начальником кабинета кафедры криминалистики. Комплекты предназначены только для работы в институте. Черновые записи при выполнении заданий следует вести в отдельной тетради; на учебных материалах делать какие-либо пометки и записи запрещается.

На каждом практическом занятии необходимо с собой иметь: линейку, рабочую тетрадь, настоящий практикум и USB флэш-память.

Фрагменты протоколов должны составляться в соответствии с требованиями, предъявляемыми к составлению процессуальных документов. При описании объектов следует использовать криминалистическую терминологию. Во фрагментах протоколов нельзя излагать выводы и предположительные суждения лиц, составляющих их.

Во фрагментах постановлений о назначении экспертиз, необходимо ставить только те вопросы, которые необходимы для выполнения задания и указывать предоставляемые материалы.

Обучающийся обязан в назначенный преподавателем срок, в соответствии с графиком выполнения лабораторных работ, отчитываться по всем заданиям, предъявляя практикум для проверки по каждой теме.

В случае утраты практикума, независимо от причин, обучающийся не допускается до сессии до полного его восстановления за свой счет и последующей защиты практикума в установленном порядке.

Каждое пропущенное занятие, независимо от причин, должно быть отработано обучающимся по теоретическим вопросам пропущенной темы, а также самостоятельным выполнением соответствующего практического задания в практикуме. Отработка пропущенных занятий осуществляется в часы самоподготовки на консультации у преподавателя в соответствии с графиком консультаций.

ОСНОВНАЯ ЛИТЕРАТУРА ДЛЯ ВЫПОЛНЕНИЯ ПРАКТИКУМА:

Криминалистика. Полный курс : учебник / под общ. ред. А.Г. Филиппова. – 5-е изд., перераб. и доп. – М. : Юрайт, 2013 .

ТАБЕЛЬ
учета выполнения практических заданий лабораторного практикума

Номер и наименование темы	Перечень практических заданий	Дата проверки и отметка о выполнении	Подпись преподавателя
1. Предмет, система и задачи науки криминалистики	Лабораторная работа № 1		
3. Криминалистическая идентификация	Лабораторная работа № 1		
4. Общие положения криминалистической техники	Лабораторная работа № 2		
5. Криминалистическая фотография, киносъемка и видеозапись	Лабораторная работа № 3		
	Лабораторная работа № 4		
	Лабораторная работа № 5		
6.Криминалистическая трасология	Лабораторная работа № 6		
	Лабораторная работа № 7		
	Лабораторная работа № 8		
	Лабораторная работа № 9		
	Лабораторная работа № 10		
	Лабораторная работа № 11		
7. Криминалистическое оружиеведение	Лабораторная работа № 12		
	Лабораторная работа № 13		
	Лабораторная работа № 14		
	Лабораторная работа № 15		
8. Криминалистическая габитоскопия	Лабораторная работа № 16		
	Лабораторная работа № 17		
	Лабораторная работа № 18		
9. Криминалистическое документоведение	Лабораторная работа № 19		
	Лабораторная работа № 20		

РАЗДЕЛ 1. ВВЕДЕНИЕ В КРИМИНАЛИСТИКУ

Всего - 16 часов. Из них:
лекции - 4 часа
практические занятия – 4 часа
самостоятельная работа – 8 часов

ТЕМА № 1 ПРЕДМЕТ, СИСТЕМА И ЗАДАЧИ НАУКИ КРИМИНАЛИСТИКИ

Всего - 6 часов. Из них:
лекция - 2 часа
практическое занятие – 2 часа
самостоятельная работа – 2 часа

Практическое занятие № 1

Предмет, система, методы и задачи науки криминалистики (2 часа)

Контрольные вопросы:

1. Объект и предмет науки криминалистики. Понятие криминалистики как науки.
2. Система науки криминалистики.
3. Методы науки криминалистики.
4. Задачи криминалистики.
5. Место криминалистики в системе научного знания.

Задание на самоподготовку:

1. Подготовиться к ответу на контрольные вопросы.
2. Изучить методические указания по выполнению практикума.
3. Выполнить в практикуме задание № 1/1 лабораторной работы № 1.
4. Подготовиться к проведению тестового письменного контроля по теме.

ДОПОЛНИТЕЛЬНАЯ ЛИТЕРАТУРА ПО ТЕМЕ:

1. Белкин, Р.С. Криминалистика: проблемы сегодняшнего дня / Р.С. Белкин. – М.: НОРМА, 2001.
2. Криминалистика: определения, таблицы, диаграммы, рекомендации : учебное пособие для студентов юридических вузов / Н.Г. Шурухнов. – Москва: Эксмо, 2008 .
3. Моисеева, Т.Ф. Методы и средства экспертных исследований: учебник / Т.Ф. Моисеева. – М.: Московский психолого-социальный институт, 2006.
4. Справочная книга криминалиста / Отв. ред. Н.А. Селиванов. – М.: НОРМА-ИНФРА, 2001.

ТЕМА № 3 КРИМИНАЛИСТИЧЕСКАЯ ИДЕНТИФИКАЦИЯ И ДИАГНОСТИКА

Всего - 8 часов. Из них:

лекция - 2 часа

практическое занятие - 2 часа

самостоятельная работа – 4 часа

Практическое занятие № 3

Криминалистическая идентификация и диагностика (2 часа)

Контрольные вопросы:

1. Понятие и научные основы криминалистической идентификации.
2. Понятие и классификация идентификационных признаков.
3. Объекты, формы и виды криминалистической идентификации.
4. Стадии идентификационного исследования. Установление групповой принадлежности.
5. Понятие, научные основы, объекты и задачи криминалистической диагностики (теория распознавания). Стадии диагностического исследования.

Задание на самоподготовку:

1. Подготовиться к ответу на контрольные вопросы.
2. Выполнить в практикуме задание № 1/2 лабораторной работы № 1.
3. Подготовиться к проведению тестового письменного контроля по теме.

ДОПОЛНИТЕЛЬНАЯ ЛИТЕРАТУРА ПО ТЕМЕ:

1. Дубровин, С.В. Методологические аспекты криминалистической диагностики: монография / С.В. Дубровин. – М.: ЮНИТИ-ДАНА, Закон и право, 2002.
2. Зинин, А.М. Судебная экспертиза. Учебник / А.М. Зинин, Н.П. Майлис. – М.: Право и закон, 2002.
3. Колдин, В.Я. Судебная идентификация : учебное пособие : допущено МО РФ. Рекомендовано УМО / В.Я. Колдин. – Москва: ЛексЭст, 2002.
4. Криминалистическая идентификация : методические рекомендации / сост. Т.В. Баркова. – Красноярск: СибЮИ МВД России, 2009
5. Криминалистическая идентификация в уголовном судопроизводстве [Электронный ресурс] : учебное пособие / Н.И. Сретенцев. – Орел: Орловский юридический институт МВД России (ОрЮИ МВД России), 2008 .
6. Криминалистическая идентификация. Понятие. Принципы. Технологии: монография / Д.А. Степаненко. – Иркутск, 2005.

Тема № 1, 3

**ПРЕДМЕТ, СИСТЕМА И ЗАДАЧИ НАУКИ КРИМИНАЛИСТИКИ
КРИМИНАЛИСТИЧЕСКАЯ ИДЕНТИФИКАЦИЯ И ДИАГНОСТИКА**

Лабораторная работа № 1

Задание № 1/1. Составьте схемы:

Предмет криминалистики
(указать и раскрыть закономерности)

Закономерности

Закономерности

Система курса криминалистики

1

2

3

4

5.

Задание № 1/2. Составьте схемы:

Объекты идентификации

Формы идентификации

Виды идентификации

РАЗДЕЛ 2. КРИМИНАЛИСТИЧЕСКАЯ ТЕХНИКА

Всего - 114 часов. Из них:
лекции - 24 часа
практические занятия - 68 часов
самостоятельная работа – 22 часа

ТЕМА № 4. ОБЩИЕ ПОЛОЖЕНИЯ КРИМИНАЛИСТИЧЕСКОЙ ТЕХНИКИ

Всего – 4 часа. Из них:
лекция - 2 часа
самостоятельная работа – 2 часа

Задание на самоподготовку:

1. Выполнить в практикуме задание № 2/1-2/2 лабораторной работы № 2.

ДОПОЛНИТЕЛЬНАЯ ЛИТЕРАТУРА ПО ТЕМЕ:

1. Аверьянова, Т.В. Эксперт. Руководство для экспертов органов внутренних дел / Т.В. Аверьянова, В.Ф. Статкус. - М.: КноРус, Право и закон, 2003.
2. Зинин, А.М. Криминалист в следственных действиях: Учебно-практическое пособие / А.М. Зинин. – М.: Экзамен, Право и закон, 2004.
3. Карлов, В.Я. Использование криминалистической техники в расследовании преступлений: Научно-практическое пособие / В.Я. Карлов. – М.: Экзамен, 2006.
4. Криминалистика: Введение в криминалистику. Криминалистическая техника [электронный ресурс]: курс лекций / Ю.Л. Бойко, И.Н. Горбулинская, Т.А. Тетерина. – Барнаул : Барнаульский юридический институт МВД России (БЮИ МВД России), 2003.
5. Криминалистика: введение в курс, криминалистическая техника [Электронный ресурс] : учебник / под ред. А.П. Резван, М.В. Субботина, Р.И. Могутин. – Волгоград : Волгоградская Академия МВД России (ВА МВД России), 2003.
6. Криминалистическая техника : учебник для бакалавров / В.Я. Карлов; под общ. ред. О.А. Зайцева. – Москва : Юрлитинформ, 2012 .
7. Криминалистическая техника в вопросах и ответах [Электронный ресурс] : учебное пособие / М.А. Зеленский и др.; сост. И.А. Андреев. – Белгород: Белгородский юридический институт МВД России (БелЮИ МВД России), 2011.
8. Криминалистическая техника в схемах и рисунках [Электронный ресурс] : учебно-наглядное пособие / А.Б. Дудаев и др. – Белгород: Белгородский юридический институт МВД России (БелЮИ МВД России), 2007 .
9. Скорченко, П.Т. Криминалистика. Техничко-криминалистическое обеспечение расследования преступлений: Учебное пособие / П.Т. Скорченко. - М.: Былина, 1999.
10. Скорченко, П.Т. Руководство по применению криминалистических слеодообразующих средств / П.Т. Скорченко. – М., 2005.
11. Филькова, О.Н. Справочник эксперта-криминалиста / О.Н. Филькова. – М.: Юриспруденция, 2001.
12. Хрусталеv, В.Н. Участие специалиста-криминалиста в следственных действиях / В.Н. Хрусталеv, Р.Ю. Трубицын. – СПб.: Питер, 2003.

ТЕМА № 5. КРИМИНАЛИСТИЧЕСКАЯ ФОТОГРАФИЯ, КИНОСЪЁМКА И ВИДЕОЗАПИСЬ

Всего – 20 часов. Из них:
лекции – 4 часа
практические занятия – 12 часов
самостоятельная работа – 4 часа

Практическое занятие № 5/1

Устройство цифрового фотоаппарата и возможности цифровой фотосъемки. Методы криминалистической фотографии (4 часа)

Контрольные вопросы:

1. Понятие и система криминалистической фотографии.
2. Устройство, основные функции и возможности современной цифровой фототехники.
3. Методы запечатлевающей фотографии.
4. Методы исследовательской фотографии.
5. Особенности фотосъемки объемных и поверхностных следов.

Задание на самоподготовку:

1. Подготовиться к ответу на контрольные вопросы.
2. Выполнить в практикуме задание № 3/1 лабораторной работы № 3.

Практическое занятие № 5/2

Фотосъемка при производстве отдельных следственных действий. Опознавательная фотосъемка живых лиц и трупов (4 часа)

Контрольные вопросы:

1. Цели применения опознавательной фотосъемки.
2. Правила проведения опознавательной фотосъемки живых лиц и требования, предъявляемые к опознавательным фотоснимкам.
3. Особенности проведения опознавательной фотосъемки трупов.
4. Задачи и последовательность применения приемов фотосъемки на месте происшествия.
5. Особенности фотосъемки трупа на месте его обнаружения.
6. Особенности фотосъемки при производстве иных следственных действий.

Задание на самоподготовку:

1. Подготовиться к ответу на контрольные вопросы.
2. Выполнить в практикуме задания № 4/1-4/4 лабораторной работы № 4.
3. На занятие иметь с собой верхнюю одежду и головной убор (в зависимости от погодных условий для фотосъемки на улице).

Практическое занятие № 5/3

Изготовление и оформление фототаблиц (4 часа)

Контрольные вопросы:

1. Процессуальные и криминалистические требования оформления фотосъемки в протоколе следственного действия.
2. Процессуальные и криминалистические требования оформления фототаблиц.

3. Использование видеозаписи при производстве следственных действий.

Задание на самоподготовку:

1. Подготовиться к ответу на контрольные вопросы.
2. Подготовиться к проведению тестового письменного контроля по теме.
3. Выполнить в практикуме задание № 5/1 лабораторной работы № 5.
4. На занятие иметь при себе фотографии выполненные на занятии № 1-2, скотч, клей, ножницы, линейку, диск CD-R в бумажном конверте.

ДОПОЛНИТЕЛЬНАЯ ЛИТЕРАТУРА ПО ТЕМЕ:

1. Методы и приемы криминалистической фотографии : учебно-практическое пособие / сост. А.В. Репин, С.И. Земцова. – Красноярск: СибЮИ МВД России, 2010.
2. Криминалистическая фотография в деятельности органов наркоконтроля: учебное пособие / А.В. Репин, Е.Б. Мельников. – Красноярск: СибЮИ ФСКН России, 2014.
3. Криминалистическая фотография: Курс лекций: в 2 ч. Ч. 1. Криминалистическая исследовательская фотография. Фотографирование типичных объектов криминалистических экспертиз. – Волгоград: ВА МВД России, 2004.
4. Криминалистическая фотография: Курс лекций: в 2 ч. Ч. 2. Основы криминалистической фотографии. Фотографирование на месте происшествия и при производстве других следственных действий. – Волгоград: ВА МВД России, 2004.
5. Горбатов, А.В. Применение компьютерных средств цифровой фиксации изображений в раскрытии преступлений: Учебное пособие / А.В. Горбатов, В.И. Шаров. – Н-Новгород: НЮИ МВД РФ, 2000.
6. Душеин, С.В. Судебная фотография / С.В. Душеин, А.Г. Егоров, В.В. Зайцев. - СПб.: Питер, 2005.
7. Криминалистическая видеозапись: учебное пособие (курс лекций) / Под общей ред. Р.Ю. Трубицына, О.А. Щеглова. – М.: Щит-М, 2004.
8. Криминалистическая фотография и видеозапись: Учебно-практическое пособие. Под. ред. Е.П. Ищенко. М.: Юрист, 1999.
9. Сырков, С.М. Фотографирование на месте происшествия / С.М. Сырков, А.П. Моисеев. - М.: 1980.

Тема № 5

КРИМИНАЛИСТИЧЕСКАЯ ФОТОГРАФИЯ, КИНОСЪЁМКА И ВИДЕОЗАПИСЬ

Лабораторная работа № 3

Задание № 3/1. Составьте схемы:

Система (классификация) криминалистической фотографии

Методы и способы запечатлевающей фотосъёмки

Приемы фотосъемки

Виды фотосъемки

Методы исследовательской фотосъемки

Задание № 4/2. Сфотографируйте:

Фото 1-2) объемные следы шин транспортного средства:

а) линейная панорама (три кадра);

б) съемка особенности следа с созданием теневого рельефа (один кадр);

Место для панорамных фотоснимков
(след шины транспортного средства)

Место для фотоснимка
(особенность следа)

Задание № 4/4. Укажите, что запечатлевается при:

1. Ориентирующей съёмке _____

2. Обзорной съёмке _____

3. Узловой съёмке _____

4. Детальной съёмке _____

Лабораторная работа № 5

Задание № 5/1. Перечислите криминалистические требования оформления фототаблиц:

Размещение снимков: _____

Пояснительные надписи: _____

Обозначение на снимках: _____

Оформление фототаблицы как процессуального документа _____

Задание № 5/2. Сфотографируйте место происшествия по правилам ориентирующей, обзорной, узловой и детальной съёмок; фотоснимки оформите в виде фототаблицы, являющейся приложением к протоколу осмотра места происшествия, руководствуясь при этом требованиями ст.ст. 166, 180 УПК России и соответствующими криминалистическими рекомендациями.

ФОТОТАБЛИЦА

к протоколу осмотра места происшествия от " ____ " _____ 20__ г.
проведенного по адресу: _____



Фото № 1. _____



Фото № 2. _____

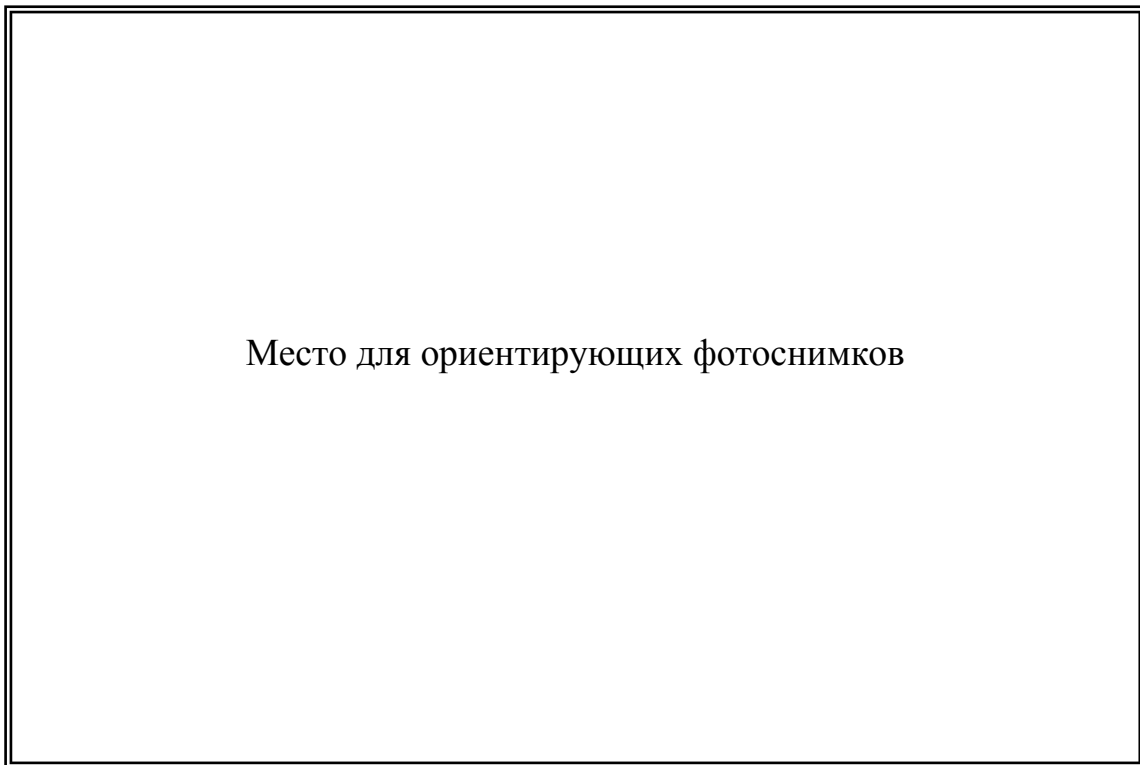

Фото № 3. _____

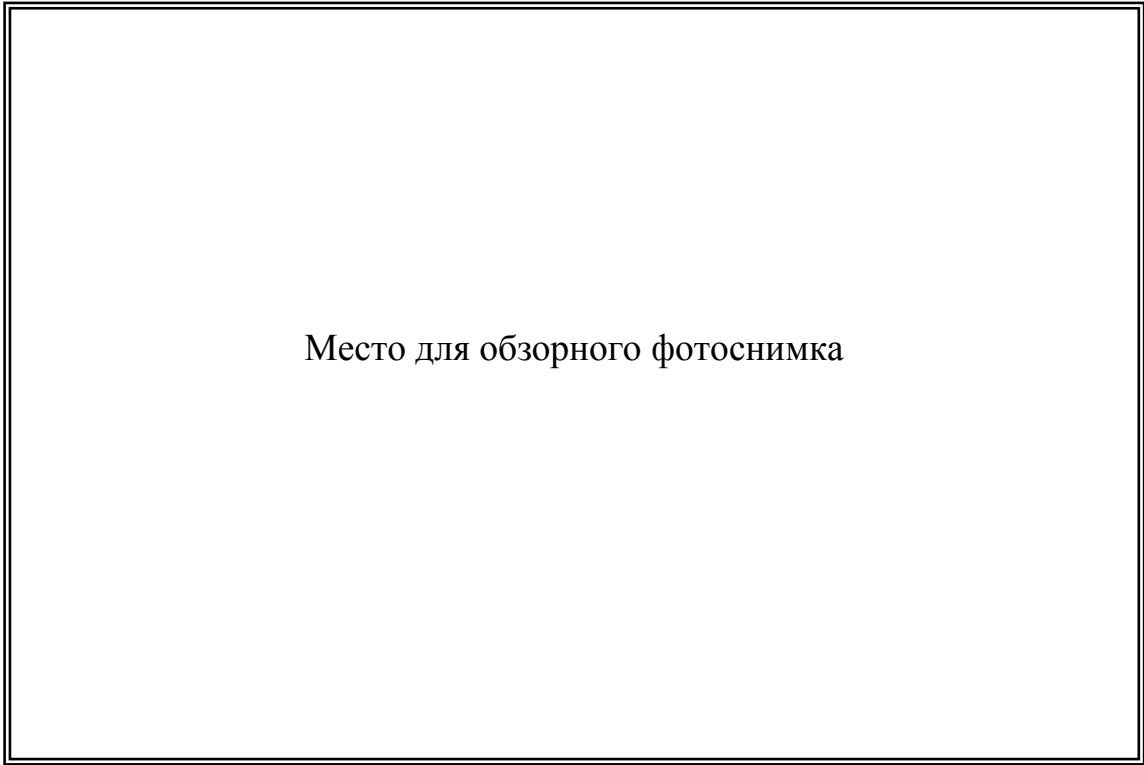

Фото № 4. _____

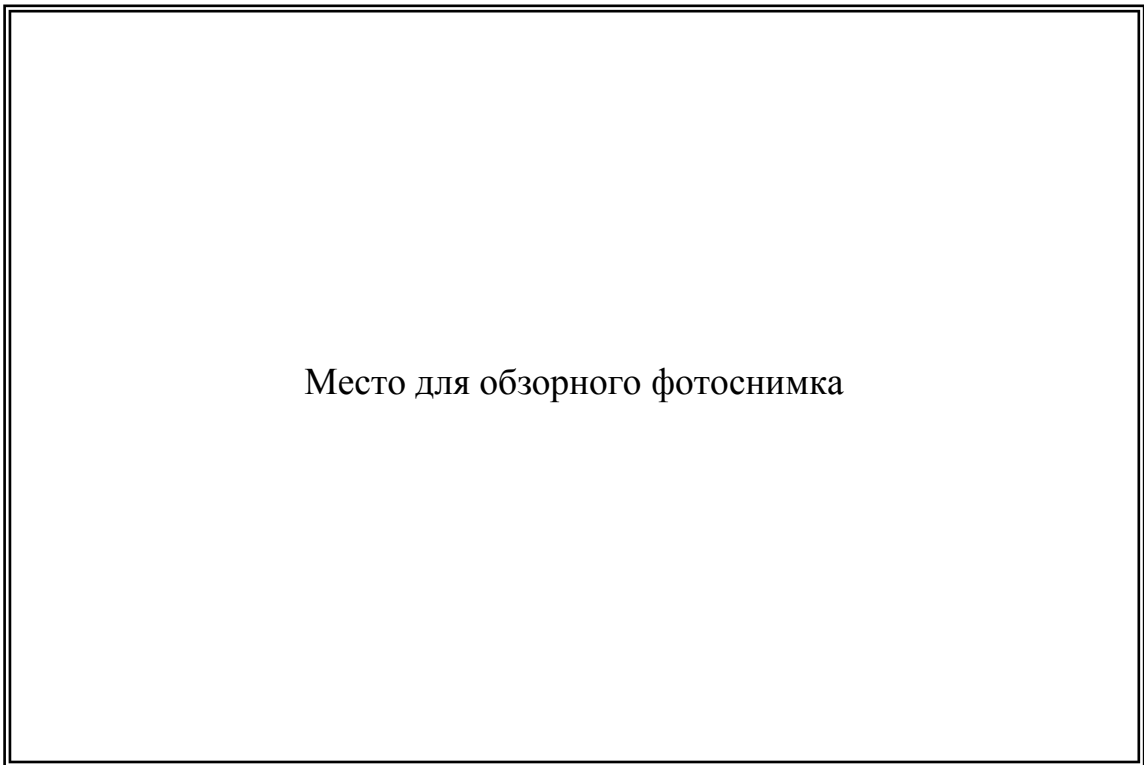

Фото № 5. _____

Условия съёмки:

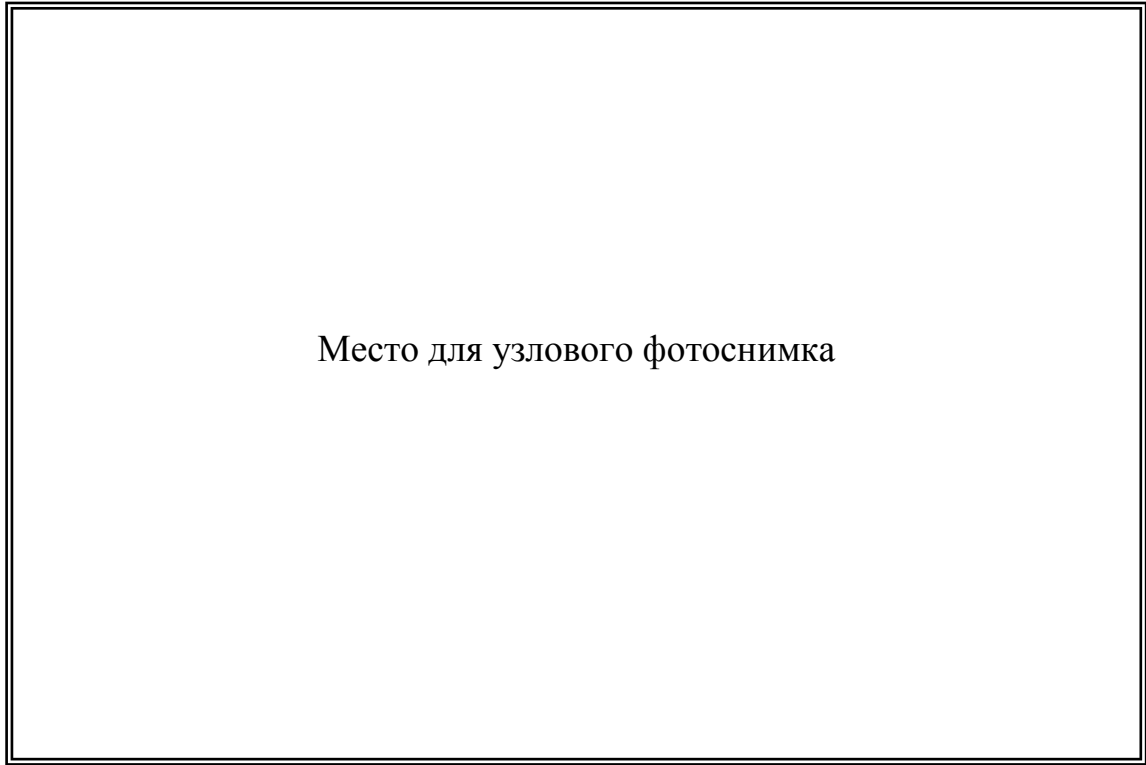
ТЕМА № 6. КРИМИНАЛИСТИЧЕСКАЯ ТРАСОЛОГИЯ

Всего - 38 часов. Из них:

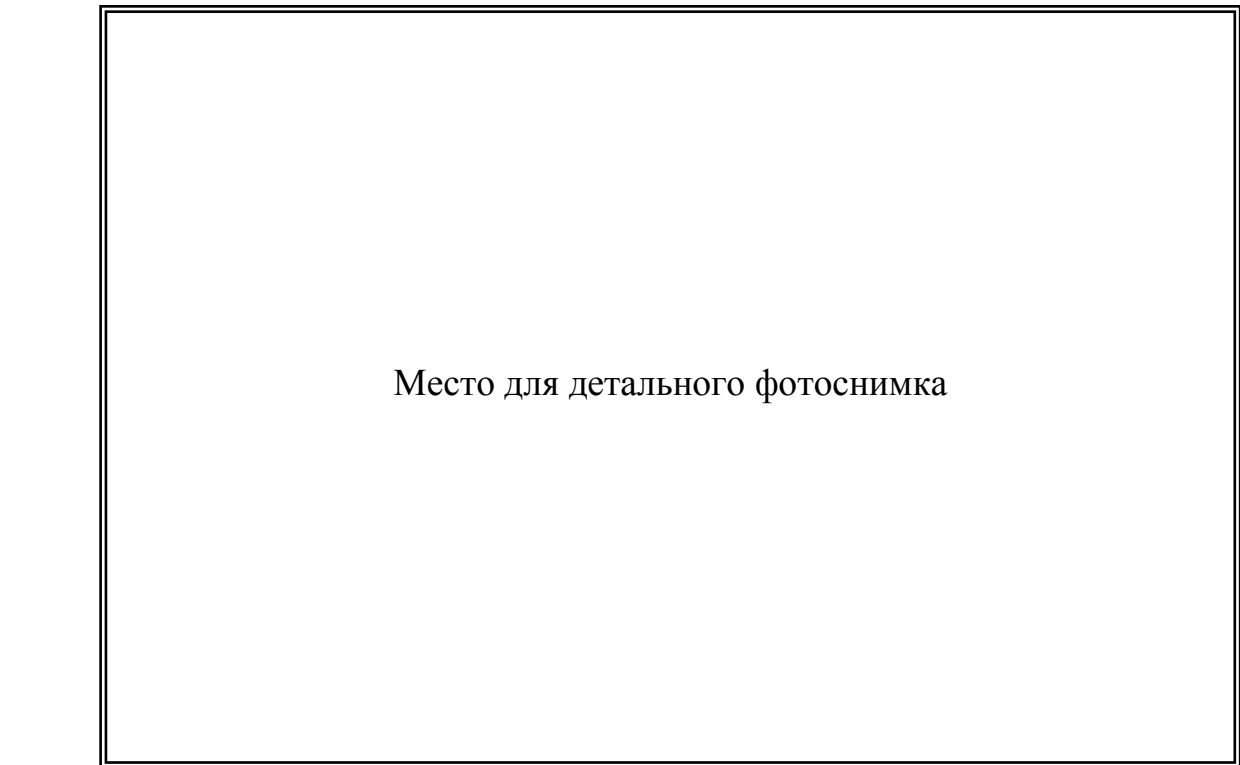
лекции - 6 часов

практические занятия - 28 часов

самостоятельная работа – 4 часа

Практическое занятие № 6/1

Дактилоскопирование живых лиц и трупов.

Определение типов и видов папиллярных узоров (6 часов)

Контрольные вопросы:

1. Понятие, научные основы, объекты и система трасологии.
2. Понятие дактилоскопии и дактилоскопирования. Правовые основы дактилоскопирования.
3. Техника дактилоскопирования и правила заполнения дактилокарт.
4. Классификация папиллярных узоров.

Задание на самоподготовку:

1. Подготовиться к ответу на контрольные вопросы.
2. Выполнить в практикуме задание № 5/2 лабораторной работы № 5.
3. Выполнить в практикуме задание № 6/1-6/2 лабораторной работы № 6.
4. На занятие иметь с собой мыло и полотенце.

Практическое занятие № 6/2

Методы выявления следов рук (6 часов)

Контрольные вопросы:

1. Понятие следа в трасологии. Классификация следов и механизм их образования.
2. Методы выявления следов папиллярных узоров.
3. Криминалистическое значение следов рук.
4. Детали (частные признаки) папиллярных узоров.

Задание на самоподготовку:

1. Подготовиться к ответу на контрольные вопросы.
2. Выполнить в практикуме задание № 6/3-6/5 лабораторной работы № 6.
3. Выполнить в практикуме задание № 7/1 лабораторной работы № 7.

Практическое занятие № 6/3

Осмотр предметов со следами рук, их изъятие и упаковка (4 часа)

Контрольные вопросы:

1. Правила осмотра и упаковки предметов со следами папиллярных узоров.
2. Способы фиксации и изъятия следов папиллярных узоров.
3. Особенности фотосъемки следов папиллярных узоров.
4. Возможности судебно-дактилоскопической экспертизы.

Задание на самоподготовку:

1. Подготовиться к ответу на контрольные вопросы.
2. Выполнить в практикуме задание № 7/2-7/5 лабораторной работы № 7.
3. Выполнить в практикуме задание № 8/1 лабораторной работы № 8.

Практическое занятие № 6/4

Осмотр, фиксация и изъятие следов ног и следов транспортных средств. Иные следы человека (6 часов)

Контрольные вопросы:

1. Элементы дорожки следов ног, подошвенной части обуви, стопы.
2. Классификация следов ног, механизм их образования и криминалистическое значение.
3. Классификация следов транспортных средств, механизм их образования и криминалистическое значение.
4. Способы осмотра, фиксации и изъятия следов обуви, следов транспортных средств.
5. Криминалистическое значение следов зубов человека.

Задание на самоподготовку:

1. Подготовиться к ответу на контрольные вопросы.
2. Выполнить в практикуме задание № 8/2-8/4 лабораторной работы № 8
3. Выполнить в практикуме задание № 9/1 лабораторной работы № 9.
4. Выполнить в практикуме задание № 10/1-10/2 лабораторной работы № 10.

Практическое занятие № 6/5

Работа на месте происшествия по осмотру, фиксации, изъятию орудий взлома и следов образованных ими, замков и микрообъектов (6 часов)

Контрольные вопросы:

1. Классификация замков.
 2. Классификация орудий взлома и следов орудий взлома.
 3. Способы фиксации и изъятия следов орудий взлома.
 4. Понятие и классификация микрообъектов.
 5. Правила работы с микрообъектами на месте происшествия.
- Криминалистическое значение микрообъектов.

Задание на самоподготовку:

1. Подготовиться к ответу на контрольные вопросы.
2. Подготовиться к проведению тестового письменного контроля по теме.
3. Выполнить в практикуме задание № 9/2-9/3 лабораторной работы № 9.
4. Выполнить в практикуме задание № 10/3-10/4 лабораторной работы № 10.
5. Выполнить в практикуме задание № 11/1-11/2 лабораторной работы № 11.

ДОПОЛНИТЕЛЬНАЯ ЛИТЕРАТУРА ПО ТЕМЕ:

1. Александров, А.И. Следы преступления и их криминалистическое исследование: Учебное пособие / А.И. Александров, А.А. Неробеев, В.Г. Петухов, А.В. Шайтанов. - СПб.: 2000.
2. Вандер, М.Б. Использование микрочастиц при расследовании преступлений / М.Б. Вандер. – СПб: Питер, 2001.
3. Дактилоскопия и дактилоскопическая экспертиза: практическое пособие / Под ред. И.А. Анищенко. – М.: Юрлитинформ, 2011.
4. Зинин, А.М. Криминалист в следственных действиях: Учебно-практическое пособие / А.М. Зинин. – М.: 2004.

5. Корниенко, Н.А. Следы человека в криминалистике: Учебно-методическое пособие / Н.А. Корниенко. – СПб: Питер, 2001.
6. Коршунов, В.М. Следы на месте происшествия. Обнаружение, фиксация, изъятие / В.М. Коршунов. – М.: Экзамен, 2001.
7. Майлис, Н.П. Судебная трасология: Учебник / Н.П. Майлис. – М.: Экзамен, Право и закон, 2003.
8. Описание объектов криминалистического исследования: Справочное пособие / Под ред. В.В. Филиппова. – М.: ЭКЦ МВД России, 1995.
9. Осмотр места происшествия: Практическое пособие / Под ред. А.И. Дворкина. – М.: Юристъ, 2000.
10. Репин, А.В. Фиксация и изъятие следов на месте происшествия: учебно-практическое пособие / А.В. Репин. – Красноярск: Сибирский юридический институт МВД России, 2011.
11. Хрусталеv, В.Н. Участие специалиста-криминалиста в следственных действиях / В.Н. Хрусталеv, Р.Ю. Трубицын. – СПб.: Питер, 2003.
12. Шестакова, С.С. Дактилоскопическая информация и ее использование в процессе расследования преступлений: Учебное пособие / С.С. Шестакова, А.В. Репин, А.Ю. Жданов. – Красноярск: СибЮИ МВД России, 2007.

Тема № 6

КРИМИНАЛИСТИЧЕСКАЯ ТРАСОЛОГИЯ

Лабораторная работа № 6

Задание № 6/1. Составьте схемы:

Система трасологии

Классификация материальных следов

Классификация следов-отображений

Задание № 6/2. а) Укажите правовые основы дактилоскопирования:

б) Раскройте содержание этапов дактилоскопирования живых лиц:

Подготовительный _____

Рабочий _____

Заключительный _____

в) Укажите особенности дактилоскопирования трупов:

Задание № 6/3. Произведите дактилоскопирование. Сделайте конверт, сложите дактилокарту по линиям перегиба и поместите ее в конверт

МЕСТО ДЛЯ КОНВЕРТА С ДАКТИЛОСКОПИЧЕСКОЙ КАРТОЙ

Задание № 7/3. Перечислите способы фиксации следов:

Задание № 7/4. Перечислите способы изъятия следов:

Задание № 7/5. Сформулируйте требования, предъявляемые к упаковке предметов - следоносителей:

Лабораторная работа № 8

Задание № 8/1. Укажите, какие сведения следует отражать в протоколе осмотра места происшествия при обнаружении следов папиллярных узоров.

ФОТОТАБЛИЦА

к протоколу осмотра места происшествия от " ____ " _____ 20__ г.
по адресу: _____



Фото № 1. _____



Фото № 2. _____

Задание № 8/3.

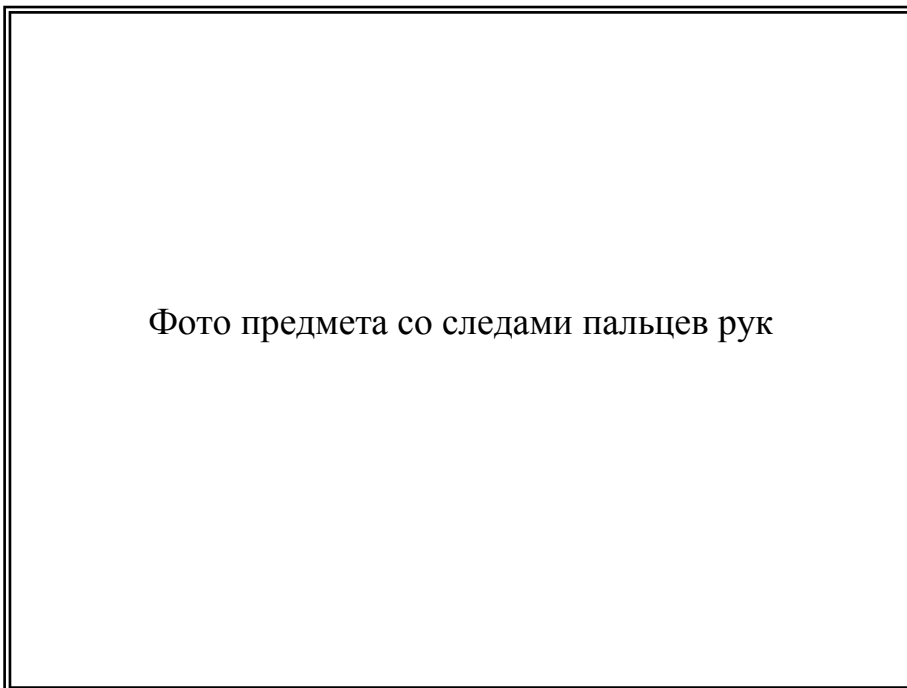
1) Выявите с помощью дактилоскопических порошков на представленных предметах следы пальцев рук. Наиболее четкие следы изымите на дактилоскопические плёнки (одну светлую и одну темную).

2) Перекопированные на дактилоскопические пленки следы упакуйте и оформите упаковку в соответствии с криминалистическими требованиями.

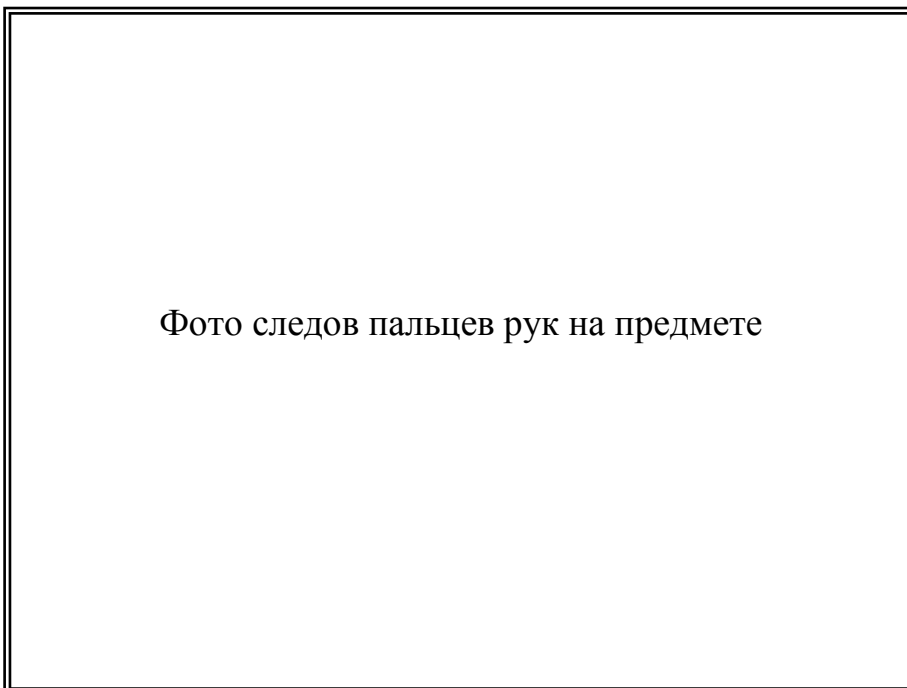
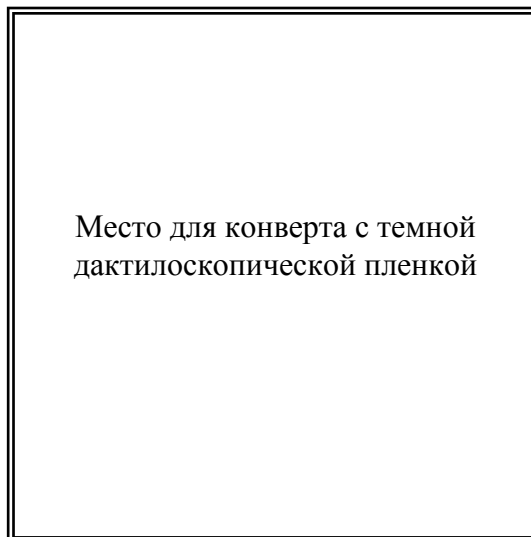

Задание № 8/4. Изучите обстоятельства дела, изложенные ниже и сформулируйте вопросы на разрешение соответствующей экспертизы.

Обстоятельства дела

На упаковке, в которой обнаружено наркотическое средство, обнаружен и изъят след папиллярного узора. По подозрению в сбыте наркотических средств задержан Потапов М.Л.

ПОСТАНОВЛЕНИЕ

о назначении _____ экспертизы
(фрагмент)

Поставить перед экспертом вопросы:

Предоставить в распоряжение эксперта материалы:

ФОТОТАБЛИЦА

к протоколу осмотра места происшествия от " ____ " _____ 20__ г.
по адресу: _____



Фото № 1. _____



Фото № 2. _____

Схематическая зарисовка дорожки следов обуви

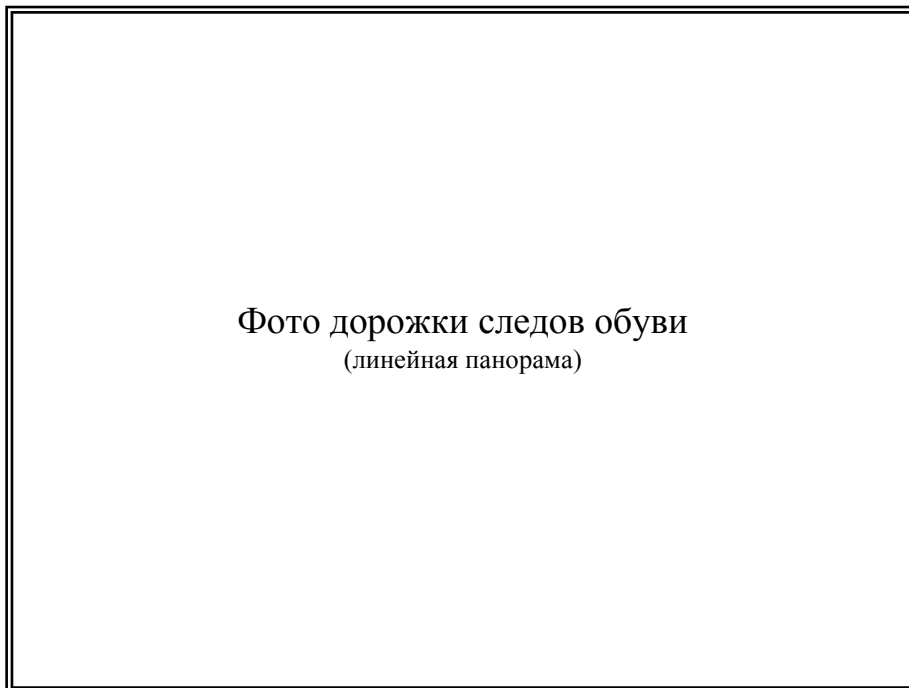
к протоколу _____ от «___» _____ 20__ г.

Условные обозначения:

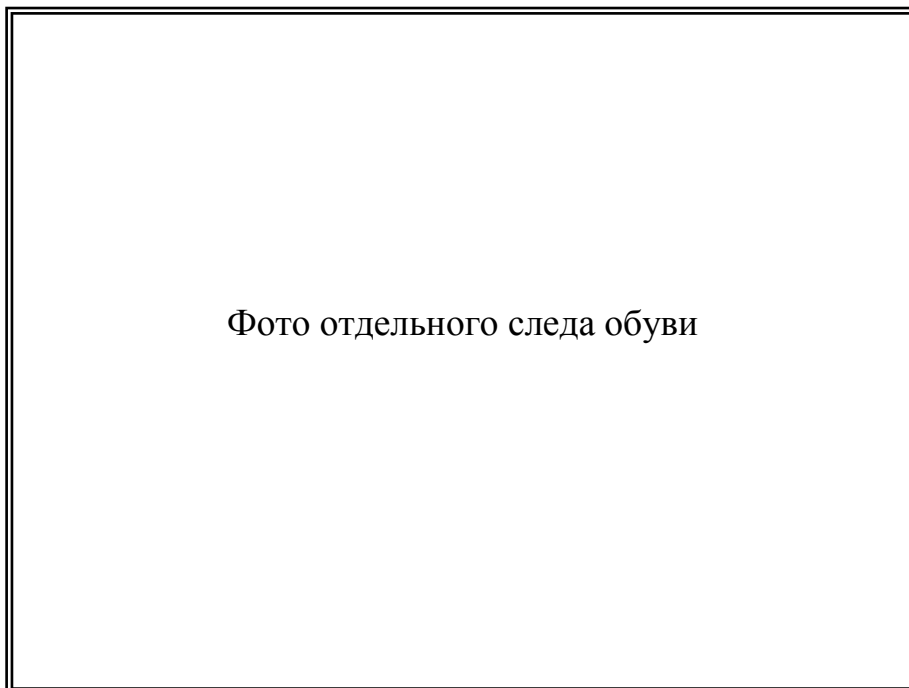
Поняты:

Следователь:

Лабораторная работа № 10

Задание № 10/1. Самостоятельно отметьте стрелками и укажите название деталей автомобиля

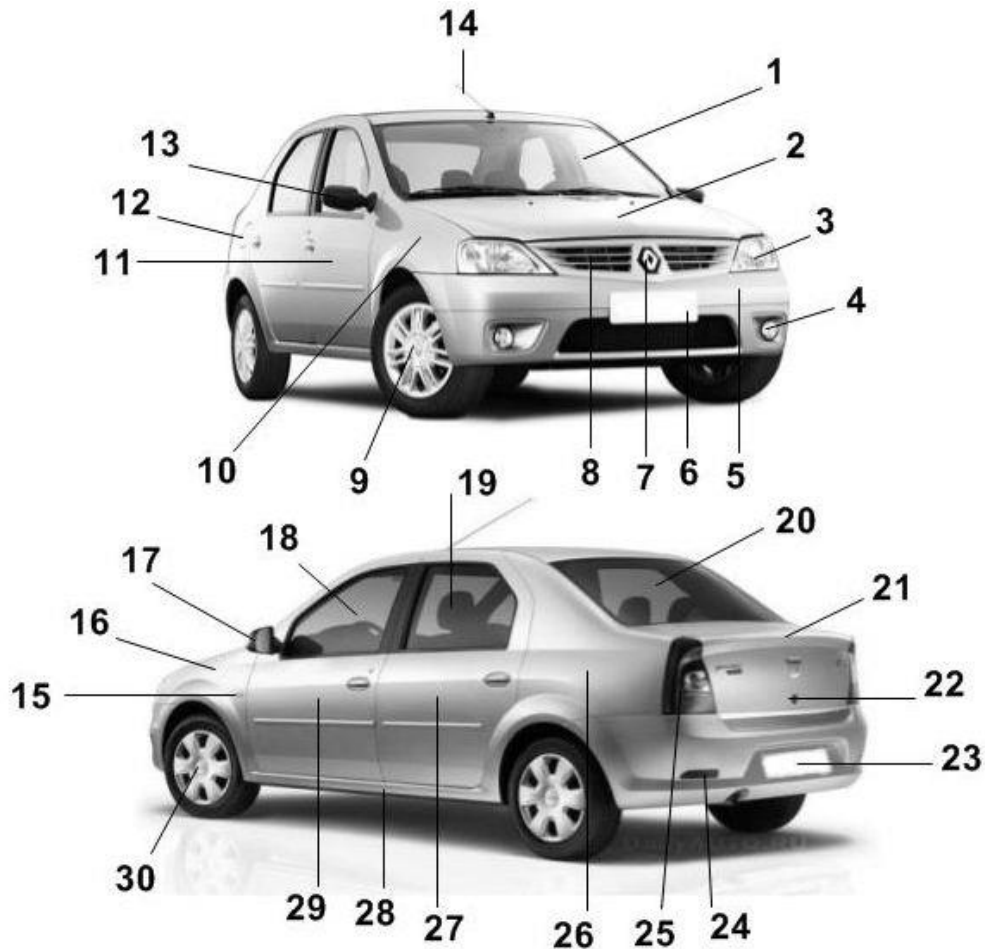

1. _____
2. _____
3. _____
4. _____
5. _____
6. _____
7. _____
8. _____
9. _____
10. _____
11. _____
12. _____
13. _____
14. _____
15. _____

16. _____
17. _____
18. _____
19. _____
20. _____
21. _____
22. _____
23. _____
24. _____
25. _____
26. _____
27. _____
28. _____
29. _____
30. _____

Лабораторная работа № 11

Задание № 11/1. Укажите наименование деталей указанных объектов:

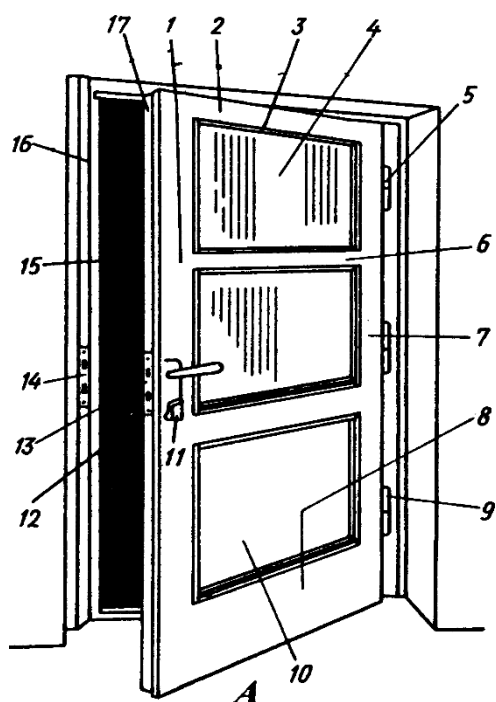

Дверь

1. _____
2. _____
3. _____
4. _____
5. _____
6. _____
7. _____
8. _____
9. _____
10. _____
11. _____
12. _____
13. _____
14. _____
15. _____
16. _____
17. _____

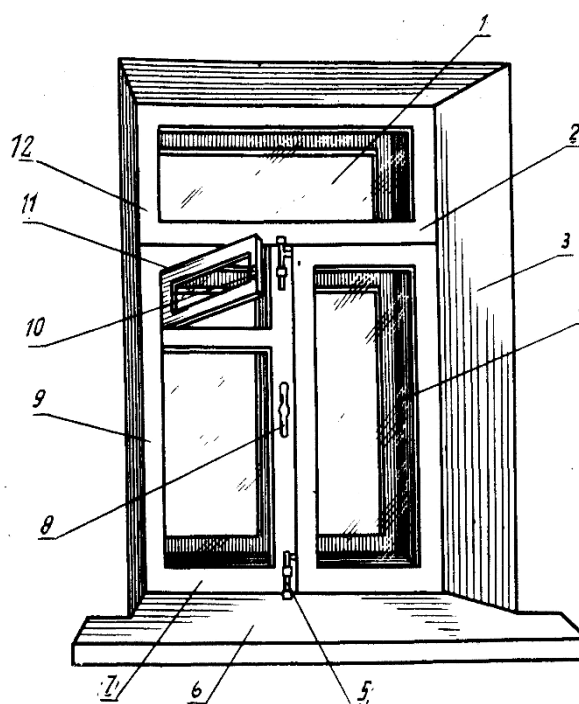

Окно

1. _____
2. _____
3. _____
4. _____
5. _____
6. _____
7. _____
8. _____
9. _____
10. _____
11. _____
12. _____

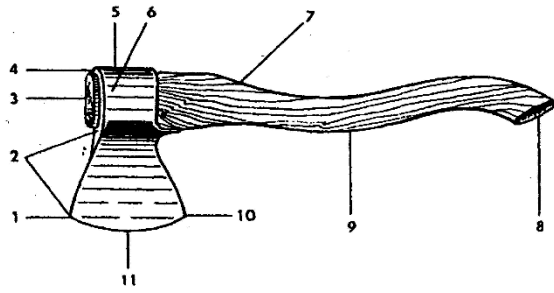

Топор

1. _____
2. _____
3. _____
4. _____
5. _____
6. _____
7. _____
8. _____
9. _____
10. _____
11. _____

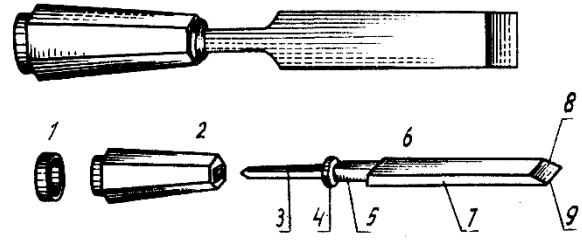

Стамеска

1. _____
2. _____
3. _____
4. _____
5. _____
6. _____
7. _____
8. _____
9. _____

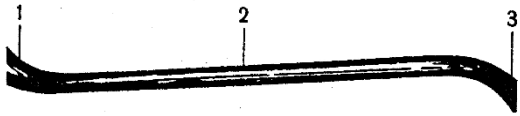

Ломик-гвоздодёр

1. _____
2. _____
3. _____

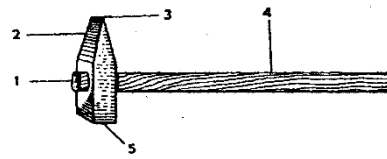

Молоток

1. _____
2. _____
3. _____
4. _____
5. _____

Задание № 11/2. Изучите наименование элементов двери и устройство замков. Укажите наименование элементов двери и замков.

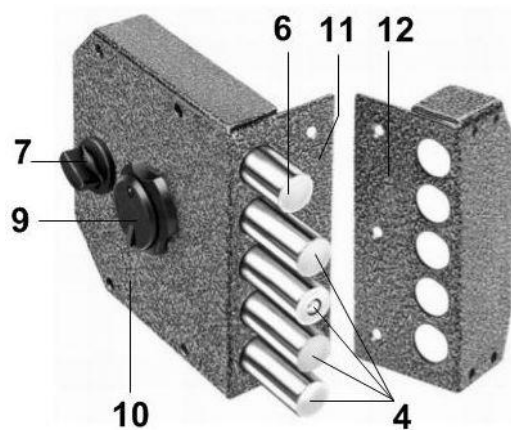
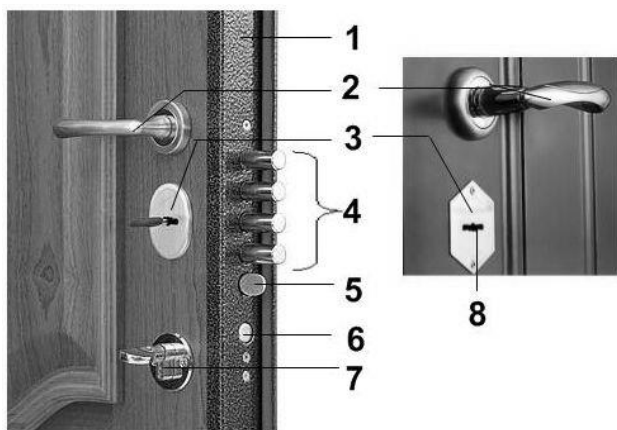

1. _____
2. _____
3. _____
4. _____
5. _____
6. _____

7. _____
8. _____
9. _____
10. _____
11. _____
12. _____

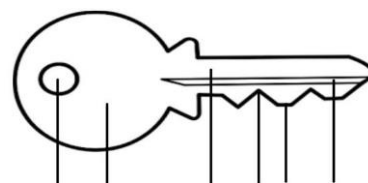
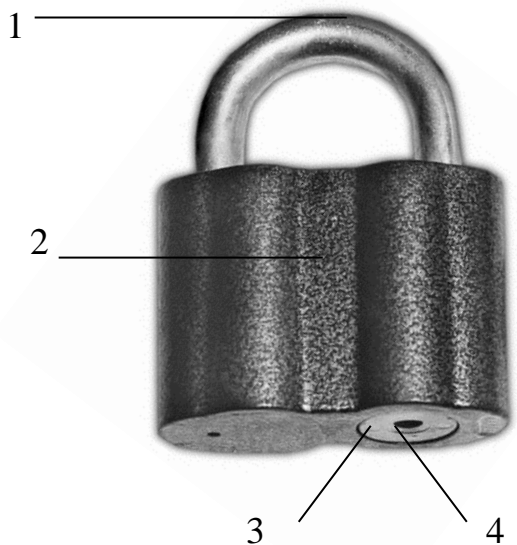

1. _____
2. _____
3. _____
4. _____

1. _____
2. _____
3. _____
4. _____
5. _____
6. _____

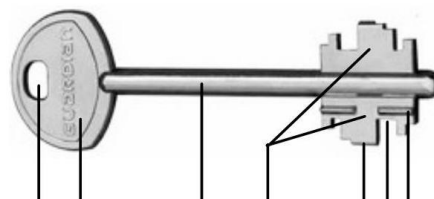

1. _____
2. _____
3. _____
4. _____
5. _____
6. _____
7. _____

ФОТОТАБЛИЦА

к протоколу осмотра места происшествия от "___" _____ 20__ г.
по адресу: _____



Фото № 1. _____



Фото № 2. _____

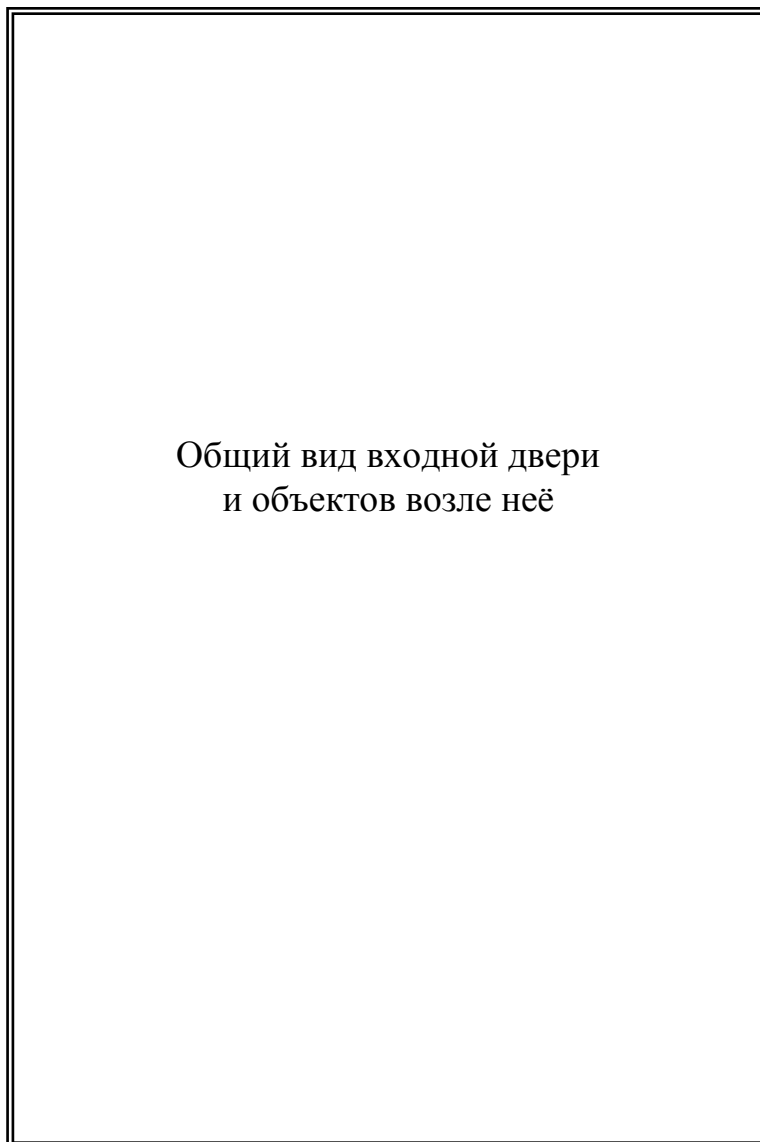

Фото № 3. _____

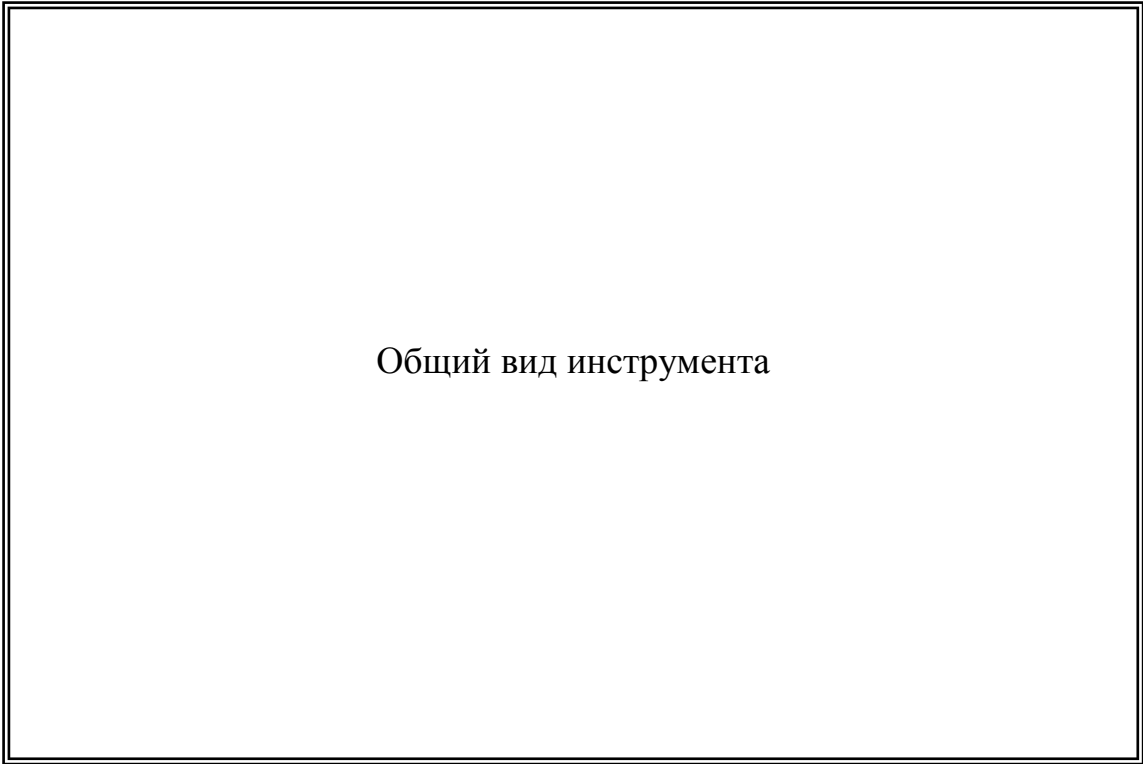

Фото № 4. _____

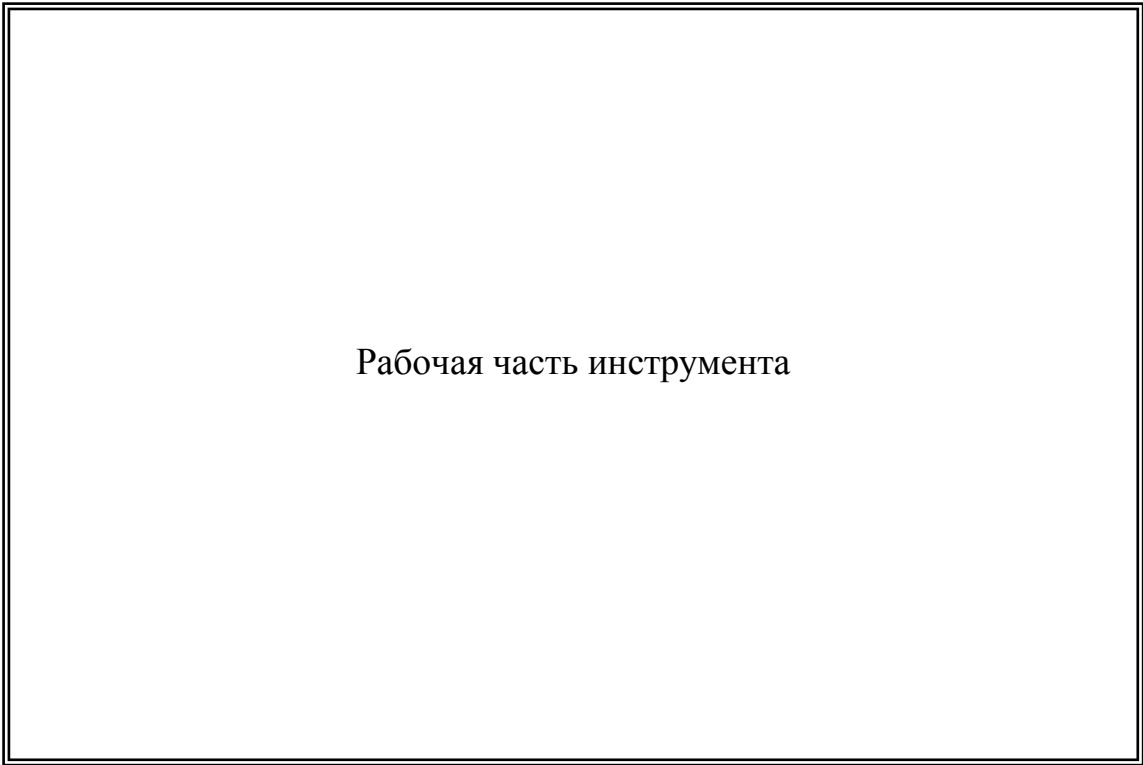

Фото № 5. _____

Место для конверта с
дактилоскопической пленкой с
изъятыми
микрообъектами

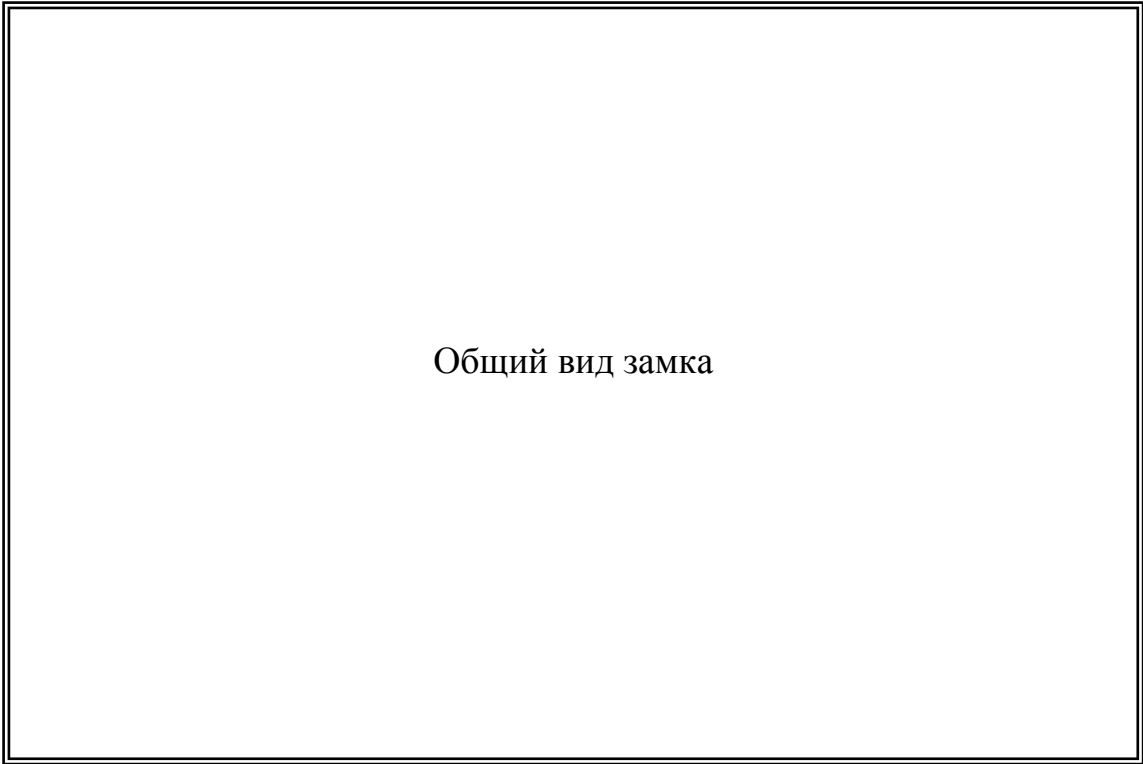
Задание № 11/4. По обстоятельствам дела, изложенным ниже, сформулируйте вопросы на разрешение соответствующей экспертизы

Обстоятельства дела

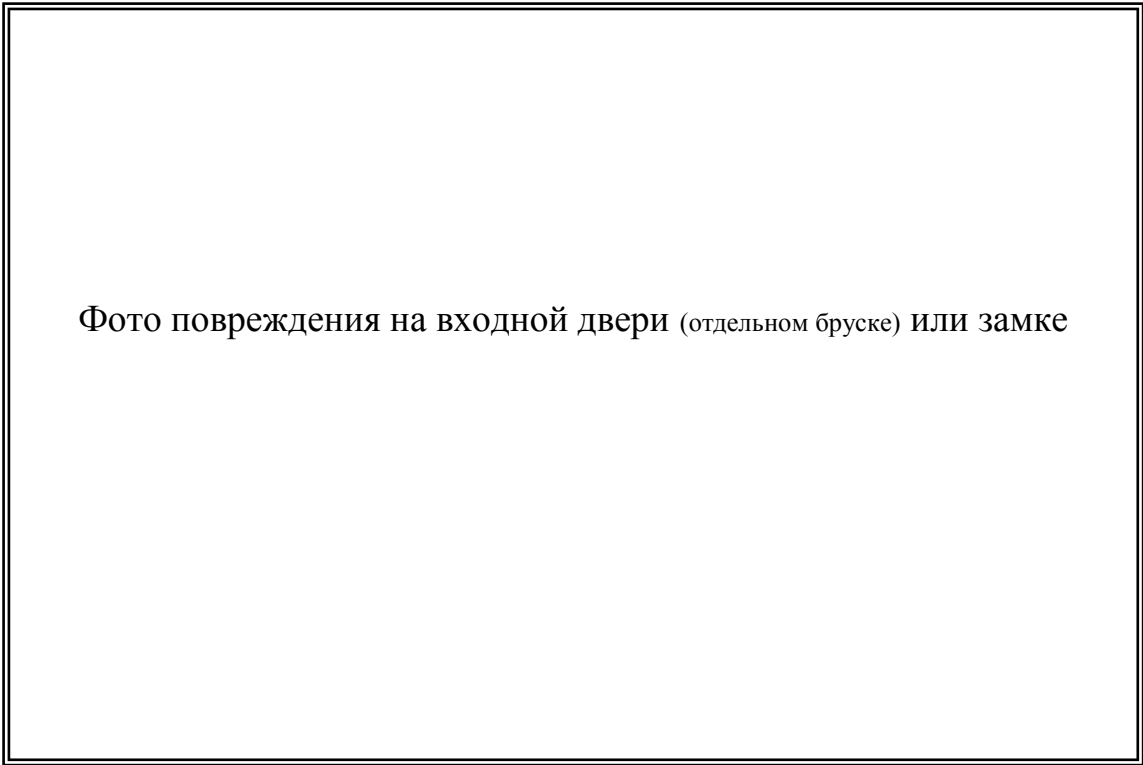
У гражданина Порядина О.Р. задержанного по факту хищения лекарственных препаратов, содержащих психотропные вещества из аптеки «МедикаФарм», в ходе досмотра изъят ломик. На месте происшествия изготовлен и изъят слепок с объемного следа на дверной коробке от предполагаемого орудия взлома. При расследовании данного дела следователь получил данные о возможной причастности Порядина О.Р. к краже со взломом произведенным аналогичным образом в аптеке «Гиппократ», при осмотре которого изъята запорная планка с повреждениями.

ПОСТАНОВЛЕНИЕ

о назначении _____ экспертизы
(фрагмент)

Поставить перед экспертом вопросы:

Предоставить в распоряжение эксперта материалы:

ТЕМА № 7. КРИМИНАЛИСТИЧЕСКОЕ ОРУЖИЕВЕДЕНИЕ

Всего - 18 часов. Из них:

лекции - 4 часа

практические занятия - 10 часов

самостоятельная работа – 4 часа

Практическое занятие № 7/1

Устройство огнестрельного оружия.

Осмотр и изъятие огнестрельного оружия (4 часа)

Контрольные вопросы:

1. Понятие, объекты и система криминалистического оружиеведения. Понятие оружия.
2. Понятие огнестрельного оружия в свете Федерального закона «Об оружии». Критерии отнесения оружия к огнестрельному (признаки огнестрельного оружия).
3. Классификация огнестрельного оружия.
4. Правила осмотра и изъятия огнестрельного оружия при обнаружении его на месте происшествия.
5. Фиксация и изъятие огнестрельного оружия на месте происшествия.

Задание на самоподготовку:

1. Подготовиться к ответу на контрольные вопросы.
2. Выполнить в практикуме задание № 11/3-11/4 лабораторной работы № 11.
3. Выполнить в практикуме задание № 12/1-12/3 лабораторной работы № 12.

Практическое занятие № 7/2

Осмотр боеприпасов, стреляных пуль, гильз и следов применения оружия (4 часа)

Контрольные вопросы:

1. Понятие боеприпаса. Устройство патрона.
2. Механизм образования следов на гильзах и криминалистическое значение этих следов.
3. Механизм образования следов на пулях и криминалистическое значение этих следов.
4. Механизм образования следов на преградах и криминалистическое значение этих следов.
5. Фиксация обнаруженных боеприпасов, пуль, гильз и следов выстрела на преградах в протоколе осмотра места происшествия.

Задание на самоподготовку:

1. Подготовиться к ответу на контрольные вопросы.
2. Выполнить в практикуме задание № 12/4 лабораторной работы № 12.
3. Выполнить в практикуме лабораторную работу № 13.

Практическое занятие № 7/3

Криминалистическое исследование холодного оружия (2 часа)

Контрольные вопросы:

1. Понятие холодного оружия в свете Закона «Об оружии» и его классификация.
2. Критерии отнесения оружия к категории холодного (признаки холодного оружия).
3. Устройство холодного оружия (клинковое, неклинковое).
4. Вопросы, разрешаемые экспертизой холодного оружия.

Задание на самоподготовку:

1. Подготовиться к ответу на контрольные вопросы.
2. Выполнить в практикуме лабораторную работу № 14.
3. Выполнить в практикуме задание № 15/1-15/3 лабораторной работы № 15.
4. Подготовиться к выполнению письменного тестового контроля по всей теме.

ДОПОЛНИТЕЛЬНАЯ ЛИТЕРАТУРА ПО ТЕМЕ:

1. Об оружии : Федеральный закон от 13.11.1996 №150-ФЗ
2. Аханов, В.С. Криминалистическая экспертиза огнестрельного оружия и следов его применения / В.С. Аханов. - Волгоград, 1979.
3. Зырянов, В.В. Криминалистическое оружиеведение (теоретические и методические проблемы): Монография / В.В. Зырянов. – Красноярск: СибЮИ МВД РФ, 2003.
4. Зырянов, В.В. Криминалистическое оружиеведение: Учебное пособие / В.В. Зырянов, А.П. Линейцев. – Красноярск: СибЮИ МВД России, 2003.
5. Корма, В.Д. Предварительные криминалистические исследования следов применения оружия: Учебно-практическое пособие / В.Д. Корма / Под ред. Е.П. Ищенко. – М.: Приор-издат, 2005.
6. Плескачевский, В.М. Криминалистическое оружиеведение: Справочник / В.М. Плескачевский, С.Н. Юхин. – М.: Юриспруденция, 2002.
7. Погребной, А.А. Пособие криминалиста. Установление обстоятельств происшествия по следам рикошета на преградах и пулях: Учебное пособие / А.А. Погребной. – М.: Приор-издат, 2004.
8. Подшибякин, А.С. Холодное оружие. 2-е изд. / А.С. Подшибякин. - М.: Центр ЮрИнфоР, 2002.
9. Репин, А.В. Фиксация и изъятие следов на месте происшествия: учебно-практическое пособие / А.В. Репин. – Красноярск: Сибирский юридический институт МВД России, 2011.
10. Ручкин, В.А. Оружие и следы его применения. Криминалистическое учение / В.А. Ручкин. - М.: Юрлитинформ, 2003.
11. Устинов, А.И. Холодное оружие и бытовые ножи / А.И. Устинов. - М. ВНИИ МВД. 1978.
12. Филькова, О.Н. Справочник эксперта-криминалиста / О.Н. Филькова. – М.: Юриспруденция, 2001.

Тема № 8

КРИМИНАЛИСТИЧЕСКОЕ ОРУЖИЕВЕДЕНИЕ

Лабораторная работа № 12

Задание № 12/1. Составьте схему:

Классификация ручного огнестрельного оружия

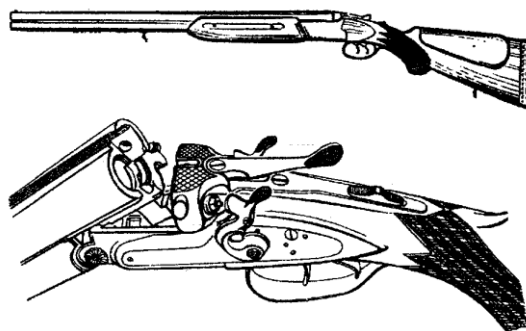
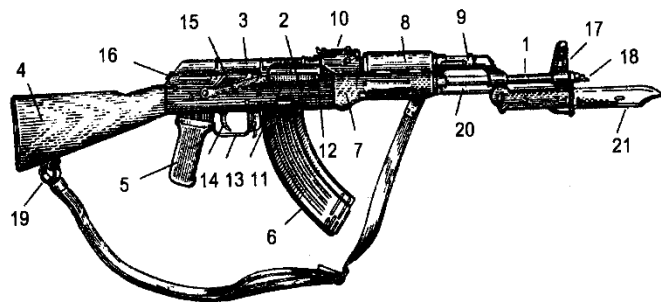

Разметить самостоятельно

1.	_____	_____
2.	_____	_____
3.	_____	_____
4.	_____	_____
5.	_____	_____
6.	_____	_____
7.	_____	_____
8.	_____	_____
9.	_____	_____
10.	_____	_____
11.	_____	_____
12.	_____	_____
13.	_____	_____
14.	_____	_____
15.	_____	_____
16.	_____	_____
17.	_____	_____
18.	_____	_____
19.	_____	_____
20.	_____	_____
21.	_____	_____

Задание № 12/4. По указанию преподавателя осмотрите оружие и составьте фрагмент описательной части протокола осмотра места происшествия. Сфотографируйте оружие и оформите фототаблицу.

Оружие № _____

Протокол осмотра места происшествия (фрагмент)

ФОТОТАБЛИЦА

к протоколу осмотра места происшествия от "___" _____ 20__ г.
по адресу: _____



Фото № 1. _____

Лабораторная работа № 13

Задание № 13/1: а) Укажите вид гильзы, её части, форму её корпуса, маркировочные обозначения

б) Самостоятельно разметьте и укажите комплекс следов на гильзе

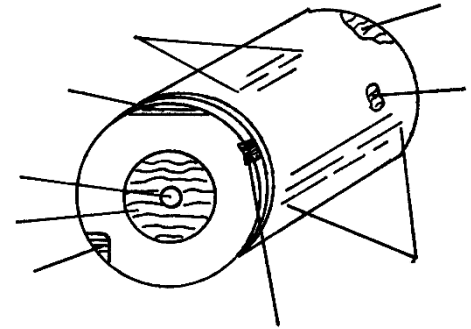
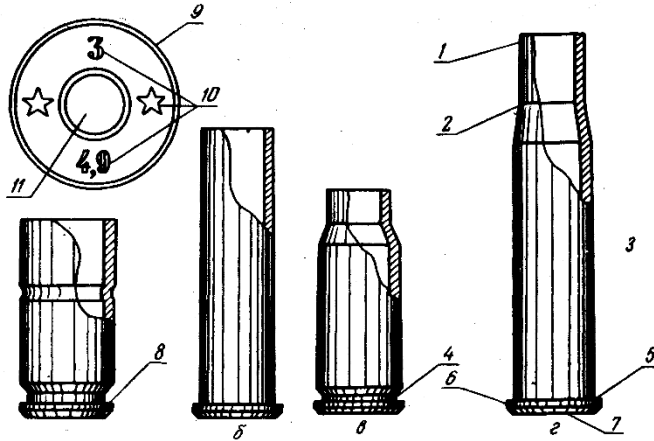

Вид и форма гильзы

- а) _____
 б) _____
 в) _____
 г) _____

Наименование частей гильзы:

1. _____
 2. _____
 3. _____
 4. _____
 5. _____
 6. _____
 7. _____
 8. _____
 9. _____
 10. _____
 11. _____

Следы на гильзе

1. _____
 2. _____
 3. _____
 4. _____
 5. _____
 6. _____
 7. _____
 8. _____
 9. _____

Задание № 13/2. Укажите вид пули, её составные части и следы на ней

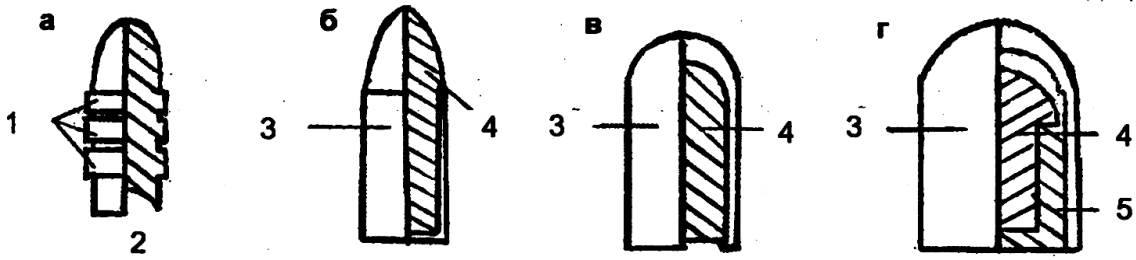

Виды пуль:

- a) _____ в) _____
 б) _____ г) _____

Конструкция пуль

1. _____ 3. _____
 2. _____ 4. _____
 5. _____

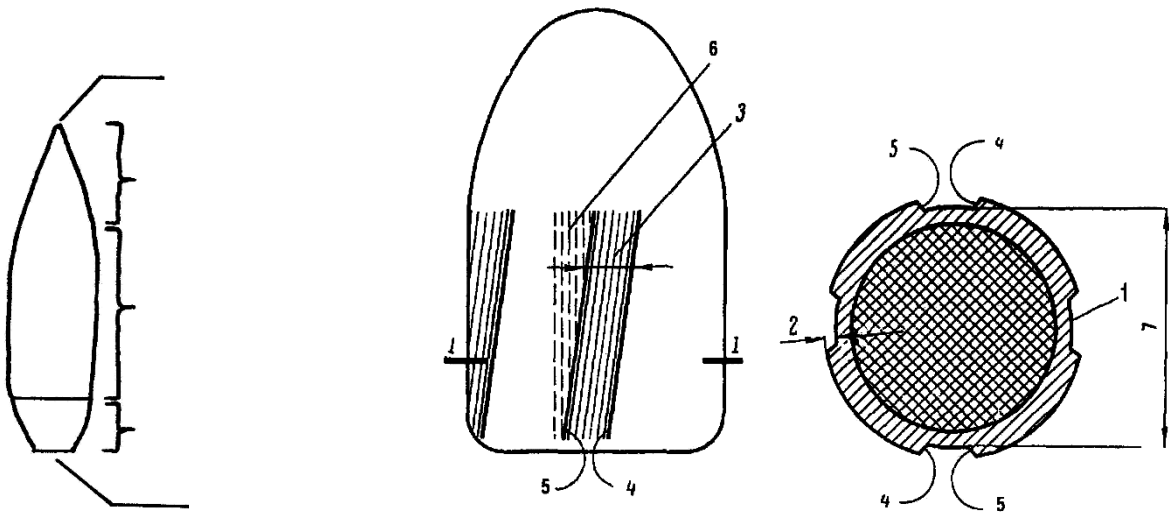

Части пули

1. _____
 2. _____
 3. _____
 4. _____
 5. _____

Следы на пуле

1. _____
 2. _____
 3. _____
 4. _____
 5. _____
 6. _____
 7. _____

ФОТОТАБЛИЦА

к протоколу осмотра места происшествия от "___" _____ 20__ г.
по адресу: _____



Фото № 1. _____



Фото № 2. _____

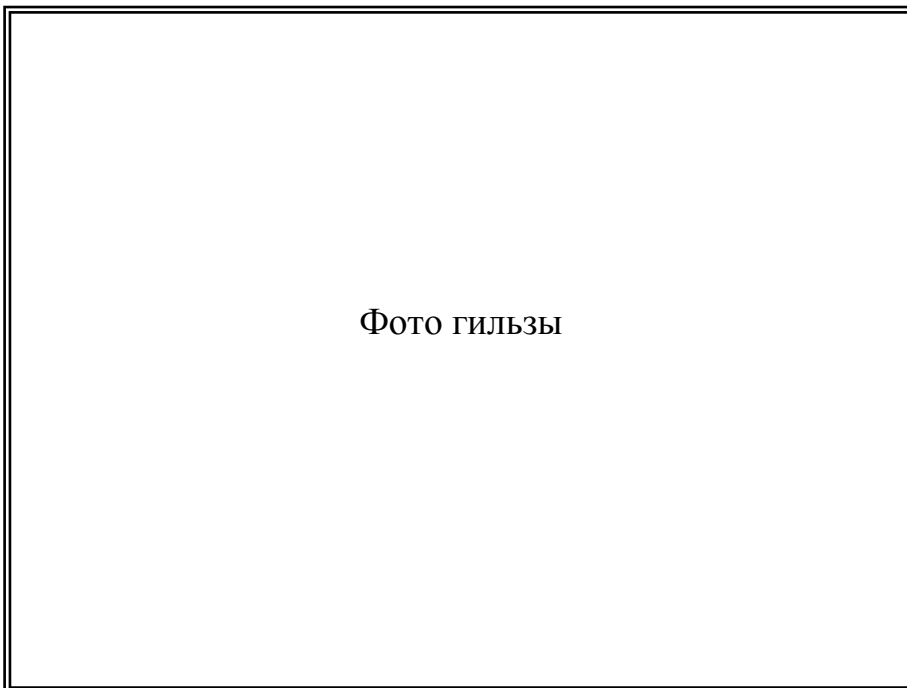

Фото № 3. _____

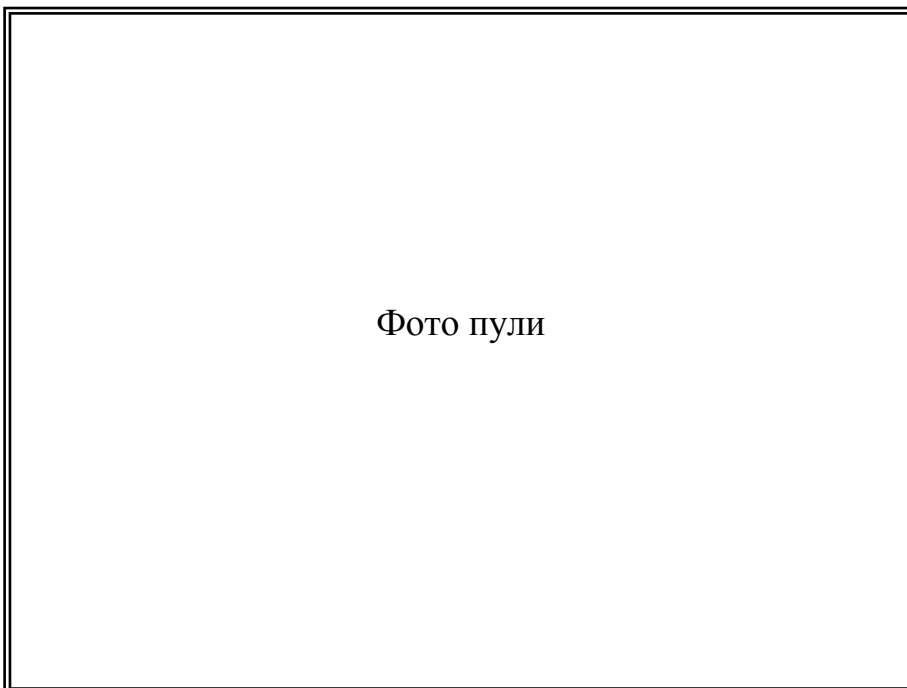

Фото № 4. _____

Задание № 15/3. Укажите части и детали ножа, кастета и кистеня

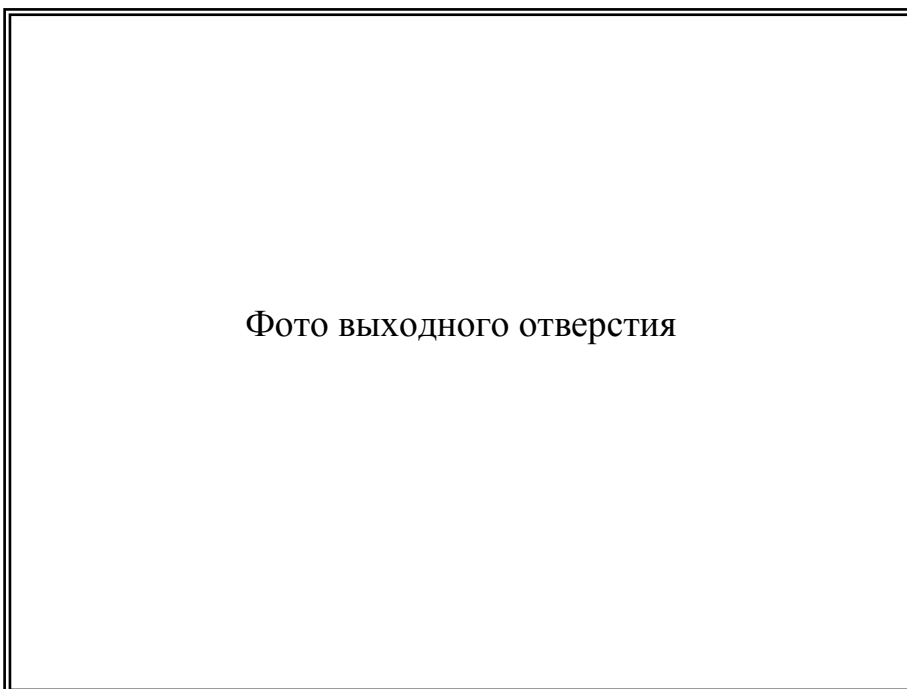
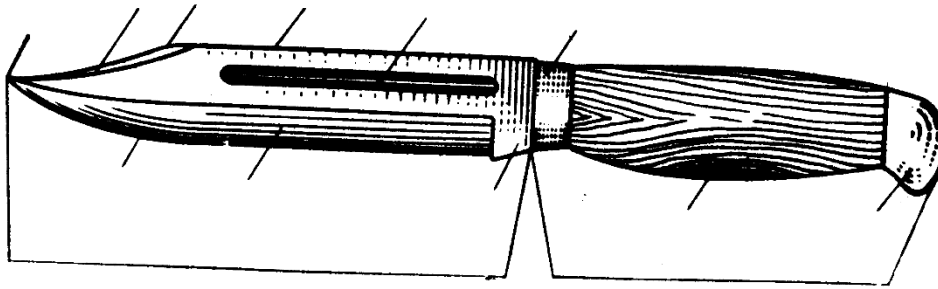

- A. _____
- Б. _____
- 1. _____
- 2. _____
- 3. _____
- 4. _____
- 5. _____

- 6. _____
- 7. _____
- 8. _____
- 9. _____
- 10. _____
- 11. _____

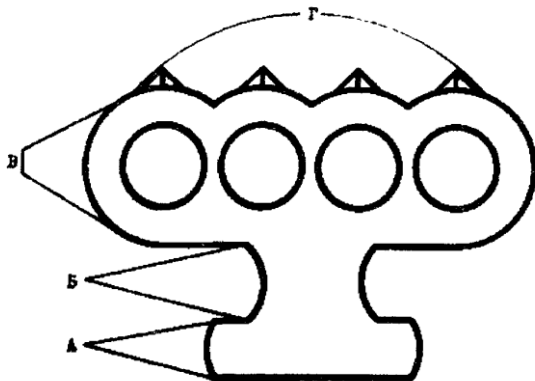

- A. _____
- Б. _____

- В. _____
- Г. _____
- Д. _____

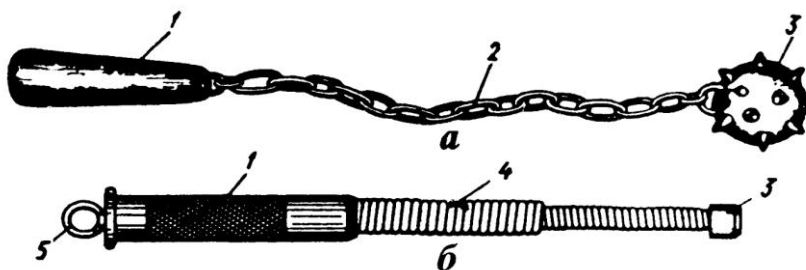

- A. _____
- 1. _____
- 2. _____
- 3. _____

- Б. _____
- 4. _____
- 5. _____

ФОТОТАБЛИЦА

к протоколу осмотра предмета, изъятого _____

_____ " _____ "

_____ 20__ г.



Фото № 1. _____

Задание № 15/5. Сформулируйте вопросы на разрешение экспертизы исходя из обстоятельств дела.

Обстоятельства дела

По подозрению в совершении убийства задержан гр-н Титов М.Е. при личном досмотре которого обнаружен и изъят нож с признаками самодельного изготовления.

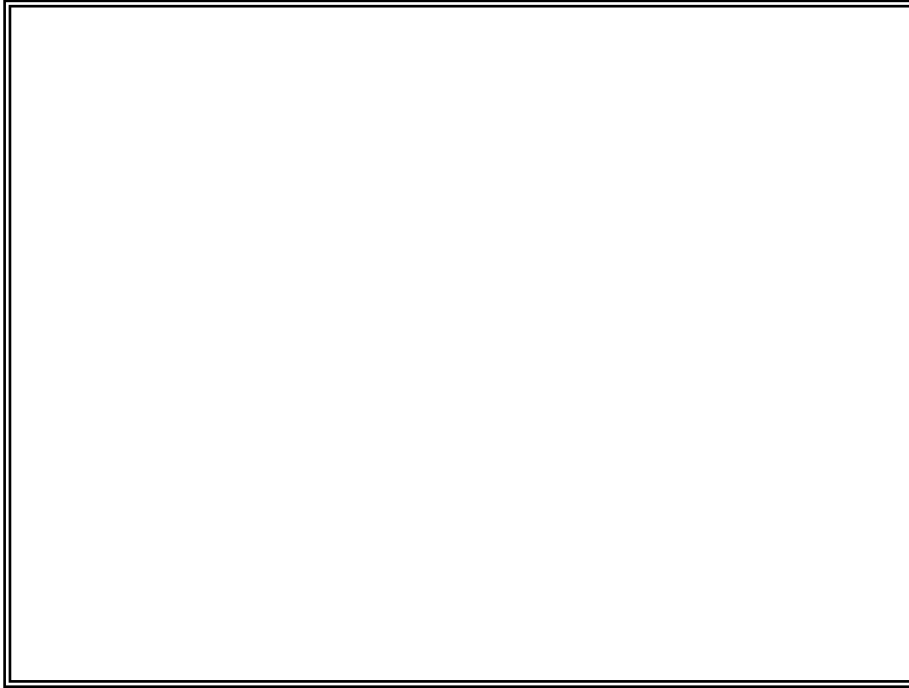
ПОСТАНОВЛЕНИЕ

о назначении экспертизы _____
(фрагмент)

Поставить перед экспертом вопросы:

Предоставить в распоряжение эксперта материалы:

ТЕМА № 8. КРИМИНАЛИСТИЧЕСКАЯ ГАБИТОСКОПИЯ

Всего - 12 часов. Из них:
лекции - 4 часа
практические занятия - 8 часов
самостоятельная работа – 4 часа

Практическое занятие № 8/1

Элементы и признаки внешнего облика человека (6 часов)

Контрольные вопросы:

1. Понятие и научные основы габитоскопии.
2. Понятие элемента и признака внешности. Классификация элементов и признаков внешности.
3. Объективные и субъективные отображения внешности, их классификация.
4. Правила описания внешности по методу словесного портрета.
5. Правила составления ориентировки по признакам внешности человека.

Задание на самоподготовку:

1. Подготовиться к ответу на контрольные вопросы.
2. Выполнить в практикуме лабораторную работу № 16.

Практическое занятие № 8/2

Составление субъективных портретов помощью ЭВМ (2 часа)

Контрольные вопросы:

1. Современные возможности компьютерных технологий, используемые при изучении внешнего облика человека.
2. Возможности судебно-портретной экспертизы.

Задание на самоподготовку:

1. Подготовиться к ответу на контрольные вопросы.
2. Выполнить в практикуме лабораторные работы №№ 17/2 А, 18.
3. Подготовиться к проведению тестового письменного контроля по теме.

ДОПОЛНИТЕЛЬНАЯ ЛИТЕРАТУРА ПО ТЕМЕ:

1. Винниченко, И.Ф. Криминалистическое описание внешности человека / И.Ф. Винниченко, В.С. Житников, А.М. Зинин и др. – М., МЮИ МВД России, Щит-М, 1998.
2. Дубягина, О.П. Культ тату (криминальная и художественная татуировка) / О.П. Дубягина, Ю.П. Дубягин, Г.Ф. Смирнов. – М.: Юриспруденция, 2003.
3. Зинин, А.М. Габитоскопия. Учебное пособие / А.М. Зинин, И.Н. Подволоцкий. – Юрлитинформ, 2006.
4. Зинин, А.М. Портретная экспертиза: Учебно-практическое пособие / А.М. Зинин. - М.: Экзамен, Право и закон, 2004.
5. Зинин, А.М. Руководство по портретной экспертизе: учебное пособие / А.М. Зинин. – М.: Эксмо, 2006.
6. Топорков, А.А. Словесный портрет: Практическое пособие / А.А. Топорков. – М.:Юристь,1999.
7. Торбин, Ю.Г. Следы и особые приметы на живых лицах (уголовно-процессуальные и криминалистические аспекты обнаружения и использования) / Ю.Г. Торбин. – М.: Юрлитинформ, 2006.

Тема 8

КРИМИНАЛИСТИЧЕСКАЯ ГАБИТОСКОПИЯ

Лабораторная работа № 16

Задание № 16/1. Дайте определение следующим терминам:

Элемент внешности - _____

Признак внешности - _____

Задание № 16/2. Укажите и раскройте правила описания внешнего облика человека по методу словесного портрета

1.

2.

3.

4.

5.

6.

Задание № 16/3. Назовите детали изображенных элементов внешнего облика человека.

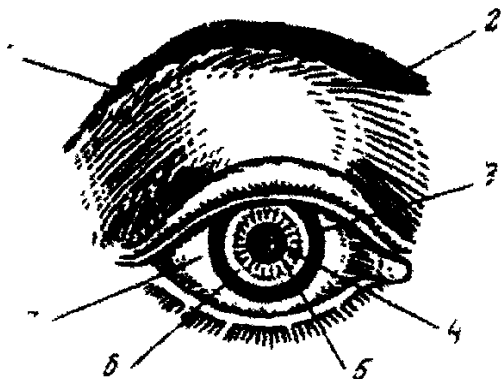

1. _____
2. _____
3. _____
4. _____
5. _____
6. _____
7. _____



1. _____
2. _____
3. _____
4. _____
5. _____
6. _____
7. _____
8. _____



Разметить самостоятельно

1. _____
2. _____
3. _____
4. _____
5. _____
6. _____
7. _____
8. _____

Задание № 17/3. Наклейте опознавательные фотоснимки

<p>Правый профиль фото 6 х 9</p>	<p>Анфас фото 6 х 9</p>	<p>$\frac{3}{4}$ оборота головы (левый полупрофиль) фото 6 х 9</p>
--------------------------------------	-----------------------------	---

<p>Фотоснимок человека в полный рост (правый профиль)</p>	<p>Фотоснимок человека в полный рост (анфас)</p>
---	--

Лабораторная работа № 18

Задание № 18/1. Составьте схему:

Отображения внешнего облика человека

Задание № 18/2. Изучите обстоятельства дела, изложенные ниже, и сформулируйте вопросы на разрешение соответствующей экспертизы.

Обстоятельства дела

По подозрению в совершении сбыта наркотических средств задержан гр-н Степанов В.В. В материалах уголовного дела имеется запись с камеры видеонаблюдения, изъятой в ходе выемки в магазине «Командор». На видеозаписи запечатлен мужчина внешне схожий по признакам внешности со Степановым В.В., осуществляющий закладку наркотического средства в камеру хранения, расположенную в торговом зале магазина. Следователь произвел отбор экспериментальных образцов видеоизображений Степанова В.В.

ПОСТАНОВЛЕНИЕ

о назначении _____ экспертизы
(фрагмент)

Поставить перед экспертом вопросы:

Предоставить в распоряжение эксперта материалы:

ТЕМА № 9 КРИМИНАЛИСТИЧЕСКОЕ ДОКУМЕНТОВЕДЕНИЕ

Всего - 18 часов. Из них:
лекции - 4 часа
практические занятия - 10 часов
самостоятельная работа – 4 часа

Практическое занятие № 9/1

Криминалистическое исследование письма (6 часов)

Контрольные вопросы:

1. Понятие, объекты и система криминалистического документоведения.
2. Понятие и классификация документов. Правила обращения с документами - вещественными доказательствами.
3. Признаки письменной речи.
4. Признаки почерка.
5. Виды образцов почерка, правила их получения и требования, предъявляемые к образцам.

Задание на самоподготовку:

1. Подготовиться к ответу на контрольные вопросы.
2. Выполнить в практикуме лабораторную работу № 17/2 Б
3. Выполнить в практикуме задание № 19/1 лабораторной работы № 19.

Практическое занятие № 9/2

Технико-криминалистическое исследование документов (ТКИД) (4 часа)

Контрольные вопросы:

1. Задачи, объекты и современные возможности ТКИД.
2. Понятие подлога. Виды и способы подделки документов. Признаки, указывающие на подделку.

Задание на самоподготовку:

1. Подготовиться к ответу на контрольные вопросы.
2. Выполнить в практикуме задание № 19/2-19/4 лабораторной работы № 19.
3. Выполнить в практикуме задание № 20/1 лабораторной работы № 20.
4. Подготовиться к выполнению письменного тестового контроля по всей теме.

В Н И М А Н И Е !!!

По окончании занятия по теме 9/2 практикум сдается на окончательную проверку, выставление общей оценки, написание рецензии и решения вопроса о допуске практикума к защите!

ДОПОЛНИТЕЛЬНАЯ ЛИТЕРАТУРА ПО ТЕМЕ:

1. Андреев, С.В. Основы криминалистического документоведения / С.В. Андреев, В.А. Образцов. – М.: Экзамен, 2006.
2. Долженко, Н.И. Образцы для сравнительного исследования и тактика получения экспериментальных образцов / Н.И. Долженко. М.: Юрлитинформ, 2003.

3. Ермаков, Ю.М. Восстановление содержания поврежденных документов: Учебно-практическое пособие по криминалистике / Ю.М. Ермаков, И.А. Дударь / Под общ. ред. И.А. Тарасовой. – Брянск: БФ МосУ МВД России, 2004.
4. Жижина, М.В. Судебно-почерковедческая экспертиза документов / М.В. Жижина / Под ред. Е.П. Ищенко – М.: Юрлитинформ, 2006.
5. Зинин, А.М. Проверка документов, удостоверяющих личность. Учебно-практическое пособие / А.М. Зинин. – М.: Экзамен, 2002.
6. Криминалистическое исследование признаков почерка: учебно-наглядное пособие / составитель А.В. Репин. – Красноярск: СибЮИ МВД РФ, 2008.
7. Мельников, Е.Б. Общие положения криминалистического исследования документов со специальными средствами защиты: Методические рекомендации / Е.Б. Мельников, В.Ю. Селеговский. – Красноярск: СибЮИ МВД России, 2006.
8. Методические рекомендации по выявлению и расследованию преступлений, предусмотренных статьей 233 УК РФ (незаконная выдача либо подделка рецептов или иных документов, дающих право на получение НС и ПВ). – М.: Следственный департамент ФСКН России (СД ФСКН России), 2014 .
9. Орлова, В.Ф. Судебно-почерковедческая диагностика: учебное пособие / В.Ф. Орлова. – ЮНИТИ-ДАНА, Закон и право, 2006.
10. Подволоцкий, И.Н. Осмотр и предварительное исследование документов / И.Н. Подволоцкий / Под ред. А.М. Зинина. М.: Юрлитинформ, 2004.
11. Поташник, Д.П. Техничко-криминалистическая экспертиза документов и ее роль в судебном доказывании: Учебное пособие / Д.П. Поташник. – М.: ЛексЭст, 2004.
12. Репин, А.В. Фиксация и изъятие следов на месте происшествия: учебно-практическое пособие / А.В. Репин. – Красноярск: Сибирский юридический институт МВД России, 2011.
13. Техничко-криминалистическая экспертиза документов [Электронный ресурс] : учебно-методическое пособие для проведения семинарских занятий и самостоятельной работы для адъюнктов очной формы обучения обучающихся по специальности 12.00.09 - уголовный процесс, криминалистика; оперативно-розыскная деятельность / сост. В.В. Власов . – Орел: Орловский юридический институт МВД России (ОрЮИ МВД России), 2009 .
14. Филькова, О.Н. Справочник эксперта-криминалиста / О.Н. Филькова. – М.: Юриспруденция, 2001.

Тема № 9

КРИМИНАЛИСТИЧЕСКОЕ ДОКУМЕНТОВЕДЕНИЕ

Лабораторная работа № 19

Задание № 19/1. Составьте схему. Раскройте сущность и содержание каждого раздела:

Система криминалистического исследования документов

ФОТОТАБЛИЦА

к протоколу осмотра документа, изъятого _____
" ____ " _____ 20__ г.

Фото № 1. _____

Лабораторная работа № 20

Задание № 20/1. Составьте схемы:

Признаки подчистки

Признаки травления и смывания

Признаки дописки

Признаки нарушения ламинирующего слоя

Признаки замены листов документа

Признаки замены фотографии

ФОТОТАБЛИЦА

к протоколу осмотра документа, изъятого _____ " ____ " _____ 20__ г.



Фото № 1. _____



Фото № 2. _____

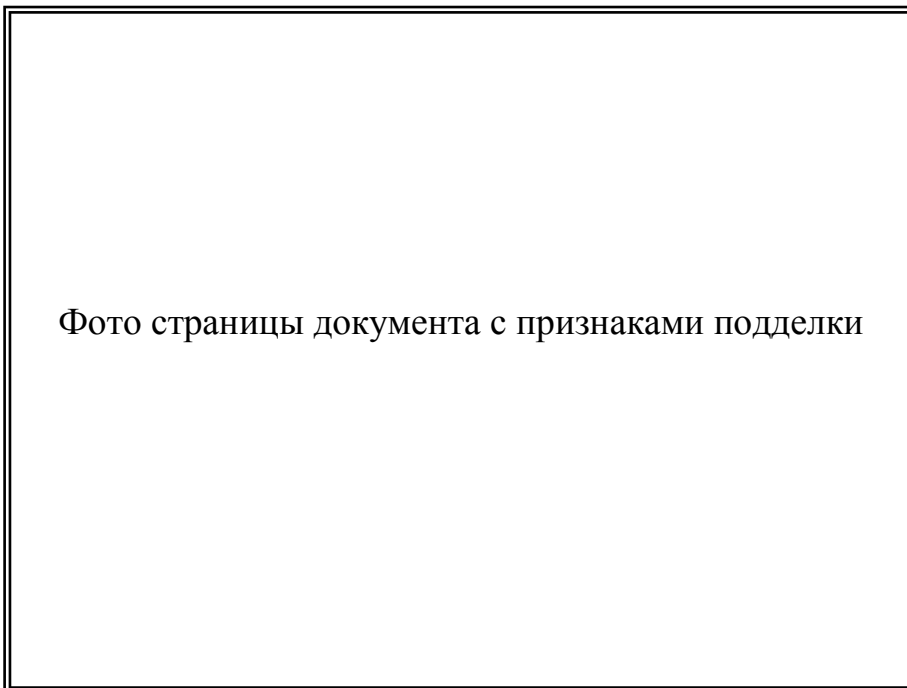

Фото № 3. _____



Фото № 4. _____

РЕЦЕНЗИЯ ПРЕПОДАВАТЕЛЯ

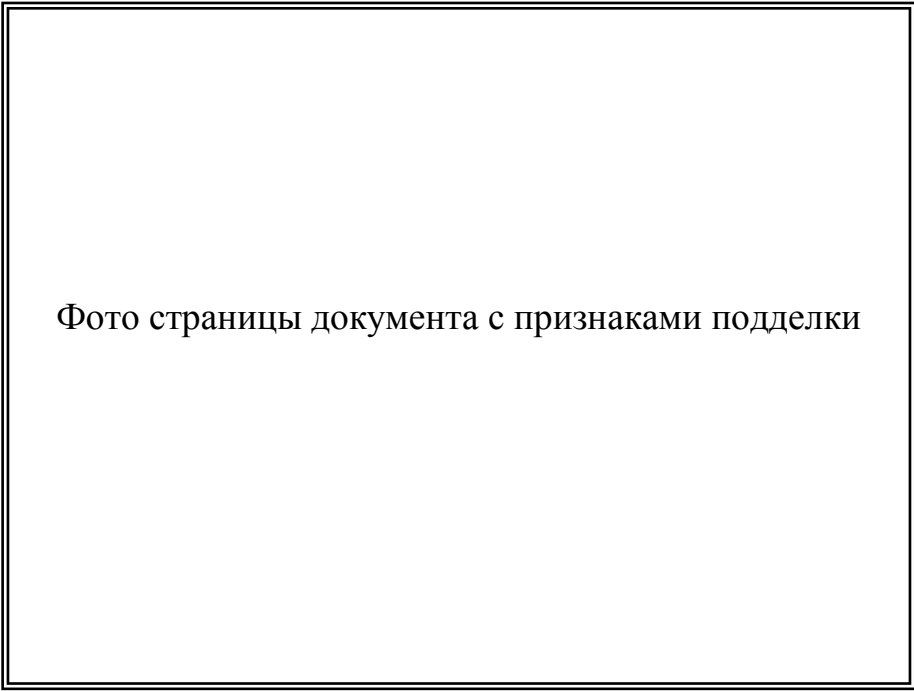
ИМЕЮТСЯ НЕДОСТАТКИ В СЛЕДУЮЩИХ ЗАДАНИЯХ

Номер и наименование темы	Лабораторные работы	Номера заданий				
1. Предмет криминалистики 3. Крим. идентификация	Лабораторная работа № 1	1/1	1/2			
4. Общие положения крим. техники	Лабораторная работа № 2	2/1	2/2			
5. Криминалистическая фотография, киносъёмка и видеозапись	Лабораторная работа № 3	3/1				
	Лабораторная работа № 4	4/1	4/2	4/3	4/4	
	Лабораторная работа № 5	5/1	5/2			
6. Криминалистическая трасология	Лабораторная работа № 6	6/1	6/2	6/3	6/4	6/5
	Лабораторная работа № 7	7/1	7/2	7/3	7/4	7/5
	Лабораторная работа № 8	8/1	8/2	8/3	8/4	
	Лабораторная работа № 9	9/1	9/2	9/3		
	Лабораторная работа № 10	10/1	10/2	10/3	10/4	
	Лабораторная работа № 11	11/1	11/2	11/3	11/4	
7. Криминалистическое оружиеведение	Лабораторная работа № 12	12/1	12/2	12/3	12/4	
	Лабораторная работа № 13	13/1	13/2	13/3		
	Лабораторная работа № 14	14/1	14/2			
	Лабораторная работа № 15	15/1	15/2	15/3	15/4	15/5
8. Криминалистическая габитоскопия	Лабораторная работа № 16	16/1	16/2	16/3		
	Лабораторная работа № 17	17/1	17/2	17/3	17/4	
	Лабораторная работа № 18	18/1	18/2			
9. Криминалистическое документоведение	Лабораторная работа № 19	19/1	19/2	19/3	19/4	
	Лабораторная работа № 20	20/1	20/2	20/3		

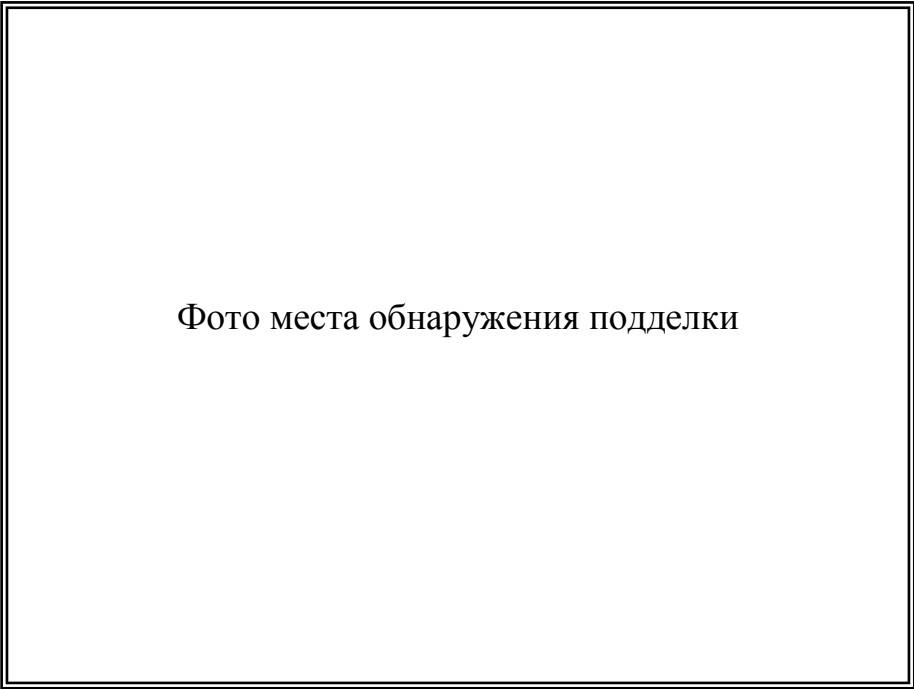
ВОПРОСЫ

для подготовки к семестровому экзамену по криминалистической технике для курсантов очной формы обучения

1. Объект и предмет криминалистики.
2. Система криминалистики.
3. Классификация и характеристика методов криминалистики.
4. Задачи криминалистики. Перспективы развития криминалистической техники как отрасли криминалистики.
5. Понятие признака в криминалистике. Классификация признаков.
6. Формы и виды криминалистической идентификации.
7. Стадии идентификационного исследования, их сущность и содержание.
8. Субъекты и объекты криминалистической идентификации.
9. Понятие, объекты, сущность криминалистической диагностики и ее значение при раскрытии и расследовании преступлений.
10. Классификация технических средств, используемых при раскрытии и расследовании преступлений.
11. Отрасли криминалистической техники. Их характеристика.
12. Методы запечатлевающей фотографии.
13. Методы исследовательской фотографии.
14. Правила опознавательной фотосъемки живых лиц и трупов, ее значение в следственной практике.
15. Приемы и виды фотосъемки, применяемые при производстве следственных действий.
16. Особенности фотосъемки объемных и поверхностных следов.
17. Особенности фотосъемки трупа на месте его обнаружения.
18. Методы и приемы криминалистической видеозаписи.
19. Понятие габитоскопии. Классификация элементов и признаков внешности.
20. Правила описания внешности человека по методу "словесного портрета".
21. Отображения внешнего облика человека, используемые в деятельности правоохранительных органов.
22. Субъективные портреты, их виды.
23. Понятие и система трасологии.
24. Понятие следа в трасологии. Классификация следов.
25. Понятие дактилоскопии. Строение кожного покрова рук человека, свойства папиллярных узоров.
26. Правовые основы дактилоскопирования.
27. Классификация папиллярных узоров.
28. Приемы и средства дактилоскопирования живых лиц и трупов.
29. Классификация методов выявления следов папиллярных узоров. Достоинства и недостатки каждого метода.
30. Следы ног. Классификация и криминалистическое значение.
31. Следы транспортных средств. Классификация и криминалистическое значение.
32. Следы орудий взлома. Классификация и криминалистическое значение.
33. Микрообъекты, их классификация, криминалистическое значение. Технические средства обнаружения и изъятия микрообъектов.
34. Способы фиксации и изъятия следов, применяемые при производстве следственных действий.
35. Понятие огнестрельного оружия, его классификация.
36. Признаки (критерии) огнестрельного оружия.
37. Криминалистические приемы осмотра огнестрельного оружия на месте его обнаружения. Правила обращения с оружием при его осмотре.
38. Механизм образования и криминалистическое значение следов на пулях и гильзах.
39. Основные и дополнительные следы выстрела и их криминалистическое значение.
40. Криминалистические приемы обнаружения и изъятия следов выстрела.
41. Криминалистические приемы определения местонахождения стрелявшего и их значение для раскрытия и расследования преступлений.
42. Понятие холодного оружия и его признаки.
43. Классификация холодного оружия.
44. Понятие и структура криминалистического исследования документов.
45. Понятие и классификация признаков письменной речи.
46. Общие признаки почерка, их характеристика.
47. Частные признаки почерка, их характеристика.
48. Образцы почерка: понятие, виды, требования, предъявляемые к образцам, правила и технология их получения и изъятия.
49. Криминалистические приемы и средства, используемые при осмотре документов.
50. Правила обращения с документами - вещественными доказательствами.
51. Способы подделки оттисков печатей и штампов, признаки, указывающие на подделку.

Практические задания:

1. Раскрыть и продемонстрировать основные функции и возможности представленного фотоаппарата.
2. Сфотографировать гильзу по правилам масштабно фотосъемки.
3. Сфотографировать поверхностный след папиллярного узора на прозрачной или непрозрачной поверхности, объемный след папиллярного узора.
4. Выявить недостатки в оформлении фототаблицы - приложения к протоколу осмотра места происшествия.
5. Составить ориентировку на лицо, изображенное на фотоснимке.
6. Продемонстрировать приемы дактилоскопирования. Требования, предъявляемые к дактилоскопическим картам.
7. Выявить недостатки в представленной дактилоскопической карте.
8. Определить типы и виды папиллярных узоров на дактилоскопической карте, в выявленных следах.
9. На представленном фотоснимке показать и назвать детали папиллярного узора.
10. Выявить следы папиллярных узоров на представленных объектах (стекло, полированное дерево, кафель, пластик, металл, бумага и т.д.).
11. На прилагаемой схеме показать и назвать элементы "дорожки следов" ног.
12. Осмотреть объект (инструмент, след, оружие, документ и т.д.) и составить описательную часть протокола его осмотра.
13. Раскрыть правила и технологию изготовления гипсового слепка со следа обуви.
14. На представленном объекте установить входное и выходное пулевое отверстие. Раскрыть их криминалистическое значение.
15. Дать характеристику признаков письменной речи в представленном рукописном документе.
16. В представленном документе установить общие и частные признаки почерка.
17. На представленном документе, удостоверяющим личность, установить признаки и способ подделки.

Составитель: Алексей Викторович Репин

КРИМИНАЛИСТИКА

ПРАКТИКУМ

ПО КРИМИНАЛИСТИЧЕСКОЙ ТЕХНИКЕ

ДЛЯ ОБУЧАЮЩИХСЯ 2 КУРСА ОЧНОЙ ФОРМЫ ОБУЧЕНИЯ
ПО НАПРАВЛЕНИЮ ПОДГОТОВКИ 40.03.01 ЮРИСПРУДЕНЦИЯ

ПРОФИЛЬ ПОДГОТОВКИ «УГОЛОВНО-ПРАВОВОЙ»

(ДЕЯТЕЛЬНОСТЬ АНТИНАРКОТИЧЕСКИХ ПОДРАЗДЕЛЕНИЙ КОМПЕТЕНТНЫХ
ОРГАНОВ ИНОСТРАННЫХ ГОСУДАРСТВ)

Печатается в авторской редакции

Подписано в печать 24.01.2019
Формат Р 60x84. Бумага типографская. Гарнитура Times.
Печать офсетная. Уч.изд.л 2,58 (6,1 усл.печ л.).
Тираж 16 экз. Заказ 31..

Сибирский юридический институт МВД России.
660131, г. Красноярск, ул. Рокоссовского, 20.

Отпечатано в типографии СибЮИ МВД России.
660050, г. Красноярск, ул. Кутузова

