

Воронежский институт МВД России

**ОБЩЕСТВЕННАЯ БЕЗОПАСНОСТЬ,
ЗАКОННОСТЬ И ПРАВОПОРЯДОК
В III ТЫСЯЧЕЛЕТИИ**

Сборник статей

Выпуск 6

Часть 2

Воронеж - 2020

ББК 67.99(2)
О-28

Редакционная коллегия:

Председатель: *Д.А. Симоненко, кандидат юридических наук*

Заместитель председателя: *Р.В. Бузин, кандидат экономических наук*

Ответственный секретарь: *Г.И. Зверев*

Члены редакционной коллегии:

А.Н. Глушков, кандидат технических наук, доцент;

И.С. Завьялова, кандидат юридических наук,

А.В. Кирнос, кандидат политических наук, доцент;

С.А. Бражников, кандидат исторических наук;

И.А. Кравцов, кандидат юридических наук, доцент;

Т.В. Мещерякова, кандидат физико-математических наук;

О.И. Нестеровский, кандидат технических наук, доцент;

Е.А. Пидусов, кандидат юридических наук, доцент;

Н.В. Полякова, кандидат юридических наук, доцент;

Н.М. Савицкий, кандидат исторических наук;

Е.А. Швецов

О-28 **Общественная** безопасность, законность и правопорядок в III тысячелетии : сборник статей. Вып. 6. – Часть 2. – Воронеж : Воронежский институт МВД России, 2020. – 297 с.

ISBN 978-5-88591-795-7

ISBN 978-5-88591-797-1

В ежегодном сборнике содержатся статьи, подготовленные по результатам Международной научно-практической конференции «Общественная безопасность, законность и правопорядок в III тысячелетии» (25 июня 2020 года). Издание предназначено для профессорско-преподавательского состава, курсантов, слушателей образовательных организаций МВД России, студентов, адъюнктов, аспирантов, сотрудников правоохранительных органов.

О $\frac{2404010000 - 33}{221 - 20}$ 188 (II) - 20

ББК 67.99 (2)

ISBN 978-5-88591-795-7

ISBN 978-5-88591-797-1

© Воронежский институт МВД России, 2020

СОДЕРЖАНИЕ

АКТУАЛЬНЫЕ ПРОБЛЕМЫ АДМИНИСТРАТИВНОГО, АДМИНИСТРАТИВНО-ПРОЦЕССУАЛЬНОГО ПРАВА

Антонова Л.Б. О необходимости взаимодействия полиции и гражданского общества	7
Будникова А.Б., Черипко Д.П. Проблемы защиты персональных данных лиц, участвующих в производстве по делам об административных правонарушениях	13
Запорожский Н.С. Особенности правового положения иностранных граждан в условиях распространения коронавирусной инфекции (COVID-19)	17
Красноручкая Т.А. Гарантии прав и законных интересов несовершеннолетних в сфере государственного управления	24
Курбатова О.В. Административное усмотрение при реализации института дисциплинарной ответственности	29
Мальченков Д.П. Профилактика совершения повторных правонарушений лицами, в отношении которых установлен административный надзор	36
Мирзохофизиён М.М. Актуальные проблемы организации участия граждан в обеспечении общественного порядка в Республике Таджикистан	42
Панферкина И.С. Реализация воспитательного потенциала дисциплины «Муниципальное право» в формировании правовой культуры обучающихся	47
Панферкина И.С. Воспитание гражданской ответственности подростков в процессе совместной деятельности общеобразовательных школ и подразделений по делам несовершеннолетних	52
Полякова Н.В. Институт служебной проверки в органах внутренних дел: административно-правовое регулирование и проблемы реализации	57
Полякова Н.В. К вопросу об административной деликтности несовершеннолетних	62
Помогалова Ю.В. Административно-правовые аспекты деятельности должностных лиц исправительных учреждений при решении задачи противодействия проникновению запрещенных предметов на объекты УИС	67
Столярова З.Н., Сабурова А.А. Международные соглашения о реадмиссии как правовой механизм противодействия незаконной миграции в Российской Федерации	73
Столярова З.Н. О порядке реализации административных процедур предоставления государственных услуг в сфере миграции	82
Фисенко Д.Ю. О законности привлечения граждан к административной ответственности по ст. 19.3 КОАП РФ за отказ от прохождения медицинского освидетельствования на состояние опьянения	87

Фомичёва А.С. Основные направления совершенствования административной ответственности в отношении родителей и иных законных представителей, посягающих на права и свободы несовершеннолетних	92
Чумарова Е.Ю. Предпосылки и перспективы реформирования законодательства об административных правонарушениях	97
Шпак А.В. Актуальные проблемы извещения участников производства по делам об административных правонарушениях	102

ПРОБЛЕМЫ ТЕОРИИ И ИСТОРИИ ГОСУДАРСТВА И ПРАВА, КОНСТИТУЦИОННОГО И МЕЖДУНАРОДНОГО ПРАВА

Горбатенко Г.В. Особенности развития уголовного права Российской Империи в первой половине XVIII в.	108
Колесников В.А., Ситников К.А. О процессе реформирования полицейского миротворчества ООН	112
Кузнецов В.В. Отрасль права и отрасль законодательства как элементы национальной системы права.....	118
Леженин А.В. Термин «Русская система» в современной общей теории права и государства: соотношение правовых и потестарных характеристик	124
Мамлеева Д.Р. Историко-правовые аспекты деятельности полиции по обеспечению безопасности на транспорте	130
Маслов И.С. Формирование правовой культуры как способ противодействия религиозному экстремизму	135
Панченко К.С. Ограниченная толерантность как фактор безопасного развития общества.....	139
Сидорова Е.З. «Русская правда» как источник уголовного права: проблемы и актуальность	144
Скрынникова М.В. Тип правового регулирования как категория общей теории права: вопросы раскрытия его особенностей с использованием отраслевых юридических конструкций	149
Шошаева Л.С. Развитие института медиации в Республике Казахстан как внесудебного способа защиты гражданских прав	156

ПОВЫШЕНИЕ ЭФФЕКТИВНОСТИ, ЖИВУЧЕСТИ И ИНФОРМАЦИОННОЙ БЕЗОПАСНОСТИ СИСТЕМ УПРАВЛЕНИЯ И СВЯЗИ ОРГАНОВ ВНУТРЕННИХ ДЕЛ

Галуза М.А., Верейтин В.В., Климов А.И. Фазированные антенные решетки с уменьшенным количеством каналов управления.....	162
Гилев И.В. Методический подход к оценке эффективности противодействия разрушению информации в системах радиосвязи специального назначения при воздействии широкополосных помех по информационному критерию	166

Калимуллин Н.Р., Харисова З.И. Верификация информации при управлении социальными системами.....	169
Канавин С.В., Хохлов Н.С. Анализ рисков нарушения информационной безопасности в информационных, телекоммуникационных системах ОВД.....	174
Куличенко А.Ю. Современное состояние защиты информации в телекоммуникационных сетях территориальных органов МВД России	178
Петров С.А., Петрова Е.В. О некоторых проблемах информационного шпионажа	182
Печников С.С. Моделирование нелинейного режима усиления сигнала формируемого квадратурным модулятором при воздействии 2-тонального колебания.....	186
Смышников Д.О. Решение задачи определения координат по заданным расстояниям.....	190
Терентьев А.А. Разработка алгоритма обработки экспертных оценок в ситуационных центрах органов внутренних дел	195
Шерстюков С.А., Буравцова А.Н. Аппроксимирующая и детализирующая компоненты вейвлет-анализа и синтеза сигналов.....	199

ПРИМЕНЕНИЕ ИНФОРМАЦИОННЫХ И КОМПЬЮТЕРНЫХ ТЕХНОЛОГИЙ ДЛЯ РЕШЕНИЯ ЗАДАЧ ОРГАНОВ ВНУТРЕННИХ ДЕЛ

Арутюнова В.И., Мещеряков М.О. Информационные средства воздействия: угроза и защита.....	205
Бацких А.В. Модель нейронной сети для исследования процесса аутентификации штатных пользователей по клавиатурному почерку в автоматизированных системах органов внутренних дел	211
Дровникова И.Г., Овчинникова Е.С. К вопросу моделирования процесса функционирования системы защиты информации в условиях реализации сетевых атак на объектах информатизации органов внутренних дел.....	218
Дровникова И.Г., Рогозин Е.А., Етепнев А.С. Программно-методический комплекс оценки показателей надежности функционирования систем защиты информации от несанкционированного доступа в автоматизированные системы.....	225
Каднова А.М. К вопросу оценки удобства пользовательских интерфейсов программных систем защиты информации	232
Конобеевских В.В., Солодуха Р.А., Мишин С.А. Создание ситуационных паттернов на основе учебного макета данных	236
Меркулова Н.И., Сошнева Д.А. Технические решения в области защиты персональных данных в органах внутренних дел	247

Мишин С.А., Солодуха Р.А. Особенности автоматизации мониторинга обучения иностранных слушателей по дополнительным профессиональным программам в образовательных организациях системы МВД России	251
Мишин С.А., Солодуха Р.А. Архитектура автоматизированной информационной системы психологического сопровождения учебно-служебной деятельности обучающихся образовательных организаций системы МВД России.....	258
Никитина Ю.С. Применение нейронных сетей в деятельности подразделений государственной инспекции безопасности дорожного движения	265
Прекина Т.А. Проблемы организации информационного обеспечения деятельности в ОВД	269
Рогозин Е.А., Каднова А.М. Количественная оценка показателя надежности функционирования систем информационной безопасности в автоматизированных системах ОВД	273
Романов М.С. Разработка показателей и критериев выбора биометрической системы контроля и управления доступом для обеспечения безопасности объектов различной инфраструктуры	279
Самороковский А.Ф., Горлов В.В. Модель принятия решений органами оперативного управления при возникновении чрезвычайных обстоятельств	284
Самороковский А.Ф. Модель оптимального распределения наблюдательных постов при задержании вооруженных правонарушителей	290
Самороковский А.Ф. Моделирование процесса распределения резерва при несении службы по охране общественного порядка.....	293

АКТУАЛЬНЫЕ ПРОБЛЕМЫ АДМИНИСТРАТИВНОГО, АДМИНИСТРАТИВНО-ПРОЦЕССУАЛЬНОГО ПРАВА

Антонова Лариса Борисовна

О НЕОБХОДИМОСТИ ВЗАИМОДЕЙСТВИЯ ПОЛИЦИИ И ГРАЖДАНСКОГО ОБЩЕСТВА

ON THE NEED FOR INTERACTION BETWEEN THE POLICE AND CIVIL SOCIETY

В статье анализируются административно-правовые основы взаимодействия полиции и гражданского общества, критерии оценки деятельности органов внутренних дел.

The article analyzes the administrative and legal basis of interaction between the police and civil society, as well as the criteria for evaluating the activities of internal Affairs bodies.

В правовом государстве, к идеалу которого стремится наша страна, очень важна степень активности граждан в борьбе с правонарушениями и повышении эффективности работы самих государственных органов. И в этой связи, как никогда важно взаимодействие органов внутренних дел с гражданским обществом. Такое взаимодействие может быть, как с отдельными гражданами, так и с коллективными образованиями – общественными объединениями и организациями.

По словам Министра МВД России В. А. Колокольцева мы стоим на рубеже, за которым две автономные системы — общество и полиция должны превратиться в две части одного целого[3].

Анализ современного состояния взаимодействия полиции с институтами гражданского общества показывает, что административные, командные модели взаимоотношений уже ушли в прошлое. В настоящее время, государство и общество выстраивают, так называемую, «партнерскую» модель, которая основана на взаимной помощи и обмене информацией, координации совместной деятельности. Так, в Законе «О полиции» среди основных принципов деятельности полиции, закреплена схема двусторонней связи полиции и институтов гражданского общества. В ч. 2 ст. 10 говорится, что при выполнении возложенных на полицию обязанностей, она может использовать возможности общественных объединений и организаций в порядке, установленном законодательством. В ч. 4 той же статьи закрепляется, что общественные объединения, организации и должностные лица должны оказывать содействие полиции при выполнении возложенных на нее

обязанностей[1]. При такой модели полиция также заинтересована в развитии и усилении роли институтов гражданского общества в сфере решения задач, возложенных на МВД России. Можно сказать, что полиция является одним из наиболее социально-ориентированных органов власти.

Сегодня отношение граждан к сотруднику полиции и его профессиональной деятельности изменились. И в силу этого, граждане России готовы оказывать помощь сотрудникам полиции, например, в задержании правонарушителя (55% опрошенных), в охране общественного порядка (47% опрошенных граждан) [4]. А на графике, составленном Исследовательским центром «Фонд общественного мнения» по результатам соцопросов в последние несколько лет, видно, что в целом мнение граждан позитивное в оценке деятельности полиции [4]:



Рис.1 Динамика показателей оценки работы полиции России

В пользу наличия именно «партнерской» модели свидетельствует и положение, согласно которому, полиция должна поддерживать развитие гражданских инициатив (активной гражданской позиции и действий) в сфере предупреждения правонарушений и обеспечения правопорядка.

Однако фактическое состояние модели взаимодействия является далеко не идеальным. Тот уровень взаимодействия, который в настоящий момент имеется, недостаточен. Эффективность взаимодействия полиции с институтами гражданского общества зависит от различных факторов, в том числе, политических, экономических, социальных и других. Решающую роль играет общая направленность государства на решение проблем гражданского общества. К счастью, уровень демократизации общественных институтов, в России, набирает обороты, как и активность самого населения. Например, об этом свидетельствуют созданные общественные организации по взаимодействию (в частности, АНО Воронежский областной центр профилактики правонарушений «Защита», АНО «Центр «Наш район - наш дом»), количество зарегистрированных народных дружин в регионах России (по состоянию на 2020 г.):

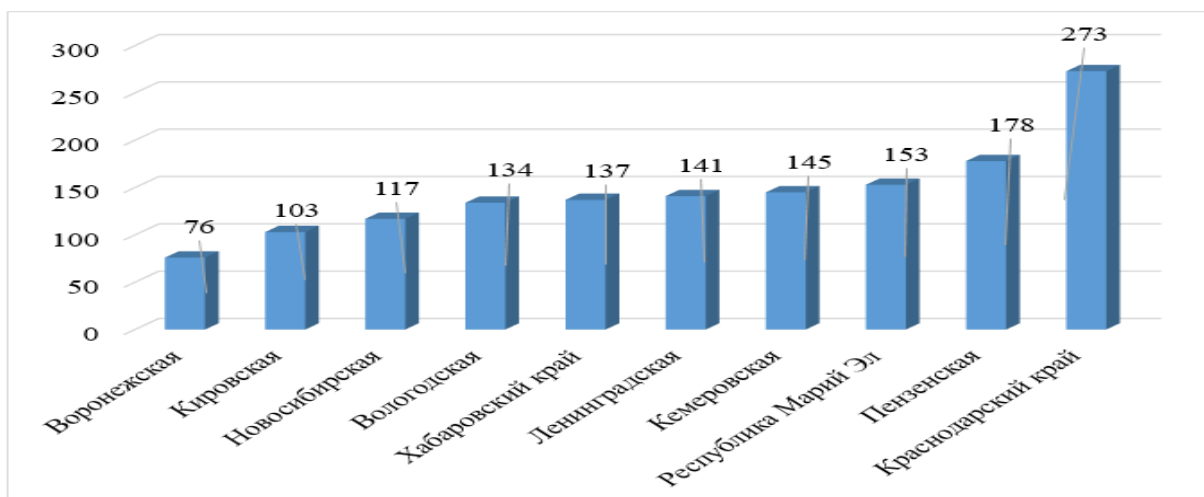

На основе анализа нормативно-правовых актов, следует сделать вывод, что различные аспекты взаимодействия встречаются в разрозненных нормативных актах. Единственной попыткой систематизировать, как минимум одно направление взаимодействия, является принятие в 2014 году Закона «Об участии граждан в охране общественного порядка». Однако, как показывает практика, этого не совсем достаточно, ведь анализ форм и методов взаимодействия показал, что их многообразие выходит далеко за рамки нормативно-правового регулирования.

Например, в соответствии с Федеральным законом «О полиции» созданы при МВД Российской Федерации и его территориальных органах общественные советы (Указы Президента России от 23 мая 2011 г. № 668 «Об общественных советах при Министерстве внутренних дел Российской Федерации и его территориальных органах», в котором определен их правовой статус и от 28 июля 2011 г. № 1027, которым утверждено Положение об Общественном совете при МВД Российской Федерации), которые призваны обеспечить согласование общественно значимых интересов граждан, органов власти всех уровней, общественных объединений, правозащитных, религиозных и иных организаций для решения наиболее важных вопросов деятельности полиции, нацелены на привлечение граждан, общественных объединений и организаций к реализации государственной политики в сфере охраны общественного порядка, профилактики правонарушений, обеспечения общественной безопасности, а также содействие реализации государственной политики в сфере противодействия преступности, работают в аттестационных комиссиях органов внутренних дел и конкурсных комиссиях по замещению вакантных должностей сотрудников органов внутренних дел. Образован Общественный совет и в Воронеже при ГУ МВД России по Воронежской области в 2011 году на основании приказа ГУ МВД России по Воронежской области от 27 августа 2011 года № 416 [5].

На сегодняшний день, в нашей стране отмечается общее отставание нормативно-правового регулирования в сфере развития институтов гражданского общества.

В частности, отмечаем отсутствие системного нормативного акта, который бы создавал основы для взаимодействия полиции и других правоохранительных органов с различными институтами гражданского общества, например, ФЗ «О взаимодействии правоохранительных органов и граждан в охране общественного порядка». При этом речь идет не о строгом правовом регулировании, а о формировании определенных основ, форм взаимодействия. При взаимодействии с гражданами, особенно при формировании самой модели, нельзя строго урегулировать все стороны такого контакта полиции с гражданами, ведь общество динамично и постоянно развивается. Законодательно невозможно предусмотреть все возможные точки соприкосновения между властью и обществом. В связи с этим, предполагается, что данный нормативный акт может закреплять правовые основы взаимодействия правоохранительных органов и гражданского общества, задачи, цели, формы взаимодействия, границы.

Однако обобщенного закрепления основ взаимодействия правоохранительных органов и гражданского общества считаем недостаточно. Полиция является наиболее многочисленной службой в системе МВД России и среди правоохранительных органов в целом. По эффективности работы данного органа население судит об эффективности всей правоохранительной системы. Многообразие общественных отношений, в которые вступает полиция с гражданским обществом настолько велико, что приходится прибегать к правовому регулированию отдельных направлений деятельности. В связи с этим, предлагаем разработать и принять «Административный регламент взаимодействия полиции и гражданского общества». С одной стороны, это позволило бы конкретизировать формы взаимодействия с институтами гражданского общества, применительно именно к деятельности полиции. С другой, это усилило бы роль представителей гражданского общества в деятельности по участию в охране порядка и общественный контроль за деятельностью полиции. Кроме того, это положительно бы сказалось на упорядочении данных общественных отношений, им была бы придана структура.

Кроме того, возникает вопрос о том, как оценить эффективность взаимодействия полиции с институтами гражданского общества. Одним из таких критериев являлось число общественных объединений правоохранительной направленности, зарегистрированных на определенной территории. В статистике также учитывается количество преступлений и правонарушений, выявленных или раскрытых при участии представителей гражданского общества. Если второй критерий еще можно считать, как вполне объективный, то первый является сугубо количественный и никак не влияет на активность взаимодействия между полицией и обществом.

В связи с этим, возникает проблема оценки эффективности деятельности полиции в направлении ее взаимодействия с институтами гражданского общества. В настоящее время, оценка эффективности деятельности

полиции осуществляется, в основном, в соответствии с приказом МВД России от 31 декабря 2013 года № 1040 «Вопросы оценки деятельности территориальных органов Министерства внутренних дел Российской Федерации» [2]. Однако, как показал анализ данного нормативного акта, в нем нет места такому критерию, как уровень взаимодействия территориальных органов с общественными организациями и гражданами.

Одно из основных вниманий среди показателей эффективности территориальных органов, уделено общественному мнению, что является прямым продолжением социализации полиции, как органа власти, для которого, в соответствии с ч. 6 ст. 9 ФЗ «О полиции», – «общественное мнение является одним из основных критериев официальной оценки деятельности полиции».

В настоящее время, в Приложении 8 к данному приказу, содержатся критерии оценки эффективности территориальных органов (полиции) с точки зрения общественного мнения. Считаем, что следует дополнить данный перечень критериев еще одним, а именно таким, который бы характеризовал уровень активности полиции в сфере взаимодействия с институтами гражданского общества, например, – «оценка эффективности органа внутренних дел в сфере взаимодействия с гражданским обществом». При этом, во избежание абстрактного понимания данного критерия обществом, необходимо разделять данный критерий на две составляющие: взаимодействие с общественными объединениями и организациями, в том числе, правоохранительной направленности; взаимодействие с отдельными гражданами.

В разделе 2 указанного Приложения говорится об оценке сведений по освещению деятельности органов внутренних дел в средствах массовой информации. Основным критерием является «количество публикаций о деятельности органов внутренних дел», как негативного, так и положительного содержания. В целях повышения эффективности взаимодействия со СМИ, следует добавить такой критерий, как, – «в том числе, подготовленных совместно со средствами массовой информации».

Таким образом, считаем, что необходимость совершенствования процесса взаимодействия полиции с институтами гражданского общества не теряет своей актуальности. Выбранная государством модель, основанная на сотрудничестве, требует доработок. Самой деятельности не хватает системного характера и качественной правовой основы.

ЛИТЕРАТУРА

1. О полиции : федер. закон от 7 февр. 2011 г. № 3-ФЗ // Собр. законодательства Рос. Федерации. – 2011. – № 7. – Ст. 900.

2. Вопросы оценки деятельности территориальных органов Министерства внутренних дел Российской Федерации : приказ МВД России от 31 дек. 2013 г. № 1040 // Документ опубликован не был. Доступ : Электронный фонд правовой и нормативно-технической документации «КОДЕКС» - URL: // <http://docs.cntd.ru/document/499078939>

3. Оценка деятельности полиции в Российской Федерации в 2019 г. По данным ФГКУ «ВНИИ МВД России». Январь 2020 г. // Официальный веб-сайт МВД РФ — URL: // <http://www.mvd.ru>

4. Анализ результатов опросов, проведенных Исследовательским центром «Фонд общественного мнения» (ФОМ) (от 07 июля 2019 г.) // Официальный веб-сайт МВД РФ — URL: // <http://www.mvd.ru>

5. Общественный Совет // Официальный веб-сайт ГУ МВД России по Воронежской области— URL: // <https://36.mvd.pf/>

СВЕДЕНИЯ ОБ АВТОРЕ

Антонова Лариса Борисовна. Старший преподаватель кафедры административного права.

Воронежский институт МВД России.

E-mail: larisa.antonova1511@rambler.ru

Россия, 394065, Воронеж, проспект Патриотов, 53.

Тел. (473)200-52-94.

Antonova Larisa Borisovna. Senior lecturer of the chair of Administrative Law. Voronezh Institute of the Ministry of Interior of Russia.

E-mail: larisa.antonova1511@rambler.ru

Work address: Russia, 394065, Voronezh, Prospect Patriotov, 53.

Tel. (473)200-52-94.

Ключевые слова: взаимодействия полиции и гражданского общества; критерии оценки деятельности органов внутренних дел.

Key words: interaction between the police and civil society; criteria for evaluating the activities of internal Affairs bodies.

УДК 342.9

Будникова Анастасия Борисовна;
Черипко Денис Петрович

**ПРОБЛЕМЫ ЗАЩИТЫ ПЕРСОНАЛЬНЫХ ДАННЫХ ЛИЦ,
УЧАСТВУЮЩИХ В ПРОИЗВОДСТВЕ ПО ДЕЛАМ ОБ
АДМИНИСТРАТИВНЫХ ПРАВОНАРУШЕНИЯХ**

**PROBLEMS OF PROTECTION OF PERSONAL DATA OF PERSONS
PARTICIPATING IN PROCEEDINGS ON ADMINISTRATIVE OFFENSES**

В статье предпринята попытка обозначить некоторые проблемы, связанные с защитой персональных данных лиц, участвующих в производстве по делам об административных правонарушениях. Предлагаются пути решения обозначенных проблем. Рассматривается возможность совершенствования действующего законодательства посредством внесения изменений в Кодекс Российской Федерации об административных правонарушениях.

The article attempts to identify some of the problems associated with the protection of personal data of persons involved in administrative cases. The ways of solving the indicated problem are proposed. The possibility of improving the current legislation of the Russian Federation by amending the Code of the Russian Federation on administrative offenses is being considered.

Одним из важнейших направлений деятельности правоохранительных органов любого государства является защита прав и законных интересов физических и юридических лиц от противоправных посягательств. Одно из центральных мест в системе правоохранительных органов Российской Федерации занимают органы внутренних дел, которые выполняют значительный объем работы по охране общественного порядка, общественной безопасности, защите прав и свобод человека и гражданина, охране законных интересов предприятий и организаций. Кроме того, производство по делам об административных правонарушениях, осуществляемое должностными лицами органов внутренних дел, охватывает значительное количество составов, предусмотренных Кодексом Российской Федерации об административных правонарушениях (далее – КоАП РФ) [1].

Следует отметить, что в ходе исполнения своих служебных обязанностей должностные лица органов внутренних дел зачастую встречаются с различными проблемами, связанными с защитой персональных данных лиц, участвующих в производстве по делам об административных правонарушениях, что, в конечном итоге, негативно сказывается на результатах их оперативно-служебной деятельности.

Полагаем, что наличие подобных проблем вызывает естественную

необходимость поиска их возможных решений, в том числе посредством внесения изменений и дополнений в действующее законодательство.

В этой связи, нами предпринята попытка обозначить некоторые проблемы, связанные с защитой персональных данных лиц, участвующих в производстве по делам об административных правонарушениях, и, что особенно важно, изложить свою точку зрения относительно их успешного разрешения.

Так, участниками производства по делам об административных правонарушениях могут быть не только лица, привлекаемые к административной ответственности, но и потерпевшие, законные представители, свидетели, понятые, переводчики и др.

Персональные данные этих лиц: фамилия, имя, отчество, сведения о дате и месте рождения, о месте жительства, контактный телефон, находят отражение в материалах дела об административном правонарушении. Например, данные о понятых в обязательном порядке указываются в протоколах применения мер обеспечения производства, в частности, в протоколах личного досмотра, досмотра вещей, находящихся при физическом лице, досмотра транспортного средства. Данные о свидетелях и потерпевших содержатся в протоколе об административном правонарушении.

Федеральный закон «О персональных данных» [2] устанавливает обязанность сотрудников полиции, осуществляющих производство по делу об административном правонарушении, не раскрывать третьим лицам и не распространять персональные данные без согласия субъекта персональных данных, если иное не предусмотрено федеральным законом.

Вместе с тем, ст. ст. 25.1, 25.3- 25.5 КоАП РФ закреплено право лица, в отношении которого ведется производство по делу об административном правонарушении, а также его законных представителей и защитника знакомиться с материалами дела. Знакомясь с материалами дела об административном правонарушении, указанные лица получают доступ к персональным данным потерпевших, свидетелей и иных участников административного производства, что может повлечь за собой негативные последствия, например возможность со стороны правонарушителей оказать давление на потерпевшего или свидетеля по делу.

Возникает вопрос: может ли должностное лицо органов внутренних дел, в производстве которого находится дело об административном правонарушении, отказать в удовлетворении ходатайства об ознакомлении с материалами дела об административном правонарушении, ссылаясь на запрет недопустимости распространения персональных данных?

Согласно разъяснениям Конституционного Суда Российской Федерации, право лица, привлекаемого к административной ответственности, знакомиться с материалами дела направлено «на конкретизацию гарантированного каждому статьей 24 (часть 2) Конституции Российской Федера-

ции права знакомиться с документами и материалами, непосредственно затрагивающими его права и свободы» [3]. Персональные данные лица, заявляющего о правонарушении, указываемые им в официально подаваемом заявлении, а равно личные данные свидетеля, которые фиксируются в процессуальных документах, в том числе с их слов (например, в протоколе об административном правонарушении), не относятся к сведениям о частной жизни таких лиц и не признаются законодательством об административных правонарушениях закрытыми сведениями, поскольку такие данные необходимы для производства по делу об административном правонарушении.

Следовательно, в рамках дела об административном правонарушении должностное лицо органа внутренних дел обязано при наличии ходатайства ознакомить лицо, в отношении которого ведется производство по делу об административном правонарушении, со всеми материалами дела, в том числе с персональными данными лиц, заявляющих о совершении административного правонарушения и иных лиц.

В таком случае появляется новая проблема, связанная с обеспечением безопасности отдельных участников производства по делам об административных правонарушениях, например, в случае противоправного, по их мнению, вмешательства в их частную жизнь или посягательства на их безопасность со стороны правонарушителя или иных заинтересованных лиц.

Отметим, что в настоящее время КоАП РФ не содержит действенного механизма, позволяющего сохранять в тайне персональные данные участников производства по делам об административных правонарушениях в случае возникновения угроз со стороны лица, привлекаемого к административной ответственности или иных заинтересованных лиц.

Отсюда возникает вопрос о правовых средствах обеспечения защиты отдельных участников производства по делам об административных правонарушениях.

Очевидно, что указанная проблема является краеугольным камнем в деятельности всех правоохранительных органов, и требует скорейшего ее разрешения. По нашему мнению, назрела необходимость разработки действенного механизма защиты персональных данных отдельных участников производства по делам об административных правонарушениях.

Так, например, при необходимости обеспечить безопасность потерпевших, свидетелей или их родственников, лицу в производстве которого находится дело об административном правонарушении, может быть предоставлено право вынести определение о сохранении в тайне данных этих лиц, после чего в материалах дела будет использоваться псевдоним участника.

При наличии достаточных данных полагать, что лицо, в отношении которого ведется производство по делу об административном правонарушении и (или) иное заинтересованное лицо может угрожать свидетелю,

иным участникам уголовного судопроизводства или иным путем воспрепятствовать производству по делу об административном правонарушении, механизмом противодействия может являться применение административного задержания на срок до 48 часов, что требует внесения изменений в ст.27.3 КоАП РФ.

Целесообразным будет также дополнение КоАП РФ нормами, устанавливающими ответственность за угрозы и (или) подкупы с целью изменения показаний потерпевшими или свидетелями, по аналогии со ст.309 УК РФ.

ЛИТЕРАТУРА

1. Кодекс Российской Федерации об административных правонарушениях : Федеральный закон от 30.12.2001 № 195-ФЗ // [Электронный ресурс] Справ.-информационная система «КонсультантПлюс».

2. О персональных данных : Федеральный закон от 27.07.2006 № 152-ФЗ // [Электронный ресурс] Справ.-информационная система «КонсультантПлюс».

3. Об отказе в принятии к рассмотрению жалобы гражданина Кудрякова Антона Васильевича на нарушение его конституционных прав положением части 1 статьи 25.1 Кодекса Российской Федерации об административных правонарушениях : Определение Конституционного Суда РФ от 16 июля 2013 г. № 1217-О // [Электронный ресурс] Справ.-информационная система «КонсультантПлюс».

СВЕДЕНИЯ ОБ АВТОРАХ

Будникова Анастасия Борисовна. Старший преподаватель кафедры административного права и административной деятельности органов внутренних дел.

Сибирский юридический институт МВД России.

E-mail: kr9082009866@gmail.com

Россия, 660131, Красноярский край, г. Красноярск, ул. Рокоссовского, д. 20. Тел. +7-908-200-98-66.

Черипко Денис Петрович. Преподаватель кафедры административного права и административной деятельности органов внутренних дел.

Сибирский юридический институт МВД России.

E-mail: denischeripko@yandex.ru

Россия, 660131, Красноярский край, г. Красноярск, ул. Рокоссовского, д. 20. Тел. +7-908-203-57-19.

Budnikova Anastasia Borisovna. Senior Lecturer, Department of Administrative Law and Administrative Activities of Internal Affairs Bodies.

Siberian Law Institute of the Ministry of Internal Affairs of Russia.
Email: kr9082009866@gmail.com
Russia, 660131, Krasnoyarsk Territory, Krasnoyarsk, ul. Rokossovsky, d.
20. Tel. + 7-908-200-98-66.

Cheripko Denis Petrovich. Lecturer at the Department of Administrative Law and Administrative Activities of Internal Affairs Bodies.
Siberian Law Institute of the Ministry of Internal Affairs of Russia.
E-mail: denischeripko@yandex.ru
Russia, 660131, Krasnoyarsk Territory, Krasnoyarsk, ul. Rokossovsky, d.
20. Tel. + 7-908-203-57-19.

Ключевые слова: персональные данные; административные правонарушения; органы внутренних дел; безопасность.

Key words: personal data; administrative offenses; internal affairs bodies; safety.

УДК 342.95

Запорожский Никита Сергеевич

**ОСОБЕННОСТИ ПРАВОВОГО ПОЛОЖЕНИЯ ИНОСТРАННЫХ
ГРАЖДАН В УСЛОВИЯХ РАСПРОСТРАНЕНИЯ
КОРОНАВИРУСНОЙ ИНФЕКЦИИ (COVID-19)**

**FEATURES OF THE LEGAL STATUS OF FOREIGN CITIZENS IN
THE CONTEXT OF THE SPREAD OF CORONAVIRUS INFECTION
(COVID-19)**

В статье рассмотрены особенности правового положения иностранных граждан в условиях распространения коронавирусной инфекции (COVID-19), внесены предложения по совершенствованию миграционного законодательства в таких условиях.

The article considers the peculiarities of the legal status of foreign citizens in the conditions of the spread of coronavirus infection (COVID-19), and makes proposals to improve migration legislation in such conditions.

Президент Российской Федерации 18 апреля 2020 года в целях урегулирования правового положения иностранных граждан и лиц без гражданства в Российской Федерации, предупреждения дальнейшего распространения новой коронавирусной инфекции, подписал соответствующий указ [1] о временных мерах в отношении данной, менее защищенной кате-

гории граждан, которые в силу экстренных мер со стороны соответствующих компетентных органов их гражданской принадлежности, не смогли покинуть территорию Российской Федерации по причине временного «закрытия границ».

Так, данным указом предусмотрено приостановление течения ряда сроков на период с 15 марта по 15 июня 2020 года включительно. Также в указанный период в отношении иностранных граждан и лиц без гражданства не принимается ряд решений, например, решения об аннулировании разрешений на работу, патентов. Кроме того, Президентом Российской Федерации 15 июня 2020 года внесены изменения [2] в ранее подписанный указ и соответственно изменены отдельные его положения, а именно в период с 15 июня по 15 сентября 2020 года включительно, иностранные граждане и лица без гражданства, прибывшие в Российскую Федерацию в порядке, не требующем получения визы, вправе обратиться с заявлением о выдаче (продлении, переоформлении) патента без учета требований к установленному сроку подачи документов для его оформления, к заявленной цели визита и выезду из Российской Федерации, а работодатели и заказчики работ (услуг), получившие в установленном порядке разрешение на привлечение и использование иностранных работников, при условии выполнения установленных ограничений и иных мер, направленных на обеспечение санитарно-эпидемиологического благополучия населения вправе обратиться с заявлением о выдаче (продлении) разрешения на работу иностранному гражданину или лицу без гражданства, прибывшим в Российскую Федерацию в порядке, не требующем получения визы. Такое разрешение выдается (продлевается) без учета требований к заявленной цели визита иностранного гражданина или лица без гражданства на любой срок до 15 сентября 2020 года включительно.

На период с 15 марта по 15 июня 2020 года включительно приостанавливалось течение сроков действия отдельных документов, у которых в указанный период истекает срок действия, в том числе патентов.

МВД России, в частности, отметило, что в связи с приостановкой течения срока действия патента в указанный период он останется действительным после 15 июня 2020 года, причем оставшийся срок его действия исчисляется путем добавления к 16 июня количества дней, выпадающих на период с 15 марта по 15 июня, за которые иностранный гражданин уплатил НДФЛ [3]. Следует учитывать, что документ не носит нормативный характер, является разъяснением по конкретному заявлению и актуален на дату ответа.

На практике, после обращения в соответствующие структурные подразделения по вопросам миграции на районном и региональном уровнях, иностранные граждане столкнулись с бюрократизмом на местах. Так, с одной стороны, многочисленные разъяснения ненормативного характера трактуются должностными лицами подразделений по вопросам миграции

по-разному, а соответствующие нормативные документы не дают однозначного ответа о законности временного пребывания иностранного работника прибывшего на территорию Российской Федерации в безвизовом порядке и находящимся в период после 15 июня 2020 года с патентом на осуществление трудовой деятельности, за который гражданин уплатил фиксированный авансовый платеж только до введения соответствующих ограничительных мер, то есть до 15 марта 2020 года. Зачастую иностранные граждане, соблюдавшие все рекомендации и требования, не вносившие оплату в виде фиксированного авансового платежа в период с 15 марта по 15 июня 2020 года, обратившись 16 июня 2020 года и позже в соответствующие подразделения по вопросам миграции, получали отказ в постановке на миграционный учет по месту временного пребывания по причине прекращения срока действия патента в связи с абзацем 4 пункта 5 статьи 13.3 Федерального закона от 25.07.2002 № 115-ФЗ «О правовом положении иностранных граждан в Российской Федерации» (далее – Федеральный закон № 115) [4]. При обращении в территориальный орган МВД России в субъекте Российской Федерации, на территории которого данный иностранный гражданин предполагает осуществлять трудовую деятельность с полным комплектом документов на первичную выдачу патента, также получали отказ по причине нарушения требований к заявлению, так как при наличии действующего патента иностранный гражданин может обратиться только с заявлением о переоформлении патента (подпункт 1 пункта 9 статьи 13.3 Федерального закона № 115), а не его первичной выдаче.

Ежегодно большая часть приезжающих мигрантов задействованы в строительной сфере. О большой популярности именно этой сферы у зарубежных работников свидетельствует и то, что для строительных организаций установлена самая большая квота [5] по допустимой доле иностранных работников, используемых хозяйствующими субъектами, осуществляющими на территории Российской Федерации отдельные виды экономической деятельности (80%), что в большей степени говорит о сложнейшей ситуации на рынке трудовой миграции в строительной сфере, ведь фактически в период с 30 марта по 30 апреля 2020 года в целях обеспечения санитарно-эпидемиологического благополучия населения на территории Российской Федерации в большей части регионов страны была приостановлена деятельность в сфере строительства, а так как иностранные работники зачастую выполняют работы на условиях гражданско – правового договора, гарантии сохранения среднего заработка не охватили эту категорию лиц, в том числе меры поддержки для организаций и индивидуальных предпринимателей из наиболее пострадавших отраслей экономики не позволили получить необходимые субсидии на указанных работников [6]. Многие иностранные граждане в силу возникших проблем в строительной сфере были вынуждены покинуть территорию Российской Федерации для дальнейшего

заработка на территории своей страны, однако, ряд проблем у иностранных граждан был вызван и выездом за пределы Российской Федерации.

Иностранец, желающий покинуть территорию Российской Федерации, оказывался в весьма сложном положении, а именно, поручением Правительства Российской Федерации от 26.03.2020 «О решениях по итогам заседания президиума Координационного совета при Правительстве Российской Федерации по борьбе с распространением новой коронавирусной инфекции на территории Российской Федерации», в связи с объявленной Всемирной организацией здравоохранения пандемией новой коронавирусной инфекции и ускорением темпов ее распространения в 170 странах мира, включая Российскую Федерацию, а также введением отдельными государствами режима чрезвычайной ситуации и запрета международного авиасообщения, Росавиации поручено обеспечить прекращение с 27 марта 2020 года регулярного и чартерного авиасообщения, осуществляемого из российских аэропортов в аэропорты иностранных государств и в обратном направлении, за исключением полетов, связанных с вывозом российских граждан на территорию Российской Федерации из иностранных государств в связи с распространением новой коронавирусной инфекции (в соответствии со списками граждан, сформированными МИД России), а также полетов, осуществляемых по отдельным решениям Правительства Российской Федерации. Таким образом, иностранные граждане, не успевшие покинуть территорию Российской Федерации до указанных дат, фактически вынуждены были остаться на её территории. Также, Распоряжением Правительства РФ от 27.03.2020 N 763-р «О временном ограничении движения через автомобильные, железнодорожные, пешеходные, речные и смешанные пункты пропуска через государственную границу Российской Федерации, а также через сухопутный участок российско-белорусской государственной границы», 30 марта 2020 года временно ограничено движение через автомобильные, железнодорожные, пешеходные, речные и смешанные пункты пропуска через государственную границу Российской Федерации, а также через сухопутный участок российско-белорусской государственной границы.

Изучив данные Единой межведомственной информационно-статистической системы (ЕМИСС), отметим, что из стран участниц Содружества Независимых Государств наибольшее количество граждан в первом квартале 2020 года с целью работы прибыло в Российскую Федерацию из Республики Узбекистан, 399 746 тысяч человек.

Однако, ранее стало известно, что Правительство Республики Узбекистан приостановило с 16 марта 2020 года авиа- и автодорожное сообщение с другими странами из-за распространения коронавирусной инфекции COVID-19. Таким образом, около 400 000 тысяч граждан Республики Узбекистан въехавших на территорию Российской Федерации только в 1

квартале 2020 года с целью работа уже с 16 марта 2020 года не смогли покинуть территорию Российской Федерации на выезд в Республику Узбекистан и были вынуждены оставаться на её территории без возможности осуществления трудовой деятельности по причине объявления нерабочих дней и приостановления деятельности большей части сфер экономики в которых задействована иностранная рабочая сила.

Немного более ясной осталась ситуация с другими категориями иностранных граждан, МВД России пояснило, что для иностранных граждан, выехавших за пределы России до закрытия границ и имеющих разрешение на временное проживание, вид на жительство или свидетельство участника Госпрограммы, не засчитывается период с 15 марта по 15 сентября 2020 года в срок действия указанных документов. Также в обозначенный период в отношении иностранных граждан не будут приниматься решения об аннулировании ранее выданных виз, разрешений на временное проживание, видов на жительство и свидетельств участника Госпрограммы переселения соотечественников, лишения статуса беженца или временного убежища.

Исследованные особенности правового положения иностранных граждан в условиях распространения коронавирусной инфекции прямо свидетельствует о ненадлежащей готовности к глобальным вызовам извне. В силу слабого применения современных технологий рынка труда и занятости населения в сфере трудовой миграции возникают предпосылки к оттоку все еще необходимой, мало и среднеквалифицированной рабочей силы из числа трудовых мигрантов с последующей интеграцией в российское общество.

Современные вызовы концентрируют необходимость внедрения современных цифровых технологий для реализации возможности выноса части миграционных процедур за пределы Российской Федерации, включая прохождение иностранными гражданами проверки на наличие оснований, препятствующих въезду в Российскую Федерацию, в том числе наличие опасных инфекционных заболеваний, биометрическую регистрацию. Для реализации данного положения на территориях иностранных государств возможно определить уполномоченные организации, которые будут выдавать соответствующие документы и осуществлять их учет в информационной системе. С учетом современных тенденций и способов реагирования для минимизации негативных последствий, необходимо совершенствование механизмов контроля и обеспечения санитарно – эпидемиологической безопасности в миграционной сфере, обеспечение прохождения медицинского освидетельствования на предмет наличия опасных заболеваний всеми длительно пребывающими на территории Российской Федерации иностранными гражданами в организациях государственной и муниципальной систем здравоохранения, создание механизмов контроля состояния здоровья до въезда на территорию Российской Федерации, выработка эффективных алгоритмов действий в отношении лиц, у которых выявлены опасные заболевания

(включая меры принудительной изоляции, которые с учетом специфики медицинского страхования в большинстве случаев не применяется к иностранным гражданам), а также определение порядка взаимодействия медицинских учреждений и уполномоченных государственных органов.

Необходимо предоставить возможность для привлечения иностранных граждан юридическими лицами и индивидуальными предпринимателями путем регистрации в государственной информационной системе и размещения в ней информации о потребности в иностранной рабочей силе, в рамках которой через определенное время, необходимое для подбора органами службы занятости субъектов Российской Федерации работники из числа граждан Российской Федерации, могут нанять любого имеющего единый документ иностранного гражданина. В свою очередь, физические лица также могут зарегистрироваться в государственной информационной системе для привлечения иностранных граждан. Регистрация даёт возможность доступа к официальному сервису проверки персональных данных и миграционного статуса иностранного гражданина, делает данную сферу более прозрачной для заказчиков работ (услуг), так и для контролирующих органов.

Данные предложения всецело соответствуют актуальной повестке реформирования законодательства на фоне пандемии коронавирусной инфекции и соответствуют перечню поручений Президента Российской Федерации государственным органам по вопросам реализации Концепции государственной миграционной политики Российской Федерации на 2019 – 2025 годы.

ЛИТЕРАТУРА

1. О временных мерах по урегулированию правового положения иностранных граждан и лиц без гражданства в Российской Федерации в связи с угрозой дальнейшего распространения новой коронавирусной инфекции (COVID-19) : указ Президента РФ от 18.04.2020 № 274 // Собрание законодательства РФ. – 2020. - № 16. - Ст. 2573.

2. О внесении изменений в Указ Президента Российской Федерации от 18 апреля 2020 г. № 274 «О временных мерах по урегулированию правового положения иностранных граждан и лиц без гражданства в Российской Федерации в связи с угрозой дальнейшего распространения новой коронавирусной инфекции (COVID-19)» : указ Президента РФ от 15.06.2020 № 392 // Собрание законодательства РФ. – 2020. - № 25. - Ст. 3874.

3. О рассмотрении обращения : письмо МВД России от 23.04.2020 № 3/207705823488 // Документ опубликован не был.

4. О правовом положении иностранных граждан в Российской Федерации : Федеральный закон от 25.07.2002 № 115-ФЗ // Собрание законодательства РФ. – 2002. - № 30. - Ст. 3032 (с изм. и доп., вступ. в силу с 07.07.2020).

5. Об установлении на 2020 год допустимой доли иностранных работников, используемых хозяйствующими субъектами, осуществляющими на территории Российской Федерации отдельные виды экономической деятельности : постановление Правительства РФ от 30.09.2019 № 1271 // Собрание законодательства РФ. – 2019. - № 41. - Ст. 5711.

6. Об утверждении Правил предоставления в 2020 году из федерального бюджета субсидий субъектам малого и среднего предпринимательства, ведущим деятельность в отраслях Российской экономики, в наибольшей степени пострадавших в условиях ухудшения ситуации в результате распространения новой коронавирусной инфекции : постановление Правительства РФ от 24.04.2020 № 576 // Собрание законодательства РФ. – 2020. - № 18. - Ст. 2895.

СВЕДЕНИЯ ОБ АВТОРЕ

Запорожский Никита Сергеевич. Преподаватель кафедры административного права.

Воронежский институт МВД России.

E-mail: zaporozhskiy@yahoo.com

Россия, 394065, Воронеж, проспект Патриотов, 53.

Тел. (473)200-52-88.

Zaporozhskiy Nikita Sergeevich. Teacher of the Department of administrative law.

Voronezh Institute of the Ministry of Interior of Russia.

E-mail: zaporozhskiy@yahoo.com

Work address: Russia, 394065, Voronezh, Prospect Patriotov, 53.

Tel. (473)200-52-88.

Ключевые слова: миграция; трудовая миграция; разрешение на работу; патент; иностранный гражданин; коронавирусная инфекция; COVID-19; миграционная политика; цифровые технологии; рынок труда и занятости населения; санитарно – эпидемиологическая безопасность.

Key words: migration; labor migration; work permit; patent; foreign citizen; coronavirus disease; COVID-19; migration policy; digital technologies; labor and employment market; sanitary and epidemiological safety.

УДК 342.922

Красноруцкая Татьяна Александровна,
кандидат юридических наук

ГАРАНТИИ ПРАВ И ЗАКОННЫХ ИНТЕРЕСОВ НЕСОВЕРШЕННОЛЕТНИХ В СФЕРЕ ГОСУДАРСТВЕННОГО УПРАВЛЕНИЯ

GUARANTEES OF RIGHTS AND LEGAL INTERESTS OF MINORS IN THE SPHERE OF PUBLIC ADMINISTRATION

В статье рассматриваются гарантии прав и законных интересов несовершеннолетних в сфере государственного управления. Анализируется деятельность таких институтов как Уполномоченный при Президенте Российской Федерации по правам ребенка и комиссии по делам несовершеннолетних и защите их прав.

The article examines the guarantees of the rights and legitimate interests of minors in the field of public administration. The activity of such institutions as the Commissioner under the President of the Russian Federation for the rights and protection of their rights is analyzed.

С момента рождения личность обладает полным объемом естественных и неотчуждаемых прав. Кроме того, установлен специальный порядок их реализации, который нуждается в надлежащем обеспечении (гарантировании). Особенно это относится к несовершеннолетним, так как их возможности в осуществлении своих прав и законных интересов ограничены.

Традиционно в правовой науке выделяют общие и специальные (юридические) гарантии. Первые выражаются в качестве политических, экономических, социальных и идеологических условий, которые обеспечивают реализацию гражданами своих прав и законных интересов. Вторые представляют собой закрепленные в законодательстве правовые средства и способы осуществления прав и законных интересов граждан. Однако существуют и иные классификации, которые делятся на общие (для всех прав и обязанностей) и особые (для каждого права и каждой обязанности) [1]; на гарантии реализации и гарантии охраны прав и свобод граждан [2].

Проблемы, касающиеся гарантий прав и законных интересов личности, исследовались в трудах многих ученых, однако единого мнения выработано не было. Одни под юридическими гарантиями понимали правовые нормы, которые определяют условия и порядок реализации прав и свобод граждан, юридические средства их охраны и защиты в случаях их нарушения [3]. Другие считают, что к ним, возможно, отнести кроме правовых норм и деятельность государственных органов, органов местного само-

управления, должностных лиц, общественных объединений и граждан, в случаях наступления определенных юридических последствий [4]; средства и способы, установленные законом, которые призваны охранять и защищать права граждан, пресекать и устранять нарушенные права [5].

К юридическим гарантиям защиты прав и законных интересов граждан в сфере государственного управления относят: судебные, внесудебные и международно-правовые гарантии.

Реализация судебных гарантий осуществляется через судебные органы; внесудебные гарантии через Президента Российской Федерации, Уполномоченного по правам человека, органы прокуратуры; международно-правовые – Комитет по правам человека ООН, Европейский суд по правам человека.

Применительно к несовершеннолетним создана дополнительная система гарантий, которую обеспечивают специально сформированные в Российской Федерации, а также на международной арене государственные и негосударственные органы и организации. К ним относят: Уполномоченного при Претенденте Российской Федерации по правам ребенка, комиссии по делам несовершеннолетних и защите их прав, органы опеки и попечительства, благотворительные фонды, деятельность которые связана с защитой детей и их поддержки в трудной жизненной ситуации; международно-правовые – Детский фонд ООН (ЮНИСЕФ), который сотрудничает с другими учреждениями системы ООН в разных областях (Организация ООН по вопросам образования, науки и культуры (ЮНИСЕФ), Международная организация труда (МОТ), Всемирная организация здравоохранения (ВОЗ)).

Уполномоченный при Президенте Российской Федерации по правам ребенка, уполномоченные по правам ребенка в субъектах Российской Федерации (далее – Уполномоченный) относятся к институту внесудебной защиты. Должность Уполномоченного при Президенте Российской Федерации по правам ребенка была учреждена Указом Президента Российской Федерации от 01.09.2009 № 986 «Об Уполномоченном при Президенте Российской Федерации по правам ребенка» [6].

После этого в 2009 году в 18 регионах Российской Федерации начали функционировать региональные уполномоченные по правам ребенка. На 2015 год их деятельность охватывала уже 85 субъектов нашей страны.

Деятельность Уполномоченного по правам ребенка связана с рассмотрением обращений граждан, куда входят и несовершеннолетние, по вопросам нарушения прав и законных интересов детей, согласно порядка, регламентированного Федеральным законом Российской Федерации от 02.05.2006 № 59 – ФЗ «О порядке рассмотрения обращений граждан Российской Федерации» [7], а также Федеральным законом Российской Федерации от 27.12.2018 № 501 – ФЗ «Об уполномоченных по правам ребенка в Российской Федерации» [8].

С принятием Федерального закона №501 – ФЗ появился единый под-

ход к организации и деятельности уполномоченных в субъектах РФ, что позволило наиболее успешно использовать необходимые инструменты координации деятельности уполномоченных в регионах. Однако не во всех регионах были выполнены требования о приведении нормативных актов регионов в соответствии с положениями названного закона, что поставило вопрос привлечения к ответственности и сроки реализации требования, устанавливающего единство правового регулирования.

Несовершеннолетний наряду с законными представителями, родителями, организациями, должностными лицами вправе обратиться к Уполномоченному с обращением, содержащим предложение, заявление, жалобу или информацию в связи нарушением его прав и законных интересов. Уполномоченный рассматривается по существу данное обращение, либо разъясняет заявителю, какими средствами возможна защита прав и законных интересов детей, либо направляет обращение в государственный орган, орган местного самоуправления или должностному лицу, которые уполномочены рассматривать обращения. В последующем результаты рассмотрения сообщаются заявителю.

С каждым годом доверие населения к институту Уполномоченного, как на федеральном уровне, так и региональном, растет, что связано с увеличением количества обращений. Это подтверждается статистическими сведениями по субъектам Российской Федерации. Так, например, в Удмуртской Республике за 2018 год поступило 1140 обращений (что на 23 % больше, чем в 2017 году), из них от несовершеннолетних, включая детей-сирот и детей, оставшихся без попечения родителей, – 58. В Рязанской области – 1 852 обращения (в 2017 – 1 831), в том числе на личный прием обратилось 517 граждан (в 2017 – 512). Из числа обратившихся к Уполномоченному за помощью и разъяснением законодательства – 118 детей (в 2017 году – 109), из числа несовершеннолетних – 118 [9]. Проблемы, с которыми обращаются заявители к Уполномоченному, прежде всего, связаны с семейными правами и обязанностями родителей, жилищными вопросами, вопросами нарушения прав детей в образовательных организациях.

В 2019 году в Российской Федерации количество обращений граждан к Уполномоченному по сравнению с 2018 годом увеличилось на 27,2 %. Отметим, что увеличилось и на 54,0 % число обращений, которые граждане направили Уполномоченному по электронной почте. Это сыграло положительную роль, так как более оперативно принимались меры по восстановлению прав детей. На 28,2 % увеличилось число обращений к Уполномоченному лично [10].

Таким образом, Уполномоченный активно действует в сфере защиты прав и законных интересов детей и выступает инструментом государственного контроля за соблюдением прав и интересов детей.

Особое место в системе государственной защиты прав и законных ин-

тересов несовершеннолетних занимает комиссии по делам несовершеннолетних и защите их прав (далее – комиссии), которые выступают коллегиальными органами системы профилактики безнадзорности и правонарушений несовершеннолетних, и одной из целей создания названных комиссий является обеспечение защиты прав и законных интересов несовершеннолетних.

Деятельность комиссий регламентируется Федеральным законом Российской Федерации от 24.06.1999 № 120-ФЗ «Об основах системы профилактики безнадзорности и правонарушений несовершеннолетних» [11] и Постановлением Правительства Российской Федерации от 06.11.2013 № 995 «Об утверждении Примерного положения о комиссиях по делам несовершеннолетних и защите их прав» [12].

Исходя из задач, которые присуще комиссиям, последние выполняют охранительную, организационно-методическую и административно-юрисдикционную функции. В юридической литературе имеются мнения о том, что в связи с большим объемом функций и многоплановыми задачами, которыми наделены комиссии, добиться эффективности их деятельности невозможно. Так, комиссии одновременно выступают как координирующим, так и контролирующим органом, так и объединяют такие функции как защита прав и законных интересов несовершеннолетних и рассмотрение дел об административных правонарушениях. Это, безусловно, путь к нарушению системного принципа однородности управляемого явления, что в свою очередь снижает компетентность принимаемых управленческих решений, а также уменьшает время для реализации каждой функции в отдельности [13].

Затрудняет деятельность комиссий и отсутствия четкого механизма реализации прав ребенка на законодательном уровне. В 1999 году в первом чтении Государственной Думой Федерального Собрания Российской Федерации был принят проект Федерального закона «Об основах организации деятельности комиссий по делам несовершеннолетних и защите их прав» № 98105170-2. Однако работа над законопроектом была прекращена и до настоящего времени указанный федеральный закон принят не был.

Таким образом, применительно к несовершеннолетним создана дополнительная система гарантий, которую обеспечивают специально сформированные в Российской Федерации, а также на международной арене государственные и негосударственные органы и организации. Это свидетельствует о том, что вопросы защиты прав и законных интересов несовершеннолетних приобретают особое значение как внутри государства, так и в межгосударственных отношениях.

ЛИТЕРАТУРА

1. Денисов А. И. Советское государство и права. – Москва, 1947. – С. 322.

2. Витрук Н. В. Общая теория правового положения личности. – Москва, Норма, 2008. – С. 194.
3. Братусь С. Н. Юридическая ответственность и законность. – Москва, 1976. – С.91.
4. Воеводин Л. Д. Юридический статус личности в России: Учебное пособие. – Москва: Изд - во МГУ, Издат. группа ИНФРА - М – НОРМА, 1997. – С.230 - 237.
5. Строгович М. С. Правовые гарантии законности в РФ. – Москва, 1970. – С. 45.
6. Об Уполномоченном при Президенте Российской Федерации по правам ребенка: указ Президента Российской Федерации от 01.09.2009 № 986 (ред. от 15.01.2019) // Российская газета. – 2009. – 4 сентября.
7. О порядке рассмотрения обращений граждан Российской Федерации : федеральный закон Российской Федерации от 02.05.2006 № 59 – ФЗ (ред. от 27.12.2018) // Российская газета. – 2006. – 5 мая.
8. Об уполномоченных по правам ребенка в Российской Федерации : федеральный закон от 27.12.2018 № 501 – ФЗ // Российская газета. – 2018. – 29 декабря.
9. Официальный сайт Уполномоченного при Президенте Российской Федерации по правам ребенка / Ежегодный отчеты // Официальный интернет-портал правовой информации URL : <http://deti.gov.ru/documents/reports> (дата обращения 05.06.2020).
10. Доклад о деятельности уполномоченного при Президенте Российской Федерации по правам ребенка в 2019 г. // <http://deti.gov.ru/detigray/upload/documents/May2020/5IYpevfVd8zvvdAvGE47.pdf> (дата обращения 05.06.2020).
11. Об основах системы профилактики безнадзорности и правонарушений несовершеннолетних: федеральный закон от 24.06.1999 № 120 – ФЗ (ред. от 24.04.2020) // Российская газета. – 1999. – 30 июня.
12. Об утверждении Примерного положения о комиссиях по делам несовершеннолетних и защите их прав: постановление Правительства Российской Федерации от 06.11.2013 № 995 (ред. от 10.02.2020) // Собрание законодательства РФ. – 2013. – № 45. – Ст. 5829.
13. Деменчук Д. В. Административно-правовой статус комиссий по делам несовершеннолетних и защите их прав в Российской Федерации : автореф. ... канд. юрид. наук. - Москва, 2014. – С.19.

СВЕДЕНИЯ ОБ АВТОРЕ

Красноруцкая Татьяна Александровна. Старший преподаватель кафедры административного права, кандидат юридических наук.
Воронежский институт МВД России.

E-mail: Tatjana020382@yandex.ru
Россия, 394065, Воронеж, проспект Патриотов, 53.
Тел. (473)200-52-94.

Krasnorutskaya Tatiana Aleksandrovna. Lecturer in administrative law
Voronezh institute of the Ministry of Internal of Russia, candidate of legal Sciences.
E-mail: Tatjana020382@yandex.ru
Work address: Russia, 394065, Voronezh, Prospect Patriotov, 53.
Tel. (473)200-52-94.

Ключевые слова: гарантии; защита; права и законные интересы; несовершеннолетний; Уполномоченный по правам ребенка; комиссия по делам несовершеннолетних и защите их прав.

Key words: guarantees; protection; rights and legitimate interests; minor; Commissioner for the Rights of the Child; Commission on Minors and the protection of their rights.

УДК 342.9

Курбатова Ольга Владимировна,
кандидат экономических наук, доцент

АДМИНИСТРАТИВНОЕ УСМОТРЕНИЕ ПРИ РЕАЛИЗАЦИИ ИНСТИТУТА ДИСЦИПЛИНАРНОЙ ОТВЕТСТВЕННОСТИ

ADMINISTRATIVE ATTENTION AT THE IMPLEMENTATION OF THE INSTITUTE OF DISCIPLINARY RESPONSIBILITY

В статье анализируются дискреционные полномочия должностных лиц, наделенных правом привлекать сотрудников органов внутренних дел к дисциплинарной ответственности. Определено, что несовершенство законодательства, регламентирующего дисциплинарное производство в органах внутренних дел, способствует превышению пределов административного усмотрения уполномоченных субъектов.

The article analyzes the discretionary powers of officials vested with the right to disciplinary officers. It was determined that the imperfection of the legislation governing disciplinary proceedings in the internal affairs bodies contributes to exceeding the limits of the administrative discretion of authorized entities.

Дисциплинарная ответственность государственных служащих как форма государственного принуждения направлена на охрану отношений, связанных с исполнением государственными служащими своих должност-

ных обязанностей. В этой связи остро встает вопрос о соблюдении прав привлекаемых к дисциплинарной ответственности лиц.

В данной статье остановимся на дисциплинарной ответственности сотрудников органов внутренних дел.

Отметим, что законодательство, регулирующее вопросы привлечения сотрудников органов внутренних дел к дисциплинарной ответственности, предполагает возможность применения уполномоченными субъектами административного усмотрения. Это напрямую связано с их статусом как субъектов правоприменения. Правоприменитель в условиях правовой неопределенности анализирует фактические обстоятельства дела и правовые нормы, формирует свою позицию и принимает конкретное решение, полагаясь на свое собственное внутреннее убеждение [11, с. 82].

В научной литературе под административным усмотрением понимают определенную нормативными правовыми актами свободу выбора варианта поведения полномочного субъекта на основе его мыслительной деятельности с учетом реализации им публичного интереса с целью принять оптимальное управленческое решение, совершить действие или воздержаться от его совершения (бездействие) для целесообразной реализации своих полномочий [13, с. 7].

Во главе административного усмотрения при решении вопроса о привлечении лица к дисциплинарной ответственности должен стоять публичный интерес. В данном случае – это обеспечение надлежащего функционирования органа государственной власти, а также защита интересов всей государственной службы в целом.

В некоторых случаях законодатель сознательно предоставляет возможность применения усмотрения. Например, при решении вопроса об освобождении сотрудника от ответственности в связи с малозначительностью дисциплинарного проступка. Такое правило содержится в п.40 Дисциплинарного устава органов внутренних дел Российской Федерации (далее – Дисциплинарный устав) [2]. В Федеральном законе от 30.11.2011 № 342-ФЗ «О службе в органах внутренних дел Российской Федерации и внесении изменений в отдельные законодательные акты Российской Федерации» [1] (далее – Закон о службе) о малозначительности упоминается только в контексте выбора налагаемого взыскания (в виде замечания или выговора) при совершении сотрудником коррупционного правонарушения.

Проблемой в данном случае является то, что в законодательстве, закрепляющем порядок привлечения сотрудников органов внутренних дел к дисциплинарной ответственности, отсутствует понятие малозначительности. Кроме того, рассматриваемое основание освобождения от ответственности закреплено на уровне подзаконного акта. Считаем, что такая норма должна быть закреплена на уровне федерального закона, по аналогии с уголовным законодательством и законодательством об административных правонарушениях, что будет способствовать усилению гарантии реализа-

ции прав привлекаемого к ответственности лица. При этом целесообразно законодательно закрепить положение о возможности освобождения от дисциплинарной ответственности сотрудника в связи с малозначительностью, если по результатам выяснения всех обстоятельств дела будет приниматься решение о наложении таких дисциплинарных взысканий, как замечание или выговор. Рассмотрение вопросов о признании деяния малозначительным и освобождении от ответственности возможно только в случае, если такое деяние не признается грубым нарушением служебной дисциплины в соответствии с ч. 2 ст. 49 Закона о службе.

О превышении пределов при административном усмотрении можно говорить тогда, когда уполномоченный субъект руководствуется частным интересом. Это в свою очередь влечет злоупотребление полномочиями и нарушение прав сотрудника, привлекаемого к ответственности. Таким образом можно «избавиться» от «неудобного» сотрудника или решить вопрос о наложении более мягкого дисциплинарного взыскания за денежное вознаграждение. За произволом руководителей, наделенных правом привлекать к ответственности подчиненных, может скрываться и коррупционная составляющая. Этому способствуют определенные пробелы в установленном порядке привлечения к дисциплинарной ответственности сотрудников органов внутренних дел.

Так, например, необходимо более четко закрепить основания привлечения к дисциплинарной ответственности. В целом законодательство не содержит исчерпывающего перечня дисциплинарных проступков. Да это и невозможно. Важно, что в целях защиты публичного интереса законодательно установлены перечни грубых нарушений служебной дисциплины (ч. 2 ст. 49 Закона о службе), а также деяний, влекущих утрату доверия (ст. 82.1 Закона о службе). Исчерпывающий характер данных перечней устраняет возможность правоприменителя поступать по своему усмотрению. Однако здесь возникает другая проблема, которая касается усмотрения в выборе дисциплинарного взыскания.

Известно, что в связи с утратой доверия контракт подлежит расторжению, а сотрудник органов внутренних дел увольнению со службы в органах внутренних дел (п. 13 ч.3 ст. 82 Закона о службе). Иная ситуация обстоит в случае совершения сотрудником грубого нарушения служебной дисциплины. По общему правилу, в таком случае контракт может быть расторгнут, а сотрудник органов внутренних дел может быть уволен со службы в органах внутренних дел (п.п. 6 и 20 ч. 2 ст. 82 Закона о службе).

Дисциплинарный устав содержит норму о соразмерности дисциплинарного взыскания тяжести совершенного проступка и степени вины. При определении вида дисциплинарного взыскания необходимо принять во внимание: характер проступка, обстоятельства, при которых он был совершен, прежние поведение сотрудника, совершившего проступок, признание им своей вины, его отношение к службе, знание правил ее несения

и другие обстоятельства (п. 40). При этом в указанном подзаконном акте закреплена норма о возможности наложения на сотрудника, допустившего грубое нарушение служебной дисциплины, любого дисциплинарного взыскания, вплоть до увольнения, независимо от наличия или отсутствия у него дисциплинарных взысканий (п. 50).

Считаем, что данное положение позволяет руководителю принимать решение на свое усмотрение, существенно ущемляя в правах привлекаемого к ответственности сотрудника. Основания к безусловному увольнению Законом о службе четко определены, и грубое нарушение служебной дисциплины (случаи утраты доверия сюда не входят, так как предусмотрены специальной нормой) не входит в этот перечень. Соответственно, если сотрудник не имеет дисциплинарных взысканий, положительно характеризуется на службе, имеет поощрения и с учетом других обстоятельств, положительно характеризующих сотрудника, дисциплинарное взыскание в виде увольнения, по нашему мнению, наложено быть не может. В таком случае усмотрение руководителя будет граничить с произволом.

Конституционный суд также обращал внимание на то, что принятию решения об увольнении сотрудника органов внутренних дел со службы должна предшествовать объективная оценка совершенного им деяния в рамках установленной процедуры привлечения сотрудника к дисциплинарной ответственности и предоставление гарантий его защиты от произвольного увольнения [4].

Считаем, что анализируемая норма Дисциплинарного устава должна быть изменена. Увольнение за грубое нарушение служебной дисциплины возможно только в случае неснятого дисциплинарного взыскания при условии невозможности наложения более тяжкого взыскания по сравнению с имеющимся. Например, если у сотрудника имеется неснятое взыскание в виде строгого выговора, то за грубое нарушение служебной дисциплины он не должен быть уволен. В данном случае возможно наложить взыскание в виде неполного служебного соответствия. То есть можно говорить об определенной «лестнице» взысканий, которую необходимо пройти. И здесь проявляется следующая проблема: установление градации дисциплинарных взысканий относительно тяжести дисциплинарных проступков. Это обусловлено характером воздействия того или иного вида взыскания.

Мы поддерживаем высказанное в научной литературе мнение о целесообразности сохранения определенной свободы усмотрения руководителя в отношении некоторых дисциплинарных проступков, посягающих на внутрислужебные интересы государственного органа (например, несоблюдение служебного распорядка) [12]. Однако считаем важным конкретизировать меры дисциплинарной ответственности, установив соответствие между взысканиями и тяжестью проступка. В таком случае при решении вопросов индивидуализации и дифференциации ответственности административное усмотрение руководителя будет сведено к минимуму.

Далее раскроем еще один аспект, который способствует злоупотреблению со стороны руководителя.

Речь идет о процедурных вопросах привлечения к дисциплинарной ответственности. Законом о службе предусмотрена императивная норма, устанавливающая обязанность затребовать от сотрудника, привлекаемого к ответственности, объяснение в письменной форме до наложения дисциплинарного взыскания (ч.8 ст. 51). Однако анализируя положения Закона о службе и Приказа МВД России Приказ МВД России от 26.03.2013 № 161[3], становится очевидным, что затребовать указанное объяснение от сотрудника возможно только в случае проведения в отношении него служебной проверки. Кроме того, только в рамках служебной проверки возможно выявление причин, характера и обстоятельств совершенного сотрудником органов внутренних дел дисциплинарного проступка, подтверждение наличия или отсутствия обстоятельств, связанных с ограничениями на службе. Интересна в этой связи ч. 8 ст.51 Закона о службе, которая содержит норму о том, что служебная проверка *может* быть проведена (а не назначена в любом случае). Таким образом, налицо противоречие: с одной стороны обязательно должно быть затребовано объяснение и выяснены обстоятельства совершенного проступка, а также установлена вина сотрудника. Но это возможно только в рамках служебной проверки в отношении привлекаемого к ответственности сотрудника. С другой стороны – назначение проверки необязательно. Тогда встает вопрос: каким образом будут выясняться все обстоятельства дела и решаться вопрос об индивидуализации и дифференциации ответственности? Однако на практике нередки случаи привлечения сотрудников к дисциплинарной ответственности в так называемом упрощенном порядке: без назначения служебной проверки.

О превышении пределов усмотрения в процессе дисциплинарного производства позволяет сделать вывод и анализ судебной практики по вопросам обжалования сотрудниками органов внутренних дел наложенных дисциплинарных взысканий. Несогласие сотрудников с решением о привлечении к дисциплинарной ответственности связано с такими причинами, как: неустановление вины сотрудника, обстоятельств и времени совершения проступка; неустановление совершения сотрудником деяния, которое квалифицируется как нарушение служебной дисциплины; несоразмерность наложенного дисциплинарного взыскания в виде увольнения тяжести совершенного проступка; нарушение срока привлечения к дисциплинарной ответственности, а также установленного законом порядка проведения служебной проверки и др. [5, 6, 7, 8, 9, 10].

Подытоживая изложенное, подчеркнем, что усмотрение играет существенную роль в правоприменительной деятельности органов государственной власти, в том числе и в деятельности органов внутренних дел. Усмотрение объективно сопровождает правоприменительную деятельность и в значительной степени определяет содержание правоприменительных актов.

Однако в целях соблюдения принципа законности в рамках дисциплинарного производства назрела острая необходимость ограничения дискреционных полномочий субъектов правоприменения.

Детальная регламентация процесса привлечения сотрудников органов внутренних дел к дисциплинарной ответственности позволит устранить вышеобозначенные пробелы и будет способствовать расширению гарантий защиты прав сотрудников, ограждая их от произвола должностных лиц, уполномоченных налагать дисциплинарные взыскания.

ЛИТЕРАТУРА

1. Федеральный закон от 30.11.2011 № 342-ФЗ «О службе в органах внутренних дел Российской Федерации и внесении изменений в отдельные законодательные акты Российской Федерации» // Официальный интернет-портал правовой информации <http://www.pravo.gov.ru>, 01.12.2011

2. Дисциплинарный устав органов внутренних дел Российской Федерации, утв. Указом Президента РФ от 14.10.2012 № 1377 // СПС КонсультантПлюс

3. Приказ МВД России от 26.03.2013 № 161 «Об утверждении Порядка проведения служебной проверки в органах, организациях и подразделениях Министерства внутренних дел Российской Федерации» // СПС КонсультантПлюс

4. Определение Конституционного Суда РФ от 26.04.2016 № 773-О «Об отказе в принятии к рассмотрению жалобы гражданина Лаптева Максима Владимировича на нарушение его конституционных прав пунктом 15 части 2 статьи 82 Федерального закона «О службе в органах внутренних дел Российской Федерации и внесении изменений в отдельные законодательные акты Российской Федерации» // СПС КонсультантПлюс

5. «Обзор практики рассмотрения судами дел по спорам, связанным с прохождением службы федеральными государственными служащими (сотрудниками органов внутренних дел, сотрудниками органов уголовно-исполнительной системы, сотрудниками Следственного комитета Российской Федерации, сотрудниками иных органов, в которых предусмотрена федеральная государственная служба)» (утв. Президиумом Верховного Суда РФ 15.11.2017) // СПС КонсультантПлюс

6. «Обзор практики по рассмотрению в 2012 - 2013 годах дел по спорам, связанным с привлечением государственных и муниципальных служащих к дисциплинарной ответственности за совершение коррупционных проступков» // СПС КонсультантПлюс

7. Определение Судебной коллегии по гражданским делам Верховного Суда Российской Федерации от 01.04.2019 № 70-КГ18-5 // СПС КонсультантПлюс.

8. Определение Судебной коллегии по гражданским делам Верховного Суда Российской Федерации от 15.04.2019 № 57-КГ19-1 // СПС КонсультантПлюс

9. Определение Судебной коллегии по гражданским делам Верховного Суда Российской Федерации от 16.12.2019 № 81-КГ19-10 (утв. Президиумом Верховного Суда РФ 30.07.2014) // СПС КонсультантПлюс

10. Определение Судебной коллегии по гражданским делам Верховного Суда Российской Федерации от 05.08.2019 № 46-КГПР19-10// СПС КонсультантПлюс

11. Кириллова А.Д. Дискреционные полномочия в правоприменительной деятельности органов государственной власти // Известия ТулГУ. Экономические и юридические науки. 2017. №2. - с. 81 – 87

12. Пресняков М.В., Чаннов С.Е. Дисциплинарная ответственность гражданских служащих: проблемы нормативной определенности и справедливой дифференциации. // Трудовое право, 2009, № 8 (СПС КонсультантПлюс)

13. Слюсарева Т.Г. Административное усмотрение в деятельности государственных служащих. – Автореф. дис. к.ю.н. – М., 2013. – 26 с.

СВЕДЕНИЯ ОБ АВТОРЕ

Курбатова Ольга Владимировна. Доцент кафедры административного права. Кандидат экономических наук, доцент.

Московский университет МВД России имени В.Я. Кикотя.

E-mail: Statya2015@mail.ru

Россия, Москва, 117437, ул Академика Волгина, д.12.

Тел. (495) 336-40-00.

Kurbatova Olga Vladimirovna. Associate professor of administrative law. Candidate of economic sciences, associate professor

Moscow University of the Ministry of the Interior of the Russian Federation named after V.Y. Kikot

Work address: Russia, Moscow, 117437, St. Akademika Volgina, d. 12.

Tel. (495) 336-40-00.

Ключевые слова: дисциплинарное производство; дисциплинарное взыскание; служебная проверка; дискреционные полномочия; правоприменение.

Key words: disciplinary proceedings; disciplinary action; internal audit; discretion; enforcement.

УДК 342.9

**ПРОФИЛАКТИКА СОВЕРШЕНИЯ ПОВТОРНЫХ
ПРАВОНАРУШЕНИЙ ЛИЦАМИ, В ОТНОШЕНИИ КОТОРЫХ
УСТАНОВЛЕН АДМИНИСТРАТИВНЫЙ НАДЗОР**

**PREVENTION OF A REPEATED OFFENSES A PERSON UNDER
ADMINISTRATIVE SUPERVISION**

В статье проводится анализ способов профилактической работы с лицами, состоящими под административным надзором, с целью недопущения совершения ими повторных правонарушений.

The article analyzes ways of preventive work with persons under administrative supervision in order to prevent them from committing repeated offenses.

В настоящее время административный надзор является одним из элементов административной деятельности органов внутренних дел по профилактике совершения преступлений и административных правонарушений лицами, ранее судимыми за определённые категории преступлений. Кроме того, в период декриминализации некоторых видов общественно опасных деяний, а также частичной гуманизации российского законодательства, данное направление деятельности органов внутренних дел представляет собой актуальную тему для научных исследований и общественного обсуждения.

Основным нормативно-правовыми документами, регулирующими общественные отношения, попадающие под определение административного надзора, является Федеральный Закон от 06.04.2011г. №64-ФЗ «Об административном надзоре за лицами, освобождёнными из мест лишения свободы» (далее-Федеральный закон) [1], а также Приказ МВД России от 08.07.2011г. № 818 «О порядке осуществления административного надзора за лицами, освобождёнными из мест лишения свободы» (далее-Приказ) [2].

Для начала необходимо дать определение понятию «административный надзор». Согласно п.1 ст.1 Федерального закона, административный надзор-это осуществляемое органами внутренних дел наблюдение за соблюдением лицом, освобождённым из мест лишения свободы, установленных судом в соответствии с настоящим Федеральным законом временных ограничений его прав и свобод, а также выполнением им обязанностей, предусмотренных настоящим Федеральным законом. Согласно п.3 ч.1 Федерального закона, «поднадзорное лицо» это лицо, в отношении которого осуществляется административный надзор.

Исходя из текста Федерального закона, каждое поднадзорное лицо

избирает для себя место фактического нахождения, то есть территорию городского или сельского поселения, либо любого другого муниципального образования.

Согласно ч.1 ст.3 Федерального закона, административный надзор устанавливается судом при наличии оснований в отношении совершеннолетнего лица, освобождаемого или освобожденного из мест лишения свободы, и имеющего непогашенную либо неснятую судимость, за совершение:

- 1) тяжкого или особо тяжкого преступления;
- 2) преступления при рецидиве преступлений (на срок от одного года до трех лет, но не свыше срока, установленного законодательством Российской Федерации для погашения судимости);
- 3) умышленного преступления в отношении несовершеннолетнего (на срок, установленный законодательством Российской Федерации для погашения судимости, за вычетом срока, истекшего после отбытия наказания).

Для установления административного надзора имеются следующие обстоятельства:

- 1) лицо в период отбывания наказания в местах лишения свободы признавалось злостным нарушителем установленного порядка отбывания наказания;
- 2) лицо, отбывшее уголовное наказание в виде лишения свободы и имеющее непогашенную либо неснятую судимость, совершает в течение одного года два и более административных правонарушения против порядка управления и (или) административных правонарушения, посягающих на общественный порядок и общественную безопасность и (или) на здоровье населения и общественную нравственность.

В отношении совершеннолетнего лица, освобождаемого или освобожденного из мест лишения свободы и имеющего непогашенную либо неснятую судимость за совершение преступления против половой неприкосновенности и половой свободы несовершеннолетнего, а также за совершение преступления при опасном или особо опасном рецидиве преступлений, административный надзор устанавливается независимо от наличия указанных выше оснований.

В случае установления административного надзора лицу, может быть запрещено: пребывание в определенных местах; посещение мест проведения массовых и иных мероприятий и участия в указанных мероприятиях; пребывание вне жилого или иного помещения, являющегося местом жительства либо пребывания поднадзорного лица, в определенное время суток; выезд за установленные судом пределы территории.

Кроме того, поднадзорный обязан являться от одного до четырех раз в месяц в орган внутренних дел по месту жительства или пребывания для отметки у инспектора по осуществлению административного надзора.

Думается, что пребывание под административным надзором, вос-

принимается многими ранее судимыми лицами, попавшими в данную категорию, как некая государственно-правовая фикция, не способная в должной мере обеспечить контроль за их поведением, исправлением и повышением уровня правосознания. С их стороны нередки случаи нарушения ограничений, установленных судом, а также повторные совершения преступлений и административных правонарушений, часть из которых зачастую совершаются в общественных местах. В связи с этим, профилактическая работа органов внутренних дел, направленная на работу с поднадзорными лицами, обретает свою значимость и важность

Борьба с наиболее распространенными формами преступных проявлений, исходящих от поднадзорных лиц, должна иметь интенсивный, наступательный характер и представлять собой кластер из результатов научной деятельности, общих мер профилактического характера, а также внедрения положительного опыта (в том числе зарубежного). Как справедливо указывает В.А. Овсянников, работа по профилактике рецидива преступлений может быть успешной только в том случае, если она базируется на положениях криминологии, педагогики, психологии, достижениях других наук [3]. Особую роль в практической реализации мер по административному надзору полиции за лицами, освобожденных из мест лишения свободы, является гласность её осуществления, потому что именно в этом случае она в полной мере реализуется как мера принудительно-воспитательного характера.

Особенности профилактической работы с адмнадзорниками (далее-адмнадзорник), наглядно прослеживаются на примере посещения такого лица, имеющего ограничения, связанные с запретом покидать фактическое место жительства в ночное время.

Установив, что адмнадзорник отсутствует по месту жительства в ночное время, имея на это ограничение, проверяющие ограничиваются сбором материала с целью дальнейшего привлечения его к административной ответственности по ст.19.24 КоАП РФ, включающими опрос соседей и повторную попытку в их присутствии дозвониться или достучаться до поднадзорного.

Для качественной профилактической работы с поднадзорным элементом, вышеуказанных действий явно недостаточно, так как ни инспектор по исполнению административного надзора, ни зональные сотрудники ОУР или участковые уполномоченный полиции, в полной мере не обладают полной информацией о местах возможного нахождения поднадзорного, круге его общения, интересах, связях всех видов. А именно эти составляющие определяют личность поднадзорного для последующей работы с ним. Зачастую, просто привлекая к административной ответственности нарушителя надзора, сотрудник органов внутренних дел не уделяет должного внимания установлению местонахождения подучётного в ночное время и иных обстоятельств допущенного нарушения. Таким образом, от-

сутствует уверенность в непричастности нарушителя к совершаемым в дежурные сутки нераскрытым преступлениям.

На мой взгляд, для реализации властных полномочий по осуществлению административного надзора, необходима выработка определённого алгоритма действий сотрудников полиции при выявлении нарушений по исполнению административного надзора, а именно:

1) незамедлительное уведомление дежурной части органа внутренних дел о выявлении факта отсутствия поднадзорного лица по месту его заявленного фактического нахождения;

2) ориентирование пеших постов и автопатрулей патрульно-постовой службы полиции, нарядов Росгвардии, членов следственно-оперативной группы, а также иных нарядов и приданных сил, находящихся на маршрутах патрулирования, с указанием анкетных данных поднадзорного, его примет (при наличии-фотографии) а также предполагаемых мест его нахождения или появления;

3) при наличии у поднадзорного личного транспортного средства, ориентировать экипажи ДПС на его задержание, а также проверку государственного регистрационного знака АМТС по автоматизированной системе фотофиксации, имеющейся в распоряжении ЦАФАП ГИБДД;

4) изучение автоматизированных и интегрированных систем видеонаблюдения, имеющих в оперативном распоряжении органа внутренних дел, таких как «Безопасный город», «Поток» и т.д.;

5) при наличии на обсервируемой территории объектов, охраняемых сотрудниками частных охранных предприятий, ориентирование их на незамедлительное уведомление дежурной части территориального ОВД, в случае появления у них интересующего лица.

6) при установлении местонахождения поднадзорного лица, нарушившего предписанные судом ограничения, принять исчерпывающие меры по установлению обстоятельств его пребывания вне заявленного места жительства, также по-возможности, проверить задержанного на причастность к преступлениям и административным правонарушениям, сведения о которых поступили в дежурную часть территориального органа внутренних дел на дежурных сутках.

Кроме того, учитывая тяжесть ранее совершенных преступлений, лиц, состоящих под административным надзором, их нередко богатое криминальное прошлое и сложную систему воровских ценностей и традиций ими поддерживаемых, а равно в целях всесторонней и комплексной профилактики, морально-психологического и педагогического воздействия, осуществляемого инспекторами по исполнению административного законодательства, участковыми уполномоченными полиции, зональными сотрудниками уголовного розыска необходимо повышать эффективность проводимых мероприятий, направленных на предотвращение совершения преступлений

административных правонарушений поднадзорными, а именно:

1) Ежедневно проводить мониторинг актуальности дел, заведённых на лиц, состоящих под административным надзором, с обязательным изучением имеющихся в делах фотографий, списков дружеских и родственных связей, иную накопленную в делах информацию, а равно пополнять и обновлять списки лиц, формально подпадающих под действие административного надзора.

2) Добросовестно подходить к проверке лиц, состоящих под административным надзором, совместно использовать возможности административного законодательства и оперативно-розыскной деятельности с целью профилактики, предупреждения и раскрытия преступлений и административных правонарушений, совершённых поднадзорными, получению упреждающей информации об их дальнейших намерениях. Исключать формальный подход к данному направлению деятельности.

3) В период проведения гарнизонных разводов, инструктажей сотрудников наружных служб и строевых подразделений, а также постов и патрулей, задействованных по охране общественного порядка и общественной безопасности, доводить полную информацию о поднадзорных, ранее допускавших нарушения ограничений, установленных судом, лицах склонных к нарушениям, с целью обязательной их проверки на маршрутах патрулирования.

4) В рамках проведения государственно-правового информирования с личным составом территориальных органов внутренних дел, проводить служебные занятия по проблемным вопросам, связанным с осуществлением административного надзора за лицами, изучать методические указания и разъяснения, рассылаемые для использования в оперативно-служебной деятельности, перенимать положительный опыт (в том числе мировой в части касающейся электронных способов контроля за нахождением и передвижением поднадзорных) иных территориальных подразделений ОВД;

5) всесторонне использовать возможности сети Интернет, в том числе социальные сети для мониторинга образа жизни поддочетных, установления их социальных связей, круга интересов, получения иной значимой информации об их личности;

6) Использовать административно-хозяйственные и социальные ресурсы с целью обеспечения трудоустроенности и занятости поднадзорных лиц, с целью упрощения их социальной адаптации к требованиям правового государства и общества.

С точки зрения К.В. Регульской, вышеназванную задачу необходимо закрепить в ст. 2 Федерального закона под названием «Ресоциализация личности», так как с её точки зрения, законодатель не либо не нашёл места, либо не посчитал нужным закрепить задачи, которые отвечали бы за приспособление к нормальной жизни в новом обществе людей, освобо-

дившихся из мест лишения свободы [4].

Таким образом, лица, состоящие под административным надзором, являются наиболее склонной к повторному совершению преступлений и административных правонарушений категорией подучётных, со стороны сотрудников органов внутренних дел необходим постоянный контроль и усиленная профилактическая работа, интегрирующая в себе деятельность и усилия сразу нескольких служб и подразделений. В связи с этим, требуется дальнейшее совершенствование института административного права в данном направлении.

ЛИТЕРАТУРА

1. Об административном надзоре за лицами, освобождёнными из мест лишения свободы: федеральный закон от 06 апреля 2011 года № 64-ФЗ// Справочная система «Консультант Плюс».

2. Уголовный кодекс Российской Федерации: Федеральный закон от 13 июня 2006 года №63-ФЗ// Справочная система «Консультант Плюс».

3. Овсянников В.А. Некоторые вопросы предупреждения преступлений, совершаемых в общественных местах лицами, находящимися под административным надзором/В.А. Овсянников//Проблемы правоохранительной деятельности. – 2016. - № 2. – Ст. 147-150.

4. Регульская К.В. Проблемы, возникающие при осуществлении административного надзора за лицами, освобождёнными из мест лишения свободы/К.В. Регульская//Молодой учёный. – 2020. - №16(306).–Ст. 120-122.

5. Показатели преступности в России// Генеральная прокуратура Российской Федерации. Портал правовой статистики. URL:http://crimestat.ru/offenses_chart.

СВЕДЕНИЯ ОБ АВТОРЕ

Мальченков Денис Петрович. Преподаватель кафедры административного права.

Воронежский институт МВД России.

E-mail: malchenkovdenis@yandex.ru

Россия, 394065, Воронеж, проспект Патриотов, 53.

Тел. (473)200-52-94.

Malchenkov Denis Petrovich. Teacher of the chair of administrative law.

Voronezh Institute of the Ministry of Interior of Russia.

E-mail: n.v.poliyakova@list.ru

Work address: Russia, 394065, Voronezh, Prospect Patriotov, 53.

Tel. (473)200-52-94.

Ключевые слова: административный надзор; профилактика; кластер; проверка; рецидив; ограничение; адаптация; место фактического нахождения; мониторинг.

Key words: administrative supervision; prevention; cluster; check; relapse; restriction; adaptation; location; monitoring.

УДК 342.9

Мирзохофизиён Мирзоали Мирзохофиз

**АКТУАЛЬНЫЕ ПРОБЛЕМЫ ОРГАНИЗАЦИИ УЧАСТИЯ
ГРАЖДАН В ОБЕСПЕЧЕНИИ ОБЩЕСТВЕННОГО ПОРЯДКА
В РЕСПУБЛИКЕ ТАДЖИКИСТАН**

**CURRENT PROBLEMS OF ORGANIZING CITIZENS
PARTICIPATION IN ENSURING PUBLIC ORDER
IN THE REPUBLIC OF TAJIKISTAN**

В данной статье рассматриваются актуальные проблемы правового регулирования и проводится анализ наиболее важных вопросов организации деятельности народных дружин при обеспечении общественного порядка в Республике Таджикистан. Автором предложены возможные пути разрешения возникших затруднений в данной области, а также перспективы дальнейшего совершенствования и развития правового регулирования в области организации участия граждан в обеспечении общественного порядка в Республике Таджикистан.

This article discusses current problems of legal regulation and analyzes the most important issues of organizing the activities of people's squads in ensuring public order in the Republic of Tajikistan. The author suggests possible ways to resolve the difficulties encountered in this area, as well as prospects for further improvement and development of legal regulation in the field of organizing the participation of citizens in ensuring public order in the Republic of Tajikistan.

Одним из основных направлений обеспечения общественной безопасности в Республике Таджикистан, является обеспечение общественного порядка, а также взаимодействие органов внутренних дел с институтами гражданского общества в целях своевременного предотвращения правонарушений и иных противоправных действий.

В начале 90-х гг. в Таджикистане стали возникать существенные изменения в идеологии, общественном мышлении в политической и государственной организации. Наряду с ними стали проявляться все более отчет-

ливо глубинные изменения в социальной структуре и отношениях собственности. Сотрудникам органов внутренних дел Республики Таджикистан большей частью приходилось работать, как сами они признавали, в режиме «усиленного несения службы».

Вместе с тем, на деятельность органов внутренних дел в рассматриваемом направлении большинство граждан реагируют с осторожностью и недоверием. Это напрямую связано с тем, что на протяжении десятилетий милиция, прокуратура, суд в России выполняли в рамках своих полномочий в основном карательные функции.

В настоящее время в обществе Республики Таджикистан всё чаще говорят о том, что правоохранительные органы должны, наконец, начать выполнять те социальные функции, ради которых и были созданы, а именно защита прав и законных интересов граждан Республики Таджикистан.

Правонарушения и противозаконные действия в Республике Таджикистан достигли такого уровня, что законные действия сотрудников милиции по прекращению противоправных действий стали предметом агрессивных насильственных действий в их отношении со стороны криминального элемента в Республике Таджикистан. В этой связи были приняты решения о применении дополнительных меры по улучшению финансового и материально-технического обеспечения деятельности органов внутренних дел, в части касающейся привлечения граждан к обеспечению общественного порядка в Республике Таджикистан.

Взаимодействия граждан с органами внутренних дел в обеспечении общественного порядка является центральной идеей концепции социального сотрудничества милиции и общества, реализованной в развитых зарубежных странах, и на практике доказавшей свою высокую эффективность. Необходимо отметить, что органы внутренних дел в других странах более эффективно выполняют возложенные на них обязанности по взаимодействию с различными институтами гражданского общества. Следует отметить, что в истории Республики Таджикистан имеется достаточно богатый опыт взаимодействия милиции и добровольных народных дружин с 1958 года [1], в связи с этим рассмотрение обозначенной проблемы представляется достаточно актуальным [2].

Участия граждан в обеспечении общественного порядка в Республике Таджикистан основываются на Конституции и иных актов национальной правовой системы. Вопросами правового регулирования организации и участия граждан в обеспечении общественного порядка занимаются органы государственной власти, органы местного самоуправления и, в частности, органы внутренних дел Республики Таджикистан. Очевидно, что участие граждан в обеспечении общественного порядка осуществляются посредством взаимодействия с органами внутренних дел. Граждане Республики Таджикистан это представители гражданского общества, борющиеся за свои права и за

конные интересы в соответствии с требованиями Конституции Республики Таджикистан и иными международными правовыми актами.

Занимаясь нормотворчеством в рассматриваемой сфере деятельности следует чётко понимать: что станет результатом взаимодействия органов внутренних дел и институтов гражданского общества? Необходимо отметить, что основным законом Республики Таджикистан и иными правовыми актами национальной правовой системы декларируется не только соблюдение прав и законных интересов граждан, но и выполнение ими своих обязанностей.

В этой связи актуальные проблемы заключаются, во-первых, в отсутствии юридической грамотности у населения, незнании законов и иных подзаконных актов, регламентирующих их взаимодействие с правоохранительными органами. Во-вторых, в демократическом обществе Республики Таджикистан в настоящее время ведётся борьба граждан за справедливость, переходящая, как правило, за грани норм законодательства.

В целях решения данного вопроса в рамках взаимодействия граждан и органов внутренних дел в сфере обеспечения общественного порядка в Республике Таджикистан на современном этапе осуществляется модернизация законов и подзаконных нормативных правовых актов, регламентирующих деятельность институтов гражданского общества в рассматриваемом направлении. Так, например, приняты целый ряд нормативных правовых актов органов законодательной и исполнительной власти, в их числе: Закон Республики Таджикистан «Об участии граждан в обеспечении общественного порядка», Указ Президента Республики Таджикистан «О мерах по повышению роли участковых инспекторов милиции в обеспечении общественного порядка и расширению их сотрудничества с населением», Постановление Правительства Республики Таджикистан «Положение о добровольных дружинах в Республике Таджикистан», Приказ МВД Республики Таджикистан «О мерах по совершенствованию деятельности участковых инспекторов милиции» [3].

Кроме того, в Согдийской области Республики Таджикистан сформировано добровольное молодежное объединение из числа студентов ВУ-За, именуемая «Авангард», которая эффективно сотрудничает с УМВД по Согдийской области в обеспечении общественного порядка и безопасности. В данной молодежной организации объединились все действующие на территории области общественные группы молодежи Таджикистана, инициативно взаимодействующие с правоохранительными органами по вопросам профилактики и пресечения правонарушений. [4].

Выше перечисленные законы и подзаконные акты способствуют и дают возможность гражданам участвовать в обеспечении общественного порядка и, как следствие, возможность защищать свои права и законные интересы.

Организационными вопросами участия граждан непосредственно занимается органы внутренних дел Республики Таджикистан. Подготовка

народных дружинников осуществляется в форме инструктажей, которые должны проводиться должностными лицами территориальных органов внутренних дел Республики Таджикистан. Граждане, участвующие в обеспечении общественного порядка информируют об обстановке и порядке несение службы в зависимости от проводимого мероприятия, неся службу наравне с сотрудниками полиции.

Кроме того, эффективное взаимодействие граждан с правоохранителями способствовало бы достижению успешных результатов в деятельности участковых уполномоченных милиции. Практика сотрудничества органов внутренних дел с гражданами показала, что они вносят огромный вклад в обеспечение общественного порядка и стабильность гражданского общества. Значимым вопросом в деятельности органов внутренних дел с гражданами является организация их взаимодействия с милицией. Взаимодействие, по нашему мнению, должно осуществляться с участковыми уполномоченными милиции, поскольку именно они в своей профессиональной деятельности (Приказ МВД Республики Таджикистан № 569 от 15.09.2005 «О мерах по совершенствованию деятельности участковых инспекторов милиции») осуществляют взаимодействие с учреждениями, организациями, общественными объединениями и гражданами [5].

В заключение следует отметить, что для усиления эффективности деятельности добровольных народных дружин необходимо проводить работу по повышению правовой культуры населения, поскольку без повышения уровня правосознания народные дружинники не будут восприниматься гражданами должным образом. Как справедливо подмечено: «Правосознание – это источник, вызывающий внутреннюю готовность гражданина к процессу реализации правовых норм, совершенствованию социально-правовой жизни» [6].

Сегодня необходимо максимально активно использовать возможности органов государственной власти, органов местного самоуправления, органов внутренних дел по стимулированию участия граждан в обеспечении общественного порядка с акцентом на привлечение молодёжи.

Анализируя нормы закона Республики Таджикистан «Об участии граждан в обеспечении общественного порядка», регламентирующих участие процедуры граждан в обеспечении общественного порядка, можно выделить основные его недостатки: это отсутствие финансовой и льготной мотивации граждан, отсутствие специальной тактической подготовки граждан, участвующих в обеспечении общественного порядка. При условии устранения данных недоработок в уже принятых нормативных правовых актах, а также в законе «Об участии граждан в обеспечении общественного порядка», можно будет наблюдать очевидный прогресс в вопросах организации взаимодействия институтов гражданского общества с органами внутренних дел в обеспечении общественного безопасности и порядка на территории Республики Таджикистан.

ЛИТЕРАТУРА

1. Назаров Н. Совершенствование организации и деятельности Таджикской милиции / -М.: Академия МВД Республики Таджикистан, 2012. - 215 с.
2. Байматов, Ш. Участие трудящихся Таджикистана в борьбе с нарушителями общественного порядка [Текст] / Ш. Байматов, М. М. Муллаев. - Душанбе: Таджикгосиздат, 1963. - 83 с.
3. Закон Республики Таджикистан от 3 декабря 2009 года, №566 «Об участии граждан в обеспечении общественного порядка».
4. В Таджикистане растет роль добровольных дружинников [Электронный документ] // Режим доступа: <http://tajikta.tj/ru/news/v-tadzhikistane-rastet-rol-dobrovolnykh-druzhinnikov>.
5. Приказ МВД Республики Таджикистан № 569 от 15.09.2005 года, «О мерах по совершенствованию деятельности участковых инспекторов милиции».
6. Тепляшин И.В. Правовая активность Российских граждан: перспективы исследования категории // Российский юридический журнал. 2010. № 5. С. 43.

СВЕДЕНИЯ ОБ АВТОРЕ

Мирзохофизиён Мирзоали Мирзохофиз. Адъюнкт Академии управления МВД России.

E-mail: Mirzohafizov81@mail.ru, тел: +79152833661.

Академия управления МВД России.

125993, г. Москва, ул. Зои и Александра Космодемьянских д. 8

Mirzoboshiev Mirzoali Mirskiys. Adjunct Academy of MIA of Russia.

E-mail: Mirzohafizov81@mail.ru, tel.: +79152833661.

Academy of management of Interior Ministry of Russia.

125993, Russia, Moscow, street Zoe and Alexander Kosmodemyanskiy, 8.

Ключевые слова: административно-правовое регулирование; сфера обеспечения общественного порядка; органы внутренних дел; общественные правоотношения; органы государственной власти; добровольная народная дружина; взаимодействие граждан с органами внутренних дел.

Key words: administrative and legal regulation; the sphere of ensuring public order; internal Affairs bodies; public legal relations; public authorities; voluntary national guard; interaction of citizens with internal Affairs bodies.

УДК 342

Панферкина Ирина Сергеевна,
кандидат педагогических наук

**РЕАЛИЗАЦИЯ ВОСПИТАТЕЛЬНОГО ПОТЕНЦИАЛА
ДИСЦИПЛИНЫ «МУНИЦИПАЛЬНОЕ ПРАВО»
В ФОРМИРОВАНИИ ПРАВОВОЙ КУЛЬТУРЫ ОБУЧАЮЩИХСЯ**

**IMPLEMENTATION OF THE EDUCATIONAL POTENTIAL OF THE
DISCIPLINE «MUNICIPAL LAW» IN THE FORMATION OF LEGAL
CULTURE OF CADETS**

В статье проблема формирования правовой культуры курсантов ведомственных образовательных организаций рассматривается в аспекте реализации воспитательного потенциала дисциплины «Муниципальное право». Представляются педагогические условия, позволяющие обеспечить эффективную реализацию воспитательной функции муниципального права в процессе проведения аудиторных занятий и организации самостоятельной работы обучающихся.

In the article, the problem of forming the legal culture of cadets of departmental educational organizations is considered in the aspect of implementing the educational potential of the discipline "Municipal law". The article presents pedagogical conditions that allow to ensure the effective implementation of the educational function of municipal law in the process of conducting classroom classes and organizing independent work of cadets.

Формирование правовой культуры обучающихся в образовательном процессе приобретает особенно важное значение применительно к подготовке курсантов – будущих специалистов органов внутренних дел (ОВД). Это сложная педагогическая проблема, сохраняющая свою актуальность и значимость. Говоря о педагогической проблеме, мы понимаем ее как совокупность вопросов, отражающих присущие исследуемому процессу противоречия. Применительно к исследуемому процессу формирования правовой культуры обучающихся в ведомственных образовательных организациях – это противоречие между настоятельной потребностью личности, общества, государства в действиях сотрудников ОВД в строгом соответствии с нормами законодательства, осознании правомерности, обоснованности и целесообразности таких действий в рамках правового поля, с одной стороны, и недостаточной готовностью профессорско-преподавательского состава к целенаправленному, грамотному и обоснованному использованию воспитательного потенциала правовых дисциплин в процессе их изучения, неразработанностью методического сопровождения для эффективной ре-

лизации воспитательного потенциала.

Соответственно обозначенному противоречию педагогическая проблема может быть сформулирована следующим образом: как обеспечить эффективное использование воспитательного потенциала правовых дисциплин в русле формирования правовой культуры обучающихся – будущих специалистов ОВД? Одним из аспектов обозначенной проблемы становится изучение возможностей повышения эффективности использования воспитательного потенциала дисциплины «Муниципальное право» для формирования правовой культуры обучающихся в ведомственных образовательных организациях.

Ключевыми категориями для предпринятого исследования становятся категории «воспитательный потенциал» и «правовая культура», которые необходимо конкретизировать с учетом его (исследования) проблемы. Что касается первой из категорий, то целесообразно привести вывод, к которому приходит М. В. Шакурова: «в отечественной педагогике накоплен определенный опыт изучения воспитательного потенциала, но единства позиции нет» [1, с.34]. Изучив самые разные подходы к его определению и структурированию (Ю. А. Агафонова, И. Ф. Бережная, Е. В. Буслова, Н. И. Вьюнова, М. В. Ершова, Л. И. Клочкова, В. В. Коробкова, О. Н. Поваляева, С. В. Попова и др.), мы пришли к выводу о том, что под воспитательным потенциалом правовых дисциплин следует понимать «совокупность возможностей, средств и источников, которые могут и должны быть приведены в действие и использованы для реализации воспитательной функции» изучаемой правовой дисциплины [2, с.60] с учетом специфики той правовой области, которая является предметом изучения. Тогда воспитательный потенциал дисциплины «Муниципальное право» будет представлен теми возможностями, средствами и источниками, которые могут и должны быть использованы преподавателями в процессе изучения дисциплины с учетом специфики предмета муниципального права, а также тех целей и задач, которые установлены для целенаправленного достижения и решения в русле формирования правовой культуры обучающихся.

Что касается правовой культуры, то формирование этого личностно значимого для сотрудника ОВД феномена активно исследуется применительно к профессиональному образованию и нашло отражение в многочисленных публикациях (С.С. Алексеев, А.Г. Арсентьева, Н.В. Витрук, Л.А. Ершова, А.П. Зотов, И.А. Крыгина, Е.А. Лукашева, В.П. Малахов, А.В. Малько, В.С. Нерсисянц, Г.С. Остроумов, О.Ф. Павлов В.П. Сальников, А.П. Семитко, и др.). В нашем представлении правовая культура сотрудника ОВД – это динамически развивающееся интегративное личностно-профессиональное образование, отражающее сбалансированное состояние правосознания, морали и нравственности и позволяющее осознанно выполнять правоохранительную деятельность в интересах личности, общества, государства.

Формирование правовой культуры будущих специалистов ОВД в процессе обучения в ведомственных образовательных организаций – сложный многокомпонентный процесс, испытывающий влияние множества внешних и внутренних факторов. Одним из таких факторов становится использование в процессе изучения дисциплины «Муниципальное право» ее воспитательного потенциала. Важно отметить, что, по справедливому утверждению Л.И. Клочковой, «воспитательный потенциал как совокупность возможностей не превращается механически в ресурсы развития и воспитания» [3, с.200], для его реализации необходимо создать определенные педагогические условия. Применительно к воспитательному потенциалу дисциплины «Муниципальное право» – это педагогические условия, способствующие реализации в процессе проведения аудиторных занятий и организации самостоятельной деятельности обучающихся воспитательной функции этой дисциплины. Не вдаваясь в подробную характеристику воспитательной функции этой отрасли российского права, приведем следующую ее характеристику, данную Н.Н. Черногором и Л.Н. Самодаевой: «Воспитательная функция муниципального права состоит в утверждении демократических ценностей, в том числе самого местного самоуправления как необходимого элемента децентрализованной системы управления обществом и государством, ориентировании граждан в их восприятии окружающей действительности, формировании оценок происходящего, установок на активное правомерное поведение в сфере местного самоуправления» [4]. Если рассматривать воспитательную функцию муниципального права применительно к формированию правовой культуры будущих специалистов ОВД, обучающихся в ведомственных образовательных организациях, то ее можно конкретизировать следующим образом: воспитание убежденности курсантов в социальной значимости местного самоуправления как прогрессивной формы народовластия и гражданской активности населения, его стремления к самостоятельной реализации в рамках правового поля тех инициатив, которые связаны с решениями вопросов местного значения. Учитывая то обстоятельство, что правоохранительная деятельность подавляющего большинства выпускников ведомственных образовательных организаций проходит в подразделениях ОВД, обеспечивающих законность и правопорядок на территориях конкретных муниципальных образований, грамотную и эффективную реализацию воспитательной функции дисциплины «Муниципальное право» в русле формирования правовой культуры обучающихся трудно переоценить. Однако для этого необходимо создать соответствующие педагогические условия.

Результаты исследований, а также опыт преподавания дисциплины «Муниципальное право» в Воронежском институте МВД России позволяет нам выделить следующие педагогические условия, обеспечивающие эффективную реализацию воспитательного потенциала муниципального пра-

ва в русле формирования правовой культуры обучающихся в образовательном процессе:

1) направленность изучения дисциплины на развитие правосознания обучающихся, понимания значимых моральных ценностей, связанных с народовластием, с гражданской активностью и самостоятельностью населения в решении местных вопросов муниципальных образований;

2) целенаправленное использование накопленного в процессе изучения дисциплины воспитательного потенциала во всех его составляющих (теоретико-концептуальной, инструментально-методической, информационной, материально-технической, субъект-субъектной и др.), а также его планомерное наращивание (например, своевременные внесения изменений в методическое обеспечение, диктуемые изменениями в действующих нормативных правовых актах; пополнение фондов практико-ориентированных задач, в которых анализируются конкретные ситуации правоохранительной деятельности, связанные с нарушениями норм муниципального права, внедрение новых средств обучения и др.);

3) стимулирование развития мотивации обучающихся к углубленному пониманию проблем муниципального права в русле осознания их значимости для предстоящей профессиональной правоохранительной деятельности, важности обеспечения ее правовой обоснованности и эффективности;

4) использование инновационных – активных и интерактивных методов обучения, сопровождающееся заинтересованным и грамотным обсуждением актуальных проблем муниципального права, направляемым преподавателем на формирование устойчивого сбалансированного состояния правосознания, морали и нравственности обучающихся, соответствующего достаточно высокому уровню развития правовой культуры;

5) использование преимуществ межпредметной интеграции, которым обеспечивается практическая реализация преимуществ, связанных с задействованием в процессе реализации воспитательного потенциала муниципального права ее взаимосвязи с воспитательным потенциалом уже изученных и изучаемых параллельно правовых дисциплин.

ЛИТЕРАТУРА

1. Шакурова М. В., Козельская К. А. Воспитательный потенциал как предмет современных социально-педагогических исследований // Вестник Православного Свято-Тихоновского гуманитарного университета. Серия 4: Педагогика. Психология. – 2018. – Вып. 50. – С. 22-34.

2. Панферкина И. С. Перспективы использования воспитательного потенциала административно-правовых дисциплин // Общественная безопасность, законность и правопорядок в III тысячелетии. – 2019. – № 5-3. – С. 60-62.

3. Ключкова Л. И. Технология ресурсообразования в развитии воспитания школьников // Современные проблемы науки и образования. – 2014. – № 2. – С. 200.

4. Черногор Н.Н., Самодаева Л.Н. Функции муниципального права и значение их изучения для практики государственного и муниципального управления // Государственное управление. Электронный вестник. Выпуск № 49. 2015. [Электронный ресурс]. URL: <https://studfile.net/preview/6703692/page:9/> (дата обращения: 19.06.2020).

СВЕДЕНИЯ ОБ АВТОРЕ

Панферкина Ирина Сергеевна. Доцент кафедры административного права. Кандидат педагогических наук.

Воронежский институт МВД России.

E-mail: formaneforma@mail.ru

Россия, 394065, г. Воронеж, пр-т Патриотов, 53. Тел. (473)2005-293.

Panferkina Irena Sergeevna.

Associate Professor of the Chair of Administrative Law. Candidate of Pedagogic Sciences.

Voronezh Institute of the Ministry of Internal Affairs of Russia.

Work address: Russia, 394065, Voronezh, Prospect Patriotov, 53.

Tel. (473)2005-293.

Ключевые слова: муниципальное право; воспитательный потенциал; правовая культура

Key words: municipal law; educational potential; legal culture.

УДК 378.016

Панферкина Ирина Сергеевна,
кандидат педагогических наук

**ВОСПИТАНИЕ ГРАЖДАНСКОЙ ОТВЕТСТВЕННОСТИ
ПОДРОСТКОВ В ПРОЦЕССЕ СОВМЕСТНОЙ ДЕЯТЕЛЬНОСТИ
ОБЩЕОБРАЗОВАТЕЛЬНЫХ ШКОЛ И ПОДРАЗДЕЛЕНИЙ
ПО ДЕЛАМ НЕСОВЕРШЕННОЛЕТНИХ**

**EDUCATION OF CIVIL RESPONSIBILITY OF TEENAGERS IN THE
PROCESS OF JOINT ACTIVITIES OF SECONDARY SCHOOLS AND
DEPARTMENTS ON MINORS**

В статье проблема воспитания гражданской ответственности подростков рассматривается в связи с формированием их правовой культуры. На основе выявленных противоречий представляются возможности целенаправленного воспитания гражданской ответственности подростков, а также отдельные составляющие совместной деятельности сотрудников подразделений по делам несовершеннолетних и педагогов общеобразовательных школ, способствующей успешному воспитанию этого значимого личностного феномена.

In the article, the problem of raising the civil responsibility of adolescents is considered in connection with the formation of their legal culture. On the basis of the found contradictions, the possibilities of purposeful education of the civil responsibility of adolescents are presented, as well as certain components of joint activities of employees of juvenile affairs units and teachers of general education schools, which contributes to the successful education of this significant personal phenomenon.

Воспитание гражданской ответственности подростков – сложный и многокомпонентный процесс, который привлекает внимание как педагогов-исследователей, так и практиков – сотрудников подразделений по делам несовершеннолетних (ПДН). Причина в том, что от уровня сформированности этого значимого личностного качества во многом зависит поведение подростков, в особенности тех, кто становятся субъектами взаимодействия с сотрудниками ПДН. Безусловно, в противодействии противоправному поведению подростков ведущую роль играет профилактическая деятельность, которая осуществляется образовательными организациями совместно с сотрудниками ПДН. Такая профилактическая деятельность предполагает использование различных методов и средств. Однако успех ее во многом определяется тем, насколько сформирована правовая культура подростка, составляющей которой становится его гражданская ответственность.

Правовую культуру мы рассматриваем как динамически развивающееся интегративное личностное образование, отражающее сбалансированное состояние правосознания, морали и нравственности и определяющее законопослушное поведение субъекта в различных жизненных ситуациях. Характеризуя гражданскую ответственность подростка как составляющую его правовой культуры, мы рассматриваем ее как убежденность подростка в полезности и необходимости, а также целесообразности законов, как внутреннее согласие с законами, находящее отражение в соблюдении требований действующего законодательства в самых разных жизненных ситуациях.

Заметим, что далеко не всегда педагоги-исследователи изучают гражданскую ответственность подростков как составляющую их правовой культуры. Например, в диссертационном исследовании Т. А. Степанчук гражданская ответственность подростков характеризуется как личностное новообразование, которое отражает готовность старшего школьника проявлять ответственную гражданскую позицию в форме поступков, поведения, стиля жизни, образа жизни в современном социуме» [1, с.6]. Тем самым исследуемый феномен представляется лишь на поверхности, он проявляется и приобретает форму, но при этом не изучается его сущность, которая неразрывно связана с таким явлением как правовая культура. А ведь изучая проявления, невозможно понять их глубинные причины, а значит – определить те противоречия, разрешение (сглаживание) которых позволит существенно повысить эффективность профилактической деятельности по предотвращению противоправного поведения подростков.

В чем же мы видим противоречия, порождающие педагогическую проблему эффективного и целенаправленного воспитания гражданской ответственности подростков в русле становления и развития их правовой культуры? Прежде всего, это противоречие между потребностью общества, государства в законопослушном поведении подростков, их осознанном соблюдении правовых норм, понимании значимости такого поведения, с одной стороны, и недостатками правового обучения и воспитания, свойственными современному образованию, – с другой стороны. Кроме того, это и противоречие между необходимостью в совместной эффективной профилактической деятельности общеобразовательных школ и подразделений ПДН, с одной стороны, и недостаточной разработанностью механизмов, формализмом и научной необоснованностью их взаимодействия, – с другой стороны. Выявляя указанные противоречия, мы опирались и на фундаментальные исследования А.М. Столяренко, который пришел к выводу о том, что «существуют и немалые возможности профилактики преступлений несовершеннолетних, которой призваны заниматься подразделения по делам несовершеннолетних органов внутренних дел ... К сожалению, во многих случаях наблюдается их тяготение к административно-правовым мерам, а не воспитательно-профилактическим» [2, с.186].

А воспитательные меры, как показывает практика, требуют взаимодействия сотрудников ПДН с педагогами общеобразовательных школ.

Анализ результатов исследований (Л. И. Божович, Н. М. Борытко, С. Г. Вершловский, Н. Л. Гранат, В. И. Каминская, Н. М. Кейзеров, И. А. Колесникова, Е. И. Мещерякова, С. Д. Поляков, А. Р. Ратинов, В. П. Сальников, Н. Л. Селиванова, В. Н. Синюков и др.), а также опыта практического взаимодействия сотрудников ПДН с педагогами общеобразовательных школ показывает, что для достижения цели эффективного формирования гражданской ответственности подростков необходимо строить взаимодействие сотрудников ПДН и педагогов общеобразовательных школ в трех основных направлениях: 1) совместные мероприятия, проводимые сотрудниками ПДН, педагогами общеобразовательных школ с коллективами подростков (школьные классы, группы подростков по интересам и т.п.); 2) совместная деятельность сотрудников ПДН, педагогов общеобразовательных школ с подростками, требующими особого внимания (находящимися в сложной жизненной ситуации, имеющими отклонения в физическом или психическом развитии и т.п.); 3) совместная деятельность сотрудников ПДН, педагогов общеобразовательных школ с родителями подростков (коллективные мероприятия, индивидуальная работа). По мнению Е. И. Мещеряковой, которое мы разделяем, воспитание гражданской ответственности подростков в русле взаимодействия сотрудников ПДН и педагогов общеобразовательных школ будет успешным, если оно позволяет: «1) способствовать формированию убежденности в необходимости неукоснительного соблюдения законов, которое должно стать определяющим принципом жизни и деятельности подростков; 2) воспитывать нетерпимость к любым проявлениям противоправного поведения, способствовать формированию стандарта законопослушного поведения; 3) сформировать у подростков умения законопослушного поведения» [3, с.186].

Особенно важно использовать такие формы для проведения сотрудниками ПДН и педагогами общеобразовательных школ совместных мероприятий, которые могут заинтересовать подростков к участию в них, к пониманию и осмыслению содержания, отражающегося в используемых формах. Среди таких форм наиболее полезными становятся: 1) размещение в рекреационных зонах информационно-консультационных стендов, содержащих важную правовую информацию для подростков, педагогов, а также родителей; 2) проведение кружковой работы с подростками по проблемам законодательства, ответственности несовершеннолетних и т.п.; 3) формирование профильных информационных массивов: подборок литературы и нормативных правовых актов в библиотеке; фильмотеки, содержащей учебно-познавательные фильмы; материалов правоприменительной практики по привлечению подростков к уголовной и административной ответственности и др.; 4) проведение общешкольных конкурсов: рисунков, стенгазет, сочине-

ний и т.п. по правовой тематике с публичным подведением итогов с приглашением для этого сотрудников ПДН; 5) приглашение сотрудников ПДН, представителей органов опеки и попечительства, а также членов комиссий по делам несовершеннолетних и защите их прав на совместные совещания и педагогические советы педагогов общеобразовательных школ.

Все указанные формы могут быть использованы в отношении коллективных мероприятий. Однако нельзя не использовать и индивидуальные формы работы, обладающие большим воспитательным потенциалом. К мероприятиям, проводимым индивидуально, относятся индивидуальные беседы, которые проводятся с подростками: 1) проявляющими особую заинтересованность в изучении и понимании законов, правоприменительной практики, работы ПДН; 2) нарушившими установленные нормы в силу разных причин, в том числе и из-за несформированной гражданской ответственности, повлекшей несоблюдение или ненадлежащее соблюдение правил; 3) оказавшимися в сложной жизненной ситуации и нуждающимися в поддержке, как правовой, так и психологической.

Продуктивно дополнить совместную работу педагогов общеобразовательных школ и сотрудников ПДН призваны мероприятия, проводимые с родителями подростков. Такие мероприятия могут иметь коллективный характер и проводиться на классных родительских собраниях, специально организованных круглых столах и т.п. Здесь совместными усилиями педагогов, родителей и сотрудников ПДН решаются вопросы, связанные с обеспечением законопослушного поведения подростков, профилактики нарушений действующего законодательства (главным образом – административного и уголовного). Однако большим воспитательным потенциалом, который будет реализован в воспитании гражданской ответственности подростков, обладают и индивидуальные беседы с родителями, особенно родителями тех подростков, кто в силу разных причин нуждается в особом внимании и не осознает в должной мере значимость и для них, и для их родителей соблюдения установленных правил.

Многие исследователи в сферах возрастной педагогики и психологии считают, что подростковый возраст является самым благоприятным периодом для воспитания гражданской ответственности, т.к. этому способствуют особенности физического, психического и морально-нравственного развития молодого человека, а последовательный переход от правовой грамотности к правовому мышлению, а затем и к правовой умелости при грамотной организации воспитания гражданской ответственности происходит гораздо более успешно, чем в предшествующий период обучения в начальной школе и последующий период активной социальной адаптации, сопровождающей юношеский возраст. Более того, многих проблем, связанных с противоправным поведением в этом возрасте, удастся избежать, если в подростковом возрасте удастся сформировать гражданскую ответ-

ственность как устойчивое личностное образование.

Подводя итоги, следует отметить:

1) формирование гражданской ответственности подростков в процессе взаимодействия сотрудников ПДН и педагогов общеобразовательных школ будет успешным, если оно целенаправлено на становление и развитие их правовой культуры;

2) взаимодействие сотрудников ПДН и педагогов общеобразовательных школ должно осуществляться на основе разработанной совместными усилиями программы, построенной на основе современных достижений педагогики и психологии и включающей как коллективную, так и индивидуальную работу с подростками, а также работу с их родителями;

3) формы проведения мероприятий в рамках воспитания гражданской ответственности, способы организации взаимодействия их участников должны стимулировать интерес подростков к изучению законов, регламентирующих их поведение в различных жизненных ситуациях, к выяснению тех последствий, к которым может привести несоблюдение или ненадлежащее соблюдение установленных правил.

ЛИТЕРАТУРА

1. Степанчук Т. А. Педагогическая технология формирования гражданской ответственности у учащихся старших классов в современном социуме : автореф. дисс. ... канд. пед. наук. – Санкт-Петербург, 2012. – 24 с.

2. Столяренко А. М. Юридическая педагогика: курс лекций. – М.: ТАНДЕМ, 2000. – 532 с.

3. Мещерякова Е. И. Педагогика в деятельности подразделений по делам несовершеннолетних : учебник. – Воронеж : Воронежский институт МВД России, 2014. – 231 с.

СВЕДЕНИЯ ОБ АВТОРЕ

Панферкина Ирина Сергеевна. Доцент кафедры административного права. Кандидат педагогических наук.

Воронежский институт МВД России.

E-mail: formaneforma@mail.ru

Россия, 394065, г. Воронеж, пр-т Патриотов, 53. Тел. (473)2005-293.

Panferkina Irena Sergeevna. Associate Professor of the Chair of Administrative Law. Candidate of Pedagogic Sciences.

Voronezh Institute of the Ministry of Internal Affairs of Russia

E-mail: formaneforma@mail.ru

Work address: Russia, 394065, Voronezh, Prospect Patriotov, 53.

Tel. (473)2005-293.

Ключевые слова: гражданская ответственность подростков; правовая культура; взаимодействие сотрудников подразделений по делам несовершеннолетних

Key words: civil liability of adolescents; legal culture; cooperation of employees of juvenile affairs units

УДК 378.016

Полякова Наталья Викторовна,
кандидат юридических наук, доцент

**ИНСТИТУТ СЛУЖЕБНОЙ ПРОВЕРКИ В ОРГАНАХ ВНУТРЕННИХ
ДЕЛ: АДМИНИСТРАТИВНО-ПРАВОВОЕ РЕГУЛИРОВАНИЕ
И ПРОБЛЕМЫ РЕАЛИЗАЦИИ**

**INSTITUTE OF INTERNAL AUDIT IN THE INTERNAL AFFAIRS
BODIES: THE ADMINISTRATIVE LEGAL REGULATION AND
PROBLEMS OF IMPLEMENTATION**

В статье проводится анализ законодательства, регламентирующего порядок проведения служебной проверки, а также проблем, возникающих в деятельности органов внутренних дел при осуществлении дисциплинарного производства.

The article analyzes the legislation regulating the procedure for conducting internal audit, as well as the problems that arise in the activities of internal Affairs bodies when conducting disciplinary proceedings.

Служебная проверка (служебное расследование), являясь стадией такого элемента административного процесса как дисциплинарное производство, осуществляется субъектами дисциплинарной власти, обеспечивая решение определенных задач, реализуемых в процессе ее проведения, с учетом процессуальных сроков, ее результатом является принятие управленческих решений, которое выражается в определенной процессуальной форме. Следует отметить, что результаты могут быть как промежуточные, так и итоговые.

В науке административного права нет единства мнений ученых по вопросу содержания и количества стадий дисциплинарного производства. Однако большинство ученых, проводя анализ структуры дисциплинарного производства, констатируют необходимость выделения стадии, в рамках которой осуществляется выяснение обстоятельств дела о дисциплинарном проступке, что является одной из юридических гарантий защиты прав и свобод субъектов, допустивших нарушение служебной дисциплины.

Так, Е.В. Климкина выделяет стадию - служебная проверка (расследование) [1]. Д.Н. Бахрах - служебное разбирательство [2]. В.Д. Сорокин - проведение служебной проверки и принятие решения по ее результатам. Вместе с тем, определяя ее правовую природу, следует отметить различные подходы. Так, Н.А. Овчинников рассматривает служебную проверку как меру дисциплинарного принуждения; С.Е. Чаннов как совокупность мероприятий, проводимых соответствующими должностными лицами государственного органа [3]; А.В. Сухинин «как комплекс действий должностных лиц, уполномоченных на ее проведение, направленный на полное, всестороннее, объективное исследование обстоятельств, имевших место, с внесением предложений об ответственности виновных либо прекращении проверки за отсутствием признаков нарушения, а также осуществление профилактических мер с устранением причин и условий, им способствующих» [4]. Вместе с чем, все ученые едины в том, что этот институт направлен на выяснение всех обстоятельств дела о дисциплинарном проступке и вынесение решения и профилактику последующих дисциплинарных проступков.

Резюмируя, следует отметить необходимость в отдельных случаях такой стадии и детальная регламентация всех процессуальных действий, которые могут потребоваться, в том числе и связанных с прекращением проверки.

Административно-правовое закрепление институт «служебной проверки» получил в законодательстве о государственной службе, причем отсутствует единство терминологии. Так, встречаются близкие по смыслу термины «служебное расследование», «разбирательство» (например, в Таможенном кодексе Российской Федерации, Федеральном законе РФ «О службе в таможенных органах», Федеральном законе РФ «О статусе военнослужащих»). В органах внутренних дел правовую регламентацию служебная проверка получила в Приказе МВД России «Об утверждении Порядка проведения служебной проверки в органах, организациях и подразделениях Министерства внутренних дел Российской Федерации» от 26.03.2013 № 161.

В п. 36.8 Приказа МВД России от 26.03.2013 № 161 указано, что в заключении по результатам служебной проверки отражаются обстоятельства смягчающие или отягчающие ответственность сотрудника, вместе с тем, перечень таких обстоятельств в нем не представлен, что свидетельствует о том, что субъект дисциплинарной юрисдикции, руководствуясь субъективным мнением вправе признать то или иное обстоятельство, смягчающим или отягчающим.

Исследование зарубежного опыта позволяет рассмотреть различные варианты содержания служебной проверки и возможности оценки в ходе служебной проверки отягчающих и смягчающих обстоятельств.

Такой перечень можно увидеть из Дисциплинарного устава органов внутренних дел Кыргызской Республики (далее – Дисциплинарный устав), утвержденного постановлением Правительства Кыргызской Республики от

30 сентября 2014 года № 556, который констатирует, что ряд обстоятельств, которые имели место при совершении дисциплинарного проступка, учитываются при определении и выборе вида дисциплинарного взыскания.

К ним относятся: а) в качестве обстоятельств, смягчающих дисциплинарную ответственность:

- раскаяние сотрудника, совершившего дисциплинарный проступок;
- добровольное сообщение сотрудником о совершенном им дисциплинарном проступке начальнику (командиру);
- предотвращение сотрудником, совершившим дисциплинарный проступок, вредных последствий дисциплинарного проступка, добровольное возмещение причиненного ущерба или устранение причиненного вреда;
- совершение дисциплинарного проступка в состоянии сильного душевного волнения (аффекта).

б) в качестве обстоятельств, отягчающих дисциплинарную ответственность:

- продолжение противоправного действия (бездействия), несмотря на требование начальника (командира) прекратить его;
- повторное совершение дисциплинарного проступка, если за предыдущий дисциплинарный проступок к сотруднику уже применялось дисциплинарное взыскание, и оно в установленном порядке не снято;
- совершение дисциплинарного проступка группой сотрудников;
- совершение дисциплинарного проступка в состоянии опьянения [5].

Федеральным законом «О службе в органах внутренних дел Российской Федерации и внесении изменений в отдельные законодательные акты» (далее – Федеральный закон «О службе в ОВД») установлено, что служебная проверка проводится по решению руководителя МВД России или уполномоченного руководителя, но не определено в каких случаях. Из данной нормы следует, что служебная проверка может назначаться и проводиться по факту любого происшествия со стороны сотрудника органов внутренних дел и не всегда заканчивается наложением дисциплинарного взыскания.

Так, например, Законом Республики Казахстан «О правоохранительной службе» от 6 января 2011 г. № 380-IV установлены случаи проведения «служебного расследования»: а) при несогласии сотрудника с фактом совершения им дисциплинарного проступка; б) при наложении взыскания в виде предупреждения о неполном служебном соответствии, освобождения от занимаемой должности и увольнения. В качестве оснований служебной проверки в федеральном законе о службе указаны: а) необходимость выявления причин, характера и обстоятельств совершенного сотрудником ОВД дисциплинарного проступка и подтверждения наличия или отсутствия обстоятельств, связанных с соблюдением ограничений, обязанностей и запретов, связанных со службой в органах внутренних дел; б) заявление сотрудника. На наш взгляд, данная норма не является определенной, так как, только заявление является основани-

ем, а первое условие представляет собой цель служебной проверки. Такая норма закреплена п. 13 Приказа МВД России «Об утверждении Порядка проведения служебной проверки в органах, организациях и подразделениях Министерства внутренних дел Российской Федерации» от 26.03.2013 № 161.

Аналогичную позицию выражает и К.В. Лепеха, согласно которой основанием к увольнению являются не материалы служебной проверки, - в приказе об увольнении со службы указывается конкретный факт совершения дисциплинарного проступка, например, совершение административного правонарушения, совершение преступления, что подтверждается протоколом об административном правонарушении, актом освидетельствования, медицинским заключением, постановлением о возбуждении уголовного дела и другим [6].

Принятие решения о назначении и проведении служебной проверки является правом, а не обязанностью руководителя органа внутренних дел. Одновременно служебная проверка выступает как гарантия обеспечения законности при реализации руководителями их дисциплинарных полномочий.

Служебная проверка должна проводиться достаточно тщательно, в ее процессе проводится объективный анализ всех обстоятельств дела, в полном объеме истребоваться и оцениваться все доказательства по делу о дисциплинарном проступке. В большинстве случаев привлечения к дисциплинарной ответственности в органах внутренних дел, служебная проверка руководителями территориальных органов МВД России назначается и проводится. Вместе с тем из анализа дисциплинарных норм, регламентирующих институт служебной проверки, следует, что норма о ее назначении не является императивной, принятие решения о ее проведении или не проведении является прерогативой руководителя.

Таким образом, в заключение необходимо сформулировать следующие выводы:

1. Служебная проверка носит факультативный характер, и дисциплинарное взыскание в отдельных случаях может налагаться без ее проведения. Вместе с тем, следует учесть опыт Республики Казахстан и закрепить условия ее проведения: а) при несогласии сотрудника с фактом совершения им дисциплинарного проступка; б) при наложении взыскания в виде предупреждения о неполном служебном соответствии, понижения в должности и увольнения.

2. В целях уточнения процессуальных особенностей проведения служебной проверки внести изменения в ч. 1 Федерального закона «О службе в ОВД» и п. 13 Приказа МВД России «Об утверждении Порядка проведения служебной проверки в органах, организациях и подразделениях Министерства внутренних дел Российской Федерации» от 26.03.2013 № 161 изложив их в следующей редакции: «Основанием для проведения служебной проверки является: а) докладная (служебная) записка, содержащая признаки и обстоятельства совершения сотрудником органа внутренних дел дисциплинарного проступка; б) письменное заявление сотрудника органа внутренних дел».

ЛИТЕРАТУРА

1. Климкина Е.В. Административно-правовое регулирование дисциплинарной ответственности государственного гражданского служащего: дис. ...к.ю.н / Е.В. Климкина. - М., 2006. – С. 40.
2. Бахрах Д.Н. Административное право / Д.Н. Бахрах. – М., 2000. – С. 589.
3. Овчинников Н.А. Служебная проверка как способ обеспечения законности и дисциплины в деятельности сотрудников органов внутренних дел / Н.А. Овчинников // Административное и муниципальное право. – 2011. – № 2. – С. 52–56.
4. Пресняков М.В. Дисциплинарная ответственность гражданских служащих: проблемы нормативной определенности и справедливой дифференциации / М.В. Пресняков, С.Е. Чаннов // Трудовое право. – 2009. – № № 8, 9.
5. Дисциплинарный устав органов внутренних дел Кыргызской Республики: постановление Правительства Кыргызской Республики от 30 сентября 2014 года № 556// <http://cbd.minjust.gov.kg/act/view/ru-ru/97013>.
6. Лепеха К.В. Увольнение должностных лиц из органов внутренних дел по основаниям совершения проступка, порочащего честь сотрудника ОВД // Законность. - 2017. - № 8. - С. 29 - 31.

СВЕДЕНИЯ ОБ АВТОРЕ

Полякова Наталья Викторовна. Начальник кафедры административного права, кандидат юридических наук, доцент.
Воронежский институт МВД России.
E-mail: n.v.poliyakova@list.ru
Россия, 394065, Воронеж, проспект Патриотов, 53. Тел. (473)200-52-88.

Polyakova Natalia Viktorovna. Associate Professor of the chair of administrative law, PhD in law, associate Professor.
Voronezh Institute of the Ministry of Interior of Russia.
E-mail: n.v.poliyakova@list.ru
Work address: Russia, 394065, Voronezh, Prospect Patriotov, 53.
Tel. (473)200-52-88.

Ключевые слова: дисциплинарное производство; служебная проверка; государственная служба; органы внутренних дел; процессуальные действия; увольнение; зарубежный опыт; дисциплинарные полномочия; гарантия обеспечения законности.

Key words: disciplinary proceedings; internal audit; civil service; internal affairs bodies; procedural actions; dismissal; foreign experience; disciplinary powers; guarantee of law enforcement.

УДК 342.922

Полякова Наталья Викторовна,
кандидат юридических наук, доцент

К ВОПРОСУ ОБ АДМИНИСТРАТИВНОЙ ДЕЛИКТНОСТИ НЕСОВЕРШЕННОЛЕТНИХ

ON THE ISSUE OF ADMINISTRATIVE TORT OF MINORS

В статье проведен научно-теоретический анализ понятия административной деликтности несовершеннолетних, ее сущность и особенности.

The article provides a scientific and theoretical analysis of the concept of administrative tort of minors, its essence and features.

Никому не секрет, что устойчивое и стабильное развитие правового государства и гражданского общества непосредственно зависит от подрастающего поколения, в частности его ценностных ориентаций, убеждений, принципов и так далее – то есть морально-нравственного облика современной молодежи. Создание системы профилактики административных деликтов несовершеннолетних, отвечающей всем актуальным требованиям современного общества, вызовам окружающей подростка среды, – одно из наиболее приоритетных направлений деятельности государства.

Преступность, как социальное явление, довольно многоаспектна и динамична. Речь идет не только о ее количественных, но и качественных показателях. И в этом контексте важно то, что преступность несовершеннолетних, а также же в большинстве случаев предшествующая ей деликтность, не достаточно хорошо изучены на данный момент. Несмотря на то, что довольно большое количество ученых-юристов занимаются изучением данного социального феномена, все же множество вопросов на сегодняшний день требуют ответа в силу крайне широкого спектра общественных отношений, которые могут породить административную деликтность несовершеннолетних.

Вопрос о необходимости совершенствования эффективности профилактики административной деликтности несовершеннолетних не является второстепенным, он также не менее актуален и может быть продемонстрирован следующими статистическими показателями. Согласно данным официальных источников МВД России, за период января – декабря 2019 года несовершеннолетними было совершено 41.548 преступлений, что составляет 2.05 % (АППГ – 2.19 %) от общего количества зарегистрированных на территории РФ преступлений. За различные административные правонарушения, в том числе за появление в общественных местах (улицах, парках, скверах и так далее) в состоянии опьянения и распитие алкогольных и спиртосодержа-

щих напитков, ежегодно в органы внутренних дел (далее – ОВД) доставляется около полумиллиона подростков. Можно сделать вывод о том, что по сравнению с предыдущим годом уровень преступности несовершеннолетних снижается, однако повышается степень тяжести содеянного ими. Например, все чаще подростки становятся субъектами преступлений и административных правонарушений, связанных с незаконным оборотом наркотических средств, психотропных веществ и их аналогов, незаконным оборотом оружия, а также терроризмом и экстремизмом [1].

Все это говорит нам о том, что, несмотря на существующую на сегодня систему предупреждения совершения подрастающим поколением преступлений и административных правонарушений в Российской Федерации, ее функционирование нуждается в серьезном изучении и анализе, а в последующем и качественном изменении.

Как ни странно, несмотря на то, что теоретико-правовое исследование административной деликтности несовершеннолетних необходимо в той же степени, что и разработка вопросов криминологии, со стороны науки первому социальному явлению определенно уделяется гораздо меньше «научного» внимания: до сих пор не исследовано само понятие административной деликтности несовершеннолетних, ее признаки, детерминанты, не проведен глубокий ретроспективный анализ.

Относительно законодательства об административной деликтности несовершеннолетних отметим Конвенцию ООН о правах ребенка и в Минимальные стандартные правила ООН (Пекинские правила), в которых даны общие родовые понятия категорий «ребенок», «несовершеннолетний» и «несовершеннолетний правонарушитель».

Следует констатировать, что данные акты не содержат самостоятельного регулирования административной ответственности несовершеннолетнего – они содержат принципиально важные установления о том, что:

– несовершеннолетний – ребенок или молодой человек, который в рамках существующей правовой системы может быть привлечен за правонарушение к ответственности в такой форме, которая отличается от формы ответственности, применимой к взрослому;

– несовершеннолетний правонарушитель – ребенок или молодой человек, который подозревается в совершении правонарушения или, как установлено, совершил его.

Теперь перейдем к тому, что изучает деликтология, а именно к деликту, так как деликт – это основная составляющая административной деликтности.

В переводе с латинского деликт (*delictum*) – это правонарушение, проступок. Известно, что в системе Римского права существовали такие понятия как *Delictum Privatum* – частный или гражданско-правовой проступок – и *Crimen Publicum* – уголовное преступление, правонарушение,

наносящее вред государству. Однако не стоит сводить «деликт» только к частным правовым отношениям и отождествлять с «частным деликтом», так как первое значительно шире и включает в себя, в том числе, спектр правонарушений, «причиняющих вред государству» [2].

Определяя административную деликтность, обратимся к позиции Д.Н. Бахраха, который считает, что под административной деликтностью стоит понимать сумму административных правонарушений, совершенных на определенной территории за определённый период времени [3]. Но, примечателен тот факт, что такие ученые, как: В.Н. Кудрявцев, А.И. Долгова, А.Б. Сахаров и другие – не разделяют вышеуказанной точки зрения, считая административную деликтность органической совокупностью, а не сводят ее к механической сумме правонарушений. В подтверждение своей точки зрения они приводят тезис о наличии диалектического единства признаков и составов административных правонарушений, взаимосвязи между признаками. Данная группа ученых полагает, что изменение какой-либо стороны административной деликтности повлечет за собой ее трансформацию в целом [4].

На наш взгляд, следует согласиться с данной точкой зрения и применительно к несовершеннолетним заключить, что административная деликтность несовершеннолетних – это органическая совокупность количественных и качественных изменений состояния, структуры и динамики административных правонарушений, совершаемых несовершеннолетними на определенной территории за определённый период времени.

Однако необходимо выделить признаки АДНЛ, чтобы убедиться в правильности нашего подхода к определению ее сущности: а) специальный субъект административных правонарушений – несовершеннолетние лица. Ст. 2.3 Кодекса об административных правонарушениях РФ (далее – КоАП РФ) говорит о том, что привлечению к административной ответственности подлежит лицо, достигшее к моменту совершения административного правонарушения 16 лет. Важно сказать и о том, что административное наказание может применяться к несовершеннолетнему, так и к его родителям [5]; б) специальный орган, уполномоченный осуществлять привлечение несовершеннолетнего правонарушителя к административной ответственности, а также реализуемые им специальные меры. Комиссия по делам несовершеннолетних и защите их прав (далее – КДН) – орган, уполномоченный рассматривать дела об административных правонарушениях, совершенных несовершеннолетними, а также в отношении них. Не стоит забывать, что также в ст. 2.3 КоАП РФ закреплена возможность КДН решать вопрос освобождения правонарушителя в возрасте от 16 до 18 лет от административной ответственности с учетом конкретных обстоятельств дела и данных о лице. В этом случае КДН могут применяться меры воздействия, предусмотренные законодательством о защите прав несовер-

шеннолетних; в) совершение административного правонарушения несовершеннолетним – обстоятельство, смягчающее вину, при этом вовлечение его в совершение правонарушения – обстоятельство, отягчающее вину правонарушителя; г) цели применения мер административной ответственности к несовершеннолетним обусловлены тем, что степень лишения или ограничения их прав значительно меньше, нежели чем для взрослых (совершеннолетних). К тому же, к подросткам могут применяться специальные меры воздействия, которые предусмотрены федеральным и региональным законодательством Российской Федерации. Однако, проанализировав меры воздействия на несовершеннолетних, можно сделать вывод о том, что в КоАП РФ не предусмотрены специальные виды административных наказаний, но существуют определённые особенности применения некоторых из них к несовершеннолетним правонарушителям. Например, административный штраф может быть назначен подростку в том случае, если у него имеется источник самостоятельного заработка или личное имущество, в противном случае обязанность уплаты суммы штрафа возлагается на родителей или законных представителей (ст. 32.2 КоАП РФ); д) необходим учет возрастных характеристик несовершеннолетнего правонарушителя, особенностей психики и развития при назначении административного наказания; е) одна из гарантий обеспечения прав несовершеннолетних – запрет применения в отношении них административного ареста (ч. 2 ст. 3,9 КоАП РФ). Следует помнить, что временная изоляция несовершеннолетних с целью установления их личности, места жительства не является административным арестом и реализуется посредством помещения таких лиц в Центры временного содержания несовершеннолетних правонарушителей органов внутренних дел; ж) в большинстве случаев по итогам рассмотрения дела об административном правонарушении, совершенном несовершеннолетним, осуществляется постановка данного лица на учет в соответствующее подразделение по делам несовершеннолетних.

Важное место в структуре административной деликтности несовершеннолетних занимает – предупреждение совершения несовершеннолетними административных правонарушений, а также иных антиобщественных действий, в рамках которого разрабатывается множество комплексных программ, методик и средств борьбы с деликтностью. Административно-деликтная политика по несовершеннолетним должна найти правовое закрепление в программах борьбы с административными правонарушениями несовершеннолетних, которые должны быть связаны с направлениями уголовной политики.

Вместе с тем следует отметить, что единая статистика административных правонарушений несовершеннолетних отсутствует по Российской Федерации, что не позволяет определить реальный уровень количества административных правонарушений, провести анализ их причин и условий и

разработать систему государственной профилактики административных правонарушений несовершеннолетних. На наш взгляд, необходимо согласовать показатели административно-деликтной статистики по несовершеннолетним относительно каждой стадии производства по делам об административных правонарушениях.

ЛИТЕРАТУРА

1. Состояние преступности в России за январь-декабрь 2019 года : статистический сборник. - Москва, Генеральная прокуратура РФ, 2019. - С. 52.
2. Войтович Л.В. Особенности института деликтной ответственности в римском частном праве. Юридические науки: проблемы и перспективы : материалы III междунар. науч. конф. (г. Казань, май 2015 г.) / Л.В. Войтович, И.В. Сергеев // Казань: Бук, 2015. – С. 10-12.
3. Бахрах Д.Н. Административная ответственность : учебное пособие / Д.Н. Бахрах // Москва, 1999. – С. 51.
4. Кудрявцев В.Н. Причины правонарушений / В.Н. Кудрявцев // Москва, 1976. – С. 276-278.
5. Кодекс об административных правонарушениях Российской Федерации : федеральный закон от 30.12.2001 № 195-ФЗ (ред. от 23.06.2020) // Собрание законодательства РФ. – 2002. – № 1 (ч.1). – Ст. 1.

СВЕДЕНИЯ ОБ АВТОРЕ

Полякова Наталья Викторовна. Начальник кафедры административного права, кандидат юридических наук, доцент.
Воронежский институт МВД России.
E-mail: n.v.poliyakova@list.ru
Россия, 394065, Воронеж, проспект Патриотов, 53.
Тел. (473)200-52-88.

Polyakova Natalia Viktorovna. Associate Professor of the chair of administrative law, PhD in law, associate Professor.
Voronezh Institute of the Ministry of Interior of Russia.
E-mail: n.v.poliyakova@list.ru
Work address: Russia, 394065, Voronezh, Prospect Patriotov, 53.
Tel. (473)200-52-88.

Ключевые слова: несовершеннолетний; административная деликтность; административный деликт; комиссии по делам несовершеннолетних; профилактика административной деликтности несовершеннолетних; административно-деликтная политика государства; административная ответственность.

Keywords: minor, administrative tort; administrative tort; commissions on juvenile Affairs; prevention of administrative tort of minors; administrative and tort policy of the state; administrative responsibility.

УДК 342.922

Помогалова Юлия Викторовна,
кандидат юридических наук, доцент

**АДМИНИСТРАТИВНО-ПРАВОВЫЕ АСПЕКТЫ ДЕЯТЕЛЬНОСТИ
ДОЛЖНОСТНЫХ ЛИЦ ИСПРАВИТЕЛЬНЫХ УЧРЕЖДЕНИЙ ПРИ
РЕШЕНИИ ЗАДАЧИ ПРОТИВОДЕЙСТВИЯ ПРОНИКНОВЕНИЮ
ЗАПРЕЩЕННЫХ ПРЕДМЕТОВ НА ОБЪЕКТЫ УИС**

**ADMINISTRATIVE AND LEGAL ASPECTS OF THE ACTIVITIES OF
OFFICERS OF PRISON INSTITUTIONS WHEN RESOLVING THE
PROBLEM OF OPPOSITION TO THE PREVENTION OF PROHIBITED
OBJECTS IN THE TERRITORY OF THE PENAL SYSTEM**

Статья посвящена исследованию комплекса мер административно-правового воздействия, применяемых должностными лицами исправительных учреждений для противодействия проникновению вещей и предметов, запрещенных осужденным иметь в пользовании. Выявлены направления совершенствования нормативного регулирования в сфере обеспечения пенитенциарной безопасности.

The article is devoted to the study of a complex of administrative and legal measures used by officials of correctional institutions to counteract the penetration of things and objects forbidden by convicts to use. The directions of improving regulatory regulation in the field of prison security are identified.

Вопросы незаконного поступления запрещенных предметов на территорию учреждений уголовно-исполнительной системы (далее – УИС), в том числе способы, субъектный состав, классификация объектов, ограниченные права осужденных в отношении запрещенных предметов выступа-

ют предметом постоянных научных дискуссий.

С другой стороны, анализ правоприменительной деятельности свидетельствует о том, что административно-юрисдикционным органам зачастую поступают материалы об административных правонарушениях, оформленные неверно. Так сотрудниками УИС, к сожалению, допускается: некорректное составление протокола об административном правонарушении; неправильное оформление материалов по делу об административном правонарушении; неполное представление материалов по факту совершенных правонарушений, что не может быть восполнено при рассмотрении дела.

Само наличие у осужденных к лишению свободы различного рода запрещенных предметов и веществ приводит к негативным результатам.

Во-первых, это свидетельствует о слабой организации деятельности персонала исправительных учреждений (далее – ИУ) по эффективному предупреждению поступления запрещенных предметов на режимную территорию.

К примеру, режимные требования на территории, прилегающей к ИУ, являются разнопорядковыми, поскольку одни предполагают соблюдение запретов, другие - получение специального разрешения на санкционирование определенных видов деятельности, третьи дублируют состав правонарушения, установленный в действующем законодательстве (например, в Кодексе РФ об административных правонарушениях [1] (далее - КоАП РФ)). Даже нарушение такого режимного требования на прилегающей территории как «размещение и оставление свертков, сумок, иных вещей и предметов» может повлечь серьезные правовые последствия. Так, 13.04.2020 на территории, прилегающей к ЛИУ-8 УФСИН России по Алтайскому краю, при утреннем обходе помощником начальника караула по кинологовической службе М. был обнаружен сверток, перемотанный синей изолирующей лентой.

При дальнейшем обследовании прилегающей территории с привлечением специальной собаки были обнаружены еще 2 свертка, впоследствии изъяты прибывшими сотрудниками ГУ МВД России по Алтайскому краю.

Вскоре на вышеуказанной территории были задержаны 5 граждан. При проверке сотовых телефонов у которых сотрудники полиции обнаружили переписку с указанием координат нахождения изъятых свертков. Задержанные признались, что прибыли на место с целью забрать «закладки».

Дополнительно проведенный сотрудниками ЛИУ-8 обход прилегающей территории с привлечением специальной собаки позволил также обнаружить недалеко от прилегающей к ЛИУ-8 территории, под фонарным столбом, полиэтиленовый пакет с 45 свертками, обмотанными черной липкой лентой, в котором находилось 45 свертков. Обнаруженное изъяли и направили на экспертизу. Общая масса изъятого составила 54,9 грамма. Им оказалось наркотическое вещество синтетического происхождения [8]. В данном случае слаженное взаимодействие сотрудников ФСИН России и МВД России позволило предотвратить в том числе попытку проникнове-

ния запрещенных предметов на режимный объект УИС.

Во-вторых, это указывает на недостаточное количество необходимых технических средств, таких как современные металлодетекторы, рентгенустановки и т.п., которыми сотрудники пользуются при досмотре осужденного и его личных вещей, иных лиц, входящих на режимный объект УИС. К примеру, для предотвращения проноса средств связи в учреждениях ГУФСИН по Красноярскому краю установлены специальные 89 комплектов подавителей сотовых телефонов. Данные технические средства позволяют эффективно блокировать различные каналы связи стандартов «GSM, GPS, Wi-Fi», а также высокоскоростные интернет подключения «3G» и «4G» [6].

В-третьих, наличие запрещенных веществ на режимной территории свидетельствует о том, что сотрудники не уделяют должного внимания вопросам организации предупредительной деятельности, направленной на выявление и нейтрализацию источников и каналов поступления осужденным запрещенных предметов.

Следует отметить, что способы передачи запрещенных предметов становятся более «изысканными». Так, 09.05.2020 г. в ИК-18 ГУФСИН России по Новосибирской области защитная система позволила запеленговать и приземлить квадрокоптер. При помощи летательного аппарата неустановленными лицами была предпринята попытка доставки наркотических веществ [5]. В ином случае, сотрудниками оперативного отдела и отдела режима СИЗО-1 ГУФСИН России по Нижегородской области перекрыт канал доставки запрещенных предметов. Самодельный квадрокоптер с крупной партией средств мобильной связи был перехвачен ранним утром 31.05.2020 г. В ходе полученной оперативной информации сотрудниками СИЗО-1 проведен ряд мероприятий, направленных на пресечение противоправного деяния. Так беспилотный летательный аппарат был сбит в момент перелета через ограждение на режимную территорию учреждения. Благодаря грамотным действиям сотрудников были изъяты 31 сотовый телефон, 46 сим-карт, 14 зарядных устройств и 7 мобильных гарнитур прикрепленные к квадрокоптеру [7]. В последнее время такой способ доставки запрещенных предметов встречается достаточно часто в практике исправительных учреждений УИС.

Беспокойство вызывает также выявление на территориях ИУ наркотических средств. Лица, находящиеся в наркотическом состоянии, представляют серьезную опасность, так как они не в состоянии осознавать свои действия и контролировать их. В условиях изоляции от общества наличие наркотических средств на режимной территории может быть не только фактором, способствующим дестабилизации оперативной обстановки, но и причиной совершения массовых беспорядков.

В целях доставки наркотических средств нарушителя применяют

различные ухищрения. Так, 01.10.2019 г. сотрудниками оперативной службы ИК-1 УФСИН России по Воронежской области в комнате для приема посылок, бандеролей и передач в присутствии понятых была досмотрена продуктовая передача, предназначавшаяся для одного из осужденных указанного ИУ. Среди передаваемых продуктов был обнаружен пластиковый контейнер с медом, в котором находились кристаллы прозрачного цвета, обладающие наркотическими свойствами [4].

Также, 10.02.2020 г. во время проведения досмотра передачи, поступившей в СИЗО-1 УФСИН России по Воронежской области, сотрудниками был обнаружен сверток с веществом коричневого цвета, спрятанный ухищренным способом в зубной пасте, а также полимерный сверток с веществом белого цвета, спрятанный в шоколадных вафлях. Экспертиза, проведенная ЭКЦ ГУ МВД России по Воронежской области, подтвердила принадлежность изъятых веществ к наркотическим средствам [10].

В этой связи совершенствование мер противодействия поступлению запрещенных предметов в исправительные учреждения является приоритетным направлением деятельности учреждений УИС. Концепцией федеральной целевой программы «Развитие уголовно-исполнительной системы (2017-2025 годы)» [2] определяется, что эффективность выполнения мероприятий Программы будет проявляться в улучшении показателей, характеризующих состояние условий содержания под стражей в следственных изоляторах и отбывания наказания в исправительных учреждениях и, как следствие, динамики развития уголовно-исполнительной системы в целом.

Стоит отметить, что проведение профилактических мероприятий, направленных только лишь на обнаружение запрещенных предметов, не позволит решить обозначенную проблему.

На наш взгляд, необходимо проводить индивидуальную профилактику с лицами, которые могут быть субъектами рассматриваемого правонарушения. Изучение обстоятельств проникновения запрещенных предметов и веществ на режимные территории ИУ УИС позволяет выделить следующих субъектов данных правонарушений:

- 1) осужденные;
- 2) родственники либо знакомые осужденных;
- 3) иные лица (адвокаты, следователи и др.);
- 4) сотрудники УИС.

Так, 19.05.2020 г. сотрудниками ИК-1 УФСИН России по Воронежской области во время досмотра автомобиля, доставившего в ИУ бревенчатый лес, была предотвращена попытка передачи осужденным запрещенных предметов. Под нижним рядом штабеля бревен, на дне кузова, был обнаружен сверток, содержащий 26 мобильных телефонов, 4 зарядных устройства, 8 SIM-карт, а также комплектующие к сотовым телефонам и гарнитуры к ним. Стоит отметить, что это не первая попытка доставки запрещенных предметов на режим-

ную территорию ИК-1 с использованием лесовоза [9].

На наш взгляд, в целях сокращения количества случаев поступления запрещенных предметов и веществ на режимную территорию УИС необходимо:

1. Повышать профессионализм сотрудников ИУ, их навыки и знания в области предупреждения проникновения запрещенных веществ на режимную территорию. При этом на пост по досмотру должны назначаться сотрудники с большим опытом работы, которые ежеквартально должны проходить обучение новым методам работы по данному направлению деятельности.

2. Необходимо обеспечить ИУ инновационным техническим оборудованием по проверке и досмотру предметов, которые поступают для лиц, отбывающих наказание в виде лишения свободы, а также техническими средствами контроля за лицами, находящимися на режимной и прилегающей к ней территории.

3. Организовать систематическое проведение инструктивных занятий с сотрудниками УИС для их ознакомления с новейшими техническими средствами по выявлению запрещенных предметов, а также для обсуждения возможных нестандартных ситуаций, связанных с противодействием проникновению запрещенных предметов на режимные территории.

4. Проводить индивидуальные профилактические беседы с потенциальными субъектами проникновения запрещенных предметов и веществ на объекты УИС.

5. Следует внести изменения в приказ ФСИН России от 19 декабря 2013 г. № 780 «Об утверждении перечня должностных лиц учреждений и органов уголовно-исполнительной системы Российской Федерации, уполномоченных составлять протоколы об административных правонарушениях, и перечня должностных лиц учреждений и органов уголовно-исполнительной системы Российской Федерации, уполномоченных осуществлять административное задержание» [3].

В данном приказе не учтены отдельные положения пункта 5 ч. 5 ст. 28.3 КоАП РФ, закрепляющего возможность составления должностными лицами органов и учреждений УИС протоколов об административных правонарушениях, предусмотренных статьями 17.7, 17.9, частью 6 ст. 19.3, частью 3 ст. 20.2.2, частью 1 ст. 20.25 КоАП РФ.

6. Целесообразно расширить компетенцию должностных лиц исправительных учреждений по составлению протоколов об административных правонарушениях и их рассмотрению в отношении граждан, не являющихся осужденными, совершивших, в частности, административные правонарушения, предусмотренные ст. ст. 20.1, 20.20, 20.21 КоАП РФ, либо на территории режимных объектов УИС, либо на территории, прилегающей к учреждению, подведомственному территориальному органу УИС.

ЛИТЕРАТУРА

1. Кодекс Российской Федерации об административных правонарушениях: федер. закон от 30 декабря 2001 г. № 196-ФЗ (ред. от 17.04.2017) // Собр. законодательства Рос. Федерации. — 2002. — № 1 (ч. 1), ст. 1.
2. Об утверждении Концепции федеральной целевой программы «Развитие уголовно-исполнительной системы (2017-2025 годы): распоряжение Правительства РФ от 23 декабря 2016 г. № 2808-р // Собр. законодательства Рос. Федерации. — 2016. — № 43. — Ст. 5544.
3. Об утверждении перечня должностных лиц учреждений и органов уголовно-исполнительной системы Российской Федерации, уполномоченных составлять протоколы об административных правонарушениях, и перечня должностных лиц учреждений и органов уголовно-исполнительной системы Российской Федерации, уполномоченных осуществлять административное задержание: приказ ФСИН России от 19 декабря 2013 г. № 780 // Российская газета. — 2014. — 26 марта.
4. В ИК-1 г. Семилук осужденному пытались передать «неправильный» мед [Электронный ресурс]. URL: http://www.36.fsin.su/news/detail.php?ELEMENT_ID=476846 (дата обращения: 29.05.2020).
5. В ИК-18 предотвращена попытка доставки запрещенных предметов [Электронный ресурс]. URL: http://54.fsin.su/news/detail.php?ELEMENT_ID=507550 (дата обращения: 29.05.2020).
6. В учреждениях ГУФСИН России по Красноярскому краю домотры проводят с помощью рентген-установок [Электронный ресурс]. URL: http://24.fsin.su/news/detail.php?ELEMENT_ID=461525 (дата обращения: 29.05.2020).
7. Запрещенные предметы с помощью квадрокоптера пытались доставить на режимную территорию СИЗО-1 ГУФСИН России по Нижегородской области [Электронный ресурс]. URL: http://www.fsin.su/news/index.php?ELEMENT_ID=509538 (дата обращения: 29.05.2020).
8. На территории, прилегающей к ЛИУ-8 УФСИН России по Алтайскому краю, изъяли свертки с наркотическим веществом [Электронный ресурс]. URL: http://22.fsin.su/news/detail.php?ELEMENT_ID=504600 (дата обращения: 29.05.2020).
9. Сотрудниками семилукской ИК-1 предотвращена попытка доставки осужденным запрещенных предметов [Электронный ресурс]. URL: http://www.36.fsin.su/news/detail.php?ELEMENT_ID=508346 (дата обращения: 21.05.2020).
10. Сотрудники СИЗО-1 города Воронежа предотвратили попытку доставки наркотических средств заключенному [Электронный ресурс]. URL: http://www.36.fsin.su/news/detail.php?ELEMENT_ID=496580 (дата обращения: 11.05.2020).

СВЕДЕНИЯ ОБ АВТОРЕ

Помогалова Юлия Викторовна. Начальник кафедры уголовно-процессуальных и административно-правовых дисциплин. Кандидат юридических наук, доцент.

Воронежский институт ФСИН России.

E-mail: yromogalova@yandex.ru

Россия, 394072, Воронеж, ул. Иркутская, 1а. Тел. 8-951-541-43-13.

Pomogalova Yuliua Viktorovna. Head of the Department of criminal procedure and administrative law disciplines. Candidate of sciences (jurisprudence / law), assistant professor.

Voronezh Institute of the Russian Federal Penitentiary Service.

Work address: Russia, 394072, Voronezh, Irkutskaya St., 1a.

Tel. 8-951-541-43-13.

Ключевые слова: исправительные учреждения; режим; досмотр; запрещенные предметы; осужденные; профилактика; технические средства.

Key words: correctional facilities; regime; inspection; prohibited items; convicted; prevention; technical means.

УДК 342.9

Столярова Зинаида Николаевна,
кандидат юридических наук;
Сабурова Анна Алексеевна

МЕЖДУНАРОДНЫЕ СОГЛАШЕНИЯ О РЕАДМИССИИ КАК ПРАВОВОЙ МЕХАНИЗМ ПРОТИВОДЕЙСТВИЯ НЕЗАКОННОЙ МИГРАЦИИ В РОССИЙСКОЙ ФЕДЕРАЦИИ

INTERNATIONAL READMISSION AGREEMENTS AS A LEGAL MECHANISM FOR COUNTERING ILLEGAL MIGRATION IN THE RUSSIAN FEDERATION

В данной статье рассматривается реализация международных договоров о реадмиссии сквозь призму незаконной миграции в качестве правового механизма её противодействия в Российской Федерации.

This article examines the implementation of international agreements on readmission through the prism of illegal migration as a legal mechanism for countering it in the Russian Federation.

Современные миграционные процессы и их влияние на текущую геополитическую ситуацию в мире достигли беспрецедентных масштабов. Современная миграционная проблематика в обязательном порядке присут-

ствуется в повестке дня практически всех ключевых глобальных, региональных и национальных площадок, что еще раз подчеркивает её особую значимость и важность рассмотрения.

Во все времена люди переселялись с места на место в поисках лучшей жизни, очевидно, что данное явление не является новым. В Организации Объединённых Наций (далее – ООН) выражают стремление сделать миграцию как можно более безопасной и упорядоченной на благо всего человечества. Об этом 16.07.2018 в интервью Службе новостей ООН заявила Специальный представитель Генерального секретаря по международной миграции Луиза Арбур [1].

Миграцию нельзя оценивать, как «хорошее или плохое» явление. Этот феномен является частью истории человечества, и он сулит немало преимуществ, если ими правильно воспользоваться. По словам Л. Арбур крайне неверно обвинять людей, которые работают за пределами своей страны, в алчности и попытке добиться экономических льгот на чужбине. «Причины, по которым люди решаются на это, самые разные, - напомнила она. - Нельзя навешивать ярлыки на каждого экономического мигранта – а их сегодня 258 миллионов человек. Нельзя считать, что все они едут в погоне за длинным рублем или экономическими льготами. Многие переезжают из-за стремления к интеллектуальному развитию, мечтают о лучшем образовании. Некоторые в отчаянии и ищут лучшего будущего для своих детей».

Миграция носит глобальный характер, что требует применения глобальных подходов и принятия глобальных решений. 19.09.2016 Генеральная Ассамблея ООН провела заседание высокого уровня, на котором главы государств и высокие представители единогласно одобрили важнейший итоговый документ – Нью-Йоркскую декларацию о беженцах и мигрантах [2], в которой государства - члены ООН договорились о проведении хорошо управляемой миграционной политики.

Они также обязались более справедливо разделить бремя ответственности за размещение и поддержку беженцев в мире, защиту прав всех мигрантов и борьбу с ксенофобией и нетерпимостью в отношении мигрантов.

По данным департамента по экономическим и социальным вопросам ООН в 2019 году число мигрантов достигло отметки в 272 миллиона человек (Рис.1.) [3].

Сегодня в мире насчитывается 70 миллионов принудительно перемещенных лиц, включая 26 миллионов беженцев, 3,5 миллиона искателей убежища и более 41 миллиона внутренне перемещенных лиц.

По сведениям, размещенным на Портале глобальных данных о миграции почти 31% всех мигрантов проживают в Азии, 30% – в Европе, 26% – в Северной и Южной Америке, 10% – в Африке и 3% – в Океании.



Рис. 1. Число международных мигрантов (миллионов человек) и их доля в общей численности населения мира (%) на середину 1990, 1995, 2000, 2005, 2010, 2015 и 2019 годов

Самые крупные страны исхода мигрантов – это Индия (17,5 миллионов человек), Мексика (11,8 миллионов человек), Китай (10,7 миллионов человек) и Сирия (8 миллионов человек). По числу принятых мигрантов Россия с 12 миллионами человек занимает четвертое место в мире после США (50,7 миллионов человек), ФРГ (13 миллионов человек) и Саудовской Аравии (13 миллионов человек) [4].

В современных условиях глобализации одним из самых серьезных вызовов являются неконтролируемые миграционные потоки. По разным оценкам численность незаконных мигрантов в мире варьируется от 25 до 55 миллионов человек, при этом дать точную цифру не представляется возможным.

Примечательно, что в Концепции государственной миграционной политики, утвержденной в 2012 году, и в настоящее время утратившей силу, законодателем понятие «незаконная миграция» было четко определено.

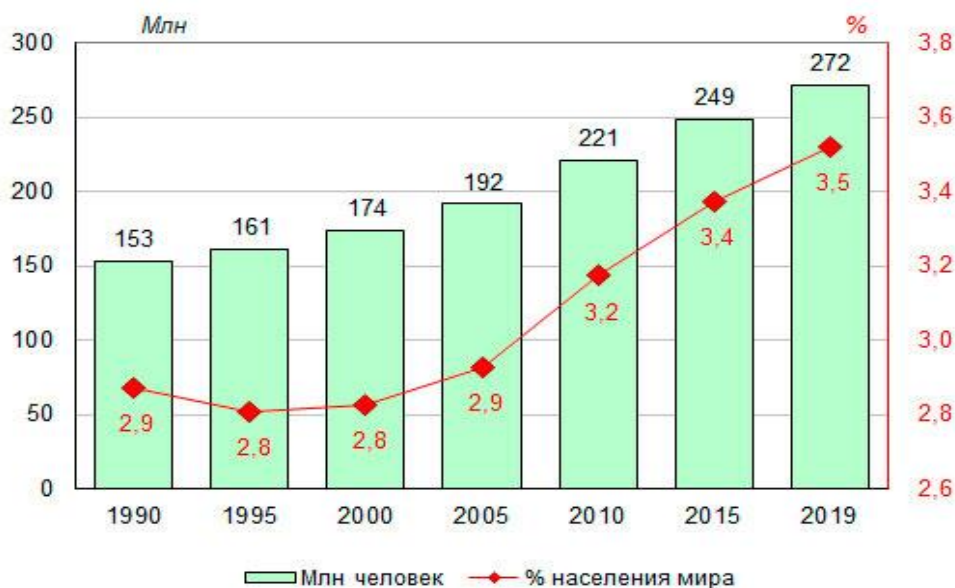
В действующих нормативных правовых актах до сих пор отсутствует определение рассматриваемого понятия. Современный документ стратегического планирования в сфере миграции не содержит раздела «Основные понятия и определения», чем обращает на себя внимания с точки зрения критики. В этой связи, представляется целесообразным внести изменения в Указ Президента № 622 от 31 октября 2018 год, дополнив его разделом «Основные термины и понятия», включив в перечень определений понятие «незаконная миграция».

Не вызывает дискуссий, что незаконная миграция служит социальным фоном преступности, выступает детерминирующим фактором негативных явлений в сфере общественной безопасности, что в значительной

степени осложняет криминогенную ситуацию, провоцирует проявления ксенофобии, расизма и стигматизации, способствует возникновению межнациональных конфликтов и формированию этнических анклавов, организованных преступных групп, террористических организаций.

Организованные формы незаконной миграции представляют собой высокодоходный преступный бизнес. Как правило, специализирующиеся на нем преступные группы имеют транснациональную структуру, трансграничные связи, зачастую в эту деятельность вовлекаются международные неправительственные организации.

Незаконная миграция напрямую связана с иными преступными феноменами: торговлей людьми, подделкой документов, незаконным оборотом наркотиков и оружия, коррупцией. Особую тревогу вызывают попытки использования миграционных потоков сторонниками международных экстремистских и террористических организаций для проникновения на территорию других государств.

Незаконная миграция поэтапно превратилась в отлаженный криминальный бизнес с разветвленной структурой, миллионным количеством вовлеченных лиц и огромным оборотом финансового капитала.

Российская Федерация разделяет обеспокоенность всего мирового сообщества, столкнувшегося с новой угрозой безопасности – глобальным миграционным кризисом. Сегодня большая часть мигрантов отказывается адаптироваться, а их пребывание в принимающих странах связано с многочисленными конфликтами с местным населением, что порождает экономические и внутривнутриполитические кризисы, которые могут приводить к массовым беспорядкам.

В последние годы криминогенная обстановка в Российской Федерации характеризуется как стабильная, с постепенным сокращением количества совершаемых преступлений. По информации МВД России, иностранными гражданами и лицами без гражданства в 2019 году совершено около 3,3% всех преступлений в Российской Федерации [5].

Вместе с тем ситуация в сфере общественной безопасности осложнена факторами общемирового, глобального характера, в том числе нелегальной миграции.

Озабоченность руководства страны, вызванная возникновением и распространением новых видов преступной деятельности, связанной также и с миграционными процессами, отражена в основном документе стратегического планирования в сфере национальной безопасности, в котором одной из основных угроз государственной и общественной безопасности является деятельность преступных организаций и группировок, в том числе транснациональных, связанная с организацией незаконной миграции (п. 43 Стратегии) [6].

Противодействие незаконной миграции требует единых подходов и

участия в этой работе всех заинтересованных государств и их компетентных органов, а национальные приоритеты в вопросах миграции эффективнее всего реализуются на основе международного сотрудничества.

Ключевыми международными площадками в сфере миграции, где Российская Федерация играет ведущую роль, являются Совместная комиссия государств – участников Соглашения о сотрудничестве государств – участников СНГ в борьбе с незаконной миграцией, Совет руководителей миграционных органов государств – участников СНГ, созданный в 2004 году в целях совершенствования координации действий участников указанного Соглашения, а также Координационный совет руководителей компетентных органов государств – членов Организации Договора о коллективной безопасности (ОДКБ) по вопросам борьбы с незаконной миграцией.

В рамках очередных заседаний, прошедших в 2019 году, стороны обменялись информацией о выявленных каналах незаконной миграции и принимаемых компетентными органами мерах по профилактике и противодействию незаконной миграции, обсудили работу над проектом Соглашения о сотрудничестве государств – членов ОДКБ в области противодействия незаконной миграции, рассмотрели вопрос о возможности подготовки проекта Положения об обмене информацией по предоставлению одним государством – членом ОДКБ своего гражданства гражданам других государств – членов Организации в целях борьбы с множественным гражданством у граждан сторон и о проблематике фиктивных браков, заключаемых гражданами государств исхода мигрантов с целью дальнейшей натурализации в стране приема. Достигнуты договоренности об обмене информацией между компетентными органами сторон в отношении указанной категории граждан. Кроме того, рассмотрены вопросы об изменениях в национальном законодательстве государств в области миграции, о правоприменительной практике и о миграционной ситуации в государствах.

В настоящее время обеспечивается реализация международных договоров Российской Федерации по вопросу противодействия незаконной миграции, заключенных со следующими государствами: Республика Беларусь, Республика Узбекистан, Латвийская Республика, Республика Южная Осетия, Республика Абхазия, Китайская Народная Республика, Социалистическая Республика Вьетнам, а также в рамках Содружества Независимых Государств.

В практическом плане с вышеуказанными государствами на постоянной основе проводятся заседания соответствующих рабочих групп, в ходе которых осуществляется выработка мер по повышению эффективности взаимодействия сторон в сфере противодействия незаконной миграции, обмен сведениями об изменениях в национальном миграционном законодательстве, статистической и аналитической информацией, опытом и результатами проведения оперативно-профилактических мероприятий по выявлению каналов незаконной миграции на территории государств-

сторон, а также организуются стажировки сотрудников компетентных правоохранительных органов.

Министерство внутренних дел Российской Федерации, являясь федеральным органом исполнительной власти, осуществляющим функции по выработке и реализации государственной политики и нормативному правовому регулированию в сфере миграции, на взаимовыгодной основе развивает контакты с иностранными коллегами на различном уровне. География международного сотрудничества МВД России постоянно расширяется. В настоящее время в двадцати шести государствах функционируют представители и представительства МВД России. С широким кругом зарубежных компетентных органов заключены межведомственные и межправительственные соглашения.

Так, в 2019 году Министерством в рамках развития двустороннего международного сотрудничества проведены заседания совместных рабочих групп по противодействию незаконной миграции с компетентными органами республик Беларусь, Узбекистан, Латвийской Республики, Финляндской Республики и Социалистической Республики Вьетнам, в феврале 2020 года – с Республикой Таджикистан. В текущем году запланировано проведение очередного заседания совместной рабочей группы по сотрудничеству в области миграции с компетентными органами Китайской Народной Республики. Вопросы противодействия незаконной миграции обсуждаются не только в ходе двусторонних экспертных встреч, но и на многосторонних международных площадках, осуществляющих свою деятельность, в том числе, в рамках реализации Соглашения о сотрудничестве государств – участников СНГ в борьбе с незаконной миграцией от 6 марта 1998 года.

В марте 2020 года в МВД России организовано экспертное совещание, в котором приняли участие представители министерств внутренних дел (полиции) Республики Армения, Республики Азербайджан, Республики Кыргызстан, Российской Федерации, Республики Таджикистан, Республики Узбекистан, Министерства иностранных дел Российской Федерации и Бюро по координации борьбы с организованной преступностью и иными опасными видами преступлений на территории государств – участников СНГ.

По итогам данного совещания доработан и согласован проект Соглашения о взаимодействии государств – участников Содружества Независимых Государств по вопросам оформления свидетельств на возвращение лицам, подлежащим принудительной высылке. Заключение данного международного договора позволит повысить эффективность взаимодействия стран Содружества при оформлении и выдаче свидетельства на возвращение лицам, подлежащим принудительной высылке, сократить сроки содержания такой категории лиц в специальных учреждениях, а также будет способствовать скорейшему возвращению граждан, оказавшихся в трудной жизненной ситуации, в государство своей гражданской принадлежности.

Документ планируется вынести в октябре-ноябре 2020 года на рассмотрение Совета министров внутренних дел государств – участников СНГ с тем, чтобы одобрить его и направить для проведения дальнейших процедур по подготовке к подписанию в Исполнительный комитет СНГ.

Важным событием в решении проблем миграции в мировом масштабе ознаменовался декабрь 2018 года, когда в ходе международной конференции в Марракеше приняли Глобальный пакт (договор) о безопасной, упорядоченной и легальной миграции [7].

Данный документ, поддержанный Российской Федерацией, является первым соглашением, достигнутым в результате межправительственных переговоров и заключенным под эгидой Генеральной Ассамблеи ООН.

Глобальный договор охватывает все аспекты международной миграции, касается всех категории мигрантов и предоставляет уникальную возможность улучшить управление миграционными процессами, ответить на вызовы современной миграции и укрепить вклад миграционных процессов в устойчивое развитие. «Договор призван не блокировать процессы миграции, а управлять ими в интересах самих мигрантов и государств – как принимающих, так и стран происхождения», - заявила Председатель 73-й сессии Генеральной Ассамблеи ООН Мария Фернанда Эспиноса, выступая на открытии заседания высокого уровня по международной миграции и развитию [8].

«Договор не является юридически обязательным документом, но он подтверждает фундаментальные принципы, на которые опирается международное сообщество, включая принципы национального суверенитета и универсальности прав человека», – напомнил Генеральный секретарь ООН Антониу Гутерриш. Он также подчеркнул, что Глобальный договор предлагает «человечный и разумный подход» к решению проблем, связанных с миграцией, и обеспечивает платформу для международного сотрудничества, когда оно более всего необходимо [9].

В документе прописаны 23 общих цели в управлении международной миграцией во всех ее аспектах на местном, национальном, региональном и глобальном уровнях, которых хочет достичь международное сообщество в связи с его подписанием, в частности обеспечение наличия у всех мигрантов законных удостоверений личности и надлежащих документов, повышение эффективности транснациональных мер противодействия незаконному ввозу мигрантов, применение практики помещения мигрантов в центры временного содержания исключительно в качестве крайней меры и поиск альтернатив, сотрудничество в целях обеспечения безопасного и достойного возвращения и реадмиссии и планомерной реинтеграции, укрепление международного сотрудничества и глобального партнерства в целях обеспечения безопасной, упорядоченной и легальной миграции.

По официальному заявлению МИД России [10] по случаю принятия Глобального договора: «Этот компромиссный документ охватывает мно-

гие аспекты международной миграции, включая гуманитарную составляющую, проблематику развития, прав человека, борьбу с преступностью. Рассчитываем, что Глобальный договор станет основой долгосрочного всестороннего международного сотрудничества, направленного, в том числе, на создание каналов для законной миграции и механизмов эффективного контроля за миграционными процессами, развитие инструментов противодействия нелегальной миграции, включая реадмиссию, а также борьбу с преступлениями в миграционной сфере».

Действительно, эффективным механизмом государственной политики Российской Федерации в миграционной сфере является относительно новый для отечественной правовой практики институт реадмиссии, призванный обеспечить прием, возврат и транзит иностранных граждан, пребывающих в стране с нарушением действующего законодательства, а также согласие государства на приём обратно на свою территорию российских граждан, депортируемых из иностранного государства.

Рeadмиссия (англ. *to readmit* – *принимать назад*) – один из важнейших инструментов противодействия нелегальной миграции. Чем шире сеть участвующих в реадмиссионном сотрудничестве государств, тем выше его эффективность. Именно по этой причине российское государство уделяет большое внимание налаживанию реадмиссионных связей со всеми странами, вовлеченными в миграционные процессы, и в первую очередь, с государствами, являющимися «донорами» незаконных мигрантов.

Таким образом, развитие и модернизация института реадмиссии как важнейшего правового инструмента противодействия негативным явлениям в сфере миграции, в частности, в борьбе с незаконной миграцией в Российской Федерации, должно стать одним из приоритетных направлений государственной миграционной политики российского государства, а международные соглашения в рассматриваемом направлении, безусловно, являются эффективным правовым механизмом противодействия незаконной миграции в Российской Федерации.

ЛИТЕРАТУРА

1. Информационный центр ООН в Москве (официальный сайт) // <http://www.unic.ru/event/2018-07-16/v-oon/luiza-arbur-vse-zainteresovany-v-tom-chtoby-migratsiya-by-la-bezopasnoi-i-upor> (Дата обращения 21.05.2020).
2. Нью-Йоркская декларация о беженцах и мигрантах // https://www.iom.int/sites/default/files/our_work/ODG/GCM/NY_Declaration_RUS.pdf (Дата обращения 21.05.2020).
3. Департамент по экономическим и социальным вопросам ООН (официальный сайт) // <https://www.un.org/ru/sections/issues-depth/migration/> (Дата обращения 21.05.2020).

4. Портал глобальных данных о миграции (официальный сайт) // https://migrationdataportal.org/data?i=stock_abs_&t=2019 (Дата обращения 22.05.2020).
5. Министерство внутренних дел Российской Федерации, ФКУ «Главный информационно-аналитический центр». «Состояние преступности в России за январь-декабрь 2019 года». С.41.
6. О Стратегии национальной безопасности Российской Федерации: указ Президента РФ от 31 декабря 2015 № 683 // [Электронный ресурс]. – URL:<http://www.consultant.ru/>.
7. Глобальный пакт (договор) о безопасной, упорядоченной и легальной миграции // <https://undocs.org/ru/A/CONF.231/3> (Дата обращения 22.05.2020).
8. Выступление председателя 73-й сессии Генеральной Ассамблеи ООН Мария Фернанда Эспиноса // <http://www.unic.ru/event/2019-02-27/v-mire/reguliruema-ya-migratsiya-mozhet-vnesti-vazhnyi-vklad-v-ustoichivoe-razvitiye> (Дата обращения 22.05.2020).
9. Интервью Генерального секретаря ООН Антониу Гутерриш // <https://www.un.org/development/desa/ru/news/population/roadmap-for-migrants.html> (Дата обращения 22.05.2020).
10. Официальный сайт МИД России // https://www.mid.ru/iniciativy-rossii-v-oon/-/asset_publisher/lt9FJKw0JOXM/content/id/3440694 (Дата обращения 22.05.2020).

СВЕДЕНИЯ ОБ АВТОРАХ

Столярова Зинаида Николаевна. Доцент кафедры управления деятельностью подразделений обеспечения охраны общественного порядка центра командно-штабных учений, кандидат юридических наук, подполковник полиции, член Национальной ассоциации административистов России.

Академия управления МВД России.

125993, г. Москва, ул. Зои и Александра Космодемьянских д. 8

Сабурова Анна Алексеевна. Слушатель 2 факультета, подполковник полиции.

Академия управления МВД России.

125993, г. Москва, ул. Зои и Александра Космодемьянских д. 8.

Stolyarova Zinaida Nikolaevna. Associate Professor of the Department of management of public order units of the center for command and staff exercises, candidate of law, police Colonel, member of the National Association of administrative officers of Russia.

Academy of management of the Ministry of internal Affairs of Russia.

125993, Moscow, Zoe and Alexander Kosmodemyanskikh str., 8.

Saburova Anna Alekseevna. Student of the 2nd faculty, Lieutenant Colonel of the police.

Academy of management of the Ministry of internal Affairs of Russia.
125993, Moscow, Zoe and Alexander Kosmodemyanskikh str., 8.

Ключевые слова: административно-правовое регулирование; реадмиссия; международные соглашения; административные процедуры; незаконная миграция; иностранные граждане и лица без гражданства; органы внутренних дел.

Key words: administrative and legal regulation; readmission; international agreements; administrative procedures; illegal migration; foreign citizens and stateless persons; internal Affairs bodies.

УДК 341.24

Столярова Зинаида Николаевна,
кандидат юридических наук

**О ПОРЯДКЕ РЕАЛИЗАЦИИ АДМИНИСТРАТИВНЫХ ПРОЦЕДУР
ПРЕДОСТАВЛЕНИЯ ГОСУДАРСТВЕННЫХ УСЛУГ
В СФЕРЕ МИГРАЦИИ**

**ON THE PROCEDURE FOR IMPLEMENTING ADMINISTRATIVE
PROCEDURES FOR PROVIDING PUBLIC SERVICES
IN THE FIELD OF MIGRATION**

В данной статье рассматривается порядок реализации административных процедур предоставления государственных услуг в сфере миграции, в части подачи заявления гражданами в бумажном и электронном виде.

The procedure for implementing administrative procedures for providing public services in the field of migration, in terms of submitting applications by citizens in paper and electronic form.

В настоящее время приоритетным направлением деятельности не только миграционных подразделений МВД России, но и в целом органов внутренних дел, является предоставление государственных услуг в сфере миграции, поскольку именно данное ведомство реализует полномочия в рассматриваемой области в соответствии с документом стратегического планирования в сфере миграции, разработанного на период до 2025 года [2].

Негативные последствия социальных явлений миграционных процессов не остались без внимания государственной политики. На совершен-

ствование миграционного законодательства, которое должно привести к упорядочению процессов и необоснованно сложных административных процедур предоставления государственных услуг в сфере миграции, и, вместе с тем, снятию административных барьеров в этой сфере и «обусловленных ими издержек» направлена концепция государственной миграционной политики [2].

В этой связи вопрос порядка реализации административных процедур предоставления государственных услуг в рассматриваемой области нуждается в исследовании, поскольку данный порядок зависит от специфики государственной функции и оказываемой услуги. В данном случае, в качестве основной формы обращения, которая представляет собой акт начала реализации субъективных прав и юридических обязанностей, будет выступать заявление гражданина, адресованное компетентным органам исполнительной власти.

Государственные функции в миграционной сфере должны соответствовать целям и задачам, установленным для соответствующих органов исполнительной власти нормативными правовыми актами, регулиющими правовое положение данных органов. Вместе с тем, юридическая (правовая) сторона рассматриваемого в вопроса, более многоаспектна и в некоторой специальной литературе дискуссионная.

Прежде всего, «заявление» в большинстве источников рассматривается как «обращение граждан», как способ связей заявителей с государственным аппаратом, поскольку выступает законным основанием для начала реализации административной процедуры, предусмотренной регламентом. Под заявлением понимается официальное обращение гражданина (нескольких лиц) в государственный орган или орган местного самоуправления, администрацию учреждения, организации или к должностному лицу, не связанное, в отличие от жалобы, с нарушением его прав и законных интересов и не содержащее просьбы устранить такое нарушение, а направлено на реализацию прав и интересов заявителя или на устранение тех или иных недостатков в деятельности предприятий, учреждений, организаций.

Следует подчеркнуть, что реализация административной процедуры предоставления госуслуг предусматривает подачу заявлений в письменной и в устной форме, хотя на практике, как правило, преимущественно осуществляется подача заявлений в письменной форме, а порядок их рассмотрения аналогичен порядку рассмотрения жалоб. В целом заявление относится к разновидности обращений граждан в государственные органы власти. Вместе с тем, в современных условиях динамичных темпов развития информационное общество призвано упростить и обеспечить доступность и открытость общественных отношений, возникающих между органами исполнительной и муниципальной власти и членами общества и организациями, с точки зрения достижений научно-технического прогресса, что, безусловно, ставит в приоритет оказание госуслуг исключительно в электронной форме, а реализация административной процедуры предоставления такого вида услуг сводится к минимальным срокам.

Оказание государственных услуг в электронном виде позволяет усилить прозрачность и эффективность взаимодействия граждан с органами власти, а также в полной мере реализовывать современную миграционную политику российского государства. В специальной литературе исчерпывающе представлен комплекс мер, реализуемый в настоящее время территориальными органами МВД России в целях обеспечения доступности и своевременности подачи заявлений физическими лицами в рассматриваемой области предоставления госуслуг. При этом пока сохраняется традиционный формат подачи заявлений гражданами по всем 17 приоритетным направлениям от паспортной и разрешительно-визовой работы до госуслуг в сфере внешней трудовой миграции несмотря на то, что уже 6 из них реализуются в электронной форме.

При этом разветвленная сеть Многофункциональных центров (далее – МФЦ) позволяет гражданам оперативно получить полный спектр услуг, хотя и продолжает модернизироваться. Поэтому подразделениями по вопросам миграции особое внимание уделяется информированию заявителей о возможностях подачи заявления на получение государственных услуг с использованием Единого портала государственных и муниципальных услуг (далее – ЕПГУ) посредством размещения информации в помещениях приема и ожидания заявителей в подразделениях по вопросам миграции, на информационных экранах, на официальном сайте УМВД регионов страны, в СМИ.

В 2019 году в региональных и районных СМИ постоянно размещалась информация о возможностях органов внутренних дел оказания государственных услуг населению, в том числе предоставляемых в электронном виде, осуществлялись выступления на телевидении; публикации в печатных изданиях; выступления на радио; публикации в электронных СМИ или на официальном сайте УМВД соответствующего региона, в том числе на сайте МВД России размещена исчерпывающая информация.

Принятые организационные меры, направленные на популяризацию электронных услуг в сфере миграции, имеют определенные положительные результаты. Наибольшее распространение административная процедура подачи заявлений для получения государственных услуг в сфере миграции посредством цифровизации в электронной форме получило в настоящее время в период распространения новой коронавирусной инфекции.

В результате организации рассматриваемого вида деятельности на основании взаимных соглашений МФЦ и УМВД России по соответствующим регионам через МФЦ оказана треть услуг, поступивших заявлений через многофункциональные центры от общего количества поступивших заявлений и это количество неизменно растет.

Преимущества подачи заявлений на оказание государственных услуг очевидны для тех, кто уже обратился указанным способом, и пока не совсем понятны тем гражданам, которые по каким-то причинам не хотят воспользоваться услугами ЕПГУ, несмотря на то, что факт регистрации на портале осуществляется один раз в жизни и абсолютно бесплатно. Преимущество подачи заявления об оказании государственной услуги в сфере

миграции еще и в том, что оно может быть подано, заполнено и отправлено в любое удобное для гражданина время: утром, днем, вечером, даже ночью, в выходные или праздничные дни. Практика свидетельствует, что некоторые заявления отправляются за полночь и под утро.

Чтобы получить государственную услугу в электронной форме, нужно зарегистрироваться на ЕПГУ, для чего потребуется: паспорт, СНИЛС, мобильный телефон, компьютер, электронная почта и пройти процедуру регистрации на портале (www.gosuslugi.ru) и еще активировать свою учетную запись в кредитной организации Российской Федерации либо определенном удостоверяющем почтовом отделении.

Регистрация на едином портале занимает совсем немного времени и включает 3 этапа: простую регистрацию, проверку введенных данных и подтверждение личности, при этом последний этап является обязательным условием для получения доступа ко всем государственным и муниципальным услугам. Существует целый спектр преимуществ электронных госуслуг от своевременного получения информации о необходимом комплекте документов, возможности задать вопрос специалисту в режиме on-line, на весь срок предоставления государственной услуги паспорт находится у заявителя. Это особенно удобно для людей, работа которых связана с постоянным использованием паспорта, скидка 30% при оплате гос.пошлины.

Необходимо знать, что реализация административной процедуры подачи заявления в электронном виде осуществляется исключительно из собственного личного кабинета. Предварительно записаться на прием для получения госуслуг также можно на ЕПГУ.

В рамках реализации одного из указов Президента РФ [1] граждане получили возможность обращения за получением госуслуг посредством сети Интернет. В настоящее время получить государственные услуги в сфере миграции можно подав заявление тремя способами: в подразделении по вопросам миграции; в МФЦ; в электронной форме на ЕПГУ. Следует подчеркнуть, что госуслуги, предоставляемые подразделениями по вопросам миграции, являются наиболее востребованными у населения. А те граждане, которые однажды подавали заявления в электронной форме, отказываются от традиционного формата подачи заявлений, высоко оценивая возможности предоставления госуслуг в электронном виде.

Таким образом, реализация административных процедур предоставления государственных услуг в сфере миграции, представляющая собой приоритетное направление деятельности органов внутренних дел, в настоящее время широко распространена и востребована гражданами, вместе с тем в условиях цифровизации реализация административных процедур предоставления указанных государственных услуг нуждается в постоянной модернизации и унификации рассматриваемых процессов.

ЛИТЕРАТУРА

1. Указ Президента РФ от 07 мая 2012 года № 601 «Об основных

направлениях совершенствования системы государственного управления» // [Электронный ресурс]. – URL:<http://www.consultant.ru/>.

2. Указ Президента РФ от 31 октября 2018 г. № 622 «О Концепции государственной миграционной политики Российской Федерации на 2019 – 2025 годы» // [Электронный ресурс]. – URL:<http://www.consultant.ru/>.

СВЕДЕНИЯ ОБ АВТОРЕ

Столярова Зинаида Николаевна. Доцент кафедры управления деятельностью подразделений обеспечения охраны общественного порядка центра командно-штабных учений, кандидат юридических наук, подполковник полиции, член Национальной ассоциации административистов России.

Академия управления МВД России.

125993, г. Москва, ул. Зои и Александра Космодемьянских д. 8.

Zinaida Nikolaevna Stolyarova. Associate Professor of the Department of management of public order units of the center for command and staff exercises, candidate of law, police Colonel, member of the National Association of administrative officers of Russia.

Academy of management of the Ministry of internal Affairs of Russia.

125993, Moscow, Zoe and Alexander Kosmodemyanskikh str., 8.

Ключевые слова: административные процедуры; порядок реализации административных процедур; государственные услуги в сфере миграции; многофункциональный центр; единый портал государственных услуг; подразделения по вопросам миграции; миграция.

Key words: administrative procedures; procedure for implementing administrative procedures; public services in the field of migration; multifunctional center; unified portal of public services; migration units; migration.

УДК 342

Фисенко Дарья Юрьевна,
кандидат юридических наук

**О ЗАКОННОСТИ ПРИВЛЕЧЕНИЯ ГРАЖДАН
К АДМИНИСТРАТИВНОЙ ОТВЕТСТВЕННОСТИ ПО СТ. 19.3
КОАП РФ ЗА ОТКАЗ ОТ ПРОХОЖДЕНИЯ МЕДИЦИНСКОГО
ОСВИДЕТЕЛЬСТВОВАНИЯ НА СОСТОЯНИЕ ОПЬЯНЕНИЯ**

**ON THE LAWS OF ATTRACTING CITIZENS TO
ADMINISTRATIVE RESPONSIBILITY UNDER ART. 19.3
ADMINISTRATIVE CODE OF THE RUSSIAN FEDERATION FOR
REFUSAL TO PASS THE MEDICAL CERTIFICATION FOR THE
UNDERSTANDING**

В рамках данной работы автором рассматривается проблема соответствия действующему административному законодательству сложившейся в отдельных регионах России практики привлечения к административной ответственности по ст. 19.3 КоАП РФ лиц, отказавшихся от прохождения процедуры медицинского освидетельствования на состояние опьянения в порядке, предусмотренном ст. 27.12.1 КоАП РФ, а также предлагается авторское решение анализируемого проблемного вопроса.

In the framework of this work, the author considers the problem of compliance with the current administrative legislation of the practice in certain regions of Russia of bringing to administrative responsibility under Art. 19.3 Administrative Code of the Russian Federation of persons who refused to undergo a medical examination for intoxication in the manner prescribed by Art. 27.12.1 Administrative Code of the Russian Federation, and also offers an author's solution to the analyzed problematic issue.

В своей служебной деятельности сотрудники органов внутренних дел нередко сталкиваются с фактами грубости, оскорбления, а также неповиновения и сопротивления в свой адрес со стороны населения. Реализуя социальную функцию по защите прав и свобод граждан, сотрудники полиции в указанных случаях, в соответствии с Федеральным законом от 7 февраля 2011 г. № 3-ФЗ «О полиции» (далее – ФЗ «О полиции») [1], имеют право использовать различные меры принуждения, включая требование от граждан и должностных лиц выполнения ими различных деяний, например, требование о прекращении совершения противоправных действий (на основании п. 1 ч. 3 ст. 28 ФЗ «О полиции»). В целях обеспечения исполнения со стороны указанных лиц законных требований сотрудника полиции, в Кодексе Российской Федерации об административных правонарушениях (далее – КоАП РФ) [2] в ст. 19.3 преду-

смотрена административная ответственность за неповиновение законному распоряжению или требованию сотрудника полиции, а равно воспрепятствование исполнению им своих служебных обязанностей.

Законность – это фундаментальный правовой принцип как отечественного, так и общемирового законодательства. В связи с этим, согласно логике законодателя, предполагается, что лицо подлежит ответственности за неповиновение требованию сотрудника полиции по ст. 19.3 КоАП РФ лишь в случае, когда требования сотрудника законны, то есть основаны на действующем законодательстве Российской Федерации и не противоречат ему. В противном случае, выполнять незаконные требования сотрудников органов внутренних дел, а равно любых других должностных лиц, ни граждане, ни должностные лица не обязаны.

Между тем, анализ действующего законодательства, а также судебной практики, позволил выявить некоторые противоречия принципу законности в складывающейся в настоящее время правоприменительной практике привлечения к административной ответственности по ст. 19.3 КоАП РФ. Речь идет о широко распространенной на сегодняшний день практике привлечения граждан к ответственности по данной норме за отказ от выполнения требований сотрудника полиции о прохождении медицинского освидетельствования на состояние опьянения в порядке, предусмотренном ст. 27.12.1 КоАП РФ.

Например, постановлением судьи Московского районного суда г. Нижнего Новгорода от 16 августа 2019 г. гражданин П. признан виновным в совершении административного правонарушения, предусмотренного ч. 1 ст. 19.3 КоАП РФ. Данный гражданин, находясь в общественном месте, с признаками опьянения, оскорбляющем человеческое достоинство и общественную нравственность, имея шаткую походку, резкий запах алкоголя изо рта, был направлен для медицинского освидетельствования на состояние опьянения в МАУ МЦ «Надежда», где оказал неповиновение законному требованию сотрудника полиции в связи с исполнением им обязанностей по охране общественного порядка, а именно отказался от прохождения медицинского освидетельствования [3].

Согласно постановлению Борзинского городского суда Забайкальского края от 29 сентября 2019 г. гражданин Н., находясь в приемном покое ГУЗ «Борзинская центральная районная больница», в присутствии врача-психиатра отказался выполнять законное требование сотрудника полиции о прохождении медицинского освидетельствования на состояние алкогольного опьянения, о чем был составлен соответствующий акт. Судом гражданин С. был признан виновным в совершении административного правонарушения, предусмотренного ч. 1 ст. 19.3 КоАП РФ [4].

Следует отметить, что в соответствии со ст. 20 Федерального закона от 21.11.2011 № 323-ФЗ «Об основах охраны здоровья граждан в Российской Федерации», необходимым предварительным условием медицинского вмеша-

тельства является дача информированного добровольного согласия граждани- на на медицинское вмешательство на основании предоставленной медицин- ским работником в доступной форме полной информации о целях, методах оказания медицинской помощи, связанном с ними риске, возможных вариан- тах медицинского вмешательства, о его последствиях, а также о предполагае- мых результатах оказания медицинской помощи. Без добровольного согласия гражданина медицинский работник не имеет права осуществлять в отношении него любую медицинскую деятельность, а также какие-либо виды медицин- ских обследований и (или) медицинских манипуляций. Исключения из данно- го правила обозначены в ч. 9 Федерального закона от 21.11.2011 № 323-ФЗ «Об основах охраны здоровья граждан в Российской Федерации», и к их числу не относятся случаи направления должностными лицами граждан на медицин- ское освидетельствование на состояние опьянение, в связи с совершением ими административных правонарушений [5].

Кроме того, исходя из п. 14 ч. 1 ст. 13 ФЗ «О полиции», сотрудники по- лиции в праве только направлять и (или) доставлять на медицинское освиде- тельствование в соответствующие медицинские организации граждан для определения наличия в организме алкоголя или наркотических средств, если результат освидетельствования необходим для подтверждения либо опровер- жения факта совершения преступления или административного правонаруше- ния, для расследования по уголовному делу, для объективного рассмотрения дела об административном правонарушении. То есть сотрудник органов внут- ренних дел не в праве требовать от гражданина принудительного прохождения данной медицинской процедуры. Согласно ст. 27.12.1 КоАП РФ, а также пра- вилам направления на медицинское освидетельствование на состояние опья- нения лиц, совершивших административные правонарушения, установленным постановлением Правительства Российской Федерации от 23.01.2015 № 37 [6], сотрудник полиции компетентен установить наличие критериев, при наличии которых имеются достаточные основания полагать, что лицо находится в со- стоянии опьянения, в связи с этим составить протокол о направлении такого гражданина на медицинское освидетельствование и, при необходимости, до- ставить его в медицинскую организацию, не более того.

Из вышеизложенного следует, что требование сотрудника об обязатель- ном прохождении лицом, совершившим административное правонарушение, медицинского освидетельствования на состояние опьянение, не имеет под со- бой законных оснований, а значит гражданин в праве отказаться от прохожде- ния данной процедуры. Соответственно деятельность сотрудников полиции, составляющих в таких случаях протоколы по ст. 19.3 КоАП РФ, а также реше- ния судов, которые признают такие протоколы законными и на их основании привлекают граждан, отказавшихся от прохождения медицинского освиде- тельствования на состояние опьянения, к административной ответственности, явно противоречит принципу законности, обозначенному в ст. 15 Конституции

РФ [7], ст. 1.6 КоАП РФ и ст. 6 ФЗ «О полиции».

Представляется, что обозначенную проблему целесообразно решать посредством внесения изменений в действующее административное законодательство. Полагаю, что в целях устранения выявленного противоречия основополагающему началу законности, главу 19 КоАП РФ следует дополнить самостоятельной нормой, устанавливающей административную ответственность за отказ от прохождения медицинского освидетельствования на состояние опьянения, исключив при этом аналогичные положения из ст. 6.9 КоАП РФ и ст. 12.26 КоАП РФ. Предполагается, что новая норма будет аккумулировать в себе ответственность за отказ от прохождения различных видов медицинского освидетельствования, проводимых в порядке ст. 27.12. КоАП РФ, 27.12.1 КоАП РФ, а также ст. 44 Федерального закона от 08.01.1998 № 3-ФЗ «О наркотических средствах и психотропных веществах» [8]. Предлагаемые изменения, во-первых, позволят устранить рассмотренную в рамках данной работы проблему незаконного привлечения граждан к ответственности по ст. 19.3 КоАП РФ за отказ от прохождения медицинского освидетельствования на состояние опьянения. Во-вторых, предоставят сотрудникам полиции и иным должностным лицам законную возможность противодействовать противоправным действиям граждан, совершившим правонарушения и умышленно уклоняющимся от медицинского освидетельствования на состояние опьянения. В-третьих, позволит оптимизировать правоприменительную деятельность в анализируемой сфере и обеспечить единообразное применение закона.

ЛИТЕРАТУРА

1. Федеральный закон от 7 февраля 2011 г. № 3-ФЗ «О полиции» // СПС «КонсультантПлюс».
2. Кодекс Российской Федерации об административных правонарушениях от 30.12.2001 № 195-ФЗ // СПС «КонсультантПлюс».
3. Федеральный закон от 21.11.2011 № 323-ФЗ «Об основах охраны здоровья граждан в Российской Федерации» // СПС «КонсультантПлюс».
4. Решение Нижегородского областного суда (Нижегородская область) № 12-725/2019 от 3 октября 2019 г. по делу № 12-725/2019 // URL: <https://sudact.ru>.
5. Постановление Борзинского городского суда (Забайкальский край) № 05-114/2019 от 29 сентября 2019 г. по делу № 05-114/2019 // URL: <https://sudact.ru>.
6. Постановление Правительства Российской Федерации от 23.01.2015 № 37 «Об утверждении Правил направления на медицинское освидетельствование на состояние опьянения лиц, совершивших административные правонарушения» // СПС «КонсультантПлюс».
7. Конституция Российской Федерации (принята всенародным голо-

сованием 12.12.1993) (с учетом поправок, внесенных Законами РФ о поправках к Конституции РФ от 30.12.2008 № 6-ФКЗ, от 30.12.2008 № 7-ФКЗ, от 05.02.2014 № 2-ФКЗ, от 21.07.2014 № 11-ФКЗ) // СПС «КонсультантПлюс».

8. Федеральный закон от 08.01.1998 № 3-ФЗ «О наркотических средствах и психотропных веществах» // СПС «КонсультантПлюс».

СВЕДЕНИЯ ОБ АВТОРЕ

Фисенко Дарья Юрьевна. Старший преподаватель кафедры административного права и административной деятельности органов внутренних дел. Кандидат юридических наук.

Сибирский юридический институт МВД России (г. Красноярск).

E-mail: aurier@mail.ru.

Российской Федерации, 660131, г. Красноярск, ул. Рокоссовского, д. 20.

Тел. 8 (391) 222 41 01.

Fisenko Daria Yuryevna. Senior Lecturer, Department of Administrative Law and Administrative Activities of Internal Affairs Bodies. PhD in Law.

Siberian Law Institute of the Ministry of Internal Affairs of Russia (Krasnoyarsk).

E-mail: aurier@mail.ru.

Russian Federation, 660131, Krasnoyarsk, ul. Rokossovsky, d. 20.

Tel. 8 (391) 222 41 01.

Ключевые слова: законность; административная ответственность; медицинское освидетельствование; состояние опьянения; неповиновение законному требованию сотрудника полиции.

Keywords: legality, administrative responsibility; medical examination; state of intoxication; disobedience to the lawful demand of a police officer.

УДК 342.98

**ОСНОВНЫЕ НАПРАВЛЕНИЯ СОВЕРШЕНСТВОВАНИЯ
АДМИНИСТРАТИВНОЙ ОТВЕТСТВЕННОСТИ В ОТНОШЕНИИ
РОДИТЕЛЕЙ И ИНЫХ ЗАКОННЫХ ПРЕДСТАВИТЕЛЕЙ,
ПОСЯГАЮЩИХ НА ПРАВА И СВОБОДЫ
НЕСОВЕРШЕННОЛЕТНИХ**

**MAIN DIRECTIONS OF IMPROVING ADMINISTRATIVE
RESPONSIBILITY IN RELATION TO PARENTS AND OTHER LEGAL
REPRESENTATIVES WHO INFRINGE ON THE RIGHTS AND
FREEDOMS OF MINORS**

Данная научная статья посвящена основным направлениям совершенствования административной ответственности в отношении родителей, а также иных законных представителей, посягающих на права и свободы несовершеннолетних. Проведено исследование российского и зарубежного законодательства, указанной проблемы. Сделаны выводы и даны предложения.

This scientific article is devoted to the main directions of improving administrative responsibility in relation to parents and other legal representatives who infringe on the rights and freedoms of minors. A study of Russian and foreign legislation on this issue has been conducted. Conclusions and suggestions are made.

Одной из наиболее актуальных проблем в современной России является спад авторитета семьи с ее фундаментальными устоями, таких как забота о детях, о их воспитании и обучении. Среди общественности вызывает большой резонанс нарушение прав и законных интересов несовершеннолетних.

Важно отметить, что ответственность за воспитание и развитие детей несут родители. Это положение было конвертировано в наше законодательство, в п. 2 ст. 38 Конституции Российской Федерации сказано, что право и обязанность родителей заботиться о детях и воспитывать их, а в п. 4 ст. 43 говорится о том, что родителями или лицами, их замещающими обеспечивается получение детьми основного общего образования [1].

Руководствуясь нормами международного права, была принята Концепция государственной семейной политики Российской Федерации на период до 2025 года, утвержденной Распоряжением Правительства РФ от 25.08.2014 года № 1618-р, в которой подробно рассмотрены проблемы современной семьи, указано на то, что целесообразно улучшать государственную систему поддержки семьи, уделять внимание детской беспризорности и безнадзорности, попрошайничеству, оказывать помощь семьям,

оказавшихся в социально опасном положении [3].

Несмотря на принимаемые меры со стороны государства, число родителей или иных законных представителей, не исполняющих или ненадлежащим образом выполняющих свои обязанности по воспитанию и содержанию детей не уменьшается.

Изучение статистики Министерства внутренних дел Российской Федерации показывает, что на родителей и иных законных представителей по ч. 1 ст. 5.35 Кодекса Российской Федерации об административных правонарушениях (далее – КоАП РФ) за 2016 год было возбуждено 468,6 тыс., в 2017 – 461,8 тыс., в 2018 – 484,4 тыс. административных дел [4].

Приведенная выше статистика свидетельствует о том, что принимаемые меры к родителям и иным законным представителям, которые нарушают права и свободы несовершеннолетних на практике оказываются не столь действенными, как это задумывалось законодателем.

Все вышеперечисленное дает понимание о необходимости углубленного изучения данного вопроса и актуальности для исследования в рамках выпускной квалификационной работы.

Важно отметить, что одной из обязанностей родителей или их законных представителей является забота о физическом, духовном, и нравственном развитии детей, воспитание в них патриотов своей страны, реализация личности ребенка в интересах общества и государства. Также, процесс развития несовершеннолетнего зависит от того, правильно ли родители или другие законные представители выполняют свои обязанности по образованию и воспитанию, а также в области охраны здоровья, защиты прав и интересов своих детей. Таким образом, к деятельности государства относятся выявление, а также профилактика семейных проблем и применение мер ответственности к виновным.

В настоящее время остро стоит вопрос об ответственности родителей и лиц, их замещающих не исполняющих или ненадлежащим образом выполняющих свои обязанности по воспитанию и содержанию несовершеннолетних. Важно отметить, что применяемые для решения данной проблемы меры не обеспечивают должного выполнения родителями своих обязанностей по отношению к детям.

Исходя из вышеизложенного, мы предлагаем внести в Кодекс Российской Федерации об административных правонарушениях главу, посвященную административным правонарушениям совершаемым родителями или иными законными представителями в отношении несовершеннолетних. Ранее упомянутая мера обусловлена тем, что статьи, согласно которым родители и иные законные представители могут быть привлечены к административной ответственности, разбросаны законодателем по КоАП

РФ, данное явление вызывает трудности у практических работников.

При исследовании рассматриваемого вопроса следует проанализировать основные нормативные правовые акты, образующие институт административной ответственности, данной проблемы.

В настоящее время законодательной базой по данному вопросу является Кодекс Российской Федерации об административных правонарушениях от 30 декабря 2001 года № 195-ФЗ.

Анализируя нормы права, закрепленные в КоАП РФ, которые предусматривают ответственность родителей и иных законных представителей, видно, что они содержатся в различных главах указанного закона.

Кроме того, исследуя данный вопрос необходимо отметить, что каждая глава Особенной части имеет родовой объект, представляющий группой однородных общественных отношений, на которые посягает правонарушитель. Родовым объектом главы 5 являются права граждан, главы 6- права на здоровье, санитарно-эпидемиологическое благополучие, главы 20 общественный порядок и общественная безопасность.

Также важно заметить, что расположение статей, предусматривающих ответственность за нарушение прав несовершеннолетних в сфере семьи, в разных главах КоАП РФ говорит о том, что они имеют разные родовые объекты. По нашему мнению, родовым объектом ранее указанных статей должны быть общественные отношения, обеспечивающие охрану семьи и развития, а также воспитание несовершеннолетних.

При обосновании нашей точки зрения хотелось бы обратиться к законодательству зарубежных стран, а именно Республики Казахстан, Республики Белоруссии и Республики Молдовы.

В особенной части Кодекса об административных правонарушениях Республики Казахстан (далее – КоАП РК) присутствует отдельная глава «Административные правонарушения, посягающие на права несовершеннолетних» (гл. 12).

При изучении кодексов об административных правонарушениях других стран, таких как Республика Белоруссия, Республика Молдова, можно отметить тоже самое явление, что и в нашем государстве. В КоАП этих стран не существует отдельной главы, которая посвящается ответственности родителей или иных законных представителей. Из приведенного анализа видно, что этот вопрос четко урегулирован в КоАП РК, так как именно в нем объединены различные виды административных правонарушений в указанной сфере.

Таким образом, хотелось бы указать, что на наш взгляд важно выделить в КоАП РФ отдельную главу, посвященную административной ответственности родителей или иных законных представителей по способствуем совершенствованию института административной ответственности родителей, а также иных законных представителей несовершеннолетних. Данное явление может

поспособствовать укреплению защиты несовершеннолетних в России.

Далее, важно отметить, что, основываясь на ч. 1 ст. 2.3 КоАП РФ лицо может быть привлечено к административной ответственности по достижению им шестнадцатилетнего возраста. Одной из основных задач государства выступает принятие мер, которые обеспечивают защиту прав и законных интересов несовершеннолетних, которые вовлечены в административно-правовые отношения. В ст. 25.3 КоАП РФ прописано, что законные представители обязаны обеспечивать защиту прав и свобод несовершеннолетнего, в отношении которого ведется производство по делу об административном правонарушении, или потерпевшего. Нормы КоАП РФ, определяющие правовой статус законных представителей, имеют особую специфику из-за того, что подчиняются положениям семейного законодательства. Опираясь на ст. 64 СК РФ родители, а также законные представители несут обязанность за защиту прав и законных интересов детей с любыми физическими и юридическими лицами, а также в судах, без специальных полномочий.

При анализе п. 5 ст. 25.3 КоАП РФ можно сделать вывод о том, что участие законного представителя в рассмотрении дела об административном правонарушении участником которого является лицо, не достигшее восемнадцатилетнего возраста, может быть необязательным условием, а судья, орган или должностное лицо только вправе признать обязательным присутствие законного представителя несовершеннолетнего. По нашему мнению, глава 25 КоАП РФ нуждается в тщательной доработке со стороны законодателя, так как несовершеннолетний ввиду не сформировавшихся жизненных ценностей, убеждений, установок, особенностей психического, физиологического, интеллектуального развития, в целом своего возраста не способен в полной мере защищать свои права и отстаивать законные интересы. Исходя из вышеизложенного предлагаем внести изменения в п. 5 ст. 25.3 КоАП РФ и изложить ее в следующей редакции: «При рассмотрении дела об административном правонарушении, совершенном лицом в возрасте до восемнадцати лет, судья, орган, должностное лицо привлекают законного представителя несовершеннолетнего в обязательном порядке».

Подводя итог, хотелось бы сказать о том, что предложенные нами направления совершенствования эффективности применяемых мер административной ответственности в отношении родителей и иных законных представителей по воспитанию и содержанию несовершеннолетних, положительно повлияют на институт административной ответственности в указанной сфере. Кроме того, следует отметить, что институт административной ответственности родителей имеет ряд и других проблемных вопросов, следовательно нуждается в доработке со стороны законодателя. Ведь, основной задачей нашего государства является защита прав и интересов несовершеннолетних, а выполнять данную задачу имея пробелы в законодательстве достаточно затруднительно.

ЛИТЕРАТУРА

1. Конституция Российской Федерации (принята всенародным голосованием 12 декабря 1993 г.) (в ред. от 21.07.2014 г.) // Собр. законодательства Рос. Федерации. – 2014. – № 31. – Ст. 4398.

2. Кодекс Российской Федерации об административных правонарушениях: Федеральный закон от 30.12.2001 № 195-ФЗ (ред. от 06.02.2019 № 7-ФЗ) // Собрание законодательства РФ. – 07.01.2002. – №1. – ст. 1.

3. Концепция государственной семейной политики в Российской Федерации на период до 2025 года: утверждена Распоряжением Правительства Рос. Федерации от 25 августа 2014 г. № 1618-р // Собр. законодательства Рос. Федерации. – 2014. – № 35. – Ст. 4811.

4. О ходе реализации Государственной программы «Обеспечение общественного порядка и противодействия преступности в 2018 году» [Электронный ресурс]: годовой отчет Министерства внутренних дел Российской Федерации. – Режим доступа: http://mvd.ru/upload/site1/folder_page/001/869/963/Godovoy_otchet_za_2018.

СВЕДЕНИЯ ОБ АВТОРЕ

Фомичева Анастасия Сергеевна. Преподаватель кафедры административного права.

Воронежский институт МВД России

E-mail: ms.nastasya886@mail.ru

Россия, 394065, Воронеж, пр-т Патриотов, 53. Тел. 8-(900)-946-19-88.

Anastasia Fomicheva. Teacher of the Department of administrative law.

Voronezh Institute of MIA of Russia.

E-mail: ms.nastasya886@mail.ru

Russia, 394065, Voronezh, PR-t Patriots, 53. Tel. 8-(900)-946-19-88.

Ключевые слова: административная ответственность; несовершеннолетний; родители; законные представители; права и свободы.

Keywords: administrative responsibility; minor; parents; legal representatives; rights and freedoms.

УДК 372.8

Чумарова Екатерина Юрьевна,
кандидат юридических наук, доцент

ПРЕДПОСЫЛКИ И ПЕРСПЕКТИВЫ РЕФОРМИРОВАНИЯ ЗАКОНОДАТЕЛЬСТВА ОБ АДМИНИСТРАТИВНЫХ ПРАВОНАРУШЕНИЯХ

PREREQUISITES AND PROSPECTS FOR REFORMING THE LEGISLATION ON ADMINISTRATIVE OFFENSES

В статье анализируются предпосылки и перспективы реформ в области законодательства об административных правонарушениях. Автор приходит к выводу, что на современном этапе развития административно-деликтных правоотношений реформирование законодательства, в первую очередь, должно быть обусловлено преобразованиями в сфере контрольно-надзорной деятельности, которые предполагают более активное использование принудительных мер предупредительного характера, а в случае их недостаточной эффективности – применение мер административной ответственности.

The article analyzes the prerequisites and prospects of reforms in the field of legislation on administrative offenses. The author comes to the conclusion that at the present stage of development of administrative-tort legal relations, the reform of the legislation, first of all, should be due to transformations in the sphere of control and supervision activities, which require more active use of compulsory preventive measures, and in case of their insufficient effectiveness – administrative responsibility measures.

Административная ответственность является одним из наиболее востребованных видов принудительного воздействия государства на субъектов правоотношений, допускающих нарушение нормативно установленных правил поведения в публично правовой сфере. Вместе с тем, законодательное регулирование рассматриваемого правового института на протяжении многих лет оставляет желать лучшего.

В частности, до принятия ныне действующего Кодекса Российской Федерации об административных правонарушениях (далее – КоАП РФ) законодательство об административной ответственности не было надлежащим образом упорядочено и представляло собой несистематизированный массив нормативных правовых актов как федерального, так и регионального уровней. При этом наряду с Кодексом РСФСР об административных правонарушениях (далее – КоАП РСФСР), к числу источников норм об административной ответственности относились многочисленные отрасле-

вые законы и подзаконные нормативные правовые акты. Такое многообразие источников правового регулирования административно-деликтных отношений было обусловлено отсутствием жесткой законодательной регламентации их правовых форм, развитием института административной ответственности юридических лиц, формировавшимся вне рамок КоАП РСФСР, а также высокой активностью правотворческой деятельности субъектов РФ в этой области [2].

В результате к концу 90-х годов прошлого столетия только на федеральном уровне помимо КоАП РСФСР административная ответственность была регламентирована более чем 150 нормативными правовыми актами, которые характеризовались полным отсутствием или недостаточной проработкой материальных и процессуальных правил назначения административно-правовых санкций, не предполагали единого подхода к применению мер обеспечения производства по делам об административных правонарушениях и отличались недопустимо высокой степенью субъективности, подразумевающей произвольное усмотрение должностных лиц при реализации возложенных на них административно-юрисдикционных полномочий [1].

Для решения этой проблемы в ст. 1.1 КоАП РФ впервые была принята давно ожидаемая и, как показало время, довольно удачная попытка четкого определения системы административно-деликтного законодательства, состоящей из двух уровней правового регулирования (федеральный и уровень субъектов РФ) и двух видов нормативных правовых источников (на федеральном уровне – КоАП РФ, на уровне субъектов – законы, принимаемые этими субъектами в соответствии с КоАП РФ).

По прошествии 17 лет со дня вступления в силу КоАП РФ назрела объективная необходимость научного осмысления и анализа сложившейся за эти годы практики его применения, а также критической оценки эффективности его норм. За указанный период в КоАП РФ было внесено более 4800 изменений посредством более 655 федеральных законов.

В марте 2019 г. председателем Правительства РФ Д.А. Медведевым было дано распоряжение подготовить концепцию нового КоАП РФ (далее – Концепция КоАП РФ или Концепция). 10 июня 2019 г. проект Концепции опубликовали для обсуждения на официальном сайте Правительства РФ. 30 января 2020 г. Минюстом России были представлены проекты федеральных законов «Кодекс Российской Федерации об административных правонарушениях» и «Процессуальный кодекс Российской Федерации об административных правонарушениях» [3], публичное обсуждение которых завершилось 27 февраля 2020 г. В мае 2020 г. проекты названных федеральных законов планируется внести в Правительство Российской Федерации.

Принимая во внимание, что в силу широты сферы правового регулирования общественных отношений административное законодательство, вообще, и законодательство об административных правонарушениях, в

частности, в большей степени, чем какое-либо другое подвержено изменениям, в то же время считаем, что их несистемный характер приводит к нарушению единства правового регулирования. Именно поэтому, как справедливо указали разработчики Концепции нового КоАП РФ, ключевая идея совершенствования института административной ответственности должна заключаться в его трансформации из преимущественно карательно-фискального института в институт назначения наказания, подлежащего дифференцированному применению с учетом риск-ориентированного подхода в случае, когда принудительно-профилактические меры не оказали должного воздействия [5].

В контексте предполагаемой реформы важно отметить, что по данным ФССП России более 18 млн. исполнительных производств, возбужденных в рамках исполнения постановлений о назначении административных наказаний, остаются неисполненными, при этом общее количество исполнительных производств, находившихся на исполнении в 2019 г., достигло 102,9 млн. С учетом того, что у каждого судебного пристава-исполнителя на исполнении, в среднем, находилось 4,3 тыс. исполнительных производств, а это в 16,3 раза превышает норму нагрузки, установленную постановлением Министерства труда и социального развития Российской Федерации и Минюста России от 15 августа 2002 г. № 60/1 «Об утверждении норм нагрузки судебных приставов» [4], можно сказать, что арсенал средств принудительного воздействия на лиц, совершивших административные правонарушения, в нашем государстве является не эффективным, так как в случаях отказа от добровольного исполнения постановления о назначении наиболее часто встречающегося вида административного наказания ничем не гарантирована его неотвратимость и, кроме этого, создается не оправданная нагрузка на правоприменительные органы. Существующее правовое регулирование административной ответственности ведет к тому, что государство не только не обеспечивает достижение целей превенции административных правонарушений, но и вынуждает значительное количество государственных органов и представляющих их должностных лиц, вовлеченных в административно-юрисдикционную деятельность, работать без гарантированного достижения предполагаемого результата правоприменения.

Иными словами, на современном этапе развития административно-деликтных правоотношений реформирование законодательства об административных правонарушениях, прежде всего, должно быть обусловлено преобразованиями в сфере контрольно-надзорной деятельности. Такие преобразования должны предполагать более активное использование административно-предупредительных мер принудительного характера, а меры административной ответственности следует использовать в случае их недостаточной эффективности. Административное наказание пора перестать воспринимать как главную цель принудительного воздействия. Значительно бо-

лее важным результатом правоприменения, на наш взгляд, является устранение негативных тенденций, связанных с недостатками правового регулирования в той или иной сфере государственного управления, создающих условия для совершения правонарушений, а также издержек механизма осуществления государственного контроля. Только после решения названных задач привлечение к административной ответственности будет оправданным и неизбежным. Ведь еще в римском праве был сформулирован постулат, что «умный законодатель постарается не допустить совершения правонарушения, чтобы потом не быть вынужденным наказывать за него».

Полагаем, что реализация указанной ключевой идеи реформирования законодательства должна отразиться на количестве и видах административно наказуемых деяний, строгости санкций, предусмотренных за их совершение, компетенции субъектов административной юрисдикции, а также порядке и правилах производства по делам об административных правонарушениях, что в свою очередь позволит создать условия для эффективного противодействия административной деликтности в Российской Федерации.

ЛИТЕРАТУРА

1. Адушкин Ю.С. Новый КоАП Российской Федерации – все ли учтено на стадии доработки? // Журнал российского права. – 2000. – № 11. – С. 39.
2. Бахрах Д.Н. Административное право: учебник для вузов. – М.: БЕК, – 1996. – С. 46.
3. Законопроекты, направленные на совершенствование законодательства об административных правонарушениях // Официальный сайт Министерства юстиции Российской Федерации. – URL : <https://minjust.ru/ru/novosti/razrabotany-zakonoproekty-napravlennye-na-sovershenstvovanie-zakonodatelstva-ob>.
4. Итоговый доклад о результатах деятельности Федеральной службы судебных приставов в 2019 г. // Официальный сайт Федеральной службы судебных приставов Российской Федерации. – URL : <http://fssprus.ru/2680712/>.
5. Концепция нового Кодекса Российской Федерации об административных правонарушениях // СПС Консультант Плюс.

СВЕДЕНИЯ ОБ АВТОРЕ

Чумарова Екатерина Юрьевна. Доцент кафедры административного права и административной деятельности ОВД. Кандидат юридических наук, доцент.

Сибирский юридический институт МВД России (г. Красноярск).

E-mail: ekaterina.chumarova@mail.ru.

Россия, 660131, г. Красноярск, ул. Рокоссовского, д. 20.

Тел. 8 (391) 222 41 01.

Chumarova Ekaterina Yurievna. Associate Professor, Department of Administrative Law and Administrative Activities of Internal Affairs Bodies Candidate of Legal Sciences, Associate Professor.

Siberian Law Institute of the Ministry of Internal Affairs of Russia (Krasnoyarsk).

E-mail: ekaterina.chumarova@mail.ru.

Russia, 660131, Krasnoyarsk, Rokossovsky str., 20.

Tel. 8 (391) 222 41 01.

Ключевые слова: административная реформа; законодательство об административных правонарушениях; административная ответственность; производство по делам об административных правонарушениях.

Key words: administrative reform; legislation on administrative offences; administrative responsibility; proceedings on administrative offences.

УДК 342.942

**АКТУАЛЬНЫЕ ПРОБЛЕМЫ ИЗВЕЩЕНИЯ УЧАСТНИКОВ
ПРОИЗВОДСТВА ПО ДЕЛАМ ОБ АДМИНИСТРАТИВНЫХ
ПРАВОНАРУШЕНИЯХ**

**ACTUAL PROBLEMS OF NOTIFYING PARTICIPANTS OF
PROCEEDINGS IN CASES OF ADMINISTRATIVE VIOLATIONS**

В статье рассматриваются проблемы, связанные с надлежащим извещением участников производства по делам об административных правонарушениях, подвергаются анализу нормы права, регламентирующие порядок извещения, и судебная практика в данной области и предлагаются возможные пути разрешения обозначенных проблем.

The article deals with the problems associated with timely notification of participants in proceedings on administrative offenses, analyzes the rules of law governing the notification procedure and judicial practice in this area, and suggests possible ways to resolve these problems.

Принцип оперативности административного процесса является залогом своевременного и эффективного рассмотрения дел об административных правонарушениях, однако при этом не должны нарушаться права их участников. В большинстве случаев это связано именно с надлежащим уведомлением граждан, о месте и времени рассмотрения административного дела. В целях соблюдения сроков рассмотрения дел об административных правонарушениях, указанных в статье 29.6 Кодекса Российской Федерации об административных правонарушениях (далее КоАП РФ), должностными лицами, судьями и органами, компетентными рассматривать административные дела, должны приниматься исчерпывающие меры для своевременного, надлежащего уведомления (извещения) лиц, то есть заинтересованных участников производства по делам об административных правонарушениях.

Однако в практической деятельности сотрудники органов внутренних дел, судьи и другие должностные лица, применяя нормы КоАП РФ, довольно часто сталкиваются с проблемами, когда лицо, совершившее административное правонарушение, умышленно любыми способами уклоняется от получения повестки, для этого сознательно игнорирует почтовые уведомления и воспользоваться другим способом извещения данного лица не представляется возможным (уведомить правонарушителя по мобильной связи из-за отсутствия номера мобильного телефона). В связи с этим решение по делу об административном правонарушении в предусмотренном законом порядке выносится без его участия. В свою очередь виновное лицо обжалует

вынесенное постановление, ссылаясь на нарушение его прав, а именно неосведомленность о времени и месте рассмотрения дела, подобные ситуации поставили перед судами проблему формирования практики их разрешения.

Своевременное и надлежащее извещение лиц, привлекаемых к административной ответственности, является важнейшей функцией, которая позволяет им в полной мере реализовать свои процессуальные права и обязанности.

Включая период до 2011 года, в КоАП РФ не были указаны конкретные формы уведомления (извещения) участников производства по делам об административных правонарушениях. Исходя из сложившейся ситуации, должностные лица извещали правонарушителя любыми средствами и способами, как лично под подпись, после пресечения совершенного административного правонарушения, так и позже почтовыми отправлениями, факсимильной связью, телеграммой с подтверждением данных о доставке по адресу назначения. Каждый из указанных способов, как указано в постановлении Пленума Высшего Арбитражного Суда Российской Федерации от 20 ноября 2008 г., № 60 «О внесении дополнений в некоторые постановления пленума Высшего Арбитражного Суда Российской Федерации, касающиеся рассмотрения арбитражными судами дел об административных правонарушениях», является надлежащим уведомлением (пункт 24.1 постановления) [2]. В настоящее время КоАП РФ дополнен статьей 25.15, в которой разъясняются порядок уведомления участников производства по делу об административном правонарушении [1].

В пункте 6 постановления Пленума Верховного суда РФ от 24.03.2005 № 5 «О некоторых вопросах, возникающих у судов при применении КоАП РФ» разъясняются вопросы извещения участников производства по делам об административных правонарушениях, согласно которого судье необходимо прибегать к быстрому извещению участников административного процесса для соблюдения установленных законодателем сроков рассмотрения административного дела, при этом известить допустимо, в рамках закона, любым доступным средством связи при наличии контроля получения извещения адресатом [3].

В свою очередь ч.1 ст.25.1 КоАП РФ указывает на то, что дело об административном правонарушении рассматривается с участием лица, в отношении которого ведется производство по делу об административном правонарушении. В отсутствие указанного лица дело может быть рассмотрено лишь в случаях, предусмотренных частью 3 статьи 28.6 КоАП РФ, либо при наличии данных, свидетельствующих о надлежащем уведомлении лица, о месте и времени рассмотрения дела и, если от лица не поступило ходатайство, об отложении рассмотрения дела, либо данное ходатайство было оставлено без удовлетворения.

Пленум Высшего Арбитражного Суда Российской Федерации закрепил в пункте 24.1 Постановления от 02.06.2004 № 10 «О некоторых вопро-

сах, возникших в судебной практике при рассмотрении дел об административных правонарушениях», что в КоАП РФ отсутствуют оговорки относительно необходимости направления уведомления исключительно каким-либо конкретным способом [4]. Следовательно, уведомление не может быть признано ненадлежащим только на том основании, что оно было осуществлено другим способом, не указанным в КоАП РФ.

В КоАП РФ не обозначены ограничения по способу уведомления граждан и, учитывая различные обстоятельства, допустимо извещать участников производства с использованием доступных средств связи, позволяющих контролировать факт его получения адресатом: по телеграмме, факсу, повестке и в исключительных случаях, с согласия гражданина, посредством SMS-сообщения с фиксацией факта отправки и доставки SMS-уведомления гражданину).

Однако исходя из публично-правовой природы дел об административных правонарушениях, можно проследить тенденцию, в которой подавляющее большинство граждан обращают внимание на ненадлежащее извещение. Так постановлением мирового судьи судебного участка № 58 судебного района «район имени Лазо Хабаровского края», исполняющей обязанности мирового судьи судебного района «район имени Лазо Хабаровского края» на 57 судебном участке от 28.06.2019 Тринкисов В.Г. привлечен к административной ответственности за совершение административного правонарушения, предусмотренного ч.1 ст.12.8 КоАП РФ, с назначением административного наказания в виде административного штрафа в размере 30000 рублей с лишением права управления транспортными средствами на срок 1 год 6 месяцев[6]. После чего гражданином была подана жалоба на то, что он был ненадлежащим образом уведомлен о времени и дате судебного заседания и ссылался на уведомление, которое не отвечает требованиям соответствующего административно-процессуального законодательства РФ, что в конечном итоге делает невозможным, привлечь гражданина к административной ответственности при рассмотрении дел об административных правонарушениях, так как имело место нарушение реализации его прав, тем самым, являясь основанием для отмены ранее принятого решения [5].

Так постановлением мирового судьи суда судебного района «район имени Лазо Хабаровского края» от 28 июня 2019 г. по делу № 12-84/2019 было установлено, что при ознакомлении с протоколом об административном правонарушении Тринкисову В.Г. была предоставлена возможность дать письменные объяснения. Тринкисов В.Г. в протоколе указал, что он пояснения даст в суде, при этом в суд первой инстанции явиться не пожелал (что свидетельствует о его недобросовестном и халатном отношении к сотрудникам правоохранительных органов и суду). После чего Тринкисов В.Г. подал жалобу о ненадлежащем уведомлении. Суд доводы о ненадлежащем уведом-

лении отклонил, поскольку лицу, привлекаемому к административной ответственности, судебные извещения направлены посредством, как почтовой связи, так и СМС сообщением, однако конверт возвращен в судебные участки с отметкой «истек срок хранения», СМС сообщение не доставлено. При таких обстоятельствах, мировой судья обоснованно рассмотрела дело об административном правонарушении без участия лица, привлекаемого к административной ответственности, и вынесла по нему решение. Таким образом, можно сделать вывод о том, что не всегда судебные органы встают на сторону лица, привлекаемого к административной ответственности.

Не редко возникают нарушения при извещении и составлении протокола об административном правонарушении юридического лица, по причине требования о заблаговременном извещении законного представителя данного юридического лица, из чего следует невозможность принятия протокола судом без соблюдения следующих требований:

1. Уведомление должно быть доставлено.
2. Информация о доставке должна быть у государственного органа на момент составления протокола.
3. Уведомление должно быть доставлено уполномоченному представителю.
4. Уведомление должно быть доставлено заблаговременно.
5. Уведомление должно содержать описание обстоятельств нарушения, вменяемого юридическому лицу.

Случаи, когда административный орган принимает все попытки извещения юридического лица, в отношении которого ведется административное производство, о составлении протокола достаточно частое явление, но по причине большого количества «фирм однодневок», уведомления не находят своего адресата, и адвокаты, пользуясь этим, обжалуют постановления судов и должностных лиц, ссылаясь на ненадлежащее извещение и нарушение прав участников производства по делу об административном правонарушении.

После представления всех вышеперечисленных причин законодатель должен детально проработать механизмы уведомления лиц, привлекаемых к ответственности, помимо традиционных методов, используемых в административном судопроизводстве, с внесением ряда изменений:

1. В статье 25.15 Закона об административных правонарушениях должно быть четко указано, что лицо (физическое и юридическое) привлекаемое в качестве правонарушителя должно быть заранее проинформировано о месте и времени составления протокола.

2. Следует законодательно закрепить обязанность лица или представителя от организации, в отношении которого ведется производство по делу об административном правонарушении, сообщать способ направления ему юридически значимой информации по делу об административном правонарушении.

3. В случае невозможности сообщить информацию в день составления протокола, необходимо вменить в обязанность лицу, привлекаемому к административной ответственности, в течение трех суток после составления протокола об административном правонарушении, явиться в территориальный орган полиции, либо другой орган, для уточнения информации по поводу времени и месте рассмотрения дела, закрепив это в документе об уведомлении.

4. Законодательно закрепить за сотрудником обязанность по выяснению в срок, не более трех суток, информацию о месте и времени рассмотрения дела об административном правонарушении.

Такой подход позволяет дисциплинировать участников процесса, стимулировать их к выполнению лежащих на них обязанностей и своевременно рассматривать дела в случаях, когда гражданин был надлежаще уведомлен о предстоящем месте и времени рассмотрения административного дела, но не обязался явиться, ссылаясь на неподобающее уведомление.

ЛИТЕРАТУРА

1. Кодекс Российской Федерации об административных правонарушениях от 30 дек. 2001 г. № 195-ФЗ (в ред. от 08.06.2020 г.) // Собр. законодательства Рос. Федерации. 2002, № 1 (ч. 1), Ст. 1.

2. О внесении дополнений в некоторые постановления Пленума Высшего Арбитражного Суда Российской Федерации, касающиеся рассмотрения арбитражными судами дел об административных правонарушениях : постановление пленума Высшего Арбитражного Суда РФ от 20.11.2008 г. №60 // Вестник ВАС РФ 2009. - № 1.

3. О некоторых вопросах, возникающих у судов при применении Кодекса Российской Федерации об административных правонарушениях : постановление пленума Верховного Суда РФ от 24.03.2005 г. № 5 // Бюллетень Верховного Суда РФ 2005. – № 6.

4. О некоторых вопросах, возникших в судебной практике при рассмотрении дел об административных правонарушениях : постановление пленума Высшего Арбитражного Суда РФ от 02.06.2004 г. №10 // Вестник ВАС РФ 2004. - № 8.

5. Скрипникова Е.С. Последствия ненадлежащего извещения лиц, привлекаемых к административной ответственности // Научный форум: Юриспруденция, история, социология, политология и философия: сб. ст. по материалам VI междунар. науч.-практ. конф. — № 4(6). — М., Изд. «МЦНО», 2017.

6. Постановление мирового судьи суда судебного района «район имени Лазо Хабаровского края» от 28 июня 2019 г. по делу № 12-84/2019 [Электронный ресурс] <https://sudact.ru/regular/doc>.

СВЕДЕНИЯ ОБ АВТОРЕ

Шпак Александр Викторович. Преподаватель кафедры административного права.

Воронежский институт МВД России.

E-mail: alexsan25@yandex.ru

Россия, 394065, Воронеж, проспект Патриотов, 53.

Тел. (473)200-52-94.

Shpak, Alexander Viktorovich. Teacher of the Department of administrative law. Voronezh Institute of the Russian interior Ministry.

E-mail: alexsan25@yandex.ru

Russia, 394065, Voronezh, prospect Patriotov, 53. Tel. (473)200-52-94.

Ключевые слова: производство по делам об административных правонарушениях; надлежащее уведомление; своевременное извещение; права граждан.

Key words: proceedings in cases of administrative violations; proper notification; timely notification; citizens ' rights.

УДК 342.9

ПРОБЛЕМЫ ТЕОРИИ И ИСТОРИИ ГОСУДАРСТВА И ПРАВА, КОНСТИТУЦИОННОГО И МЕЖДУНАРОДНОГО ПРАВА

Горбатенко Галина Валерьевна,
кандидат педагогических наук

ОСОБЕННОСТИ РАЗВИТИЯ УГОЛОВНОГО ПРАВА РОССИЙСКОЙ ИМПЕРИИ В ПЕРВОЙ ПОЛОВИНЕ XVIII В.

FEATURES OF THE DEVELOPMENT OF CRIMINAL LAW OF THE RUSSIAN EMPIRE IN THE FIRST HALF OF THE XVIII C.

В статье рассматриваются основные направления и особенности развития уголовного права России в период перехода к абсолютной монархии, в первую очередь связанные с развитием военного уголовного законодательства.

The article considers the main directions and features of the development of criminal law in Russia during the transition to an absolute monarchy, primarily related to the development of military criminal legislation.

Движущей силой развития уголовного права в России в конце XVII в. стал переход от сословно-представительной монархии к абсолютизму. Характерными чертами уголовно-правовых отношений данного периода является развитие военного уголовного права. Военские преступления обрели все большую значимость, в условиях непрерывных войн и образования в России регулярной армии и флота. Артикул воинский 1715 г.¹ [1] - первый отечественный военно-уголовный кодекс. Данный акт является одним из важнейших памятников права периода укрепления абсолютизма в России. Артикул, распространял свое действие в первую очередь на военнослужащих и лиц, обслуживающих армию², однако по ряду преступлений (против веры, государя, убийство, поджог, кража, грабеж, ложная присяга и т.д.) он применялся не только в военных, но и в гражданских судах.

Артикул содержал много новаций для отечественного уголовного права, так как при его создании был использован не только российский, но и иностранный опыт, в первую очередь нормы немецкого, датского и голландского законодательства. Так, при изложении положений Артикула были впервые использованы обобщающие юридические формулировки, что говорит о более высокой юридической технике и об уходе от традиционной казуальной системы. Например, Артикул, в отличие от ранее действу-

¹ Далее Артикул.

² Впоследствии стал 2-ой частью Устава воинского 1716 г.

ющего законодательства, раскрывал статьи с толкованием норм, поясняющих суть определенного артикула, либо расширяющих его действие. Введение военных правил, позволяющих раскрыть в полной мере содержание уголовно-правовых норм, является важным элементом развития уголовного законодательства того периода.

В Артикуле, как и в предшествующем законодательстве, отсутствует общая часть, однако присутствует ряд ее элементов: говорится о необходимости установления причинной связи между преступным действием и результатом, о вине, целях и задачах наказания, необходимой обороне, крайней необходимости. В отличие от Соборного уложения 1649 г., где понятие преступления трактовалось «ослушанием воли царевой», в Артикуле преступление проявляется, не только как формальное нарушение воли, но и должно было носить характер действия причиняющего вред государству [2, с. 213]. В Артикуле более тщательно разработано учение о преступлении и ответственности, которое связывалось с принципом вины. Уголовная ответственность наступала только при совершении умышленных или неосторожных преступлений, помимо них еще выделяли категорию преступлений, совершенных случайно. При назначении наказания учитывалась роль того или иного лица в совершении преступления, стали выделять подстрекателей, пособников, недоносителей и попустителей. В Артикуле делается попытка разграничить «покушение» и оконченное преступление. Ранее, покушение на преступление хотя и признавалось неоконченным деянием, однако, как правило, наказывалось наравне с оконченным.

Появляется толкование о смягчении наказания. Примером служит толкование артикула 41, который определял болезнь или слабость в качестве обстоятельств, смягчающих наказание, а в некоторых случаях и отменяющих его вовсе. Обстоятельством, способствующим смягчению вины и меры наказания, так же являлась принадлежность преступника к высшим социальным группам. Подробно описывалось право необходимой обороны, так же была предусмотрена ссылка на «крайнюю нужду», т.е. на крайнюю необходимость, например при сдаче крепости или при краже по мотивам крайнего голода [3, с. 75]. Как и в предшествующем законодательстве, преступление, совершенное в состоянии опьянения, усиливало вину и отягчало наказание. В числе отягчающих вину обстоятельств, признавались также убийства родителей, ребенка или совершенные особо мучительным способом. Более строгое наказание применялось к рецидивистам.

На первом месте в Артикуле традиционно стояли составы преступлений против веры (богохульство, идолопоклонство, колдовство, нарушение порядка при отправлении церковных обрядов в войсках, церковный мятеж), наказания за которые полагались светские, вплоть до смертной казни. Так, например, богохульство наказывалось усечением языка, а осквернение святых каралось смертной казнью [3, с. 212]. В отношении то-

го, кто не доложил об услышанном богохульстве, применялись меры в виде конфискации имущества, а порой даже смертная казнь, ибо он являлся соучастником преступления. Соответствующие изменения в уголовном законодательстве значительно сократили подсудность церковных судов. Примером может служить тот факт, что преступления в области семейных, половых, а так же нравственных отношений по положениям воинского артикула карались в общем порядке, как и все другие уголовные преступления.

Среди имущественных преступлений в Артикуле, помимо традиционных составов, выделялись квалифицированные виды кражи, мелкая скупка и продажа краденного, растрата, присвоение и использование в своих интересах государственных денег с совершением подлога в отчетности. Также был расширен перечень преступлений против личности. Убийство разделялось на простое и квалифицированное (убийство по найму). Убийство по найму предусматривало ответственность не только исполнителя, но и заказчика, а в качестве меры наказания применялась смертная казнь путем колесования. Смертная казнь применялась также за дуэль (наказанию подвергались оба дуэлянта) и за попытку к совершению суицида, ибо жизнь человека рассматривалась как собственность государства. Отдельная глава предусматривала ответственность за преступления против порядка управления и суда. За подделку печатей к лицу применялись телесные наказания, сопровождающиеся конфискацией имущества. За фальшивомонетничество налагались денежные штрафы, при этом в зависимости от тяжести деяния к преступнику мог применяться такой вид наказания как сожжение. За лжеприсягу и лжесвидетельство предусматривалось наказание в виде отсечения двух пальцев, либо ссылка на каторжные работы.

Исходя из анализа положений Артикула, можно сделать заключение о том, что основной целью наказания являлось устрашение, так как зачашую исполнение приговоров сочеталось с публичностью, а так же изоляция преступника от общества. Новым видом наказания было шельмование, которое в будущем переросло в лишение прав состояния. Несмотря на многообразие в видах наказаний и способах их применений, в Артикуле, по-прежнему, отсутствовала индивидуализация ответственности (зачашую, вместе с преступником или даже вместо него наказывались его родственники), присутствовала и неопределенность формулировок приговора, что усиливало общее состояние страха, а так же отсутствие формального равенства между представителями разных сословий.

ЛИТЕРАТУРА

1. Артикул воинский 1715 г. // Хрестоматия по истории отечественного государства и права (X век – 1917 год) / Составитель: д.юрид.н., профессор В.А. Томсинов. М.: ИКД «ЗЕРЦАЛО-М», 2003. С. 162-186.
2. История государства и права России / Под ред. И.А. Исаева. М., 2002. 478 с.
3. Агафонов Ю.А., Упоров И.В. Историческое развитие уголовного права в России: учебное пособие. Краснодар: КЮИ МВД России, 2001. 118 с.
4. Исаев И.А. Очерки истории государства и права России с древнейших времен до 1917 года: учебное пособие. М.: Юридическая литература, 1992. 239 с.

СВЕДЕНИЯ ОБ АВТОРЕ

Горбатенко Галина Валерьевна. Доцент кафедры теории и истории государства и права. Кандидат педагогических наук.

Воронежский институт МВД России.

E-mail: gali-gorbatenko@mail.ru.

394065, г. Воронеж, проспект Патриотов, 53. Тел. (4732) 200-53-53.

Gorbatenko Galina Valerievna. Senior lecturer of theory and history of state and law, candidate of pedagogic sciences.

Voronezh Institute of the Ministry of the Interior of Russia.

Work address: Russia, 394065, Voronezh, Prospect Patriotov, 53.

Tel. (4732) 200-53-53.

Ключевые слова: военное уголовное право; исторический опыт; преступность; Российская империя.

Key words: military criminal law; historical experience; crime; the Russian empire.

УДК. 343

Колесников Владимир Александрович,
кандидат политических наук, доцент;
Ситников Кирилл Алексеевич

О ПРОЦЕССЕ РЕФОРМИРОВАНИЯ ПОЛИЦЕЙСКОГО МИРОТВОРЧЕСТВА ООН

ABOUT THE REFORM PROCESS OF UN POLICE PEACEKEEPING

Статья посвящена анализу проводимой реформы полиции ООН. Рассмотрены основные шаги по совершенствованию миротворческой деятельности. Подведены промежуточные итоги выполнения Многолетней Стратегии до 2020 года.

The article analyzes the ongoing reform of the UN police. The main steps to improve peacekeeping activities are considered. Interim results of the implementation of the Multi-Year Vision and Strategy 2020 have been summarized.

В январе 2020 года в связи с празднованием 75-летней годовщины Организации Объединённых Наций началось глобальное обсуждение роли международного сотрудничества, направленного на построение мирного и безопасного будущего для всего человечества [1].

Одним из важнейших вопросов в рамках данных дискуссий, на наш взгляд, является деятельность ООН по поддержанию мира. Безусловно, за годы функционирования организация добилась существенных успехов: миротворцы стабилизировали политические процессы и неоднократно оказывали помощь «национальным субъектам» [2] при разработке и принятии решений по перестроению институциональной системы.

Свой вклад в обеспечение устойчивого мира посредством эффективного и действенного выполнения связанных с полицией мандатов вносит полиция ООН (United Nations Police – UNPOL).

Миссия данного международного института заключается в укреплении мира и безопасности путем оказания поддержки государствам-членам в различных кризисных ситуациях. Достигается это путем учреждения на территории очагов конфликта действенных и быстро реагирующих интернациональных полицейских служб [3].

За последние два десятилетия UNPOL предпринял ряд инициатив по оптимизации структуры и повышению эффективности деятельности своих подразделений, работающих в рамках миротворческих операций ООН. По нашему мнению, рассматриваемый процесс реформирования можно условно разделить на два этапа: 1) с 2000 по 2013 гг. и 2) с 2014 г. по настоящее время.

Начало 1 этапа связано с Докладом Брахими¹, знаменовавшим собой существенные изменения во всей миротворческой деятельности. Руководство Департамента операций по поддержанию мира (ДОПМ)² признало необходимость разработки официальной доктрины для всего спектра современных полицейских миссий ООН и предприняло ряд важных действия для достижения этой цели.

Некоторые исследователи считают, что термин «доктрина» в международном праве неразрывно связан исключительно с военной деятельностью, что делало его «несколько эфемерным» [4]. Однако начиная с 2000 года начала активно развиваться и полицейская доктрина, появившаяся в 2000 году в качестве «Принципов и руководящих положений гражданской полиции ООН» (так называемая «голубая книга») [5]. После получения полицией ООН в Косово и Восточном Тиморе исполнительных полномочий появился ряд доктринальных проблем, многие пункты «голубой книги» оказались слишком размытыми, не имеющими ничего общего с действительностью [7]. Постоянная критика не отразилась на деятельности департамента, и изменений в «Принципы...» не вносилось длительное время, что было связано с высокой операционной нагрузкой и отсутствием на тот момент эффективной «организационной инфраструктуры» [8].

С 2009 года началось расширение участия женщин-полицейских в миротворческих операциях [9]. Параллельно ООН приступила к процессу «Новые горизонты», направленному на активизацию диалога по составлению программы совершенствования миротворчества, отразившийся в последующем на ряде принятых программных документов международной организации [10].

Второй этап реформирования миротворческой деятельности полиции ООН берет свой отсчет с февраля-марта 2014 года, когда была принята Стратегическая рамочная программа руководства деятельностью международной полиции по поддержанию мира, а также Концепция и Многолетняя Стратегия «Полиция Организации Объединенных Наций на период до 2020 года: служить и защищать в интересах укрепления мира и безопасности» (United Nations Police Division Multi-Year Vision and Strategy 2020; далее – Концепция).

Документ закрепляет четыре стратегических принципа, направляющих работу UNPOL: обращение особого внимания на полевые миссии, осмотрительное и эффективное руководство силами полицейского компонента, разработка комплексных программ проведения отбора миротворцев, использование сил партнерства [11].

¹ Лахдар Брахими – председатель Группы по операциям ООН в пользу мира в 2000 г.

² На данный момент – Департамент миротворческих операций (ДМО).

Основная идея Концепции заключается в том, что «новая» полиция ООН – институт, постоянно совершенствующийся: сотрудники должны иметь качественно более высокий уровень профессиональной подготовки, «самую современную» экипировку, использовать в своей деятельности новейшие методы и технологии [6].

Одним из ключевых факторов, повлиявших на специфику построения и содержания документа, можно назвать осознание динамичности полевых условий, которые в дальнейшем будут доминировать в работе UNPOL. Особый характер международных конфликтов не дает возможности сделать полноценный прогноз их вероятных проявлений. При этом политиками была выражена твердая уверенность в том, что уровень насилия будет непременно снижаться, а полиция ООН останется столь же востребованной при проведении операций по восстановлению и поддержанию мира. Концепцию нельзя назвать четкой инструкцией деятельности миротворцев, не задаются строгие рамки для функционирования рассматриваемого международного института. Данный документ был призван задать вектор для дальнейшего нормотворчества, обеспечивающего эффективность UNPOL [11].

В конце 2018 года Генеральный секретарь ООН Антониу Гутерриш представил доклад о полицейской деятельности организации. Среди прочего были указаны необходимые направления развития Отдела полиции ДМО (ОП ДМО): увеличение объема выделяемых на миротворчество ресурсов, повышение взаимодействия с региональными правоохранительными структурами, возложение ответственности за результаты работы полицейских компонентов на их глав, создание полицейского консультативного комитета, разработка всеобъемлющего руководства по найму персонала, совершенствование организации сотрудничества ОП ДМО и Управления по военным вопросам [3].

В рамках вышеуказанной Концепции и принятой вместе с ней «Политики в отношении полиции ООН в операциях по поддержанию мира и специальных политических миссиях» [12] произошла коренная переработка организационно-правовых основ функционирования UNPOL. На данный момент центральным звеном нормативной базы, регулирующей деятельности полицейского компонента является «Стратегическая рамочная программа руководства деятельностью международной полиции по поддержанию мира» (Strategic Guidance Framework for International Police Peacekeeping). Она, в свою очередь, состоит из 3 основных блоков: директивный документ (Политика), вспомогательных руководящих принципов (по управлению полицией ООН; развитию и укреплению потенциала полиции ООН; полицейскому командованию; проведению полицейских операций) [13–16] и целого ряда сопроводительных документов.

2020 год является завершающим для Multi-Year Vision and Strategy, в связи с чем представляется необходимым подвести определенные итоги реформирования UNPOL, решить вопросы дальнейшего планирования и контекстуализации роли полицейского компонента. По всей видимости, данная задача и будет поставлена перед участниками третьего саммита начальников полиции государств-членов ООН (UNCOPS), в котором примут участие министры, начальники жандармерии, полиции и старшие представители региональных и профессиональных полицейских организаций в Центральных учреждениях Организации Объединенных Наций в период с 18 по 19 июня 2020 года [17].

На наш взгляд, промежуточные итоги трансформации правоохранительного сегмента миротворческих миссий ООН нельзя назвать однозначными. Изучив все 13 миссий, проводимых под эгидой ООН, в которых участвует полицейский компонент, можно прийти к выводу о затяжном характере ряда операций, неэффективности некоторых управленческих решений, что лишь усугубляет конфликтную ситуацию в регионах [18]. При этом международное полицейское сотрудничество прошло в своем развитии длинный и сложный путь, результатом которого стало формирование современной системы борьбы с транснациональной преступностью, осуществлением охраны общественного порядка в условиях вооруженных конфликтов и иной взаимопомощи полицейских органов различных стран. Из малочисленного, значительно ограниченного в полномочиях формирования UNPOL превратился в самостоятельный международно-правовой институт, ежедневно занимающийся укреплением и восстановлением безопасности, консультированием и реформированием национальных полицейских служб, обеспечивающий при этом соблюдение международных стандартов в области прав человека. В последние годы было существенно повышен уровень правовой базы и механизмов функционирования UNPOL как одного из важнейших компонентов миротворческой системы.

ЛИТЕРАТУРА

1. 75-летняя годовщина ООН // Организация Объединенных Наций. URL: <https://www.un.org/ru/un75> (дата обращения: 23.02.2020).
2. Зверев П. Г. Основные инициативы в деле реформирования международного миротворчества ООН // V Балтийский юридический форум «Закон и правопорядок в третьем тысячелетии»: материалы международной научно-практической конференции. – Санкт-Петербург, 2017. – С. 31.
3. Полицейская деятельность Организации Объединенных Наций : доклад Генерального секретаря от 31.12.2018 S/2018/1183 // United Nations Official Documents. URL : https://www.un.org/en/ga/search/view_doc.asp?symbol=S/2018/1183&Lang=R (дата обращения: 23.02.2020).

4. Rid T. War and Media Operations: The US Military and the Press from Vietnam to Iraq. – London: Routledge, 2007. – P. 16;
5. UN DPKO. Note by the Military Advisor, Maj. Gen. Tim Ford (Australian Army), to A. Greene, Policy Analysis Unit, 2001-07-02. – UN DPKO, 2001. – P. 1.
6. Кирнос А. В. Международное сотрудничество полиции в рамках ЮНПОЛа : учебное пособие [Электронный ресурс] / А. В. Кирнос, В. А. Колесников, К. А. Ситников. – Электр. дан. и прогр. – Воронеж : Воронежский институт МВД России, 2019.
7. Hansen A. S. From Congo to Kosovo: Civilian Police in Peace Operations. – London : Oxford University Press, 2002. – P. 43–44.
8. Зверев П. Г. О полицейской доктрине миротворческих операций Организации Объединенных Наций // Вестник Калининградского филиала Санкт-Петербургского университета МВД России». – 2014. – № 1 (35). – С. 71–76.
9. UN Police gender initiatives // United Nations Police. URL : <https://police.un.org/en/un-police-gender-initiatives> (дата обращения: 24.02.2020).
10. A new partnership agenda : Charting a new horizon for un peacekeeping // United Nations Peacekeeping. URL : https://peacekeeping.un.org/sites/default/files/newhorizon_0.pdf (дата обращения: 24.02.2020).
11. United Nations Police Division Multi-Year Vision and Strategy 2020 // United Nations Police [Электронный ресурс]. – URL : https://police.un.org/sites/default/files/unpol_strategy_2014-2020.pdf (дата обращения: 24.02.2020).
12. Policy on United Nations Police in Peacekeeping Operations and Special Political Missions // United Nations Police. URL : <https://police.un.org/sites/default/files/sgf-policy-police-2014.pdf> (дата обращения: 25.02.2020).
13. Guidelines on Police Administration // United Nations Police. URL : https://police.un.org/sites/default/files/sgf-guidelines_police_administration-2016.pdf (дата обращения: 25.02.2020).
14. Guidelines on Police Capacity-Building and Development // United Nations Police. URL : https://police.un.org/sites/default/files/sgf-guidelines_police_cbd-2015.pdf (дата обращения: 27.09.2019).
15. Guidelines on Police Command // United Nations Police. URL : https://police.un.org/sites/default/files/sgf-guidelines_police_command-2015.pdf (дата обращения: 25.02.2020).
16. Guidelines on Police Operations // United Nations Official Documents. URL : https://police.un.org/sites/default/files/sgf-guidelines_police_operations-2015.pdf (дата обращения: 25.02.2020).
17. UNCOPS 2020 // United Nations Police. URL : <https://police.un.org/en/uncops-2020> (дата обращения: 25.02.2020).

18. Ситников К. А., Колесников В. А. Участие сотрудников органов внутренних дел Российской Федерации в миротворческой деятельности в составе ЮНПОЛа // Актуальные вопросы науки и практики : материалы VI международной научно-практической конференции курсантов, слушателей и студентов. – Краснодар, 2018. – С. 22–26.

СВЕДЕНИЯ ОБ АВТОРАХ

Колесников Владимир Александрович. Профессор кафедры теории и истории государства и права. Кандидат политических наук, доцент.

Воронежский институт МВД России.

E-mail: kolesnikovva@vimvd.ru

Россия, 394065, г. Воронеж, проспект Патриотов, 53.

Тел. (4732) 200-53-56.

Ситников Кирилл Алексеевич. Слушатель 5 курса юридического факультета.

Воронежский институт МВД России.

E-mail: kirillsa@mail.ru

Россия, 394065, г. Воронеж, проспект Патриотов, д. 53.

Тел. 8-920-453-29-83.

Kolesnikov Vladimir Alexandrovich. Professor of the chair of Theory and History of State and Law. Candidate of Political Sciences, Assistant Professor.

Voronezh Institute of the Ministry of the Interior of Russia.

E-mail: kolesnikovva@vimvd.ru

Work address: Russia, 394065, Voronezh, Prospect Patriotov, 53.

Tel. (4732) 200-53-56.

Sitnikov Kirill Alexeevich. Fifth year cadet of law faculty.

Voronezh Institute of the Ministry of the Interior of Russia.

E-mail: kirillsa@mail.ru

Work address: Russia, 394065, Voronezh, Prospect Patriotov, 53.

Tel. 8-920-453-29-83.

Ключевые слова: полиция ООН; гражданская полиция; реформа; миротворчество.

Key words: UNPOL; civilian police; reform; peacekeeping.

УДК 341

Кузнецов Вадим Вадимович,
кандидат исторических наук

ОТРАСЛЬ ПРАВА И ОТРАСЛЬ ЗАКОНОДАТЕЛЬСТВА КАК ЭЛЕМЕНТЫ НАЦИОНАЛЬНОЙ СИСТЕМЫ ПРАВА

THE BRANCH OF LAW AND INDUSTRY LAW AS ELEMENTS OF THE NATIONAL LEGAL SYSTEM

В статье рассматривается проблема дифференциации «отраслей права» и «отраслей законодательства» в национальной системе права. На основании различных точек зрения характеризуются некоторые критерии их разграничения.

The article deals with the problem of differentiation of "branches of law" and "branches of legislation" in the national system of law. Based on different points of view, some criteria for their differentiation are characterized.

Соотношение терминов «отрасль права» и «отрасль законодательства» не менее века достаточно активно исследуется в отечественной юридической литературе, авторами предлагаются различные доктринальные разработки, отталкивающиеся, главным образом, от идеи множественности отраслей права и отраслей национального законодательства с учётом усложнения общественной жизни в целом (расширения гражданских, политических, экономических, социально-культурных прав и свобод субъектов, увеличения многообразия форм хозяйственно-предпринимательской деятельности, направлений осуществления государственного управления, расширения возможностей местного самоуправления, информатизации общества и т.п.).

При таких обстоятельствах, однако, в значительном количестве исследований весьма нечётко характеризуется соотношение понятий «отрасль права» и «отрасль законодательства». Кроме того, отечественные разработчики общетеоретической доктрины весьма вольно относятся к определению многообразия отраслей права, а также направлениям построения и развития законодательства как на федеральном уровне, так и на уровне субъектов Российской Федерации. Доктринальная ясность в этом вопросе, безусловно, необходима.

Для начала обратим внимание на разновидности отраслей права. По версии В.Л. Кулапова и А.В. Малько существуют следующие отрасли права: конституционное (государственное); гражданское; административное; уголовное; земельное; трудовое; семейно-брачное; уголовно-исполнительное; аграрное (сельскохозяйственное); экологическое (приро-

доохранное); финансовое; уголовно-процессуальное; гражданское процессуальное [1. – С. 251–252]. В целом, данной точки зрения придерживается большинство современных учёных-правоведов [2. – С. 284–552; 3. – С. 59; 4. – С. 85–92; 5. – С. 31–35].

Кроме того, в отечественной юриспруденции распространена точка зрения о том, что в настоящее время возможно выявить так называемые формирующиеся отрасли права, к числу которых относятся отрасли предпринимательского, налогового, муниципального, компьютерного права и др. [1. – С. 252].

Вместе с тем, имеются взгляды, отрицающие такое множество отраслей и достаточно жёстко разграничивающие понятия «отрасль права» и «отрасль законодательства». Последнее есть ни что иное, как искусственная, зависящая от воли законодателя и иных властвующих субъектов группировка правовых норм различной отраслевой принадлежности, содержащихся в нормативных правовых актах сравнительно узкой направленности.

Представляется, что прежде, чем инициировать рассмотрение имеющихся в отечественной юриспруденции критериев разграничения национального права на отрасли, необходимо осуществить краткий обзор точек зрения на такие категории как «система права» и «национальная система права».

Итак, совокупность правовых норм, действующих в стране, составляет национальную систему права, которая является доктринальной научной категорией, на которую должна ориентироваться законотворческая практика. Она объясняет внутреннее строение национального права, его структуру, взаимосвязь составляющих его норм, соединение норм в группы. С другой стороны, система права – это совокупность взаимосвязанных между собой юридических норм, институтов и отраслей, характеризующихся внутренним единством и различием в соответствии с особенностями регулируемых общественных отношений [6. – С. 318]. Структурными элементами системы права являются: норма права; субинститут права; институт права; подотрасль права; отрасль права.

В отечественной юриспруденции отрасль права как наиболее крупный элемент системы национального права характеризуется схожим образом как такая совокупность правовых норм, которая регулирует массив качественно однородных общественных отношений. При этом отрасли права, в основном, определяются в качестве либо основных (фундаментальных, профилирующих), либо специальных (комплексных и пр.). Рассмотрим критерии деления права на отрасли, которыми являются: предмет правового регулирования и метод правового регулирования.

Предмет правового регулирования – это те общественные отношения, которые право регулирует, это те социальные связи, которые выступают объектом воздействия права. Он является основным критерием ввиду того, что указанные социальные связи относительно устойчивы, типичны

(характеризуются повторяемостью событий и действий субъектов), допускают возможность контроля за ними со стороны личности, коллективов людей, органов и должностных лиц публичной власти, в правовом регулировании конкретной группы, области, сферы общественных отношений заинтересовано государство.

Однако, предмет правового регулирования не может являться единственным критерием деления национального права на отрасли. Это, прежде всего, связано с тем, что, зачастую, одна и та же большая область общественных отношений подпадает под регулирование нескольких отраслей права. Приведём такой пример: имущественные отношения регулируются при помощи самых разнообразных правовых средств: в части оснований приобретения и прекращения права собственности, заключения двусторонних сделок (мены, дарения, купли – продажи, аренды и пр.) – преимущественно при помощи такого правового средства, как дозволение (и в этой, наибольшей своей части, имущественные отношения регулируются частным или гражданским правом); в части регистрации имущественных прав – при помощи правового средства – предписания (этот сегмент имущественных отношений урегулирован нормами административного права); в части правовых последствий имущественных преступлений – хищений, то есть, совершённых различными способами противоправных, безвозмездных изъятий чужого имущества и обращения его в пользу похитителя (кража, грабёж, мошенничество, присвоение, растрата и пр.) – при помощи такого правового средства, как запрет (эта достаточно обширная часть имущественных отношений – составная часть предмета правового регулирования отрасли уголовного права).

Поэтому общая теория права выделяет дополнительный критерий деления национального права на отрасли, - метод правового регулирования (совокупность правовых средств, при помощи которых осуществляется правовое регулирование качественно однородных общественных отношений).

В отечественной общей теории права по-разному характеризуется перечень используемых методов правового регулирования. С.С. Алексеева обращает внимание на наличие двух базовых методов правового регулирования: 1) императивного метода (метод основан на применении таких правовых средств, как запрет и предписание и предполагает установление «жёсткой» однозначности поведения субъектов общественных отношений); 2) диспозитивного метода (метод основан на применении правового средства – дозволения и предполагает альтернативные варианты поведения субъектов общественных отношений, значительную степень свободы выбора возможностей реализации прав) [7. – С. 246].

Следует отметить, что ни одна отрасль национальной системы права не имеет какого-либо собственного, присущего только ей метода правового регулирования. В данном вопросе имеет место сочетание императивно-

го и диспозитивного методов [8. – С. 26–27]. Для отраслей публичного права (конституционного, уголовного, административного, как непосредственно связанных с реализацией так называемых «властеотношений», – отношений по линии гражданин – государство) господствующим, преимущественно применяемым является императивный метод, диспозитивный используется в гораздо меньшей степени. В частном праве (гражданское право), основанном на свободе договорных отношений, основным, наоборот, является диспозитивный метод правового регулирования общественных отношений, а метод императивный играет вспомогательную роль.

В юридической литературе встречаются и иные наименования указанных методов правового регулирования. Например, диспозитивный метод именуется гражданско-правовым методом (он же – автономный метод или метод координации), а императивный – административно-правовым методом (он же – авторитарный метод или метод субординации) [9. – С. 222].

Вместе с тем, перечень «классических критериев» в отечественной теории права продолжает дополняться. На взгляд С.Н. Махиной: «В теории права содержатся три главных основания для выделения самостоятельной правовой отрасли: предмет правового регулирования, метод и наличие обособленной нормативной базы, причём определяющим признаётся предмет правового регулирования» [10. – С. 181].

На наш взгляд, однако, такая точка зрения (в части включения в качестве критерия разделения третьего из указанных компонентов) представляется, как минимум, недостаточно обоснованной. В тех случаях, когда основной массив норм конкретной отраслевой принадлежности сгруппирован в кодифицированных нормативных правовых актах, такое положение дел представляется верным. Но нельзя забывать, что отрасль законодательства (даже и достаточно чётко обособленная нормативная база) содержит нормы различных отраслей права, являясь (в большем количестве случаев) неким комплексным образованием в праве. Поэтому один и тот же нормативный правовой акт может быть источником нескольких отраслей права.

Т.Н. Радько и А.А. Головина, проанализировав современную юридическую литературу в плане исследуемого нами предмета, установили более трёх десятков высказываемых различными авторами критериев отраслеобразования [11. – С. 34–40]. Приведём некоторые из них: источники права, наличие кодифицированного нормативного правового акта; высокая значимость регулируемых общественных отношений; цель правового регулирования; функции права; субъекты права (субъекты правоотношений); объект правового регулирования; критерий межсистемного взаимодействия; устоявшиеся правовые традиции; ссылки на мировую практику; критерий личной убеждённости автора (в отсутствие иных обоснованных аргументов) [11. – С. 37] и т.д.

Стоит разделить крайнюю озабоченность Т.Н. Радько и А.А. Головиной подобным положением дел: «Какими объективными критериями сегодня может пользоваться юридическая наука для выявления отраслевого строения системы права? Выделение новых правовых образований не должно «увечить» традиционно признанные учёными и практиками, проверенные временем отрасли отечественного права, «ампутировать» их органические части. ... Поэтому ещё раз приходится обратиться к значению предмета и, особенно, метода правового регулирования как одного из важнейших критериев разграничения норм права по отраслям» [11. – С. 40].

Представляется, что эти «классические критерии» не только не утратили своей актуальности и точности, но и, по сути, охватывают своим содержанием большую часть из указанных выше предлагаемых современными авторами компонентов разграничения национального права на отрасли. Большинство соответствующих концепций представляются слабо аргументированными. Принципиально верным представляется взгляд В.А. Четвернина, определяющего в системе российского права пять отраслей: конституционное право, административное право, уголовное право, гражданское право, процессуальное право.

Стоит предположить, что основаниями для формирования отраслей законодательства (как следствие – чрезмерной дифференциации отраслей национального права) в современной России могут выступать: директивное установление отраслей законодательства волеизъявлениями высших должностных лиц государства; «привязка» отраслей законодательства к тем или иным отраслям права и особая оговариваемость тех ситуаций, в которых необходимо формировать так называемые комплексные отрасли законодательства (преимущественно состоящие из сочетания норм гражданского и административного права).

ЛИТЕРАТУРА

1. Кулапов В. Л. Теория государства и права : учебник / В. Л. Кулапов, А. В. Малько. – М. : Норма, 2009. – 383 с.
2. Отрасли законодательства и отрасли права Российской Федерации: общетеоретический, межотраслевой, отраслевой и историко-правовой аспекты: монография / под общ. ред. Р. Л. Хачатурова. – М. : Юрлитинформ, 2017. – 584 с.
3. Ашмарина Е. М. От финансового права к экономическому / Е. М. Ашмарина // Государство и право. – 2011. – № 11. – С. 59–67.
4. Бачило И. Л. Информационное право – новая отрасль права Российской Федерации (методология, теория, практика) / И. Л. Бачило // Государство и право. – 2008. – № 3. – С. 85–92.

5. Разуваев Н. В. Правовая система и критерии отраслевой дифференциации права / Н. В. Разуваев // Правоведение. – 2002. – № 3. – С. 31–55.
6. Матузов Н. И. Теория государства и права : учебник / Н. И. Матузов, А. В. Малько. – 2-е изд., перераб. и доп. – М. : Юристъ, 2005.
7. Алексеев С. С. Право: азбука – теория – философия: опыт комплексного исследования / С. С. Алексеев. – М. : Статут, 1999. – 712 с.
8. Алексеев С. С. Общая теория права / С. С. Алексеев. – В 2-х т. Т. 1. – М. : Юрид. лит., 1981. – 360 с.
9. Лазарев В. В. Теория государства и права : учебник для вузов / В. В. Лазарев, С.В. Липень. – М. : Проспект, 1998. – 448 с.
10. Махина С. Н. Административный процесс: проблемы теории, перспективы правового регулирования : монография / С. Н. Махина. – Воронеж : Издательство Воронежского государственного университета, 1999. – 232 с.
11. Радько Т. Н. Современная системно-правовая теория: новый этап развития или методологический кризис? / Т. Н. Радько, А. А. Головина // Государство и право. – № 2. – С. 34–40.

СВЕДЕНИЯ ОБ АВТОРЕ

Кузнецов Вадим Вадимович. Доцент кафедры теории и истории государства и права. Кандидат исторических наук.

Воронежский институт МВД России.

E-mail: vvk.vspu@yandex.ru

Россия, 394065, Воронеж, проспект Патриотов, 53.

Тел. (473) 200-53-55.

Kuznetsov Vadim Vadimovich. The associate Professor of the chair of Theory and History of State and Law. Candidate of Historical Sciences.

Voronezh Institute of the Ministry of the Interior of Russia.

E-mail: vvk.vspu@yandex.ru

Work address: Russia, 394065, Voronezh, Prospect Patriotov, 53.

Tel. (473) 200-53-55.

Ключевые слова: отрасль права; отрасль законодательства; система права; система законодательства.

Key words: branch of law; branch of legislation; system of law; system of legislation.

УДК 340.15

Леженин Алексей Валерьевич,
кандидат юридических наук, доцент

**ТЕРМИН «РУССКАЯ СИСТЕМА» В СОВРЕМЕННОЙ ОБЩЕЙ
ТЕОРИИ ПРАВА И ГОСУДАРСТВА: СООТНОШЕНИЕ ПРАВОВЫХ
И ПОТЕСТАРНЫХ ХАРАКТЕРИСТИК**

**THE TERM «RUSSIAN SYSTEM» IN MODERN GENERAL THEORY
OF LAW AND STATE: RELATIONSHIP BETWEEN LEGAL
CHARACTERISTICS AND STATE POWER**

В статье обсуждается содержание термина «Русская Система» с позиций особенностей государственного строительства, взаимоотношений государства и личности и реальной роли права как регулятора общественных отношений.

The article discusses the content of the term «Russian System» from the point of view of the peculiarities of state construction, the relationship between the state and the individual and the real role of law as a regulator of public relations.

«В России только тот что-то означает, с кем я разговариваю. И только тогда, когда я с ним разговариваю».

Император Павел I в беседе с французским послом.
«В понятии нашего народа свобода есть воля, а воля – озорничество».

В.Г. Белинский.

История нашего государства чрезвычайно богата на события. Российское государство и общество, всю систему социальных взаимодействий субъектов на огромных просторах нашей страны, роль личностей в истории, достижения в отдельных сферах и отраслях человеческой жизнедеятельности можно оценивать с различных точек зрения. Рассматривая же указанные явления с позиции права как соционормативного регулятора, в современной отечественной литературе в областях юриспруденции [1. – С. 27] и социологии [2. – С. 468 - 469] мы периодически сталкиваемся с вызывающим интерес термином «Русская Система».

В связи с этим мы предлагаем в материалах данной статьи, по сути дела, дать оценку такому высказыванию В.А. Четвернина: «Локальные культурные системы ... строятся либо на агрессивном насилии (потестарный тип культуры) либо на запрете агрессивного насилия (правовой тип культуры) ... любую культурную систему нельзя понять и объяснить по-

средством категорий, выработанных в культуре противоположного типа. Например, нельзя изучать Русскую Систему (потестарную культуру) с помощью категорий «право», «права человека», «стейт», «собственность», «конституция» и подобных, выражающих смыслы Западной (правовой) культуры» [1. – С. 27].

В принципе, не является случайным, что высказываемые в отечественной юридической литературе точки зрения на характеристику Русской Системы существенным образом различаются в зависимости от того, какой тип понимания права как соционормативного регулятора закладывается авторами в основу своих рассуждений: легистский (иначе говоря – юридический позитивизм) или либертарно-юридический.

Первый тип в России господствует как на уровне реального действия механизмов публичной власти, так и в массовом (обыденном) и доктринальном правосознании. Не будет ошибкой утверждать, что квинтэссенцией такого подхода являются выводы историка Н.М. Карамзина, сделанные им ещё в 1815 году по написанию двенадцатитомного труда «История Государства Российского» [3].

Конечно, данные выводы представляются в наше распоряжение, будучи модифицированными и адаптированными современной юридической терминологией. Мы же согласимся со следующей оценкой Н.П. Соколова: «Карамзинская схема служит по сей день доказательным фундаментом основных идеологем российских авторитарных властей:

- издревле могущественное государство идёт особым путём, отличным от западного;

- Россия тысячу лет живёт в состоянии "осаждённой крепости", во враждебном внешнем окружении;

- в этих обстоятельствах единственным способом социальной жизни является концентрация всех ресурсов – как экономически-материальных, так и властно-идейных в руках единого правящего центра, который один способен ими распорядиться наилучшим образом, избегая губительных разногласий, неизбежных при любом общественном контроле;

- права человека второстепенны и ими можно и должно поступиться ради сохранения Целого – Государства, Нации и т.п.;

- Государство – главный защитник "осаждённой крепости" имеет полное право прибегать к насилию над инакомыслящими ради сохранения монолитного единства Народа» [4].

Специальная литература, составленная, преимущественно, в духе либертарно-юридического типа правопонимания, отмечает, что ключевыми факторами становления и развития Русской системы обобщённо выступают следующие [1. – С. 28 - 31]:

- 1) принятие христианства не по западному, а по восточному варианту из Византии, но не на греческом, а на древнеболгарском (позднее

названном церковнославянским) языке Кирилла и Мефодия. Это сделало для Руси не только недоступным такой язык межнационального общения раннефеодальной Европы, как латинский, но и фактически поставило барьер византийскому праву и вообще греко-римской учёности;

2) восприятие византийской модели власти, предполагающей доминирование светской власти над духовной и, соответственно, значительную монолитность в общественном сознании. Такое положение дел резко контрастировало с тем, что в основном на так называемом «полуострове Европа» в средние века шла постоянная борьба Государства и Церкви, впоследствии охарактеризованная как один из истоков европейской демократии и плюрализма в политике и идеологии;

3) Русская Система сложилась в неблагоприятной природно-климатической среде. В определяющей степени это послужило жёстко централизованному государственному управлению, прежде всего, в сфере хозяйственного уклада;

4) фактическое копирование с середины XIII века Золотоордынского типа власти, «когда один человек – всё, а все остальные – ничто» [1. – С. 29]. Приведём такой комментарий В.А. Четвернина: «Власть может основываться на договоре, как на Западе: подчинение, но на определённых условиях. Монгольская же власть полностью отвергает договор ... это исключительная власть насилия. ... И русские великие князья, русские цари перенимают эту культуру власти. ... Если посмотреть на двадцатое столетие, мы увидим то же самое. Царская империя, республика, советская система, Российская Федерация – мы видим в меняющихся формах одно и то же содержание, одну и ту же субстанцию» [1. – С. 29 - 30];

5) власть – собственность (ситуация, при которой фактическое владение, распоряжение и пользование ресурсами основано не на классическом правовом институте частной собственности, положение, при котором данная триада правомочий в полной мере может быть обеспечена лишь санкционированиями публичной власти);

6) ярко выраженный милитаризованный характер значительного количества государственных институтов.

Предлагаем привлечь для иллюстрирования обсуждаемой проблемы историческую публицистику, тем более, что в ней, зачастую весьма разумно излагаются сложные понятия и категории и делается это не столько путём достижения должной логической стройности представления информации за счёт, так сказать, витиеватого наукообразного текста, а по принципу «сложные вещи – простым языком».

Например, характеризуя социальную жизнь России конца XVII столетия и выявляя направленность дальнейшего хода соответствующих событий, Б. Акунин отмечает: «Нужно было выбирать между двумя путями. Для каждого из них требовалось серьёзно перестроить государство: сде-

лать его или более "азиатским", то есть лучше управляемым сверху, или более "европейским", то есть активнее развивающемся на низовом уровне. ... Путь ...*европейский (курсив наш)* ... строился на концепции, согласно которой богатство государства зависит от богатства его обитателей. Однако, в результате политической борьбы к власти в России пришла другая сила, сделавшая ставку на возвращение к прежней "ордынской" системе, хоть и с многочисленными технологическими поправками в духе времени. ... Четырьмя главными признаками такого государства являются:

- 1) предельная централизация и концентрация власти; все мало-мальски важные решения принимаются одной инстанцией – самим государем;
- 2) все подданные считаются состоящими на службе у государства, которое объявляется высшей ценностью; не государство существует ради народа, а народ ради государства;
- 3) фигура самодержца священна и находится выше всякой критики;
- 4) все законы условны, ибо они обязательны только для населения, но не для верховной власти. ...

Бурная законотворческая деятельность ставила своей целью отнюдь не верховенство права, а лишь регламентирование сложной системы повинностей и запретов. ... В стране, живущей по подобным принципам, населению необязательно и даже вредно быть зажиточным, поскольку народ, все помыслы которого не сосредоточены на добывании куска хлеба, начинает слишком много о себе понимать, а это создаёт проблемы для власти. ... Если в России и произошла европеизация, то исключительно фасадная, декоративная, а внутренняя архитектура государства, наоборот, была перепланирована на "азиатский" манер. Россия будет ещё долго ... жить своей собственной "ордынской" жизнью» [5. – С. 373 - 374].

Следует отметить, что автор статьи не склонен ставить какие-то вечные клише авторитарно-тоталитарного свойства на перспективы правового развития России. Мировая практика, в том числе реальности государственного строительства, и, главным образом, научно-технический прогресс и постепенное формирование на территориях государств гражданских обществ в современном понимании последних свидетельствуют о том, что право и государство, всё же развиваются по пути прогресса свободы, постепенного, но неуклонного утверждения концепции формального юридического равенства субъектов, пресечения должностными лицами публичной власти агрессивного насилия и рационализации системы государственного управления.

Речь идёт о том, что российская цивилизация (как, впрочем, и большинство социокультур в современном мире) изначально формировалась на потестарных началах. Историко-правовой обзор, например, даёт нам множество сведений о том, что указанным характеристикам Русской Системы вполне отвечают не только раннефеодальная Древняя Русь и абсолютист-

ские Русь Московская и русское государство допетровской эпохи, но и Российская Империя (в которой, однако, в плане реального сдвига в установлении прав и свобод личности и связывании государственного аппарата правом выделяется сравнительно короткий период от либеральных реформ Александра II в 60-е годы XIX века до 1917 года), а также советская Россия (как первоначально обособленно, так и в составе СССР).

Современная Россия, в глобальном правовом измерении подобно СССР продолжает оставаться так называемым природоресурсным государством [6], предполагающим активный государственный интервенционизм, прежде всего, в экономической сфере (даже и без учёта такого задекларированного Конституцией РФ показателя, как «социальное государство» [7], последний лишь усиливает степень перераспределяющей роли государства) и означаящим такое положение дел, при котором основные потребности общества и государственного аппарата удовлетворяются, обеспечиваются, прежде всего, за счёт продажи за рубеж природных ресурсов. Значительное своеобразие ситуации заключается в том, что Российская Федерация имеет Конституцию, первая и вторая главы которой построены, преимущественно, на либерально-демократических началах. А вот отраслевое законодательство (особенно в сферах права публичного), предназначением которого является должная конкретизация базовых положений Конституции, зачастую ориентируется на характеристики потестарные, стремящиеся во что бы то ни стало обеспечить государственное могущество и, в значительной степени даже размывающие грани между такими соционормативными регуляторами, как право и мораль, гипертрофируя воспитательное воздействие права на субъектов.

Таким образом, совокупность рассмотренных материалов позволяет нам сделать следующий общий вывод о приведённом в начале статьи высказывании В.А. Четвернина относительно потестарных начал построения Русской Системы: данная концепция, в целом, верна, причём с общетеоретических позиций исчерпывающую характеристику особенностей функционирования Русской Системы в современных условиях возможно осуществить только на основе либертарно-юридического типа понимания права. Только такой подход, рассматривая нормативные предписания публичной власти, способен чётко отграничить правовые нормы (правила, действительно построенные на принципах права) от норм силового государственного вмешательства, на принципах права, зачастую, не основанных. Легистика же (или юридический позитивизм), фактически отождествляя право с действующим законодательством, в гораздо меньшей степени склонна проводить границу между элементами правовыми и неправовыми.

В связи с изложенным обращаем внимание на то, что задекларированный Конституцией РФ такой показатель конституционного строя, как «правовое государство» обязывает все элементы национальной правовой

системы минимизировать потестарные компоненты, которые имеют место как во властном регулировании общественных отношений, так и в сложившейся практике социальных взаимодействий. Однако, указанные выше характеристики Русской Системы ещё весьма продолжительное время будут сказываться не только на уровне правосознания граждан и научного сообщества, но и в вопросах государственного строительства и взаимодействия государства с гражданским обществом.

ЛИТЕРАТУРА

1. Четвернин В.А. Проблемы теории права: учебное пособие для бакалавров / В.А. Четвернин. – М. : Лаборатория теоретических исследований права и государства НИУ ВШЭ, 2020. – 49 с.
2. Пелипенко А.А. Проклятие русской матрицы/ А.А. Пелипенко // История совести. – 2012. - № 6. – С. 468 – 471.
3. Карамзин Н.М. История Государства Российского / Н.М. Карамзин. Послесловие, комментарии А.Ф. Смирнова. Иллюстрации Б. Чорикова. – М. : ОЛМА-ПРЕСС, 2004. – 879 с.
4. Соколов Н.П. Век сурка или краткая история коловращения российских учебников истории / Н.П. Соколов // www.https://polit.ru/article/2008/10/15/history/
5. Акунин Б. Азиатская европеизация. История Российского государства. Царь Пётр Алексеевич / Б. Акунин. – М. : Издательство АСТ, 2017. – 384 с.
6. Кордонский С.Г. Ресурсное государство: сборник статей / С.Г. Кордонский. – М. : REGNUM, 2007. – 108 с.
7. Конституция Российской Федерации от 12 декабря 1993 г. (с изм. и доп.) // Рос. газ. – 1993. – 25 дек.

СВЕДЕНИЯ ОБ АВТОРЕ

Леженин Алексей Валерьевич. Кандидат юридических наук, доцент.
Доцент кафедры уголовного и гражданского права и процесса.
Воронежский филиал Российской академии государственной службы
и кадров при Президенте РФ.
E-mail: alekseylezhenin@yandex.ru
394005, г. Воронеж, Московский пр-т, д.143.
Тел. 8-910-345-85-65.

Lezhenin Alexey Valeryevich. Candidate of legal Sciences, associate Professor.
Associate Professor of the Department of criminal and civil law and procedure.

Voronezh branch of the Russian presidential Academy of public administration and personnel.

E-mail: alekseylezhenin@yandex.ru

394005, Voronezh, Moskovsky Ave., 143.

Tel. 8-910-345-85-65.

Ключевые слова: Русская Система; потестарная культура; правовая культура; публичная власть; право.

Key words: Russian System; culture of state power; legal culture; public power; law.

УДК 340.12

Мамлеева Дилара Радиковна,
кандидат юридических наук

ИСТОРИКО-ПРАВОВЫЕ АСПЕКТЫ ДЕЯТЕЛЬНОСТИ ПОЛИЦИИ ПО ОБЕСПЕЧЕНИЮ БЕЗОПАСНОСТИ НА ТРАНСПОРТЕ

HISTORICAL AND LEGAL ASPECTS OF THE POLICE'S ACTIVITIES TO ENSURE TRANSPORT SECURITY

Статья посвящена исследованию организационно-правовых основ деятельности полиции по охране внутренней безопасности, обеспечению интересов царского самодержавия, борьбы с преступностью на объектах транспорта.

The article is devoted to the study of the organizational and legal bases of the police activity for the protection of internal security, ensuring the interests of the tsarist autocracy, and fighting crime at transport facilities.

Сегодня, как и на всех этапах исторического развития российского государства, решение задач по охране общественного порядка и обеспечения внутренней безопасности, в том числе на транспорте занимает одно из ведущих мест в правоохранительной политике. Железнодорожный и водный транспорт нашего государства на протяжении нескольких столетий был и остаётся наиважнейшей сферой государственного управления, которая оказывает колоссальное влияние в целом на политическое и экономическое развитие государства.

Весьма интересным с этой точки зрения является опыт организации и деятельности полиции на железных дорогах России, образованной в 1809 г. и

просуществовавшей до начала революционных событий. Именно на нее были возложены обязанности по обеспечению безопасности на гужевом, водном и чуть позднее на железнодорожном транспорте. Служба полиции на транспорте того периода представляла собой узкоспециализированный государственный орган, осуществляющий полицейскую деятельность, направленную на обеспечение безопасности и правопорядка на транспортных магистралях и прилегающей к ним территории, поддержание личной безопасности граждан, общественного спокойствия в процессе перевозок, обеспечение условий для бесперебойного функционирования транспорта России [1, с. 3-4].

Созданные специализированные подразделения полиции успешно способствовали охране правопорядка и борьбе с преступностью на подчиненной ей территории государства. Формирование таких подразделений практически полностью решило существовавшую ранее проблему обеспечения охраны железных дорог и станционных сооружений. В организации, так называемой транспортной полиции, сформировалась целая система профессионального обучения, подготовки и переподготовки кадров. Основное целевое назначение железнодорожной и водной полиции предполагало реализацию важнейших государственных задач, в области обеспечения «несокрушимости» существовавшего в дореволюционной России государственного строя.

Нельзя не отметить тот факт, что особое значение подразделений полиции по реализации контрольно-надзорной деятельности по охране правопорядка на железных дорогах и водном транспорте, была значительна. Опыт, накопленный дореволюционной полицией в ходе борьбы с преступностью на водных, гужевых и железнодорожных магистралях, в поддержании порядка на станциях и портах, обеспечении личной безопасности граждан, актуален и сегодня. Рассмотрение, изучение, анализ и применение организационно-правовых основ, регламентирующих деятельность транспортной полиции дореволюционной России по противодействию преступности, могло бы способствовать укреплению правопорядка и гарантии безопасности в современном государстве.

Немаловажным будет обозначить, что до 1718 г., то есть до появления полиции как специализированного органа, и тем более полицейских подразделений на транспорте, функции по обеспечению внутренней безопасности были распределены между административными органами общей компетенции, напрямую не связанными с обеспечением правопорядка и борьбой с преступностью (приказы) [2, с. 1-3].

Самое первое упоминание о формировании специальных подразделений, являющихся, так сказать, прототипом современных линейных подразделений отнесено к Высочайшему Манифесту Александра I «Учреждение об управлении водяными и сухопутными сообщениями» (20 ноября 1809 г.). Согласно требованиям Манифеста, была образована новая государственная структура – Дирекция водяных и сухопутных коммуникаций, наделенная кон-

трольно-надзорными полномочиями в области водяных и сухопутных сообщений. Создавалась специализированная транспортная полиция, задачей которой являлось поддержание правопорядка и внутренней безопасности на речном транспорте и сухопутных дорогах, обеспечение сохранности пассажиров, сопровождение грузов в целях предотвращения хищений.

Архивные данные свидетельствуют, что ко второй половине XIX столетия государственным управлением ставились задачи по созданию в государстве железных магистралей, что, несомненно, явилось научно-техническим прогрессом того времени. В связи с массовым строительством железных дорог, возникла острая необходимость в обеспечении правопорядка на объектах железнодорожного транспорта – объектах стратегической важности, представляющих собой угрозу безопасности всего государства. Главной тому причиной были участвовавшие на станциях, в поездах (вовремя их следования до пункта назначения), прилегающей к железным дорогам территориях преступления против собственности и граждан (кражи, хищения валютных ценностей, выделяемых органами управления на строительство железнодорожных магистралей). Изначально, деятельность по охране правопорядка на железных дорогах была организована силами офицерского состава жандармерии. На них были возложены обязанности по контролю за соблюдением и исполнением рабочими и подрядчиками договоренностей по строительству железных дорог, по охране личного и государственного имущества, обеспечению паспортного контроля, правопорядка и безопасности на объектах железнодорожного транспорта, и аналогично современным подразделениям – рассмотрению обращений рабочих и подрядчиков.

В анализируемый период, территория деятельности, подведомственной железнодорожной жандармерии, распространилась практически на все пространство земли, выделенное под железные дороги. Железнодорожные управления были сформированы на таких важнейших железнодорожных путях государства, как Николаевская, Санкт-Петербургско-Варшавская, Московско-Нижегородская, Московско-Рязанская и др. железные дороги [3, с. 18]. Сформировалось организационное построение жандармских железнодорожных управлений, были утверждены соответствующие штатные должности. Многие ученые, занимающиеся проблематикой изучения полиции, отмечали, что император уделял первостепенное, важное значение именно обеспечению безопасности на объектах железнодорожного транспорта, указывая на то, что данные задачи выполнимы только Корпусом жандармов. В этой связи, правопорядок и безопасность на объектах транспорта обеспечивали жандармские команды и эскадроны, выполнявшие, в силу специфики своих функций, обязанности наблюдательной, транспортной, городской и военной полиции [4, с. 12-13]. Кроме разрешения первостепенной задачи по осуществлению жандармского контроля за ходом строительства железнодорож-

ных магистралей, чины железнодорожной полиции, выполняли также отдельные функции политического сыска.

Основным нормативным актом, регламентирующим полномочия жандармов, и соответственно чинов железнодорожной полиции являлось Положение для жандармов внутренней стражи (1817 г.). Анализ его содержания позволил выделить основные обязанности жандармов: контроль за исполнением судебных решений, обеспечение соблюдения законов, укрепляющих самодержавие, розыск и задержание преступников, в том числе беглых и дезертиров, пресечение массовых беспорядков, охрана и сопровождение грузов, охрана правопорядка в период проведения массовых мероприятий, оказание первой помощи при возникновении катастроф и стихийных бедствий, конвоирование арестантов и ссыльных.

Специализированные функции полицейских служащих, обеспечивающих правопорядок на объектах транспорта закреплялись в ведомственных документах – полицейских инструкциях. Примером таковой являлась инструкция под логическим ее наименованием «Обязанности жандармской полиции на строящейся железной дороге». Структурно она представляла собой порядок тактических действий начальника жандармского полицейского управления железных дорог, в части реализации следующих задач: контрольно-надзорные функции отношении подрядчиков и рабочих по строительству железных дорог, учет и рассмотрение обращений граждан, предупреждение противоправных действий со стороны строителей, осуществление надзора в сфере организации санитарной и продовольственной помощи при выполнении строительных работ, учет необходимой информации обо всех категориях лиц, участвующих в строительстве железнодорожных магистралей, а также знание фактической обстановки на объектах транспорта и прилегающей к ним территории. В этих целях активно использовался агентурный аппарат, находящийся в ведении политической полиции. К концу XIX столетия деятельность «прообраза современной транспортной полиции» регламентировалась «Правилами по принятию необходимых мер в целях обеспечения общественного спокойствия и безопасности», которые в частности предоставили жандармам право арестовывать подозреваемых в государственных преступлениях либо лиц, участвующих в формированиях, имеющих политический характер.

Подводя краткий итог сказанному, отметим, что роль службы полиции на транспорте в реализации возложенных на нее функций, на протяжении всего исторического периода развития государства требовала ежедневного контроля по повышению качества и эффективности деятельности полиции по охране общественного порядка и обеспечению безопасности на транспорте. В целях совершенствования практической реализации возложенных на жандармов функций, государственными органами велась активная работа по совершенствованию всей транспортной системы Российской империи.

ЛИТЕРАТУРА

1. Мамлеева Д. Р. Организационно-правовые формы деятельности транспортной полиции России в XIX веке: историко-правовое исследование: дис.... канд. юр. наук. — М., 2010. — 182 с.
2. Исторический очерк пересылки арестантов в России / сост. Н. Румянцев. — СПб.: тип М-ва вн. дел, 1876. — 71 с.
3. История организации и обеспечение правопорядка на транспорте России: часть 1 / под ред. Н. А. Овчинникова. — Н. Новгород, 2008. — 135 с.
4. Захаренков В. В. На страже магистралей: очерки истории транспортной милиции России. — М., 2002. — 247 с.

СВЕДЕНИЯ ОБ АВТОРЕ

Мамлеева Дилара Радиковна. Доцент кафедры административно-правовых дисциплин. Кандидат юридических наук.

Уфимский юридический институт МВД России.

E-mail: ailara-dilara@mail.ru

Россия, 450103, г. Уфа, ул. Муксинова, д. 2. Тел. 8 (927) 233-04-47.

Mamleeva Dilara Radikovna. Assistant professor of the Department of administrative and legal disciplines. Candidate of sciences (jurisprudence / law).

Ufa Law Institute of the Ministry of Internal Affairs of the Russian Federation.

Work address: Russia, 450103, Ufa, Muksinova, 2. Tel. 8 (927) 233-04-47.

Ключевые слова: транспортная полиция; Российская империя; обеспечение безопасности; железнодорожная полиция; жандармерия.

Key words: transport police; Russian empire; security; railway police; gendarmerie.

УДК 34:93.

ФОРМИРОВАНИЕ ПРАВОВОЙ КУЛЬТУРЫ КАК СПОСОБ ПРОТИВОДЕЙСТВИЯ РЕЛИГИОЗНОМУ ЭКСТРЕМИЗМУ

FORMATION OF LEGAL CULTURE AS A METHOD OF COUNTERING RELIGIOUS EXTREMISM

В настоящей статье рассматриваются аспекты противодействия и профилактики религиозному экстремизму через развитие в обществе системы по формированию правовой культуры и гражданской идентичности.

This article examines aspects of countering and preventing religious extremism through the development in society of a system for the formation of legal culture and civic identity.

Каждый индивидуум, существующий в обществе, а также создаваемые ими организации вступают в разнообразные материальные, политические, финансовые и иные отношения. В процессе жизнедеятельности люди упорядочили, организовали данные отношения с помощью этических, моральных, религиозных и иных социальных норм. Но главным регулятором таких отношений являются нормы права. Данные отношения существуют во всех сферах жизни общества, определяют его политический строй, создают правопорядок, придают его развитию поступательный, стабильный и целенаправленный характер. В целом все это называется правоотношениями. Однако, экономические, политические и иные общественные отношения, являясь отраслевыми, не утрачивают своей природы и характера, изначальных особенностей. Они превращаются в свою отраслевую разновидность – форму правоотношений. Следует помнить, что формы и виды отношений между людьми, которые возникают в человеческом обществе и выражаются материально, могут быть классифицированы как общественные или социальные, существование которых связано с большим количеством оснований отношений между людьми – экономика, мораль, духовные отношения, правовые, социальная сфера, промышленное производство и так далее. Правовые отношения возникают из существования права. Под правоотношением понимается устойчивая юридическая связь между субъектами конкретного социального отношения. Посредством данной категории осуществляется регуляция фактических отношений общественного характера между людьми. Правоотношение следует отличать от обычного отношения между людьми, поскольку данная категория ближе к юридической науке, однако, фактические и юридические отношения тесно связаны между собой и корреспондируют.

Таким образом вступая в различные правоотношения человек неизбежно сталкивается в своей жизни и с противоправной стороной. Одной из таких сторон является экстремизм, явление крайне неприятное для общества и государства, несущее в себе разрушительную силу правопорядка и стабильности сложившихся правил взаимодействия на всех уровнях жизнедеятельности государства и общества. Религиозный экстремизм является разновидностью экстремисткой деятельности, но не взирая на особую специфику регулирования духовных отношений, это явление существует и также губительно для государства и общества, оно способно нарушить сложившуюся систему безопасности в государстве, становится инструментом политического воздействия на оппонентов в международных отношениях. Учитывая вышеизложенное религиозный экстремизм имеет место быть и также необходимо противостоять этому явлению через меры профилактического обеспечения.

В настоящее время современная Россия переживает период трансформации сложившейся системы воспитания, которая касается всех институтов общества и предполагает гражданское и правовое воспитание. Исходя из концепции духовно нравственного воспитания и развития России, образованию отводится основная позиция по укреплению солидарности общества.

На современном этапе исторического пути России в массовом представлении о демократии нравственные воззрения, идеалы-ценности, гражданственность как социально-правовой, морально-психологический феномен имеют крайне противоречивый характер. Кроме объективных факторов, порождаемых недостаточной способностью государства обеспечить права и свободы граждан, причиной этого является недостаточность социальной активности наших соотечественников, низкий уровень развития правовой культуры, конформизм, социально-политический инфантилизм, самоограничения в обретении личностью достоинства¹, корпоративный эгоизм [1, с. 414].

Поэтому особое значение в укреплении стабильности общества и противодействия развитию экстремистских и сепаратистских настроений в обществе является развитие института гражданственности и воспитание правовой культуры, поскольку она позволяет сформировать у личность четкое представление о существовании государства и его месте в российском обществе с опорой на нормативно-правовую базу [4].

По мнению Л.А. Гусева Россия – многонациональное, полиэтничное государство, признающее основы светского общества¹, но и религия играет немаловажную роль в процессе воспитания и самоидентификации личности. Несмотря на универсальность, к которой стремится современное общество, необходимо учитывать национальные традиции и региональный фактор в воспитании. Поэтому задача состоит в том, чтобы обеспечить формирование

поликультурной образовательной среды для развития гражданской идентичности личности. Экстремизм проявляется в религиозной, политической, социальной и других сферах общественной жизни [1, с. 416].

Борьба с любым негативным явлением в том числе и с религиозным будет эффективной лишь в том случае, когда будут достоверно известны причины послужившие его появлению. Поэтому если вычислить причины порождения религиозного экстремизма, то появится реальная возможность целенаправленно воздействовать на ту категорию общества, которая наиболее подвержена воздействию псевдорелигиозных суждений.

Также по мнению Л.А. Гусева выделяют две группы факторов, которые влияют на решение человека примкнуть в ряды экстремистов. 1 группа это формируется за счет социально-психологических факторов: установки сформированные в семье; убеждения которые формировались в кругу общения сверстников и другие. Ко 2 группе он относит личностные факторы: индивидуальные особенности психики и другие.

На территории России осуществляют противоправную деятельность до 80 международных экстремистских групп, пропагандирующих крайне радикальную исламскую идеологию. Воинствующий радикальный ислам проникает в Россию, главным образом, через лиц, прошедших обучение в отдельных арабских странах, где ваххабизм и другие ортодоксальные течения религии получают государственную поддержку. Ощутимую и очевидную угрозу национальной безопасности создают и политические процессы, к числу которых следует отнести тенденцию к размыванию единого правового пространства страны местным нормотворчеством, поощряемым определенной частью региональных элит, что стимулирует сепаратистские настроения, неуважение к федеральному законодательству, правам и свободам.

Исследователи работающие в данной области сводятся к общему мнению общую точку зрения, что государство должно противодействовать развитию любых видов экстремистской деятельности и направлять на это направление достаточное количество ресурсов, поскольку от этого зависит государственная стабильность и национальная безопасность. Формирование в членов общества правовой культуры в рамках организации на федеральном, региональном и муниципальных уровнях программ межкультурного обучения, направленных на выполнение компетентности управленческих решений, предупреждение этнических религиозных и социальных конфликтов, снижение социальной напряженности, формирование толерантности, веротерпимости, миролюбия у подростков и молодежи, представляющих различные социальные, культурные и этнические группы населения [3].

ЛИТЕРАТУРА

1. Гусева Л.А. Формирование гражданской идентичности и правовой культуры в образовательной сфере, как фактор противодействия экстремизму / Л.А. Гусева // Казанский педагогический журнал. – 2016. - № 2. – том 2. – С. 414 – 418.
2. Полухина О.П. Концептуализация понятия правовой культуры молодёжи / О.П. Полухина // Теория науки. – 2016. – № 2. – С. 139 - 143.
3. Скибо Т.Ю. Противодействии молодежному экстремизму в России и мире: сравнительный анализ / Т.Ю. Скибо, М.В. Енютина, В.Ю. Гасов // Воздушно-космические силы. Теория и практика. – 2018. – № 7. – С. 187-199.
4. Маслов И.С. Противодействие религиозному экстремизму в современной России: теоретические аспекты [Текст] / И.С. Маслов // Актуальные проблемы профессионального образования: цели, задачи, перспективы развития: материалы 16-й всероссийской научно-практической конференции. - Воронеж, 2018. – С. 217-222.

СВЕДЕНИЯ ОБ АВТОРЕ

Маслов Иван Сергеевич. Преподаватель кафедры теории и истории государства и права.

Воронежский институт МВД России.

E-mail: ivan_vrn_maslov@mail.ru

Россия, 394065, Воронеж, проспект Патриотов, 53.

Тел. (8473) 200-5352.

Maslov Ivan Sergeevich. Lecturer of the Department of theory and history of state and law.

Voronezh Institute of the Ministry of the Interior of Russia.

E-mail: ivan_vrn_maslov@mail.ru

Work address: Russia, 394065, Voronezh, Prospect Patriotov, 53.

Tel. (8473) 200-5352.

Ключевые слова: профилактика и противодействие религиозному экстремизму; правовой нигилизм; правовая культура; национальная безопасность; территориальная целостность; государства и право.

Key words: prevention and counteraction to religious extremism; legal nihilism; legal culture; national security; territorial integrity; state and law.

УДК 342

**ОГРАНИЧЕННАЯ ТОЛЕРАНТНОСТЬ
КАК ФАКТОР БЕЗОПАСНОГО РАЗВИТИЯ ОБЩЕСТВА**

**LIMITED TOLERANCE
AS A FACTOR OF SAFE DEVELOPMENT OF SOCIETY**

В статье рассматривается толерантность как необходимая черта современного общества. При этом проявление толерантности для безопасного развития общества в определенной степени должно быть ограничено.

The article considers tolerance as a necessary feature of modern society. At the same time, the manifestation of tolerance for the safe development of society should be limited to a certain extent.

В научном мире сложилось два основных подхода к пониманию общества. В первом случае под обществом понимается простая совокупность людей, во втором – некое образование, характеризующееся единством [1, с. 118].

Склоняясь в большей степени ко второму утверждению, считаем, что общество, наравне с техническими, биологическими системами, состоит из множества элементов, находящихся в отношениях друг с другом. В совокупности эти элементы образуют определённую целостность, представляющую собой систему [2]. Данное положение находит подтверждение в работах К. Маркса, Э. Дюркгейма, Т. Парсонса, О. И. Шкаратана и других исследователей. В частности Ф. И. Розанов, размышляя по данному вопросу, представляет социум как целостную сложную систему благодаря наличию взаимосвязей происходящих в нем процессов [3, с. 8]. По мнению Т. Парсонса, общество в рассматриваемом ключе характеризуется наивысшей степенью самодостаточности, при этом включает в себя другие социальные системы [4]. С точки зрения материального подхода общество отличается от иных материальных систем наличием специфического элемента – общественных отношений.

По мнению Э. Шилза, для того чтобы назвать объединение людей обществом, оно должно иметь ряд признаков, в частности наличие объединяющей системы ценностей. Особую роль социальных норм и ценностей, наравне с другими признаками общества, отмечают и другие ученые. Так, О. И. Шкаратан справедливо обращал внимание на то, что их единство позволяет группам людей устойчиво взаимодействовать [1, с. 121]. В схожем контексте Т. Парсонс ранее указывал на социальные нормы и ценности как на необходимое условие, обеспечивающее устойчивость соци-

альной системы (общества) [4].

При этом ни одно общество не освобождено от конфликтов. Важно помнить, что конфликты представляют собой одну из форм человеческого взаимодействия. Они естественны и неизбежны. В настоящее время бесконфликтное общество в принципе невозможно. До определенной степени конфликты сигнализируют о необходимости изменений, способствуют поиску новых решений, что создает условия для снятия напряженности и дальнейшего развития общественных отношений.

Основой конфликтов может послужить противоречивость, а порой диаметрально противоположность интересов членов общества. Причины возникновения конфликтных ситуаций могут быть разнообразны, например столкновение старых и новых норм, выработанных в результате развития общественных отношений или принятия от иного общества, с которым осуществляется тесная коммуникация, и т.д.

Интеграционные процессы в экономической, информационной, политической, правовой и других сферах продолжают характеризовать развитие обществ в современном мире.

Э. Гидденс отмечал, что социальная интеграция способствует осуществлению воспроизводства социальных практик и институтов в результате чего служит опорой функционирования общества [5, с. 158]. В свою очередь, Т.Ф. Маслова интеграцию выделяет в качестве одной из причин динамизма современных обществ. Автор также отмечает, что гуманистические и демократические ценности во многом определяют современные модели интеграционизма [6].

Одной из таких ценностей выступает толерантность. Толерантность по своей сути допускает многомерность и многообразие проявлений человеческой природы, норм, культуры, верований, моделей поведения без насилия. Обладая интеграционными свойствами, она оказывает стабилизирующее воздействие на различные общественные отношения. На данное обстоятельство также указывали Т. В. Волкова и Ю. В. Шаповалова, говоря о том, что толерантность, устанавливая равновесие между разнонаправленными силами, способствует формированию устойчивой фазы общественного развития, что обусловлено переходным состоянием от конфликта к взаимопониманию и сотрудничеству [7].

А. А. Луговой, Е. В. Куракина, обращая внимание на нелинейные закономерности, характерные для современных обществ, указывают на их связь с наличием толерантности. По мнению ученых, толерантность широко проявляется в механизмах социального регулирования [8].

При этом обществу для существования и дальнейшего развития необходимо также удовлетворять и свою базовую потребность в безопасности. Для общества следует считать безопасными те условия его жизни, которые не разрушают его принципиальные основы, на которых произрас-

тает объединение людей как целостность. Опасным признается все то, что эту целостность разрушает [9]. Проблема обеспечения безопасности сохраняет свою актуальность на протяжении длительного времени и продолжает оставаться таковой в настоящее время.

Следует обратить внимание на то, что толерантность и безопасность уже становились предметом нашего изучения, в результате чего была установлена взаимная зависимость указанных явлений. Во-первых, приемлемый уровень безопасного существования и чувства защищенности обеспечивает безопасность толерантных отношений, т.е. толерантное общество есть результат обеспечения безопасности. Во-вторых, толерантность способствует достижению безопасности [10, 11]. Так, З. Х. Магомадова обращает внимание на то, что толерантное сознание дает возможность сохранить социальную безопасность как внутри государства, так и за его пределами [12].

Безусловные преимущества толерантности граничат с возможными негативными последствиями. На отрицательное влияние толерантности на общественное развитие указывают такие ученые, как Д. В. Алексеев, Г. Маркузе, К. Поппер, С. А. Строев, В. А. Толстик, Н. А. Трусов и другие [13]. Так, например, по мнению Г. Маркузе, толерантность может быть проявлена к радикальному злу [14]. Безграничная толерантность, по мнению К. Поппера, приведет в конечном итоге к «парадоксу толерантности», смысл которого заключается в формуле: «неограниченная терпимость должна привести к исчезновению терпимости». Это в свою очередь приведет к формированию интолерантного общества и государства. Д. В. Алексеев отмечал, что в результате проявления толерантности возможно снижение социально-онтологического иммунитета по отношению к социокультурной чужеродности и негативной девиации вплоть до полного его отсутствия. По мнению ученого, данное обстоятельство в итоге негативно скажется на социальной реальности и приведет к ее деградации [15, с. 14]. Распространение толерантности влияет на представления о девиантности и устоявшуюся практику социального контроля. В результате столкновения старых и новых норм, по мнению А. В. Верещагиной, Н. Х. Гафиатулиной, С. И. Самыгина возникают конфликтные точки, не способствующие укреплению толерантности, а наоборот, вместо отстраненного безразличия к некоторым нетипичным для большинства формам поведения возникает агрессивное отторжение, которое может сопровождаться в том числе и насилием [16].

В связи с этим для безопасного развития общества результаты проявления толерантности необходимо оценивать с учетом конкретных условий ее применения, т.е. толерантность в определенной степени необходимо ограничивать.

Следует считать неполным подход к решению данного вопроса путем определения в качестве критерия объекта толерантного отношения, только неопасности или нейтральности, так как при этом речь может пойти

об абсолютной ценностной нейтральности, что впоследствии может навредить общественному развитию.

Думается, что для реализации положительного потенциала толерантности наиболее важные пределы толерантных отношений должны быть, во-первых, отражены в праве и, соответственно, быть обязательными для всех, во-вторых, при установлении пределов должна быть использована совокупность наиболее значимых критериев [17], в-третьих, механизм установления пределов правовой толерантности должен быть понятным и прозрачным как на уровне правотворчества, так и на уровне применения и реализации права [18].

В процессе установления пределов толерантности создаются условия для приемлемого принятия и оценивания нового. В результате может быть принято решение как об интеграции отклоняющегося нового в общественную жизнь, так и об определенном ограничении. Решения должны носить системный характер. Предложенный подход позволит задавать направления возможных изменений, что позволит сохранить устойчивость системы в целом.

ЛИТЕРАТУРА

1. Шкаратан О. И. Общество как социальная система // Социологический журнал. – 2011. – № 4. – С. 116–143.
2. Панченко К. С. Теоретические основы понятия толерантности // Пробелы в российском законодательстве. – 2017. – № 6. – С. 150–154.
3. Розанов Ф. И. Общая теория социальных систем : монография / Москва : КноРус, 2021. – 458 с.
4. Парсонс Т. Система современных обществ / пер. с англ. Л.А. Седова и А.Д. Ковалева ; под ред. М.С. Ковалевой. – Москва, 1998. – 270 с.
5. Гидденс Э. Современная теоретическая социология / Под ред. Ю.А. Кимелева. – Москва : ИНИ-ОН РАН, 1995. – 155 с.
6. Маслова Т. Ф. Социокультурная интеграция как социальный процесс // Известия ЮФУ. Технические науки. – 2006. – № 13. – С. 275–279.
7. Волкова Т. В., Шаповалова Ю. В. Толерантность и социальная реальность: интеграционный аспект // Манускрипт. – 2017. – № 6-1 (80). – С. 37–39.
8. Луговой А. А., Куракина Е. В. Нелинейная социальная динамика общественного развития // Вестник Санкт-Петербургского университета Государственной противопожарной службы МЧС России. – 2017. – № 4. – С. 170–174.
9. Рукинов В.А. Общество и безопасность // Известия Российского государственного педагогического университета им. А.И. Герцена. – 2010. – № 124.

10. Панченко К. С. Толерантность и общественная безопасность: проблемы соотношения // *Общественная безопасность, законность и правопорядок в III тысячелетии : сборник материалов международной научно-практической конференции* (г. Воронеж, 16 июня 2016 г.). – Воронеж, 2016. – С. 300–303.

11. Панченко К. С. Безопасность как один из критериев установления пределов правовой толерантности // *Общественная безопасность, законность и правопорядок в III тысячелетии : сборник статей.* – Вып. 5. – Часть 3. – Воронеж, 2019. – С. 131–135.

12. Магомадова З. Х. Гуманистические идеи как основа развития толерантного сознания молодежи // *МНКО.* – 2019. – № 2 (75). – С. 53–54.

13. Панченко К. С. Актуализация пределов правовой толерантности // *Вестник Воронежского института МВД России.* – 2019. – №2. – С. 280–286.

14. Маркузе Г. Репрессивная толерантность / Последний предел. URL: <http://www.limesinferior.ru/post/75101994048> (дата обращения: 21.05.2020).

15. Алексеев Д. В. Плюрализм и толерантность как социально-деструктивные феномены : автореф. дис. ... канд. филос. наук. / Алексеев Дмитрий Владимирович. – Челябинск, 2014. – 23 с.

16. Верещагина А.В., Гафиатулина Н.Х., Самыгин С.И. Парадоксы толерантности и девиантное поведение молодежи // *Гуманитарные, социально-экономические и общественные науки.* –2018. – № 4. – С. 32–37.

17. Панченко К. С. Критерии определения пределов правовой толерантности // *Критерии в праве: теория, практика, техника : сборник статей по материалам всероссийской научно-практической конференции* (Нижний Новгород, 24–25 мая 2018 г.) / под общ. ред. В. А. Толстика, П. В. Васильева. – Нижний Новгород : Нижегородская академия МВД России, 2018. – С. 469–482.

18. Панченко К. С. К вопросу о механизме установления пределов правовой толерантности // *Общество и право.* – 2020. – № 3. – С. 127–130.

СВЕДЕНИЯ ОБ АВТОРЕ

Панченко Кирилл Сергеевич. Преподаватель кафедры теории и истории государства и права.

Воронежский институт МВД России.

E-mail: k.s.panchenko@yandex.ru

Россия, 394065, Воронеж, проспект Патриотов, 53.

Тел. (473) 200-55-53.

Panchenko Kirill Sergeevich. Lecturer of the chair of Theory and History of State and Law.

Voronezh Institute of the Ministry of the Interior of Russia

E-mail: k.s.panchenko@yandex.ru

Work address: Russia, 394065, Voronezh, Prospect Patriotov, 53.

Tel. (473) 200-55-53.

Ключевые слова: безопасность; ограниченная толерантность; общество; социальная система.

Key words: security; limited tolerance; society; social system.

УДК 340

Сидорова Екатерина Закариевна,
кандидат юридических наук

«РУССКАЯ ПРАВДА» КАК ИСТОЧНИК УГОЛОВНОГО ПРАВА: ПРОБЛЕМЫ И АКТУАЛЬНОСТЬ

«RUSSIAN TRUTH» AS A SOURCE OF CRIMINAL LAW: PROBLEMS AND RELEVANCE

Настоящая статья посвящена анализу такого памятника уголовного права, как Русская Правда. Авторы анализируют содержание данного исторически значимого документа и приходят к выводу, что Русская Правда оказала большое влияние на развитие уголовного права нашей страны. Период действия данного документа является первостепенным этапом в правовом регулировании и защиты в сфере уголовного законодательства.

This article is devoted to the analysis of such a monument of criminal law as Russian Truth. The authors analyze the content of this historically significant document and come to the conclusion that Russian Pravda had a great influence on the development of criminal law in our country. The period of validity of this document is a primary stage in legal regulation and protection in the field of criminal law.

Нельзя не согласиться с мнением В. Гюго, который сказал следующее: «Не важно, на чьей стороне сила; важно то, на чьей стороне право». Право и вправду в наше время является главным регулятором общественных отношений, без которого бы, скорее всего, на улицах страны были бы хаос и анархия. Это так, если говорить о праве в целом.

В данной же работе нас будет больше интересовать конкретная часть (отрасль) права – уголовное право. Также рассмотрим такое понятие, как источник уголовного права. Все это необходимо для того, обратиться к ис-

следованию первого нормативно-правового акта на Руси в сфере уголовного права и, в принципе, для раскрытия нашей темы.

Что такое уголовное право? Уголовное право — отрасль права, регулирующая общественные отношения, связанные с совершением преступных деяний, назначением наказания и применением иных мер уголовно-правового характера, устанавливающая основания привлечения к уголовной ответственности либо освобождения от уголовной ответственности и наказания.

Что касается источников уголовного права, то на сегодняшний день сюда относят Конституцию России 1993 года и Уголовный кодекс Российской Федерации, который был принят в 1996 году.

Необходимо отметить, что, начиная с XI века, в разные исторические периоды времени были свои источники уголовного права. Ниже речь пойдет о Русской Правде.

С 862 года с началом правления Рюрика начинается история России. Но только в XI веке в период правления Ярослава Мудрого, примерно с 1016 года, появляется первый нормативно-правовой акт, который содержал в себе элементы византийского, скандинавского и восточнославянского обычного права; регулировал общественные отношения в Древней Руси; являлся основой наследственного, процессуального и, конечно, уголовного права Древнерусского государства. Речь идет о документе под названием «Русская Правда» (Краткая Правда), сохранявший свою значимость до XVI века. В научной литературе отмечается, что Русская Правда является наиболее крупным памятником древнерусского права; В основу Русской Правды были положены действовавшие на Руси нормы обычного права, княжеские уставы, возможно, княжеские судебные решения, а также заимствованы нормы византийского права [1, с. 18].

Преступление в этом документе определялось, как «обида», оно означало причинение морального или материального ущерба определенному лицу или группе лиц. Само понятие «преступление» в то время еще не сформировалось.

По факту, в Русской Правде отражены только два вида преступлений: против личности (убийство, оскорбления) и против собственности (разбой и кража).

Русская Правда разграничивала и отличала умышленные и неумышленные преступления, например, убийства во время ссоры «в сваде», по неосторожности от умышленного убийства — «в обиду», и от убийства «в разбое» [2, с. 119].

Имелось представление о категориях преступления, присутствовало причинение тяжкого и слабого ущерба, от которого и зависело наказание за совершенное деяние. Действия, которые несли за собой оскорбительный характер по отношению к пострадавшему карались более высоким штра-

фом, чем за их отсутствие. К таким деяниям, к примеру, относится отсечение усов или бороды пострадавшему.

Интересное место в уголовном праве в формате Русской Правды занимала кровная месть, которая заключалась в том, что человек, совершивший убийство, либо кто-нибудь из членов его семьи обязательно подлежит смертному приговору в порядке возмездия. Русская Правда санкционировала кровную месть, но ограничивала круг мстителей конкретными ближайшими родственниками убитого [3]. За убийство могли мстить брат за брата, сын за отца, отец за сына, племянник за дядю, а если не находилось человека, который бы мстил за убийство, то лицо, совершившее данное преступление, должно было выплатить князю штраф (виру). Напомним, что под вирой понимается древнерусская мера наказания за убийство, выражавшаяся во взыскании с виновника денежного возмещения. Величина виры зависела от знатности и общественной значимости убитого, например, за убийство княжеского мужа - 80 гривен, а за убийство смерда и холопа только 5 гривен. Ближе к концу XI века кровная месть получила запрет, он носил законодательный характер.

Нельзя забывать, что существовал особый вид виры – «повальная», которая налагалась на всю общину. Это происходило, если, к примеру, община отказывалась выдавать своего человека, подозреваемого в убийстве. Она платила за него в том случае, если он ранее участвовал в вирных платежах за своих соседей. Тем самым все члены общины могли быть связаны круговой порукой.

Вира – это не единственный штраф, который относился в пользу князя. Свое распространение получили полувирье (штраф за нанесенные тяжкие увечья пострадавшему) и продажа (штраф за другие уголовные преступления, размер которого обычно был небольшим в сравнении с вирой; такой штраф применялся в случае, если преступник совершил, например, кражу «татьба»).

Законодательно были закреплены денежные компенсации (платы) пострадавшим, такие как головничество (плата в пользу родственников убитого), плата «за обиду» и урок (плата хозяину за украденную или испорченную вещь).

Наиболее тяжкими преступлениями во время влияния Русской Правды являлись поджог, разбой и конокрадство (преступление, состоящее в краже лошадей). Преступник подвергался потоку и разграблению. Данное наказание заключалось в том, что преступник обращался в рабство, при этом все его имущество подвергалось разграблению. Что касается смертной казни, то в нормативном документе об этом не говорится, хотя согласно летописям, она имела место быть.

Необходимо отметить, что уже в Русской Правде появляется понятие соучастия, правда преступники еще не разделялись, к примеру, на заказчи-

ка и исполнителя, все соучастники преступления получали одинаковое наказание за совершенное ими деяние.

В Русской Правде имелось представление об необходимой обороне, оставалось безнаказанным убийство вора, посягающего соответственно на чужую собственность. Также присутствовали смягчающие обстоятельства (состояние алкогольного опьянения преступника) и отягчающие (корыстный умысел), понятие рецидива (повторность преступления, например, в случае конокрадства).

Интересно, что Русская Правда ничего не говорит о совершении преступления женщинами, о возрасте преступников. С принятием христианства возраст преступника определялся на базе церковных установлений.

Если говорить о составе преступления в Русской Правде, то уже в ней появляются признаки деяния, хотя четкого представления о них еще не существовало. Так, объектами преступления являлись личность и имущество. Объективная сторона в законе характеризовалась как покушение на преступление, так и уже оконченное преступление. Субъектами преступления были практически все лица (физические), за исключением холопов, за которых отвечали их хозяева. Субъективная сторона преступления включала умысел или неосторожность. В Русской Правде не было такого понятия, как юридическое лицо, поэтому в этом кодексе отсутствуют преступления против государства и его главы. Личность князя как объекта преступного посягательства рассматривалась в качестве физического лица, отличавшегося от других только более высоким положением и привилегиями.

Таким образом, можно смело сказать, что Русская Правда является фундаментом правовых отношений в России, от которого отталкивались в дальнейшем все последующие нормативно-правовые акты России. В настоящий период большое распространение получили информационные технологии [4, с. 134]. Однако, несмотря на развитие науки и техники, всегда следует помнить об истоках российского права и правовых памятниках. Как справедливо отмечается в научной литературе, в настоящий период правоприменитель еще не выработал единой позиции по всем аспектам правоприменительной деятельности [5, с. 60]. И возможно, в тех или иных вопросах ему может помочь памятник права. Русская Правда относится к числу крупнейших юридических произведений средневековья. Безусловно, этот документ оказал большое влияние на развитие уголовного права нашей страны. Период его действия является первостепенным этапом в правовом регулировании и защиты в сфере уголовного законодательства, например, отношений собственности, так как именно здесь мы можем увидеть нормы, которые призваны охранять право собственности.

ЛИТЕРАТУРА

1. Хутько Т.В. История государства и права России в эпоху становления и развития феодализма (IX–начало XVI вв.): учебное пособие. — Симферополь: АРИАЛ, 2018. — 153 с.
2. Владимирский -Буданов М.Ф. Обзор истории русского права. — М.: Издательский дом «Территория будущего», 2005. — 800 с.
3. Русская Правда (Краткая редакция) / Подготовка текста, перевод и комментарии М.Б. Свердлова // Библиотека литературы Древней Руси. [Электронное издание] / Институт русской литературы (Пушкинский Дом) РАН. Т. 4: XII век (URL: <http://lib.pushkinskiydom.ru/Default.aspx?tabid=4946>)
4. Гиниятуллина Е.З., Стремиллова А.В. К вопросу о правовом регулировании общественных отношений в сфере информационных технологий. — *Crede Experto: транспорт, общество, образование, язык.* — 2016. — № 1. — С. 133—139.
5. Карасова Е.З. Сон – беспомощное состояние? // В сборнике «Уголовный закон Российской Федерации: проблемы правоприменения и перспективы совершенствования»: материалы Всероссийского круглого стола. — 2011. — С. 60—63.

СВЕДЕНИЯ ОБ АВТОРЕ

Сидорова Екатерина Закариевна. Преподаватель кафедры уголовного права и криминологии. Кандидат юридических наук.
Восточно-Сибирский институт МВД России.
E-mail: ketrik6@mail.ru
Россия, 664074, г. Иркутск, ул. Лермонтова, 110. Тел: 89500805000.

Sidorova Ekaterina Zakarijevna. Lecturer of the Department of criminal law and criminology. PhD in law.
East Siberian Institute of the Ministry of internal Affairs of Russia.
E-mail: ketrik6@mail.ru
Work address: Russia, 664074, Irkutsk, Lermontov str., 110.
Tel: 89500805000.

Ключевые слова: уголовное право; памятники русского права; Русская Правда; уголовные запреты.

Key words: criminal law; monuments of Russian law; the Russian Truth; criminal prohibitions.

УДК: 340.

Скрынникова Мария Владимировна,
кандидат юридических наук, доцент

**ТИП ПРАВОВОГО РЕГУЛИРОВАНИЯ КАК КАТЕГОРИЯ ОБЩЕЙ
ТЕОРИИ ПРАВА: ВОПРОСЫ РАСКРЫТИЯ ЕГО ОСОБЕННОСТЕЙ
С ИСПОЛЬЗОВАНИЕМ ОТРАСЛЕВЫХ ЮРИДИЧЕСКИХ
КОНСТРУКЦИЙ**

**TYPE OF LEGAL REGULATION AS A CATEGORY OF GENERAL
THEORY OF LAW: ISSUES OF DISCLOSURE OF ITS PECULIARITIES
BY USING BRANCH LEGAL CONSTRUCTIONS**

В статье раскрываются особенности такой юридической категории как «тип правового регулирования», представляются его базовые разновидности и осуществляется демонстрация моделей регулирования общественных отношений с использованием различных отраслевых юридических средств.

The article discloses the features of such legal category as «type of legal regulation», presents its basic varieties and demonstrates models of regulation of public relations by using various sectoral legal means.

Вопросы разработок и обоснований такой категории как тип правового регулирования, в отличие от концепций предмета и методов правового регулирования, не так часто можно встретить в юридической литературе, особенно учебной. Нам представляется, что характеристики типов правового регулирования в плане их наибольшей подробности и аргументированности можно встретить, главным образом, в работах В.Д. Сорокина, отстаивающего точку зрения о наличии гражданско-правового, уголовно-правового и административно-правового типов регулирования [1. – С. 66 - 73], а также в обоснованиях, представленным А.В. Малько и Н.И. Матузовым о базовом разграничении типов правового регулирования на общедозволительный и разрешительный [2. – С. 522 - 523].

Такие постановки вопроса видятся весьма значимыми как для общей теории права, так и для отраслевых юридических наук. Как бы забегаю немного вперед, представляется уместным высказать следующее: предложенное отечественными юридическими теориями конструирование типов правового регулирования не только даёт дополнительную аргументацию в плане определения структурных элементов национальной системы права, но и позволяет глубже осознать действие отраслевых механизмов правового регулирования, конкретизировать используемые базовыми или, как их иначе име-

нуют в отечественной юридической литературе, фундаментальными отраслями права[3. – С. 247] те или иные методы правового регулирования.

По сути, именно тип регулирования представляет собой модель правовой регламентации общественных отношений при помощи комплекса юридических средств и задаёт исходные ориентиры как для статики, так и для динамики права. Рассмотрим схему, составленную Н.И. Матузовым и А.В. Малько [2. – С. 522] и конкретизируем её отраслевыми юридическими конструкциями.

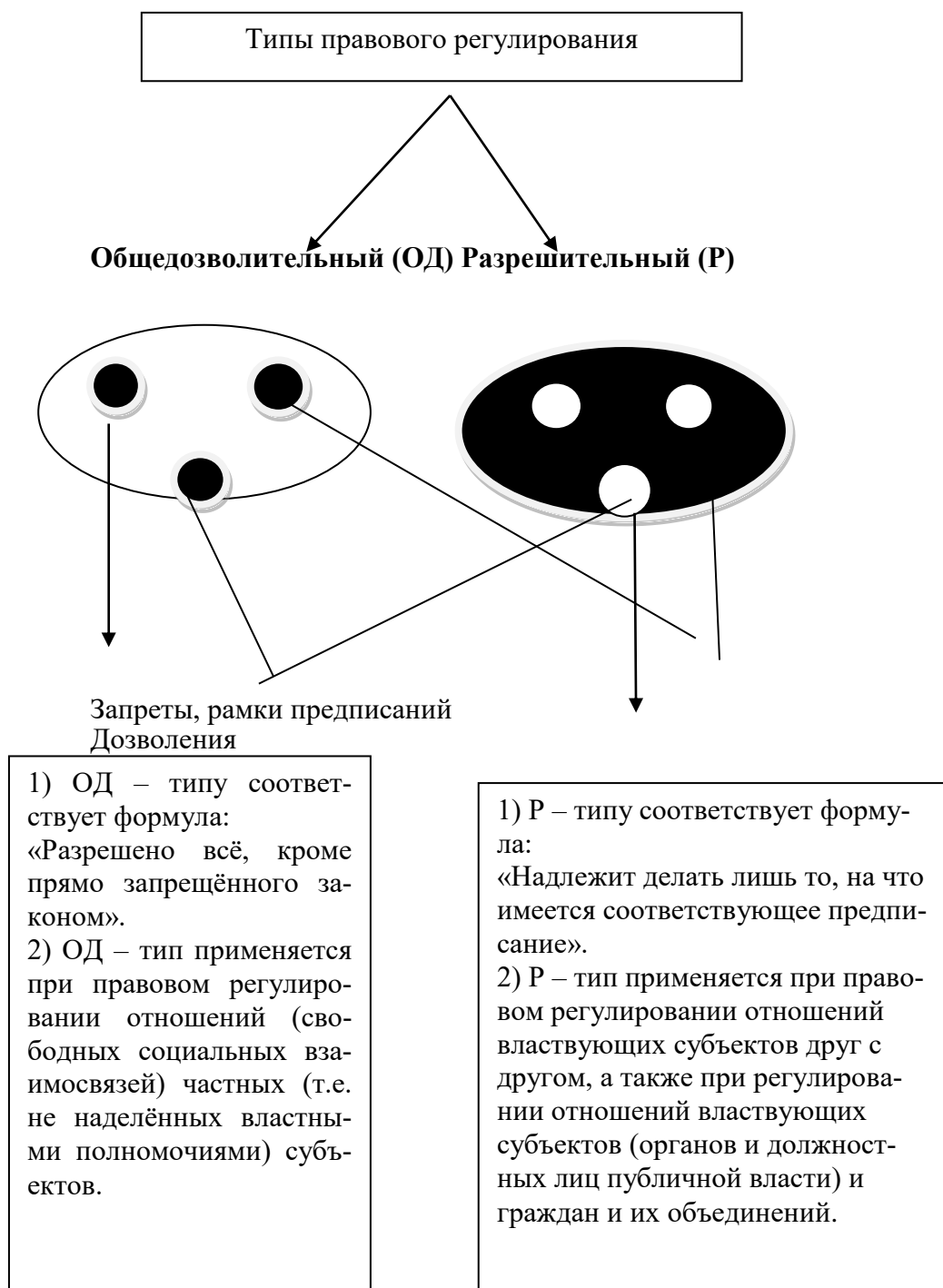

Рассмотрим, что может составлять юридическое содержание пространств, ограниченных линиями кругов на белом и чёрном полях, представляющих общедозволительный и разрешительный типы правового регулирования соответственно. Безусловно, все конкретизирующие примеры мы будем осуществлять, опираясь на установленные действующим законодательством правовые нормы, институты и иные группировки норм.

И здесь же оговоримся, что в представленной выше схеме все участники правоотношений (тех или иных социальных взаимодействий, осуществляемых на основе норм права) в пределах белого поля могут, так сказать, перемещаться совершенно свободно, реализуя в той или иной форме соответствующую либо их устремлениям-притязаниям, либо сложившейся обстановке правовую норму. А вот в пределы чёрных полей эти же субъекты «заходить» не должны, так как данный факт указанной схемой расценивается как правонарушение того или иного вида.

Начнём с иллюстрирования общедозволительного типа. В русле юридической формулы «разрешено всё, кроме прямо запрещённого законом» мы встречаемся с ситуацией, когда не имеющие друг по отношению к другу властных полномочий (или в пределах данного типа взаимодействий не могущие их так или иначе реализовать) субъекты права оперируют в своих свободных социальных взаимодействиях, в основном, таким правовым средством, как дозволения.

Запреты и предписания, конечно, установлены и здесь, но их количество, их массовая доля в общем массиве правовых норм крайне незначительны. Хотя, они необходимы в этой схеме, так как выполняют роль ориентиров, не допускающих агрессивное насилие, то есть, такие ситуации, при которых взаимодействующему субъекту (контрагенту и пр.) субъектом-инициатором взаимодействия отказывается в реализации самопринадлежности.

Нам представляется, что для характеристики ситуаций, складывающихся, так сказать, в те моменты времени, когда взаимодействующие субъекты (или хотя бы один из них), изначально реализуя свои притязания на пространствах белого поля, сотканного из юридических дозволений, по тем или иным причинам, вторгаются в чёрные круговые пространства, нарушая незначительное в данных условиях количество запретов, удачно послужат следующие примеры:

- 1) участник гражданско-правового договора в ходе его исполнения односторонне изменяет его условия (это может выражаться в самых разнообразных вариантах: отказ от исполнения обязательства, его исполнение в объёмах и сроки, не соответствующие условиям договора и т.п.);
- 2) совершение субъектом гражданско-правового деликта (правонарушения) в виде внедоговорного причинения вреда;
- 3) факты, связанные с неисполнением субъектом обязательств вследствие неосновательного обогащения (данная гражданско-правовая кон-

струкция предполагает не только неправомерное получение чужого имущества, например, ошибочное, повторное получение денежных средств на расчётный счёт, но и сбережение своего, если приобретатель должен был его передать, - например, неоплата оказанных услуг [4. – С. 1023]).

Далее представим свои конкретизации применительно к разрешительному типу правового регулирования. В соответствии с юридической формулой «надлежит делать лишь то, на что имеется соответствующее предписание» в нашем распоряжении находится ситуация взаимодействий субъектов права, которые (взаимодействия) имеют следующие характеристики:

- хотя бы один из вступивших в правоотношение субъектов имеет властные полномочия и реально может их применить в отношении другого участника данного взаимодействия (если же все участники правоотношения наделены властными полномочиями, то даже в случае так называемых «горизонтальных» связей эти участники даже по согласованию воль сторон реализуют лишь свою установленную законом властную компетенцию);

- социальные взаимодействия указанного типа не обязательно иницируются совместным волеизъявлением сторон, пожалуй, наиболее частым вариантом будет либо односторонне принятое решение властвующего субъекта (органа или должностного лица публичной власти), либо инициатива субъекта подчинённого (в служебных отношениях) или иного подвластного (в отношениях, не связанных с исполнением последним обязанностей публичной службы);

- данные взаимодействия предполагают такое положение дел, при котором участники правоотношений оперируют, преимущественно, предписаниями и, в несколько меньшей степени, запретами (собственно, это и есть, так сказать классическое воплощение установленной компетенции органа публичной власти или отдельно взятого должностного лица, состоящего на публичной службе, на уровне официальных текстов соответствующих нормативных правовых актов);

- дозволения в рамках такой схемы, безусловно, также присутствуют, но, как правило, они предполагают не широкую автономию субъекта права в принятии решений, а тот или иной альтернативный вариант, опять же непосредственно связанный с реализацией компетенции властвующего субъекта (надо сказать, что, в пределах разрешительного типа правового регулирования, в целом, аналогичными характеристиками обладают и дозволения частного, невластвующего субъекта – инициатора подобных властеотношений).

Конкретизируем это примерами. Содержанием таких стилизованных на рисунке-схеме ограниченных белых круговых пространств на чёрном поле могут быть:

- 1) объём компетенции в своей обобщённой характеристике (иначе говоря, совокупности предметов ведения, как общественных отношений,

подлежащих правовому регулированию или правовому воздействию иного рода, и полномочий как прав и обязанностей органа или должностного лица публичной власти при осуществлении деятельности в рамках этих установленных предметов ведения). Здесь особо следует оговориться относительно того, что компетенция эта может предполагать весьма локальные пространственные рамки (если, конечно, дело не касается реализации полномочий высших органов государственной власти и так называемых центральных федеральных органов исполнительной ветви власти, чья компетенция пространственно представлена всей территорией Российской Федерации). Оговорённая же локализация может быть представлена территорией оперативного обслуживания отдела полиции (органа внутренних дел низового территориального уровня), границами субъекта федерации или муниципального образования, участка мировых судей, закрытого административно-территориального образования и т.п.

Кроме того, компетенция в общей её характеристике (помимо «привязки» к определённой территории) охватывает ту или иную отрасль государственного или муниципального управления (например, представляющая экономическую сферу отрасль «таможенное дело» - для Таганрогской таможни, находящейся в подчинении Южного таможенного управления Федеральной таможенной службы РФ);

2) отдельные направления компетенции субъекта публичной власти (в плане узкоспециализированной характеристики):

- определённый порядок установления и процессуального закрепления доказательств по юридическим делам. В данном случае, применительно к деятельности властвующих субъектов наиболее массовое применение имеют правила таких видов юридического процесса, как:

- административно-юрисдикционный (в части предписаний Кодекса РФ об административных правонарушениях [5] для производства по делам указанной категории и законодательства о государственной службе в части производств дисциплинарного и по реализации института материальной ответственности);

- уголовный (представляется, что предыдущий вид юридического процесса в значительной степени воспринял универсальность таких уголовно-процессуальных действий, как осмотр места происшествия, взятие объяснений как наиболее распространённый способ закрепления личных доказательств, в особенности, на первоначальной стадии процесса, действий процессуально-обеспечительного характера, связанных с изъятием вещей и документов и пр.) [6];

- гражданский (судебные доказательства состоят из двух определённых гражданским процессуальным законом тесно взаимосвязанных элементов: сведений о фактах (содержания) и средств доказывания (процессуальной формы). Представляется, что в настоящее время в плане законода-

тельных модификаций наибольший массив норм направлен на совершенствование процессуального закрепления таких носителей доказательственной информации, как аудио- и видеозаписи [7]);

- установленный порядок работы с обращениями граждан (вне зависимости от необходимости прибегать для разрешения соответствующего вопроса к мерам государственного правового принуждения), которые могут касаться реализации субъективных публичных прав физических лиц, оформленных:

- посредством таких видов обращений, как предложение, заявление, жалоба или административное исковое заявление [8];

- в рамках регистрационных производств (например, регистрация граждан России по месту пребывания и месту жительства в пределах Российской Федерации, регистрация недвижимого имущества и сделок с ним, миграционный учёт иностранных граждан и апатридов, регистрация индивидуальных предпринимателей и юридических лиц и пр.);

- в рамках лицензионно-разрешительных производств (в данном случае для соискателей лицензии важны пределы публично-властного вмешательства как при решении вопроса о выдаче лицензии, так и при осуществлении дальнейшего лицензионного надзора).

Следует иметь в виду, что во всех указанных случаях субъекты публичной власти, а также граждане и организации, не наделённые властными полномочиями, незаконно или необоснованно выходя за рамки правовых предписаний, с различными формами вины фактически переходят в разряд правонарушителей.

Таким образом, тип правового регулирования как специфическая конструкция, разработанная наукой общей теории права, ставит в основу подхода к моделированию регулятивного и охранительного воздействия на общественные отношения субъектный состав социальных взаимодействий, наделяя эти взаимодействия рангом правоотношений, обращая особое внимание на характер правового притязания (направленность интереса как частного или государственного, общественного).

Общедозволительный тип правового регулирования при рассмотренных выше характеристиках сориентирован исключительно на свободные социальные взаимодействия субъектов, которые носят, преимущественно характер эквивалентного обмена и проявляются в рамках правоотношений частных субъектов (участие органа или должностного лица публичной власти в этих взаимодействиях возможно, но только на основе норм частного права с явным преобладанием дозволений).

Разрешительный тип правового регулирования, несмотря на значительную «жесткость» преимущественно применяемых правовых средств (запретов и предписаний) и, соответственно, во многих случаях несвободный и неэквивалентный характер социальных взаимодействий субъектов,

тем не менее, является единственно целесообразным для регламентации отношений властвующих субъектов друг с другом, либо в целях регулирования отношений органов и должностных лиц публичной власти с гражданами и их объединениями.

Демонстративная конкретизация общетеоретической схемы типов правового регулирования нормами базовых отраслей российского права и различными группировками этих юридических норм даёт нам основания сделать вывод о том, что и общедозволительный, и разрешительный типы являются дополнительными аргументами разделения национального права на право частное и право публичное и одновременно позволяют с большей юридической точностью устанавливать преимущественность в комплексном межотраслевом воздействии на те или иные общественные отношения таких фундаментальных отраслей российского права, как гражданское право (при господствующем правовом средстве - дозволении), административное право (при явном преобладании правового средства - предписания) или уголовного права (главным образом основанного на правовом средстве – запрете, но при безусловном учёте степени общественной опасности деяния).

ЛИТЕРАТУРА

1. Сорокин В.Д. Административно-процессуальное право: учебник / В.Д. Сорокин. – СПб. : Юридический центр Пресс, 2004. – 540 с.
2. Матузов Н.И. Теория государства и права : учебник / Н.И. Матузов, А.В. Малько. – 2-е изд., перераб. и доп. – М. : Юристъ, 2005.- 541 с.
3. Алексеев С.С. Общая теория права / С.С. Алексеев. – В 2-х т. Т. 1. – М. : Юрид. лит., 1981. –360 с.
4. Комментарий к Гражданскому кодексу Российской Федерации / под ред. С.А. Степанова. – 5-е изд., перераб. и доп. – М. : Проспект, 2019. – 1648 с.
5. Кодекс Российской Федерации об административных правонарушениях: Федер. закон от 30 декабря 2001 г. № 195-ФЗ (с изм.и доп.) // Собр. Законодательства Рос. Федерации. – 2002. - № 1 (ч. 1). – Ст. 1.
6. Уголовно-процессуальный кодекс Российской Федерации: Федер. закон от 18 декабря 2001 г. № 174-ФЗ (с изм. и доп.) // Собр. законодательства Рос. Федерации. – 2001. - № 52 (ч. 1). – Ст. 4921.
7. Гражданский процессуальный кодекс Российской Федерации: Федер. закон от 14 ноября 2002 г. № 138-ФЗ (с изм. и доп.) // Собр. законодательства Рос. Федерации. – 2002. - № 46. – Ст. 4532.
8. Кодекс административного судопроизводства Российской Федерации: Федер. закон от 8 марта 2015 г. № 21-ФЗ (с изм. и доп.) // Собр. Законодательства Рос. Федерации. – 2015. - № 10. – Ст. 1391.

СВЕДЕНИЯ ОБ АВТОРЕ

Скрынникова Мария Владимировна. Кандидат юридических наук, доцент.
E-mail: marydance0511@mail.ru
Россия, 394065, Воронеж, проспект Патриотов, 53. Тел. (473) 200-53-53.

Skrynnikova Maria Vladimirovna. Candidate of Jurisprudence, Assistant Professor.

E-mail: marydance0511@mail.ru
Address: Russia, 394065, Voronezh, Prospect Patriotov, 53.
Tel. (473) 200-53-55.

Ключевые слова: тип правового регулирования; правовое средство; дозволение; предписание; запрет.

Key words: type of legal regulation; legal remedy; an authorization; a prescription; a prohibition.

УДК 340.13

Шошаева Лаура Санабековна

РАЗВИТИЕ ИНСТИТУТА МЕДИАЦИИ В РЕСПУБЛИКЕ КАЗАХСТАН КАК ВНЕСУДЕБНОГО СПОСОБА ЗАЩИТЫ ГРАЖДАНСКИХ ПРАВ

DEVELOPMENT OF THE INSTITUTE OF MEDIATION IN THE REPUBLIC OF KAZAKHSTAN AS AN OUT OF COURT WAY TO PROTECT CIVIL RIGHTS

В статье рассматривается сущность и роль медиации как внесудебного способа защиты гражданских прав, пути ее развития. Автор предлагает механизмы совершенствования медиативного законодательства в целях дальнейшего развития института медиации и повышения эффективности его деятельности.

The article considers the essence and role of mediation as an out-of-court way of protecting civil rights, and the ways of its development. The author suggests mechanisms for improving mediation legislation in order to further develop the Institute of mediation and improve its effectiveness

В ходе осуществления физическими и юридическими лицами своей деятельности, пользования своими правами и выполнения обязанностей нередко возникают жизненные ситуации, при которых затрагиваются пра-

ва и свободы других лиц, которые пытаются их защитить известными им способами.

Лица, считающих, что их права кем-то нарушены, обращаются за защитой в компетентные органы и суды. Но встречаются и такие, которые пытаются урегулировать конфликт иными способами: совершают самоуправство, привлекают третьих лиц для устрашения и запугивания должников, применяют физическое и психическое насилие и т.п. Такие методы защиты своих предполагаемых прав нередко граничат с нарушениями закона, и как следствие - влекут установленную законодательством ответственность. Иногда инициатива урегулировать конфликтную ситуацию (спор) исходит от лиц, которые избрали для себя способ зарабатывать на этом деньги. Нередко они, а также и лица, приглашенные конфликтующими сторонами для урегулирования спора, не имеют соответствующего образования и необходимых знаний, их деятельность никому не подконтрольна, они не несут никакой ответственности перед сторонами конфликта даже в том случае, когда своими действиями навредят им.

В целях создания для граждан и юридических лиц правовой основы для выбора способа разрешения возникшего спора (конфликта), в том числе и без обращения в соответствующие государственные органы, а также в целях упорядочения деятельности лиц, участвующих в урегулировании конфликтных ситуаций (медиаторов) 28 января 2011 года принят Закон Республики Казахстан «О медиации» [1].

Концепция правовой политики Республики Казахстан на период с 2010 по 2020 годы определила, что необходимо закрепление разнообразных путей и способов достижения компромисса между сторонами частных правовых конфликтов (медиация, посредничество и другие) как в судебном, так и во внесудебном порядке, в том числе обязательно обсуждение возможности использования мер, примирительных процедур при подготовке дела к судебному разбирательству, а также развитие внесудебных форм защиты гражданских прав [2].

На сегодняшний день проведена большая работа всеми правовыми структурами по внедрению и развитию института медиации и примирительных процедур в Казахстане для разрешения споров.

Институт медиации законодательно появился в Казахстане в 2011 году и с тех пор постепенно внедряется в правовую систему республики. Число споров и гражданских, уголовных, административных дел, завершаемых в порядке медиации с заключением медиативного соглашения, ежегодно растет.

Для изучения медиации необходимо в первую очередь обратить внимание на его понимание. Для этого необходимо проанализировать, опираясь на научные взгляды и опыты в разных странах, придавая значение определе-

нию, признакам и специфическим аспектам медиации и соотношению правовых споров с другими способами урегулирования и разрешения.

В зарубежной литературе выделяют два способа определения понятия медиации: концептуальные и описательные.

Концептуальный подход предлагает определить его основные принципы, цель и предмет урегулирования спора посредством участия посредника. К обычному определению концептуального характера можно отнести следующее: медиация - добровольная конфиденциальная процедура урегулирования спора, проводимая с целью оказания влияния на сторон в ходе переговоров нейтрального третьего лица на заключение мирного взаимовыгодного соглашения. Концептуальное определение обладает теоретическим поведением и позволяет понять медиацию как примерную модель, а не конкретные действия при этой процедуре.

Описательный путь, наоборот, чаще всего приходится приближаться к практике. Например, в Великобритании специалист по семейным отношениям М. Робертс предлагает следующее определение: «Медиация-процедура, по которой стороны в споре сталкиваются с медиатором, обсуждая вопрос, а затем пытаются разрешить спор». Описательные определения способствуют определению содержания конкретного вида и модели медиации. В других случаях они носят абстрактный характер и не допускают выпуск существенных признаков исследуемой процедуры.

Несмотря на то, что процедура примирения прошла длительное время, она не имеет одинакового определения, сложившегося до настоящего времени.

Медиация (от англ. mediation - посредничество) по своей сути означает содействие третьей незаинтересованной стороны двум или более другим в поисках соглашения в спорной или конфликтной ситуации [3].

Медиация - это внесудебный способ урегулирования споров, избираемый сторонами на добровольной основе, для достижения определенных целей.

К сфере применения медиации относятся споры (конфликты), возникающие из гражданских, трудовых, семейных и иных правоотношений с участием физических или юридических лиц, а также рассматриваемые в ходе уголовного судопроизводства по делам о преступлениях небольшой и средней тяжести. Процедура медиации проводится на основе принципа добровольности; принципа равноправия сторон медиации; принципа независимости и беспристрастности медиатора; принципа недопустимости вмешательства в процедуру медиации и принципа конфиденциальности.

Процедура медиации проводится медиатором. В процедуре медиации медиатор не выполняет обязанности консультанта. В направлении урегулирования спора сторонам спора, медиатор стремится найти общее понимание и стремится работать в направлении урегулирования спора.

На сегодняшний день проведена большая работа всеми правовыми структурами по внедрению и развитию института медиации и примирительных процедур в Казахстане для разрешения споров. Эти альтернативные традиционному правосудию способы урегулирования споров уже показали свою эффективность и состоятельность. Тем не менее для дальнейшего развития механизмов внесудебного урегулирования споров с учетом сложившейся положительной практики, зарубежного опыта предполагаем необходимым следующие изменения в законодательство республики.

1) Необходимо определить государственный орган, уполномоченный в сфере медиации. Сфера медиации нуждается в государственном регулировании в определенной степени и финансировании в целях дальнейшего развития и использования возможностей медиации и примирительных процедур для сохранения единства и общественного согласия. Предпочтительно это Министерство юстиции Республики Казахстан. Это позволит реализовывать государственную политику в сфере медиации, регулировать и координировать деятельность в сфере медиации, утверждать стандарты оказания и критерии качества услуг медиаторов, осуществлять контроль за деятельностью медиаторов, вести их реестр, разрабатывать систему гарантированной государством медиативной помощи, бюджетные программы и др.

2) Создать единую организацию медиаторов с обязательным членством профессиональных медиаторов в ней. Единая организация медиаторов может быть создана наподобие Республиканских коллегий адвокатов, нотариусов, судебных исполнителей.

3) Ввести обязательную информационную беседу с медиатором на досудебной стадии по гражданским спорам, по уголовным делам небольшой и средней тяжести и по административным делам, прекращающимся за примирением. Это позволит решить проблему неинформированности населения о медиации и будет существенным толчком к дальнейшему развитию института медиации.

4) В Законе РК «О медиации» сферу применения медиации необходимо законодательно расширить, включив административные дела, производство по которым прекращается в случае примирения потерпевшего с правонарушителем в соответствии со 64 КоАП, и тяжкие уголовные дела, прекращаемые за примирением сторон в соответствии со статьей 68 Уголовного кодекса РК. Медиативная практика по административным спорам есть, однако в Законе о медиации о ее применении по административным спорам ничего не сказано [4]. По уголовным делам статья 68 УК РК позволяет проводить медиацию и по тяжким преступлениям, однако в Законе «О медиации» сфера медиации ограничена преступлениями небольшой и средней тяжести.

5) Сферу деятельности адвокатов и нотариусов расширить правом проведения медиаций. В законах «Об адвокатской деятельности и юриди-

ческой помощи», «О нотариате» предусмотрено право адвокатов и нотариусов проводить примирительные процедуры, но не указано право проведения процедуры медиации (при наличии соответствующего сертификата).

б) Необходимо внести изменения в налоговое и гражданско-процессуальное законодательство не возвращать госпошлину в полном объеме в случае, если стороны примирились в суде с участием судьи-примирителя. Это позволит повысить правовую культуру разрешения споров и степень ответственности спорящих, тогда как на сегодняшний день в случае примирения при помощи судьи-примирителя госпошлина возвращается в полном объеме, при этом стороны не несут никаких материальных затрат, а работа судьи-примирителя оплачивается из государственного бюджета. Это является дополнительной нагрузкой на бюджет и мотивирует людей обращаться в суд по всяким пустякам и спорам. Бесплатная услуга судьи-примирителя для населения ставит в неравное положение и профессиональных медиаторов, которые оказывают услуги на платной основе.

Сложности развития медиации в Казахстане заключаются, во-первых, в недостаточной информированности населения. Во-вторых, вопрос доверия. Для многих это новое, поэтому люди относятся с настороженностью. В-третьих, степень профессионализма самих медиаторов, уровень качества их работы. Однако думается, что проблемы эти носят временный характер и вполне разрешимы. По сей день в нашей республике проводится большая работа по его разъяснению, применению. Это и «круглые столы», и семинары, тренинги, выступления в СМИ.

Медиация – это мировой тренд правовой системы, который имеет большие возможности и перспективы. Задача профессиональных медиаторов Казахстана – использовать положительный зарубежный опыт и с учетом своих исторических и культурных предпосылок создать совершенную модель казахстанской медиации, позволяющую сохранять мир и общественное согласие, не ущемляя прав и интересов спорящих сторон.

ЛИТЕРАТУРА

1. Закон Республики Казахстан от 28 января 2011 года № 401-IV «О медиации» (с изменениями и дополнениями по состоянию на 27.12.2019 г.) URL: https://online.zakon.kz/document/?doc_id=30927376 (дата обращения: 03. 06. 2020).

2. Указ Президента Республики Казахстан от 24 августа 2009 года № 858 «О Концепции правовой политики Республики Казахстан на период с 2010 до 2020 года». URL: http://online.zakon.kz/Document/?doc_id=30463139 (дата обращения: 03. 06. 2020).

3. Худойкина Т.В., Егорова Ю.А. Медиация как альтернативный способ разрешения юридического конфликта// EUROPEAN RESEARCH.- 2016.-№2.-С.72-73.

4. Жакупов Ж.А. Предложения в законодательство по развитию института медиации как альтернативного досудебного и внесудебного способа урегулирования споров. URL: <http://www.mpc-info.kz/> (дата обращения: 03.06.2020).

СВЕДЕНИЯ ОБ АВТОРЕ

Шошаева Лаура Санабековна. Старший преподаватель кафедры правового регулирования экономических отношений. Магистр юриспруденции.

E-mail: keukonf2012@mail.ru.

Карагандинский экономический университет Казпотребсоюза.

Республика Казахстан, 100000, г. Караганда, ул. Академическая, 9.

Тел. 7212 441592, сот. 87026997166

Shoshayeva Laura Sanabekovna. Senior lecturer of the Department of legal regulation of economic relations. Master of law.

E-mail: keukonf2012@mail.ru.

Karaganda economic University of Kazpotrebsoyuz.

100000, Republic of Kazakhstan, Karaganda, Akademicheskaya str.,9.

Tel. 7212 441592, mob. 87026997166.

Ключевые слова: альтернативный способ; защита гражданских прав; медиация; конфликт; разрешение.

Key words: alternative method; civil rights protection; mediation; conflict; resolution.

УДК 347

ПОВЫШЕНИЕ ЭФФЕКТИВНОСТИ, ЖИВУЧЕСТИ И ИНФОРМАЦИОННОЙ БЕЗОПАСНОСТИ СИСТЕМ УПРАВЛЕНИЯ И СВЯЗИ ОРГАНОВ ВНУТРЕННИХ ДЕЛ

Галуза Максим Андреевич;
Верейтин Владимир Владимирович;
Климов Александр Иванович,
доктор технических наук, доцент

ФАЗИРОВАННЫЕ АНТЕННЫЕ РЕШЕТКИ С УМЕНЬШЕННЫМ КОЛИЧЕСТВОМ КАНАЛОВ УПРАВЛЕНИЯ

PHASED ANTENNA ARRAYS WITH REDUCED NUMBER OF CONTROL CHANNELS

Рассмотрены фазированных антенных решеток (ФАР) с уменьшенным количеством каналов управления, обеспечивающие двухкоординатное сканирование диаграммы направленности. Приведены результаты имитационного моделирования 16-элементной полосковой ФАР с двухкоординатным сканированием и фиксированной поляризацией излучения.

Phased antenna arrays (PAA) with a reduced number of control channels, providing two-dimensional scanning of the directional pattern, are considered. The results of simulation of a 16-element stripline PAA with two-coordinate scanning and fixed radiation polarization are presented.

Фазированные антенные решетки (ФАР) с двухкоординатным электрическим сканированием диаграммы направленности (ДН) широко используются в самых разнообразных радиосистемах, в частности, в системах радиосвязи, в радиолокационных системах [1—3] и т.д. Классическая пассивная ФАР содержит излучающую систему, делитель/сумматор мощности и систему управления направлением излучения/приема [4]. Обычно в плоской ФАР каждый элемент решетки имеет фазовращатель (ФВ) в канале управления, поэтому решетка из $M \times N$ элементов содержит $M \times N$ ФВ. В случае больших ФАР и, соответственно, большого числа элементов, конструкция ФАР и усложняется, а ее стоимость значительно возрастает [4]. Однако на сегодняшний день известны технические решения по построению ФАР с уменьшенным числом ФВ при обеспечении сканирования диаграммы направленности (ДН). Например, в [5] предложен вариант плоской антенной решетки с последовательным питанием элементов, рас-

поларазмещенных в узлах прямоугольной сетки, с помощью всего двух наборов из $M+N$ ФВ.

В работе [5] было сказано, что в такая ФАР может обеспечивать как одно-, так и двухкоординатное сканирование ДН. Более детальное аналогичное предложение представлено в [6]. Для двухкоординатного сканирования ДН предложено использовать независимо формируемые в ортогональных направлениях стоячие волны, возбуждающие излучающие элементы (RE) через ФВ (PS), включенные в отводы линий питания, работающими в режимах бегущей волны (Traveling Wave).

Однако предложенные технические решения имеют общий недостаток — при сканировании ДН и ее отклонении в произвольных направлениях поляризация излучения изменяется произвольным образом от линейной до эллиптической, что может ограничить область применения таких антенн.

В настоящей работе рассмотрен новый вариант ФАР, аналогичной [5], но с фиксированной линейной поляризацией. Общий вид антенны показан на рис. 1. Антенна содержит решетку квадратных полосковых элементов на экранированной диэлектрической подложке, питаемых ортогонально расположенными МПЛ, но отличается наличием металлического экрана со щелями, расположенного параллельно излучающему раскрытию.



Рис. 1. Полосковая ФАР с фиксированной поляризацией

В таком варианте ФАР экран со щелями играет роль поляризатора, фиксирующего плоскость поляризации излучения независимо от его направления.

Для подтверждения работоспособности и эффективности предложенной полосковой ФАР с уменьшенным количеством каналов управления приведены результаты имитационного компьютерного моделирования с помощью программы HFSS варианта, показанного на рис. 1, рассчитанного для работы в полосе частот 23,8—24,4 ГГц. Антенна выполнена из листа с размерами $25 \times 25 \times 0,5$ мм³ фольгированного СВЧ диэлектрика Rogers4003C с $\epsilon = 3,55$. Размеры излучателей $3,1 \times 3,1$ мм², МПЛ имеют волновое сопротивление 100 Ом, сетка размещения излучателей — квадратная

с периодом 6,2 мм. Экран расположен параллельно раскрытию полосковой конструкции на высоте около половины длины волны и содержит решетку прямоугольных полуволновых щелей.

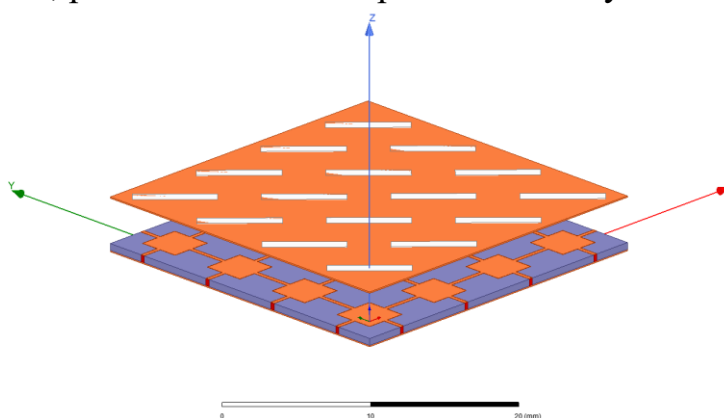
В результате имитационного моделирования предложенной ФАР было показано, что при использовании двух линеек ФВ, установленных вдоль двух смежных сторон раскрытия, решетка размером 4×4 обеспечивает сканирование ДН в азимутальном секторе шириной до 40° при отклонении ДН в меридиональной плоскости на угол до 30°, при этом КНД находится в пределах 14—16 дБ. Пример пространственной ДН при отклонении в направлении $(\theta, \varphi)=(20^\circ, 30^\circ)$ показан на рис. 2.



Рис. 2. Пример пространственной ДН при сканировании

Очевидно, что сектор сканирования можно реконфигурировать, например, путем переключения линеек ФВ к паре других смежных сторон решетки, получив при этом приемлемое для практики перекрытие смежных главных лепестков ДН.

Полученные результаты позволяют сделать вывод, что полосковая ФАР с уменьшенным количеством управляющих входов и фиксированной поляризацией излучения, в отличие от представленных в [5, 6], представляется более перспективной для использования в аппаратуре систем радиосвязи, радиолокации и радиоуправления.

ЛИТЕРАТУРА

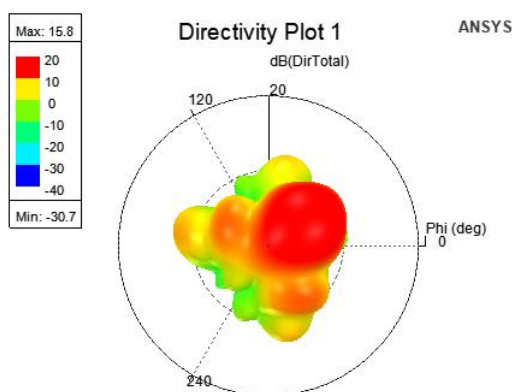
1. Кузнецов, А. В. Унифицированный комплекс антенн для радиосистем диапазона КВЧ / А. И. Климов, А. В. Кузнецов, Ю. Б. Нечаев // Вестник Воронежского института МВД России. — 2018. — № 4. — С. 130—138.
2. Кузнецов, А. В. Характеристики сканирования антенны вытекающей волны / М. А. Галуза, А. И. Климов, А. В. Кузнецов // Вестник Воронежского института МВД России. — 2018. — № 4. — С. 119—129.

3. Сканирующие антенны вытекающей волны КВЧ-диапазона / М. А. Галуза, А. И. Климов, А. В. Кузнецов, Ю. Б. Нечаев // Антенны. — 2019. — № 4 (258). — С. 33—40.

4. Хансен, Р. С. Фазированные антенные решетки / Р. С. Хансен. Москва : Техносфера, 2012. — 560 с.

5. Microwave Circuit Module, Such as an Antenna, and Method Making Same / Kevin O. Shoemaker. — Pat. US No. 4937585, Jun. 26, 1990.

6. Beam Steering Array Antenna Method and Apparatus / Choon Sae Lee. — Pat. US No.7250908 B2, Jul. 31, 2007.

СВЕДЕНИЯ ОБ АВТОРАХ

Галуза Максим Андреевич. Адъюнкт.
Воронежский институт МВД России.
E-mail: q0mezon@gmail.com
Россия, 394065, г. Воронеж, Проспект Патриотов, 53.
Тел. (473)200-52-65.

Вереитин Владимир Владимирович. Аспирант.
Воронежский государственный технический университет, г. Воронеж.
E-mail: 1nza1@bk.ru
Россия, 394026, г. Воронеж, Московский проспект, 14.

Климов Александр Иванович. Профессор кафедры инфокоммуникационных систем и технологий. Доктор технических наук, доцент.
Воронежский институт МВД России.
E-mail: alexserkos@inbox.ru
Россия, 394065, г. Воронеж, Проспект Патриотов, 53.
Тел. (473)200-52-65.

Galuzha Maksim Andreevich. Adjunct.
E-mail: q0mezon@gmail.com
Voronezh Institute of the Ministry of the Interior of Russia.
Work address: Russia, 394065, Voronezh, Prospect Patriotov, 53.
Tel. (473)200-52-65.

Vereitin Vladimir Vladimirovich. Graduate student.
Voronezh State Technical University.
E-mail: 1nza1@bk.ru
Work address: Russia, 394026, Voronezh, Moskovsky Prospect, 14.

Klimov Alexander Ivanovich. Professor of the Chair of Infocommunication Systems and Technologies. Doctor of Sciences (Radio Engineering), Assistant Professor.

E-mail: alexserkos@inbox.ru
Voronezh Institute of the Ministry of the Interior of Russia.
Work address: Russia, 394065, Voronezh, Prospect Patriotov, 53.
Tel. (473)200-52-65

Ключевые слова: фазированная антенная решетка; фазовращатель; диаграмма направленности; двухкоординатное сканирование; поляризация.

Key words: phased antenna array; phase shifter; radiation pattern; two-coordinate scanning; polarization.

УДК 621.396.67

Гилев Игорь Владимирович

**МЕТОДИЧЕСКИЙ ПОДХОД К ОЦЕНКЕ ЭФФЕКТИВНОСТИ
ПРОТИВОДЕЙСТВИЯ РАЗРУШЕНИЮ ИНФОРМАЦИИ
В СИСТЕМАХ РАДИОСВЯЗИ СПЕЦИАЛЬНОГО НАЗНАЧЕНИЯ
ПРИ ВОЗДЕЙСТВИИ ШИРОКОПОЛОСНЫХ ПОМЕХ
ПО ИНФОРМАЦИОННОМУ КРИТЕРИЮ**

**METHODOLOGICAL APPROACH TO ESTIMATING THE
EFFICIENCY OF COUNTERING INFORMATION DESTRUCTION
IN SPECIAL PURPOSE RADIO COMMUNICATION SYSTEMS UNDER
EXPOSURE TO BROADBAND INTERFERENCE BY THE
INFORMATION CRITERION**

В статье рассмотрен методический подход к оценке эффективности способов противодействия деструктивным электромагнитным воздействиям. В качестве оценки был выбран коэффициент BER. Относительно определенного значения коэффициента было охарактеризовано применение конкретного способа противодействия деструктивным электромагнитным воздействиям.

The article considers a methodological approach to assessing the effectiveness of methods of counteracting destructive electromagnetic influences. The BER was chosen as an estimate. With regard to a certain value of the coefficient, the application of a specific method of counteracting destructive electromagnetic influences was characterized.

В последнее время, большое распространение получило распространение электромагнитного оружия. Мощное электромагнитное излучения, оказываемое таким типом вооружения способно вывести из строя или ча-

стично парализовать работу критически важных для охраны и обороны государства систем связи специального назначения. В связи с этим, актуальной задачей становится разработка способов и алгоритмов противодействия. В работах [1,3-4] был рассмотрен перечень возможных способов противодействия таким воздействиям. Следующим этапом является оценка эффективности противодействия разрушению информации по различным критериям, в данной статье таким критерием выберем информационный критерий, а именно коэффициент Bit Error Rate (BER) [5]. Коэффициент BER характеризует вероятность получения искажений передаваемого бита данных. Прежде чем перейти к рассмотрению данной оценки необходимо рассмотреть вопрос о применении способов противодействия. Решение о выборе способа противодействия осуществляется исходя из нескольких критериев, в частности:

1. Мощности помехового воздействия [2].
2. Способности функционирования системы связи.
3. Наличия связи по обратному каналу.
4. Важности и срочности передаваемой информации.

Предположим, что мощность помехового воздействия превосходит мощность полезного сигнала на 10 ДБм, система связи не функционирует в нормальном режиме, связь по обратному каналу отсутствует, передаваемая информация классифицирована как срочная. На основании имеющихся данных, выбирается способ противодействия деструктивным электромагнитным воздействиям, заключающийся в использовании многосекторной антенной системы ММО [1]. Информация передается через промежуточный пункт на сектор антенной системы, не облученный помехой или влияние помехи на данный сектор антенной системы не оказывает значительного влияния на передаваемые данные, т.е. из передаваемого сигнала возможно декодировать информационное сообщение. Эффективность применения данного способа возможно оценить с помощью коэффициента BER. В зависимости от передаваемых данных данный коэффициент может значительно отличаться, от $BER=10E^{-3}$ до $BER=10E^{-6}$. Для систем WIMAX стандарт IEEE 802.16 определяет максимально допустимый уровень битовой ошибки, равный $BER=10E^{-6}$ (процент приема ошибочных бит информации не более 0,005%). При данном уровне ошибок система WIMAX способна поддерживать с требуемым качеством самый критичный к ошибкам сервис цифровой телефонии (сервис TDM). Стандарт IEEE 802.16-2004 определяет для поддержки модуляции 64QAM $3/4$ на уровне ошибок не выше $BER=10E^{-6}$ с учетом коррекции ошибок FEC =3/4 [4]

Применение данного способа противодействия можно считать эффективным, если $BER < 10E^{-6}$, если $BER = 10E^{-6}$ (частично эффективный способ противодействия), то система связи функционирует частично, т.е. могут быть большие ошибки в декодировании сообщений, которые могут

привести к утрате полезной информации, если $BER > 10E^{-6}$ (неэффективный способ противодействия), то помеха полностью блокирует поступление полезного сигнала на приемной стороне, и как следствие передача сообщений между двумя приемопередающими станциями невозможно.

Таким образом, в данной статье был рассмотрен методический подход к оценке способа противодействия деструктивным электромагнитным воздействиям по информационному критерию. Было предложено использовать зависимость коэффициент BER в качестве оценки эффективности способа противодействия деструктивным электромагнитным воздействиям.

ЛИТЕРАТУРА

1. Хохлов Н. С., Канавин С. В., Гилев И. В. Использование многосекторной антенной системы ММО как элемента комплекса средств противодействия деструктивным электромагнитным воздействиям // Вестник Воронежского института МВД России. — 2019. — № 4. — С. 126—136.

2. Гилев И. В. Модель противодействия разрушению информации при деструктивных электромагнитных воздействиях в системах радиосвязи специального назначения на основе нечетких экспертных систем // Вестник Воронежского института МВД России. — 2020. — № 1. — С. 158—168.

3. Gilev I., Kanavin S. Modeling the Destructive Effect of Interference on Mobile Networks, Using the 3G Standard as an Example, Using a Noise Generator // Bulletin of the Lipetsk State Technical University. 1st International Conference on Control Systems, Mathematical Modelling, Automation and Energy Efficiency (SUMMA) — Lipetsk — 2019. — p. 407—410. DOI: 10.1109/SUMMA48161.2019.8947533.

4. Васильев В. Г. Технология фиксированного широкополосного беспроводного доступа WiMAX стандарта IEEE 802.16–2004. — М. : Юнидата, 2009. — 91 с.

5. Гилев И. В., Канавин С. В. Моделирование системы мобильного широкополосного доступа стандарта WIMAX в условиях многолучевого распространения сигнала // Вестник Воронежского института МВД России. — 2019. — № 2. — С. 181—191.

СВЕДЕНИЯ ОБ АВТОРЕ

Гилев Игорь Владимирович. Адъюнкт.

Воронежский институт МВД России.

E-mail: gileviv@bk.ru

Россия, 394065, г. Воронеж, проспект Патриотов, 53.

Тел. +7 (473) 200-52-28.

Gilev Igor Vladimirovich. Post-graduate cadet.
Voronezh Institute of the Ministry of the Interior of Russia.
E-mail: gileviv@bk.ru
Work address: Russia, 394065, Voronezh, Prospect Patriotov, 53.
Tel. +7 (473) 200-52-28.

Ключевые слова: способы противодействия деструктивным электромагнитным воздействиям; информационный критерий; системы связи стандарта WIMAX; BER; электромагнитный терроризм.

Key words: ways to counteract destructive electromagnetic influences; information criterion; communication systems of the WIMAX standard; BER; electromagnetic terrorism.

УДК 654.16

**Калимуллин Наиль Расфарович;
Харисова Зарина Ирековна,**
кандидат технических наук

ВЕРИФИКАЦИЯ ИНФОРМАЦИИ ПРИ УПРАВЛЕНИИ СОЦИАЛЬНЫМИ СИСТЕМАМИ

VERIFICATION OF INFORMATION IN THE MANAGEMENT OF SOCIAL SYSTEMS

В статье обозначена проблема распространения недостоверной информации через различные источники, необходимость верификации информации на всех этапах ее циркулирования, а также формирование информационной культуры, предполагающей проверку данных различными методами.

The article outlines the problem of disseminating inaccurate information, the need to verify information at all stages of its circulation, as well as the formation of an information culture involving the verification of data by various methods.

Новые информационные технологии позволили совершить революцию в сфере распространения информации и воздействия на социальные системы, при этом ключевым управляющим фактором для любой из цепочек (как технических, так и социальных) является информация во взаимосвязи со свойствами материи и отражением их в сознании человека.

В современной науке рассматриваются два основных вида информации: объективная (первичная) информация, как свойство материальных

объектов и явлений (процессов) порождать многообразие состояний, которые посредством взаимодействий фундаментального характера передаются другим объектам и отражаются в их структуре [1], а также субъективная, как семантическая или вторичная информация о материальном мире, формируемая сознанием человека посредством образов в виде слов и ощущений и зафиксированные на каком-либо материальном носителе [2].

Информация обладает рядом свойств, важность каждого при этом зависит от условий применения, таких как актуальность, своевременность, надежность, достаточность, достоверность и т. д.

Социальные системы являются объектом управления совершенно различных субъектов управления, преследующих свои цели и интересы. Управляемая система находится в устойчивом состоянии при наличии стабилизирующих информационных потоков и адекватных обратных связей. Дестабилизация системы может осуществиться путем изменения любой из свойств информации [3]. В настоящее время активно используется внедрение в различные социальные системы недостоверной информации, в частности в социальных сетях, мессенджерах и других информационных ресурсах с широким охватом аудитории. При этом распространение ложной информации является следствием как умысла по дестабилизации общества, так и непрофессионализма, небрежности ответственных лиц и стремлением охватить более широкую аудиторию вызывающим названием и содержанием в ущерб этическим стандартам.

Распространение ложной информации приобретает все более угрожающий характер и на сегодняшний день сформировало необходимость законодательного ответа возникающим угрозам. Так, в марте 2019 года были приняты поправки в статью 15.3 Федерального закона от 27 июля 2006 г. № 149-ФЗ «Об информации, информационных технологиях и о защите информации» и «Кодекс Российской Федерации об административных правонарушениях» от 30 декабря 2001 года № 195-ФЗ. Указанные изменения в нормативной правовой базе ужесточают требования не только к средствам массовой информации, но и затрагивают вопросы регламентации обмена данными с использованием телекоммуникационных сетей. При этом важным условием является регистрация любых информационных ресурсов с охватом аудитории более 3 тысяч человек в Роскомнадзоре, что применительно как к юридическим, так и физическим лицам, осуществляющим распространение информации через личные аккаунты социальных сетей и мессенджеров.

Таким образом, изменение отношения к распространяемой информации делает актуальной задачу верификации или т. н. фактчекинга, что с англ. «fact checking» означает проверку достоверности информации. С точки зрения редакционных процессов подготовки информации понятия верификация и фактчекинг отличаются: верификация – это уточнение ин-

формации, технический процесс подготовки данных, фактчекинг – процесс проверки достоверности данных, аудиовизуальной и пр. информации, их соответствия действительной реальности, направленный на выявление фактов искажения, в том числе и преднамеренных [4].

Необходимость профессиональной проверки информации требует соответствующих методик и стандартов. Верификация информации включает как традиционные инструменты (поиск первоисточника, беседа с автором контента, работа с архивными данными, анализ альтернативных точек зрения и т. д.), так и новые, возникшие как следствие развития информационных технологий, например, методов машинного обучения и искусственного интеллекта [5, 6].

Так, с 2017 года система автоматической верификации внедрена в социальную сеть Facebook, в которой информация получает оценку достоверности от пользователей, и, как следствие выдает результат о возможности дальнейшего распространения. Тем не менее, как показывает практика, данные сервисы оценки достоверности вполне могут преднамеренно корректироваться при политической и или экономической необходимости, что крайне опасно с учетом нестабильности внешних отношений многих государств. Также участие пользователей в оценке достоверности не исключает воздействие деструктивных организованных групп с целью пропаганды того или иного дестабилизирующего направления или информационной атаки. Так, например, за последний год западные социальные сети не раз показали активную приверженность неоднозначным международным процессам, приняв антироссийскую позицию с подавлением объективных фактов.

Актуальность проблемы информационной «грамотности» или иначе информационной «гигиены» является предметом многих обсуждений, поскольку обилие лжи в медиапространстве порождает порой тотальное недоверие к средствам массовой информации, что является другой крайностью отношения к информации.

Отдельно следует отметить проблему проверки достоверности фото- и видеоматериалов. Развитие информационных технологий продвинули возможности фальсификации такого рода данных на качественно новый уровень. Фоторедакторы, такие как Photoshop и его аналоги, а также программы видеомонтажа, в том числе с применением технологий искусственного интеллекта, например, технологии DeepFake, позволяют создавать материалы, достоверность которых могут оценить лишь высококвалифицированные специалисты [7,8].

Однако, технологии развиваются и в направлении противодействия недостоверному контенту. Так, создаются специализированные ресурсы для возможности верификации фото- видеоматериалов, например, поисковые системы или программы анализа изображений.

Таким образом, можно утверждать, что верификация и фактчекинг являются профессиональной обязанностью лиц, связанных со средствами массовой информации, в свете чего актуальной задачей является организация тесного взаимодействия Роскомнадзора и Министерства внутренних дел Российской Федерации (в пределах компетенций) в целях повышения эффективности выявления и пресечения противоправных действий в сфере связи, информационных технологий и массовых коммуникаций.

Также следует отметить, что к настоящему времени назрела острая необходимость внедрения описанных процессов в культуру потребления информации, а «информационная гигиена» и критическое мышление должны стать частью образовательного процесса, поскольку адекватное восприятие и трезвая оценка реальности людьми – это залог стабильности общества и государства.

ЛИТЕРАТУРА

1. Граничин, О. Н. Информационные технологии в управлении : / О. Н. Граничин, В. И. Кияев. – 3-е изд. – Москва, Саратов : Интернет-Университет Информационных Технологий (ИНТУИТ), Ай Пи Ар Медиа, 2020. – 400 с. – ISBN 978-5-4497-0319-4. – Текст : электронный // Электронно-библиотечная система IPR BOOKS : [сайт]. – URL: <http://www.iprbookshop.ru/89437.html> (дата обращения: 03.03.2020).
2. Носов А. Л. Информация в управлении организацией // Научно-методический электронный журнал «Концепт». – 2016. – № 4 (апрель). – URL: <http://e-koncept.ru/2016/16080.htm> (дата обращения: 03.03.2020).
3. Харисова З. И. О некоторых проблемах обеспечения информационной безопасности государства и общества от современных киберугроз // Актуальные проблемы права и государства в XXI веке. 2019. № 1. С. 387-391.
4. Соколова Д. В. Фактчекинг и верификация информации в российских СМИ: результаты опроса // Вестн. Моск. Ун-та. Сер. 10. Журналистика. 2018. № 4. С. 3-25.
5. Харисова З. И., Фетисов В. С. Система для экспрессного определения гранулометрического состава суспензий на основе видеотехнических средств искусственной нейросети, дообучаемой в процессе работы // Приборы и системы. Управление, контроль, диагностика. 2017. № 2. С. 57-64.
6. Антонов В.В., Калимуллин Н.Р. Метод формирования интегрированной системы поддержки принятий решений для руководителей подразделений и кадровых служб в органах внутренних дел // Сборник VII Всероссийской научной конференции «Информационные технологии интеллектуальной поддержки принятия решений (ITIDS'2019)». 2019. С. 180-183.
7. Харисова З. И. Актуальные проблемы деятельности правоохранительных органов по противодействию преступности в глобальной сети

«Интернет» // Вестник Уфимского юридического института МВД России. 2019. № 3 (85). С. 92-98.

8. Лонцакова А.Р., Харисова З.И., Антонов В.В. Обеспечение достоверности и информационной безопасности проведения психофизиологических исследований в рамках уголовного судопроизводства в российской федерации и за рубежом // Евразийский юридический журнал. 2019. № 9 (136). С. 240-242.

СВЕДЕНИЯ ОБ АВТОРАХ

Калимуллин Наиль Расфарович. Преподаватель кафедры управления в органах внутренних дел.

Уфимский юридический институт МВД России.

E-mail: getabx@yandex.ru

Россия, 450103, г. Уфа, ул. Муксинова, 2. Тел. (965) 669-66-55.

Харисова Зарина Ирековна. Доцент кафедры управления в органах внутренних дел. Кандидат технических наук.

Уфимский юридический институт МВД России.

E-mail: zarinaid@mail.ru

Россия, 450103, г. Уфа, ул. Муксинова, 2. Тел. (917) 42-33-111.

Kalimullin Nail Rasfarovich. Lecturer of the department of management in internal Affairs.

Federal State Budgetary Educational Institution of Higher Education «Ufa Law Institute of the Ministry of Internal Affairs».

Work address: Russia, 450103, Ufa, Muksinova Str., 2. Ph. (965) 669-66-55.

Kharisova Zarina Irekovna. Associate professor of the department of management in internal Affairs. Candidate of technical sciences.

Federal State Budgetary Educational Institution of Higher Education «Ufa Law Institute of the Ministry of Internal Affairs».

Work address: Russia, 450103, Ufa, Muksinova Str., 2. Ph. (917) 42-33-111.

Ключевые слова: верификация данных; фактчекинг; управление в системах; информационная угроза; достоверность данных; конфиденциальность данных; нарушение целостности информации.

Key words: data verification; fact checking; system management; information threat; data reliability; data confidentiality; violation of information integrity.

УДК 004.056

Канавин Сергей Владимирович,
кандидат технических наук;
Хохлов Николай Степанович,
доктор технических наук, профессор

**АНАЛИЗ РИСКОВ НАРУШЕНИЯ ИНФОРМАЦИОННОЙ
БЕЗОПАСНОСТИ В ИНФОРМАЦИОННЫХ,
ТЕЛЕКОММУНИКАЦИОННЫХ СИСТЕМАХ ОВД**

**ANALYSIS OF RISKS OF INFORMATION SECURITY INFORMATION
IN INFORMATION, TELECOMMUNICATION SYSTEMS OF OVD**

В статье рассмотрен анализ рисков нарушения информационной безопасности в информационных, телекоммуникационных системах ОВД. В качестве оценки приведена качественная шкала с тремя уровнями (низким, средним и высоким). Организация и проведение оценки рисков нарушения информационной безопасности в информационных, телекоммуникационных системах ОВД позволяет получать обоснованные оценки рисков, уязвимостей, эффективности защиты.

The article deals with the analysis of the risks of information security violations in information and telecommunication systems of internal affairs bodies. A qualitative scale with three levels (low, medium and high) is given as an assessment. Organizing and assessing the risks of information security breaches in information and telecommunications systems of the internal affairs bodies makes it possible to obtain reasonable assessments of risks, vulnerabilities, and protection efficiency.

Системный подход к управлению рисками информационной безопасности как к непрерывному процессу помогает идентифицировать потребности МВД России в обеспечении информационной безопасности и создать эффективную систему управления информационной безопасностью. В стандарте ГОСТ Р ИСО/МЭК 27005-2010 «Информационная технология. Методы и средства обеспечения информационной безопасности. Менеджмент риска информационной безопасности» указывается, что риск-ориентированный подход содействует адекватному обеспечению информационной безопасности. Деятельность по обеспечению информационной безопасности обеспечивает своевременное и эффективное реагирование на риски информационной безопасности, там и тогда, где и когда это наиболее необходимо. В концепции обеспечения информационной безопасности ОВД Российской Федерации до 2020 года среди основных направлений обеспечения ИБ ОВД выделяют «проведение оценки уязвимости и рисков

информации при имеющемся множестве угроз и каналов утечки» Приказ МВД России от 14 марта 2012 г. №169.

Анализ рисков информационной безопасности увеличил число сложных вопросов информационной безопасности, требующих участия специалистов в различных областях знаний. Это приводит к неспособности таких систем тщательно оценивать состояние безопасности информационных, телекоммуникационных систем ОВД. Интеллектуальный анализ рисков и уязвимостей становится наиболее важным аспектом при проектировании и эксплуатации системы управления рисками информационной безопасности [1,2]. Необходимо минимизировать затрачиваемое время на формирование критериев оценки рисков и сокращение времени на процесс анализа рисков, обнаружения уязвимостей информационных, телекоммуникационных систем ОВД. Для этой задачи могут быть использованы математические инструменты искусственной нейронной сети и вероятностного дерева атак построенного с применением теории графов [3].

Федеральный закон №184-ФЗ «О техническом регулировании» дает такое определение понятию риск – это вероятность причинения вреда с учетом его тяжести. Процесс взаимодействия элементов системы управления рисками ИБ представлен на рисунке 1.



Рис. 1. Процесс взаимодействия элементов системы управления рисками ИБ

Риск нарушения информационной безопасности – потенциальная возможность использования уязвимостей активов МВД России угрозами информационной безопасности для причинения ущерба МВД России, измеряемая с учетом вероятности реализации угроз информационной безопасности и величины ущерба от реализации угроз.

В соответствии с ГОСТ Р ИСО/МЭК ТО 13335-3-2007 «Информационные технологии. Методы и средства обеспечения безопасности. Часть 3. Методы менеджмента безопасности информационных технологий», расчет

риска происходит по формуле $R = P(t) \times P(v) \times S$ где $P(t)$ – вероятность реализации угрозы информационной безопасности; $P(v)$ – вероятность наличия уязвимости; S – ценность актива. Под обработкой риска понимается процесс минимизации последствий от реализации риска и/или процесс минимизации вероятности реализации риска ИБ. Пример деятельности по обработке рисков ИБ представлен в соответствии с ГОСТ Р ИСО/МЭК 27005-2010. Предложения по оптимизации функционирования в условиях рисков угроз нарушения информационной безопасности в информационных, телекоммуникационных системах ОВД основываются на модели нарушителя и банке данных угроз безопасности информации ФСТЭК России.

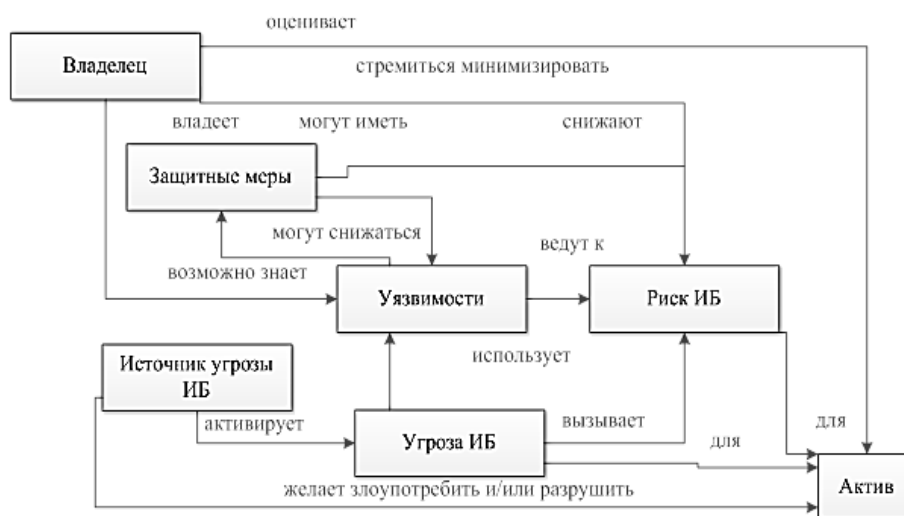
Организация и проведение оценки рисков нарушения информационной безопасности в информационных, телекоммуникационных системах ОВД позволяет получать обоснованные оценки рисков, уязвимостей, эффективности защиты. Для оценки эффективности разработанной системы была проведена оценка безопасности для информационных, телекоммуникационных систем ОВД. В результате было подтверждено соответствие между реальной безопасностью информационной системы и назначенными оценками.

ЛИТЕРАТУРА

1. Хохлов Н. С., Канавин С. В., Рыбокитов А.Е. Методический подход к оценке рисков нарушения информационной безопасности в самоорганизующихся мобильных сетях на основе аппарата нечеткой логики// Вестник Воронежского института МВД России. — 2018. — № 4. — С. 84—92.
2. Хохлов Н. С., Канавин С. В., Рыбокитов А.Е. Логико-лингвистическая нечеткая модель для оценки рисков нарушения информационной безопасности в самоорганизующихся сетях связи и управление ими // Вестник Воронежского института МВД России. — 2019. — № 2. — С. 144—154.
3. Khokhlov, N., Kanavin, S., Rybokitov, A. Modeling Information Security Infringements in Mobile Self Organizing Network of Communication Using Fuzzy Logic and Theory of Graphs // Bulletin of the Lipetsk State Technical University. 1st International Conference on Control Systems, Mathematical Modelling, Automation and Energy Efficiency (SUMMA) — Lipetsk — 2019. — p. 407—410. DOI: 10.1109/SUMMA48161.2019.8947572.

СВЕДЕНИЯ ОБ АВТОРАХ

Канавин Сергей Владимирович. Доцент кафедры инфокоммуникационных систем и технологий. Кандидат технических наук.

Воронежский институт МВД России.

E-mail: sergejj-kanavin@rambler.ru
Россия, 394065, Воронеж, проспект Патриотов, 53.
Тел. +7 (473) 200-52-29.

Хохлов Николай Степанович. Профессор кафедры инфокоммуникационных систем и технологий. Доктор технических наук, профессор.
Воронежский институт МВД России.
E-mail: nikolayhohlov@rambler.ru
Россия, 394065, Воронеж, проспект Патриотов, 53.
Тел. +7 (473) 200-52-25.

Kanavin Sergey Vladimirovich. Associate Professor of the Department of the chair infocommunication systems and technologies. Candidate of Technical Sciences.
Voronezh Institute of Russian Ministry of Internal Affairs.
E-mail: sergejj-kanavin@rambler.ru
Work address: Russia, 394065, Voronezh, Prospect Patriotov, 53.
Tel. +7 (473) 200-52-29.

Khokhlov Nikolay Stepanovich. Professor of the chair infocommunication systems and technologies. Doctor of Technical Sciences, Professor.
Voronezh Institute of Russian Ministry of Internal Affairs.
E-mail: nikolayhohlov@rambler.ru
Russia, 394065, Voronezh, Prospect Patriotov, 53.
Tel. +7 (473) 200-52-25.

Ключевые слова: телекоммуникационная система; информационная безопасность; риски нарушения информационной безопасности; управление рисками информационной безопасности.

Key words: telecommunication system; information security; information security risks; information security risk management.

УДК 002.001

**СОВРЕМЕННОЕ СОСТОЯНИЕ ЗАЩИТЫ ИНФОРМАЦИИ
В ТЕЛЕКОММУНИКАЦИОННЫХ СЕТЯХ ТЕРРИТОРИАЛЬНЫХ
ОРГАНОВ МВД РОССИИ**

**THE MODERN STATE OF INFORMATION SECURITY IN
TELECOMMUNICATION NETWORKS OF REGIONAL LAW
ENFORCEMENT AGENCIES IN RUSSIA**

В данной статье описано современное состояние защиты информации и существующие угрозы в единой системе информационно-аналитического обеспечения деятельности МВД России (ИСОД МВД России).

This article describes the modern state of information security and the existing information security threats in a unified system of information and analytical support activities of the Ministry of the Interior of Russia (ISOD of the Ministry of the Interior of Russia).

На современном этапе развития органов внутренних дел большое значение в их работе играет единая система информационно-аналитического обеспечения деятельности МВД России (далее - ИСОД МВД России). Внедрение ИСОД МВД России объединило территориальные органы МВД по всей стране. Целью создания ИСОД МВД России была задача организации централизованного хранения и обработки данных. Система является источником информации для подразделений ведомства (оперативно-служебные сервисы), а также общей площадкой для системы электронного документооборота, ведомственной электронной почты (сервисы обеспечения повседневной деятельности). Сервисы ИСОД МВД России функционируют на базе облачной инфраструктуры. Приоритетным направлением при развертывании ИСОД МВД России и последующей её эксплуатации являлась и является защита информации, поскольку МВД оперирует как персональными данными, так и другой закрытой информацией. Построение комплексной системы защиты информации, как от недобросовестных пользователей (нарушающих правила работы по халатности), так и от злоумышленников (внешних и внутренних), представляет собой важнейшую задачу.

Для обеспечения информационной безопасности используются программные и аппаратные средства, соответствующие требованиям ФСТЭК России и ФСБ России. Ключевым элементом ИСОД МВД России является сервис управления доступом к информационным системам и ресурсам (далее - СУДИС). СУДИС – это единая точка входа в ИСОД МВД России.

После авторизации в СУДИС пользователь сразу получает доступ ко всем сервисам, к которым он имеет доступ, как сотрудник конкретного подразделения (к сервису электронного документооборота, к сервису электронной почты, к сервисам обеспечения оперативно-служебной деятельности). Например, к сервису федеральной информационной системы Госавтоинспекции МВД России (ФИС ГИБДД-М), который используется для выдачи водительских удостоверений, регистрации транспортных средств. К сервису обеспечения деятельности дежурных частей (СОДЧ), который позволяет автоматизировать прием и регистрацию поступающей информации.

Вход в ИСОД МВД России осуществляется по паре логин – пароль, выданной администратором доступа подразделения или региона, либо может осуществляться по электронной подписи, выдаваемой сотрудниками региональных подразделений информационных технологий, связи и защиты информации. Для обеспечения сотрудников электронными подписями в МВД работает удостоверяющий центр, аккредитованный Министерством цифрового развития, связи и массовых коммуникаций Российской Федерации.

Надежность хранения пары логин – пароль пользователями также является важным моментом обеспечения безопасности информации в ИСОД МВД России. Многие сотрудники до конца не осознают необходимость хранения пары логин - пароль втайне, оставляют логин - пароль в легкодоступных местах, озвучивают их другим сотрудникам. Пароль подлежит смене пользователем по истечении 60 дней. По факту, пользователи меняют в своих паролях по одному символу каждый раз, поэтому зная один из прошлых паролей, можно достаточно легко подобрать текущий. Администратор доступа сталкивается с большим объемом работы по блокировке учетных записей уволенных сотрудников. В подразделении для проведения блокировки администратору доступа может быть организовано предоставление приказов по личному составу. На данный момент нет четко отработанного механизма временной блокировки сотрудника при уходе им в очередной отпуск. Данные особенности работы с учетными записями пользователей повышают вероятность несанкционированного доступа к служебной информации.

То же самое касается выдаваемых электронных подписей, которые позволяют подписывать документы в системе электронного документооборота, входить в СУДИС без ввода логина и пароля, а также блокировать свой рабочий стол, а соответственно, открытые сервисы, документы, при необходимости временно покинуть рабочее место. Сотрудники могут оставлять рутOKEN с электронной подписью в системном блоке компьютера, уходя временно или в конце рабочего дня, не хранить электронную подпись в специально запираемом хранилище. Все вышеперечисленное также повышает вероятность несанкционированного доступа к информации.

Для доступа подразделений к облачной инфраструктуре МВД арендует каналы связи у сторонних поставщиков. Организация защищенного соединения на рабочем месте пользователя ИСОД МВД России осуществляется с помощью программных и аппаратных средств линейки ViPNet. Программные средства ViPNet требуют периодического обновления, что происходит с согласия пользователя. Пользователи часто не читают сообщения о необходимости обновления справочников, что в итоге может привести к нарушению доступности системы.

Антивирусная защита представлена антивирусом Kaspersky, агентом администрирования и сервером администрирования. С помощью антивируса Kaspersky и его агента, установленных на пользовательских компьютерах, и доступа к Kaspersky Security Center у администратора безопасности производится антивирусная защита рабочих мест ИСОД МВД России, обновление баз, контроль подключаемых устройств (флэш-накопителей, смартфонов), версий установленного программного обеспечения, настраиваются политики безопасности. Администратором безопасности выступает либо сотрудник подразделения, в котором эксплуатируется компьютер, подключенный к ИСОД МВД России, либо сотрудник подразделения информационных технологий, связи и защиты информации региона. Мониторинг рабочих мест также осуществляют специалисты Единого центра эксплуатации ИСОД МВД России. С помощью Kaspersky Security Center администратор безопасности может настраивать политики безопасности и открывать доступ к рабочим местам ИСОД МВД России только учтенным флэш-накопителям, во избежание копирования рабочей документации на личные устройства. Политикой безопасности запрещено подключать к компьютерам ИСОД МВД России смартфоны, модемы для доступа к сети «Интернет», во избежание атак на ведомственную систему. При подключении данных устройств, они блокируются, в отношении пользователей, которые допустили нарушение требований информационной безопасности, применяются меры дисциплинарной ответственности.

Попытки подключить Интернет к рабочим местам сети ИСОД МВД России и не обновленное вовремя программное обеспечение привели в мае 2017 года к заражению компьютеров вирусом-шифровальщиком WannaCry. Вирус требовал перевода на счета хакеров суммы порядка 300 долларов в биткойнах за расшифровку файлов пользователей, иначе они подлежали удалению.

Запуск мобильного сегмента ИСОД МВД России дает возможность сотрудникам дорожно-патрульной службы, участковым уполномоченным и другим иметь доступ к сервисам с планшетов, без привязки к стационарному рабочему месту. В то же время использование планшетов, в которых имеются модули Wi-fi и Bluetooth, создает дополнительную угрозу безопасности информации. Также в мобильном сегменте не реализована

двухфакторная идентификация. Данные особенности повышают вероятность осуществления угроз безопасности информации, обусловленных человеческим фактором.

ИСОД МВД России на сегодняшний день представляет собой крупнейшую ведомственную информационную систему и продолжает развиваться. Системой ежедневно пользуются сотрудники по всей стране, делая её высоконагруженной.

Для надежного функционирования системы защиты информации в ИСОД МВД России имеет значение не только качество предоставляемых каналов передачи данных, бесперебойность работы оборудования сторонних организаций, но и человеческий фактор, а именно, четкое соблюдение правил размещения и эксплуатации оборудования, правил эксплуатации программного обеспечения (оболочки СУДИС, VipNet Client, антивируса Kaspersky, КриптоПРО CSP), а также соблюдение правил получения, хранения, использования паролей от учетных записей пользователей и электронных подписей.

Важны и профилактические меры. Необходимо постоянно проводить обучение личного состава, акцентировать внимание на необходимости строгого соблюдения правил информационной безопасности.

ЛИТЕРАТУРА

1. Жукова П. Н., Насонова В. А. Направления улучшения информационно-аналитического обеспечения деятельности органов внутренних дел // Проблемы правоохранительной деятельности. – 2018. – № 3. – С. 21-24.

2. Питолин М. В., Мачтаков С. Г. Построение единой системы информационно-аналитического обеспечения деятельности МВД России // Пожарная безопасность: проблемы и перспективы. – 2016. – № 1 (7). – С. 175-177.

СВЕДЕНИЯ ОБ АВТОРЕ

Куличенко Анна Юрьевна. Преподаватель кафедры информатики и математики.

Волгоградская академия МВД России.

E-mail: anna.mediahouse.2018@gmail.com

Россия, 400089, Волгоград, ул. Историческая, 130.

Тел. (8442) 314-220.

Kulichenko Anna Yurevna. Lecturer at the department of computer science and mathematics.

Volgograd Academy of the Ministry of the Interior of Russia.

Work address: Russia, 400089, Volgograd, Istoricheskaya Str., 130.
Tel. (8442) 314 – 220.

Ключевые слова: угрозы информационной безопасности; информационные технологии; органы внутренних дел; единая система информационно-аналитического обеспечения деятельности.

Key words: information security threats; information technologies; law enforcement agencies; unified system of information and analytical support activities.

УДК 004.7

Петров Семен Александрович,
кандидат технических наук;
Петрова Елена Владиленовна,
кандидат технических наук

О НЕКОТОРЫХ ПРОБЛЕМАХ ИНФОРМАЦИОННОГО ШПИОНАЖА

ABOUT SOME PROBLEMS OF INFORMATION ESPIONAGE

Представлены особенности несанкционированного доступа к информационным устройствам для получения персональных данных правонарушителями.

Features of unauthorized access to information devices for obtaining personal data by offenders are presented.

Хранение ценных сведений в информационных устройствах, несёт в себе определённые риски, к примеру, злоумышленники могут попытаться получить к ней несанкционированный доступ независимо от своего места нахождения. Для получения разного рода сведений, к примеру, коммерческих тайн организаций или конфиденциальных данных, нередко применяется информационный шпионаж. Важно отметить, что уровень его воздействия возрастает из года в год и совершенствуется, исходя из роста информационных технологий и средств их применения.

В основном, для получения доступа к информационным устройствам своих жертв злоумышленники используют следующие средства:

- 1) метод «психологическая атака»;
- 2) программы для обхода средств защиты;

3) программы для сканирования незащищенных портов.

Отсюда можно выделить метод «психологическая атака» так как он является нетехническим методом, а основывается на взаимодействии с людьми, подразумевая при этом их обман с целью разрушения стандартных процедур обеспечения безопасности. Важно также отметить его достаточно высокую эффективность при атаках на хорошо защищённые информационные устройства и системы, которая является следствием того, что самым слабым звеном при обеспечении информационной безопасности являются сами пользователи этих устройств и систем. Именно поэтому, в последнее время, злоумышленники всё чаще используют «фишинг».

Фишинг – это совокупность методов, представляющих собой противоправное действие, совершаемое с целью заставить то или иное лицо поделиться своей конфиденциальной информацией.

Ни одна информационная система не обладает достаточным уровнем защиты от фишинга, злоумышленники прибегают к этому методу, когда не могут найти какие-либо технические уязвимости. Основной формой такого целенаправленного воздействия является способ непосредственного (или через спецсредства) ввода в подсознание человека событий и нужной информации (минуя его форму осознанного контроля), которая позволяет осуществить над ним необходимые манипуляции. В подавляющем большинстве случаев злоумышленники выдают себя за представителей известных организаций в электронных письмах или телефонных звонках. И не всегда служба безопасности электронной почты отправит такое письмо в спам, ведь мошенник может поместить текстовую информацию в изображение, а так как фильтры не смогут просканировать изображение, письмо попадает напрямую к пользователю. Причём, преступники играют на эмоциях и страхах своих жертв, текст их писем побуждает к спешке, например, письмо о блокировке счёта в платёжной системе. Кроме того, могут создаваться поддельные сайты, которые максимально приближены по структуре к настоящим. Пользователь переходит по ссылке, заполняет данные, чтобы пройти идентификацию, а эти сведения оказываются в руках у мошенников. Именно поэтому необходимо сохранять спокойствие и не поддаваться на провокации, очень тщательно проверять ссылки и сайты, на которые они ведут. Адрес сайтов, где требуется ввод данных, лучше набирать вручную.

Также необходимо знать об основных уловках злоумышленников, которые и заставляют переходить по ссылкам:

- 1) рассылка, связанная с налоговой тематикой;
- 2) письма о блокировке или отключении учётной записи;
- 3) письма о подозрительных или мошеннических действиях в учётной записи;

4) письмо о получении важного сообщения (встречается у финансовых организаций, которые не пересылают информацию конфиденциального характера по электронной почте).

Помимо этого, правонарушители применяют шпионские программы, которые представляют собой вредоносное ПО, скрывающиеся в системе и следящее за действиями пользователя (в фоновом режиме) с целью похищения конфиденциальной информации. Например, программы типа «клавиатурный шпион» осуществляют регистрацию каждого нажатия на клавишу зараженного устройства, а потом передают полученные данные при выходе устройства в глобальную сеть. Кроме этого, данные программы выполняют первоначальную сортировку и анализ записанных сведений, например, фокусируясь на потенциальной информации о кредитных картах, для передачи любой полученной ценной информации.

Также злоумышленниками используются и другие типы шпионских программ:

- 1) банковские троянские программы;
- 2) программы, осуществляющие хищение данных;
- 3) программы для кражи паролей.

Довольно часто, осуществляя атаки при помощи шпионского ПО, преступники не устремлены нацелить свои разработки на какую-то конкретную группу лиц, а стремятся поразить наиболее высокое число устройств. Соответственно, абсолютно любой пользователь информационного устройства, может ощутить это на себе, так как среди злоумышленников распространено мнение, что даже самый небольшой набор данных в конечном итоге найдет своего покупателя.

В связи с этим, можно сделать вывод, что информационный шпионаж сочетает в себе психологическое и информационное воздействие на сознание человека, необходимое для получения ценных сведений. Может применяться как к строго определённым объектам для получения конкретного набора данных, так и для общего сбора информации, к примеру, о действиях пользователя в сети с целью дальнейшей продажи заинтересованным лицам.

ЛИТЕРАТУРА

1. Информационная безопасность и защита информации: Учебное пособие / Е.К. Баранова, А.В. Бабаш. - М.: Риор, 2018. - 400 с.

СВЕДЕНИЯ ОБ АВТОРАХ

Петров Семен Александрович. Кандидат технических наук. Старший преподаватель кафедры тактико-специальной подготовки.

Воронежский институт МВД России.
E-mail: petrovsemen1@mail.ru
Россия, 394065, Воронеж, проспект Патриотов, 53.
Tel. (473) 200-56-28.

Петрова Елена Владиленовна. Кандидат технических наук. Старший преподаватель кафедры автоматизированных информационных систем органов внутренних дел.

Воронежский институт МВД России.
E-mail: elenapetrova85@mail.ru
Россия, 394065, Воронеж, проспект Патриотов, 53.
Тел. (473) 200-51-89.

Petrov Semyon Aleksandrovich. Candidate of Technical Sciences. Teacher of the chair of tactical and special training.

Voronezh Institute of the Ministry of the Interior of Russia.
E-mail: petrovsemen1@mail.ru
Work address: Russia, 394065, Voronezh, Prospect Patriotov, 53.
Tel. (473) 200-56-28.

Petrova Elena Vladilenovna. Teacher of the chair of Automated Information Systems of Internal Affairs Agencies. Candidate of Technical Sciences.

Voronezh Institute of the Ministry of the Interior of Russia.
E-mail: elenapetrova85@mail.ru
Work address: Russia, 394065, Voronezh, Prospect Patriotov, 53.
Tel. (473) 200-51-89.

Ключевые слова: информационный шпионаж; «фишинг»; психологическая атака.

Key words: informational espionage; «phishing»; psychological attack.

УДК 654.02

**МОДЕЛИРОВАНИЕ НЕЛИНЕЙНОГО РЕЖИМА УСИЛЕНИЯ
СИГНАЛА ФОРМИРУЕМОГО КВАДРАТУРНЫМ МОДУЛЯТОРОМ
ПРИ ВОЗДЕЙСТВИИ 2-ТОНАЛЬНОГО КОЛЕБАНИЯ**

**MODELING OF NONLINEAR MODE OF SIGNAL AMPLIFICATION
GENERATED BY A QUADRATURE MODULATOR UNDER THE
INFLUENCE OF A 2-TONE OSCILLATION**

Статья посвящена моделированию нелинейного режима усиления сигнала с амплитудно-фазовой модуляцией, формируемого квадратурным модулятором при воздействии 2-тонального колебания.

The article is devoted to modeling a nonlinear mode of signal amplification with amplitude-phase modulation formed by a quadrature modulator under the influence of a 2-tone oscillation.

В мобильных устройствах, таких как носимая радиостанция, энергопотребление и КПД имеют важное значение, так как они определяют время автономной работы. Однако при этом важна и линейность передатчика для обеспечения малой векторной ошибки в передаваемом сигнале [1].

Рассмотрим спектральные характеристики сигнала на выходе квадратурного модулятора при воздействии 2-тонального сигнала, а также спектры сигналов полученные в результате прохождения через нелинейный усилитель мощности. На рис. 1 представлена схема моделирования в системе автоматизированного проектирования «Advanced Design System».

Элемент «S1» и «S2» формируют гармоническими синусоидальными сигналами 1кГц и 2кГц, которые являются синфазной и квадратурной составляющей для квадратурного модулятора «M». Высокочастотный генератор «N1» формирует синусоидальную несущую на частоте 1 МГц. Элементы «Spec_QPSK» и «Spec_QPSK_gain» являются анализаторами спектра до и после усиления сигнала с амплитудно-фазовой модуляцией.



Рис. 1. Схема моделирования квадратурного модулятора

На рис. 2 (а и б) отображены временные и спектральные диаграммы I и Q сигналов на входе. На рис. 2 (в) наглядно представлены изменения огибающей сигнала амплитудно-фазовой модуляции и компактность спектра на выходе квадратурного модулятора. Однако данное преимущество исчезает при усилении в нелинейном усилителе мощности.

Нелинейность усилителя «G» определяется точкой пересечения третьего порядка (IM3). Это гипотетическая точка на амплитудной характеристике устройства, в которой величина интермодуляционных продуктов третьего порядка на выходе устройства, равна величине основного сигнала.

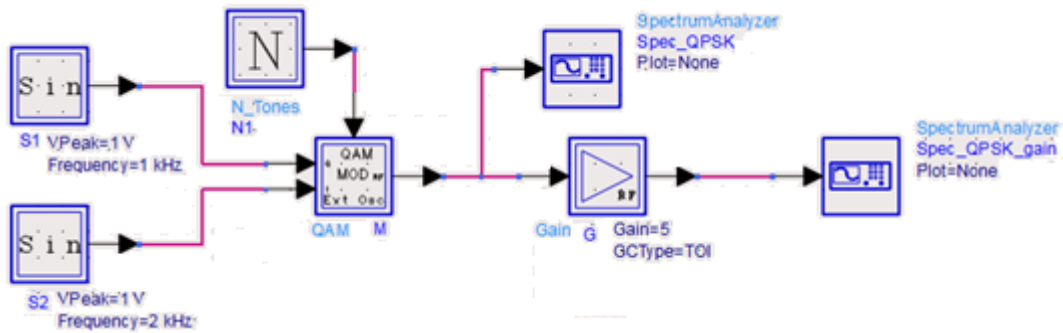

Рис. 2. Временные и спектральные диаграммы сигналов на входе и выходе квадратурного модулятора

Величина IM3 определяется значением уровня входного или выходного сигнала, соответствующего точке пересечения амплитудных характеристик для основного сигнала и интермодуляционной помехи третьего порядка при двухтоновом тестировании устройства. При подаче на вход устройства двух испытательных сигналов в точке пересечения третьего порядка образуются интермодуляционные продукты третьего порядка, равные по амплитуде полезному сигналу [2].

При рассмотрении двух сигналов с равной мощностью тона (P_{in}) разнесенных на заданную частоту (Δf) на выходе усилителя мощности по-

лучим сигнал P_{out} (Рис. 3 (а)). Продукты интермодуляции могут быть изменены по их абсолютной мощности или относительной мощности (P_{Δ}), связанной с P_{out} . На практике P_{Δ} также называют свободным от интермодуляции динамическим диапазоном.

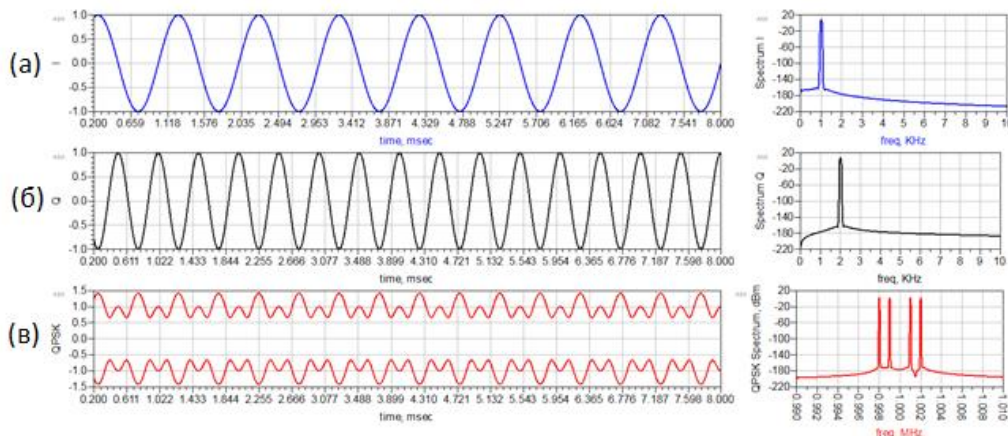
$$IM3 = P_{out} + P_{\Delta}/2 \quad (1)$$



Рис. 3 Двухтоновый сигнал на выходе усилителя мощности (а); Графическое представление точки пересечения третьего порядка (б)

На рис. 3 (б) показаны теоретические линии основной и третьей гармоники на выходе усилителя мощности. Наклон зависимости усиленного сигнала равен 1:1, продуктов нелинейности третьего порядка – 3:1. Это означает, что при каждом уменьшении мощности входного сигнала на 1 dB, отношение мощности выходного сигнала и искажений третьего порядка увеличивается на 2 dB. При этом, данные зависимости справедливы только для малых сигналов (как правило, ниже точки однодецибельной компрессии на 6-10 dB) [3].

При моделировании значения IM3 изменялись от 30 до 40 dB.

На рис. 3 (в, г) представлены ААХ и ФАХ усилителя, увеличение значения IM3 соответствует увеличению линейности усилителя и улучшению (сужению) спектральных характеристик выходного сигнала. Линейный режим работы и полное отсутствие продуктов интермодуляции достигается при значении IM3 = 100 dB, при этом эффективность усиления значительно снижается.

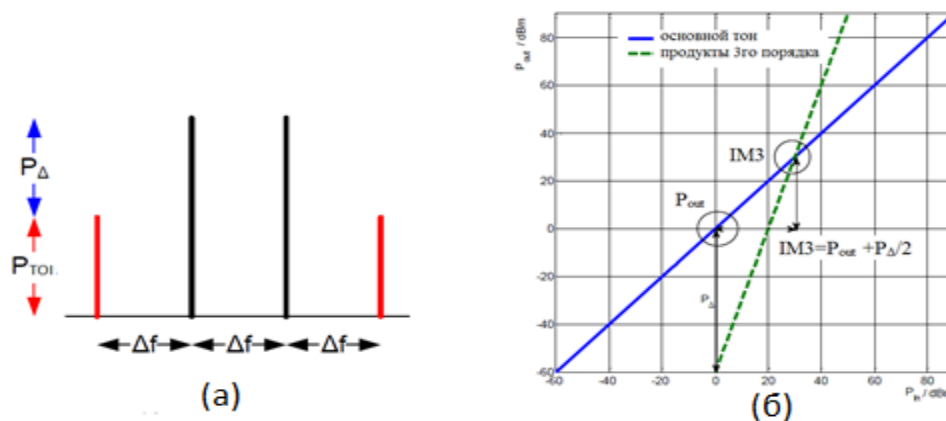

Рис. 3. Временные (а) и спектральные (б) диаграммы сигналов на выходе квадратурного модулятора; ААХ (в) и ФАХ (г) усилителя

Моделирование нелинейного режима усиления сигнала формируемого квадратурным модулятором при воздействии 2-тонального колебания показывает значительное увеличение ширины спектра и изменение формы огибающей выходного сигнала.

ЛИТЕРАТУРА

1. Печников С.С. Вопросы применения высокоэффективных методов модуляции в системах цифровой радиосвязи в сборнике // Актуальные вопросы эксплуатации систем охраны и защищенных телекоммуникационных систем. Сборник материалов Всероссийской научно-практической конференции. 2019. С. 33-39.

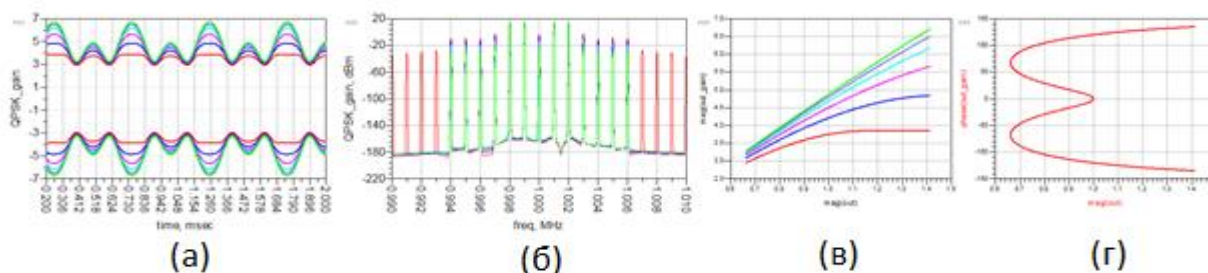
2. [Электронный ресурс] // Точки пересечения для двухтонового испытательного сигнала URL:<http://rfdesign.ru/parameters/param-ip3.htm> (Дата обращения: 23.05.2020).

3. Поляков А.Е., Стрыгин Л.В. Методика измерения IP2 и IP3 двухтонового сигнала // Труды МФТИ. 2012. №2-14.

СВЕДЕНИЯ ОБ АВТОРЕ

Печников Сергей Сергеевич. Адъюнкт кафедры инфокоммуникационных систем и технологий.

Воронежский институт МВД России.

E-mail: orl_os@mail.ru

Россия, 394065, г. Воронеж, проспект Патриотов, 53.

Тел. +7 (473) 200-52-31.

Pechnikov Sergey Sergeevich. Post-graduate cadet of the chair of communication systems and technologies.

Voronezh Institute of the Ministry of the Interior of Russia.

E-mail orl_os@mail.ru

Work address: Russia, 394065, Voronezh, Prospect Patriotov, 53.

Tel. +7 (473) 200-52-31.

Ключевые слова: нелинейные усилители; интермодуляция; огибающий сигнал; спектр; КПД.

Key words: non-linear amplifiers; intermodulation; the envelope of the signal; range; efficiency.

УДК 654.02

**РЕШЕНИЕ ЗАДАЧИ ОПРЕДЕЛЕНИЯ КООРДИНАТ
ПО ЗАДАНЫМ РАССТОЯНИЯМ**

**SOLUTION OF THE PROBLEM OF DETERMINING THE
COORDINATES BY THE SET DISTANCES**

Рассматривается задача определения координат по заданным расстояниям для n объектов, в целях снижения рисков охранной деятельности. Предложено решение для $n = 3, 4$. Разработан алгоритм проверки правила треугольника при составлении матриц расстояний.

The problem of determining the coordinates by given distances for n objects is considered in order to reduce the risks of security activity. A solution is proposed for $n = 3, 4$. An algorithm has been developed to verify the triangle rule when compiling distance matrices.

Организация охраны имущества является необходимой мерой для сохранения материальных и нематериальных имущественных ценностей собственников (физических и юридических лиц). При этом охрана может осуществляться различными способами: от самых простых, заключающихся в найме работников-охранников или увеличении числа замков и физических препятствий на пути к ценностям (инженерная защищенность), до сложных технических и инженерных комплексных решений [1]. Вполне понятно, что чем больше у собственника материальных ценностей, тем больше вероятность преступного посягательства на них. В связи с чем затраты на осуществление охраны пропорциональны стоимости ущерба от преступного посягательства [2].

Применение подхода по организации охранной деятельности, основанного на расчете рисков, предполагает поиск оптимального местонахождения группы задержания [2]. При этом определяется матрица расстояний M между n объектами и рассчитывается барицентр (центр масс) в соответствии со следующим выражением:

$$\vec{r}_c = \frac{\sum_i \vec{r}_i \cdot s_i}{\sum_i s_i}, \quad (1)$$

где \vec{r}_i — радиус-вектор до охраняемого объекта, взятый в некоторой координатной плоскости,

s_i — величина ущерба.

Разработанный алгоритм поиска размещения группы задержания для уменьшения риска включает в себя ряд шагов:

Шаг 1. На карту местности наносятся все охраняемые объекты.

Шаг 2. Рассчитываются все попарные расстояния между охраняемыми объектами, достижимыми по имеющимся дорогам.

Шаг 3. На координатную плоскость наносятся охраняемые объекты исходя из рассчитанных на 2 шаге расстояний.

Шаги 4-9 приводить не будем.

Для выполнения шага 3 разработанного алгоритма требуется найти координаты объектов в некоторой плоскости xOy . При этом необходимо проверить выполнение правила треугольника (сумма расстояний AB и BC между вершинами треугольника больше или равна расстоянию AC). Для проверки правила треугольника разработаем следующий алгоритм:

Алгоритм РТ. Проверка выполнения правила треугольника

var $n, M[n, n], PT$

$\rightarrow n, M$

$PT \leftarrow true$

for $i \in [1, n - 2] \ \& \ j \in [i + 1, n - 1] \ \& \ k \in [j + 1, n]$ *do*

if [

$M[i, j] \leq (M[j, k] + M[i, k])$

and

$M[j, k] \leq (M[i, j] + M[i, k])$

and

$M[i, k] \leq (M[i, j] + M[j, k])$

] then

else $PT \leftarrow false$

if PT *then* $print("Правило выполнено")$

Рассмотрим подход к определению координат для $n = 3$ объектов: A, B и C . Пусть матрица расстояний имеет вид:

$$M = \begin{matrix} & \begin{matrix} A & B & C \end{matrix} \\ \begin{matrix} A \\ B \\ C \end{matrix} & \begin{pmatrix} 0 & 3 & 4 \\ 3 & 0 & 5 \\ 4 & 5 & 0 \end{pmatrix} \end{matrix} \quad (2)$$

Тогда для определения координат требуется решить следующую систему уравнений:

$$\begin{cases} (b_1 - a_1)^2 + (b_2 - a_2)^2 = |AB|^2 \\ (c_1 - a_1)^2 + (c_2 - a_2)^2 = |AC|^2 \\ (c_1 - b_1)^2 + (c_2 - b_2)^2 = |BC|^2 \end{cases} \quad (3)$$

где $|AB| = 3, |AC| = 4, |BC| = 5,$

a_i, b_i, c_i – координаты соответствующих объектов A, B и C .

Поскольку количество переменных в уравнении превышает число уравнений, то система имеет множество решений [3]. В целях упрощения за-

даны зададим значения трех координат: $a_1 = a_2 = b_1 = 0$. Тогда система (3) примет вид:

$$\begin{cases} b_2^2 = |AB|^2 \\ c_1^2 + c_2^2 = |AC|^2 \\ c_1^2 + (c_2 - b_2)^2 = |BC|^2 \end{cases} \quad (3)$$

Одно из решений системы в аналитическом виде достаточно простое:

$$a_1 = a_2 = b_1 = 0,$$

$$b_2 = |AB|,$$

$$c_2 = \frac{|AC|^2 + |AB|^2 - |BC|^2}{2|AB|},$$

$$c_1 = \sqrt{|AC|^2 - \left(\frac{|AC|^2 + |AB|^2 - |BC|^2}{2|AB|}\right)^2}.$$

Откуда координаты объектов $A(0; 0)$, $B(0; 3)$ и $C(4; 0)$.

Возможны и другие координаты рассматриваемых объектов (например, $A(0; 0)$, $B(0; 3)$ и $C(-4; 0)$ и др.), однако, поскольку нас интересует не просто барицентр (1), а расстояния от него до объектов, то можно утверждать, что для любых значений координат объектов, расстояния от объектов до барицентра не меняются.

Рассмотрим подход к определению координат для $n = 4$ объектов: A , B , C и D . Пусть матрица расстояний имеет вид (поскольку матрица симметрична, укажем только верхнюю часть матрицы):

$$M = \begin{matrix} & \begin{matrix} A & B & C & D \end{matrix} \\ \begin{matrix} A \\ B \\ C \\ D \end{matrix} & \begin{pmatrix} 0 & 4 & 3 & 5 \\ 4 & 0 & 5 & 3 \\ 3 & 5 & 0 & 4 \\ 5 & 3 & 4 & 0 \end{pmatrix} \end{matrix} \quad (4)$$

Тогда система уравнений будет:

$$\begin{cases} (b_1 - a_1)^2 + (b_2 - a_2)^2 = |AB|^2 \\ (c_1 - a_1)^2 + (c_2 - a_2)^2 = |AC|^2 \\ (d_1 - a_1)^2 + (d_2 - a_2)^2 = |AD|^2 \\ (c_1 - b_1)^2 + (c_2 - b_2)^2 = |BC|^2 \\ (c_1 - d_1)^2 + (c_2 - d_2)^2 = |CD|^2 \\ (d_1 - b_1)^2 + (d_2 - b_2)^2 = |BD|^2 \end{cases} \quad (5)$$

где $|AB| = 4$, $|AC| = 3$, $|BC| = 5$, $|AD| = 5$, $|CD| = 4$, $|BD| = 3$,

a_i, b_i, c_i, d_i – координаты соответствующих объектов A, B, C и D .

Здесь уже 6 уравнений при 8 неизвестных, что также говорит о наличии множества решений. Определим значения двух переменных самостоятельно: $a_1 = a_2 = 0$. Тогда система (5) примет вид:

$$\begin{cases} b_1^2 + b_2^2 = |AB|^2 \\ c_1^2 + c_2^2 = |AC|^2 \\ d_1^2 + d_2^2 = |AD|^2 \\ (c_1 - b_1)^2 + (c_2 - b_2)^2 = |BC|^2 \\ (c_1 - d_1)^2 + (c_2 - d_2)^2 = |CD|^2 \\ (d_1 - b_1)^2 + (d_2 - b_2)^2 = |BD|^2 \end{cases} \quad (6)$$

Учитывая возможность вращать объекты относительно центра координат можно положить, аналогично предыдущему случаю, $b_1 = 0$, тогда система (6) примет вид

$$\begin{cases} b_2^2 = |AB|^2 \\ c_1^2 + c_2^2 = |AC|^2 \\ d_1^2 + d_2^2 = |AD|^2 \\ c_1^2 + (c_2 - b_2)^2 = |BC|^2 \\ (c_1 - d_1)^2 + (c_2 - d_2)^2 = |CD|^2 \\ d_1^2 + (d_2 - b_2)^2 = |BD|^2 \end{cases} \quad (7)$$

Откуда одно из решений системы в аналитическом виде:

$$a_1 = a_2 = b_1 = 0,$$

$$b_2 = |AB|,$$

$$c_2 = \frac{|AC|^2 + |AB|^2 - |BC|^2}{2|AB|},$$

$$c_1 = \pm \sqrt{|AC|^2 - \left(\frac{|AC|^2 + |AB|^2 - |BC|^2}{2|AB|} \right)^2}.$$

$$d_2 = \frac{|AD|^2 + |AB|^2 - |BD|^2}{2|AB|},$$

$$d_1 = \pm \sqrt{|AD|^2 - \left(\frac{|AD|^2 + |AB|^2 - |BD|^2}{2|AB|} \right)^2}.$$

Откуда координаты объектов $A(0; 0)$, $B(0; 3)$, $C(4; 3)$ и $D(4; 0)$.

Построение и решение аналогичных систем уравнений для $n > 4$ уже будет достаточно проблематичным, поскольку потребует проведения дополнительных вычислений по определению координат объектов, а в аналитическом виде практически невозможно ввиду наличия радикалов и иррациональностей, что требует разработки численного метода [5].

ЛИТЕРАТУРА

1. Построение параметрической модели проектирования объектовой системы охранной сигнализации / Р.А. Солодуха, О.В. Пьянков, П.П. Яковлев, В.В. Меньших // Актуальные вопросы проектирования и эксплуатации средств охраны и защищенных коммуникационных систем : сборник материалов межвузовской научно-практической конференции. – 2000. – С. 90-92.
2. Смышников Д.О. Математическая модель размещения групп задержания при осуществлении охранной деятельности / Д.О. Смышников // Вестник Воронежского института МВД России – № 1. – 2019. – С. 83-90.
3. Бортаковский А.С. Аналитическая геометрия в примерах и задачах : учебное пособие / А.С. Бортаковский, А.В. Пантелеев. – Москва : Высшая школа, 2005. – 496 с.
4. Копылов А.Н. Курс лекций по численным методам : монография / А.Н. Копылов. – Воронеж : Воронежский институт МВД России, 2006. – 136 с.
5. Тарасов В.Н. Численные методы. Теория, алгоритмы, программы. / В.Н. Тарасов, Н.Ф. Бахарева. – Самара : ПГУТИ, 2017. – 264 с.

СВЕДЕНИЯ ОБ АВТОРЕ

Смышников Дмитрий Олегович. Генеральный директор.
ООО «КАСКАД».
E-mail: ksb@kaskadsb.ru
Россия, 109444 Москва, ул. Ферганская, 2, корп. 2. Тел. (495) 710-71-61.

Smyshnikov Dmitry Olegovich. CEO.
LLC CASCADE.
E-mail: ksb@kaskadsb.ru
Russia, 109444 Moscow, ul. Ferganskaya, 2, bldg. 2.
Tel. (495) 710-71-61.

Ключевые слова: охрана имущества; риски охранной деятельности; правило треугольника.

Key words: property protection; security risks; triangle rule.

УДК 517.9

**РАЗРАБОТКА АЛГОРИТМА ОБРАБОТКИ ЭКСПЕРТНЫХ
ОЦЕНОК В СИТУАЦИОННЫХ ЦЕНТРАХ ОРГАНОВ
ВНУТРЕННИХ ДЕЛ**

**DEVELOPMENT OF AN ALGORITHM FOR PROCESSING EXPERTS
EVALUATIONS IN SITUATIONAL CENTERS
OF INTERNAL AFFAIRS**

Разработан алгоритм обработки экспертных оценок в ситуационных центрах органов внутренних дел и представлен в виде блок-схемы. Приводится подробное описание разработанного алгоритма.

An algorithm has been developed for processing expert assessments in situational centers of internal affairs bodies and is presented in the form of a flowchart. A detailed description of the developed algorithm is given.

В работе ситуационных центров органов внутренних дел возникают такие ситуации, когда при подготовки эффективных управленческих решений возникает необходимость в привлечении целой группы экспертов. При этом каждому эксперту предложено произвести сравнения одних и тех же объектов, а полученные результаты синтезируются. Такой способ проведения эксперимента в научной литературе принято называть анкетированием. Анкетирование – это один из наиболее эффективных методов статистической обработки информации. Данный способ позволяет получить наиболее объективную оценку по сравниваемым объектам.

При этом не всегда в качестве лица привлекающего для сравнения объектов между собой можно называть экспертом. Поэтому предлагается ввести понятие – группа лиц проводящая сравнительный анализ.

В целях улучшения процесса принятия решения в ситуационных центрах органов внутренних дел возникла необходимость в разработке алгоритма обработки экспертных оценок. Данный алгоритм представлен в виде блок-схемы (см. рис. 1).

Данный алгоритм обработки экспертных оценок предназначен для сравнения одних и тех же объектов сравнения группой лиц. А именно при разработке и составлении данного алгоритма в качестве объектов сравнения использовались три показателя эффективности, которыми можно охарактеризовать эффективность принимаемых решений в ситуационных центрах органов внутренних дел [1]. В качестве группы лиц, проводящих сравнительный анализ выступили практически сотрудники ситуационных центров органов внутренних дел, сотрудники ЦИТСиЗИ МВД России, слуша-

тели 5 курса радиотехнического факультета прошедшие практическую стажировку в территориальных органах МВД России, а также профессорского преподавательский состав Воронежского института МВД России. В общей сложности численный состав участников составляет 30 человек. Каждому сотруднику было предложено пройти анкетирование.



Рис. 1. Блок-схема алгоритма обработки экспертных оценок

Каждый блок на рис. 1 представляет собой определенную процедуру в разработанном алгоритме. Рассмотрим каждый блок по отдельности:

Определение группы лиц проводящие сравнительный анализ – данный этап отвечает за отбор лиц, которые должны провести сравнительный анализ предложенных объектов.

Присвоение весов выделенным группам – выделенной группе лиц необходимо присвоить веса, при этом сумма этих весов должна быть равна единице.

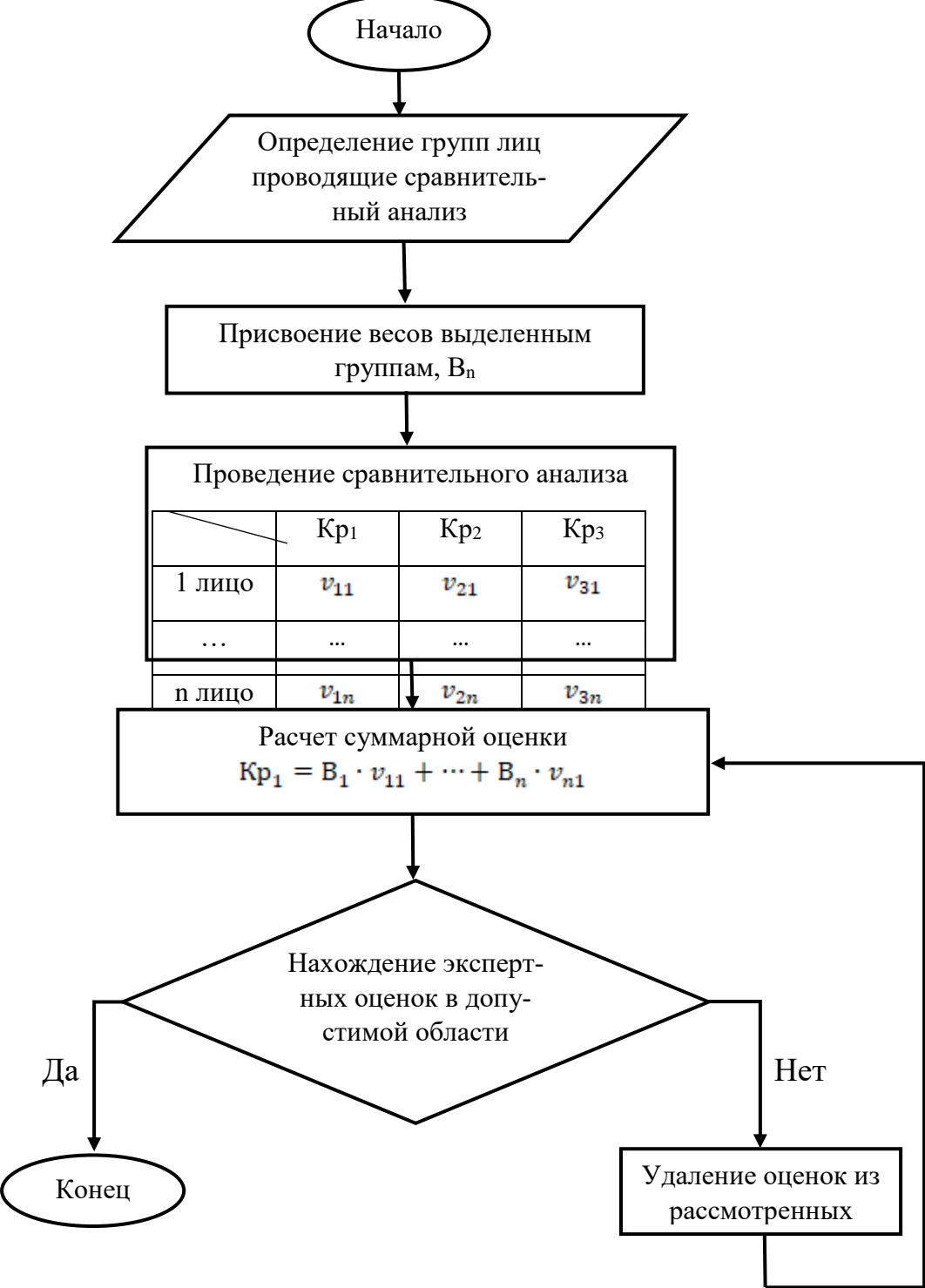
Проведение сравнительного анализа – при помощи метода попарного сравнения необходимо сравнить представленные объекты между собой.

Расчет суммарной оценки – после того как сравнительный анализ проведен, необходимо суммировать полученные вектора приоритетов сравниваемых объектов по формуле [2]:

$$Kp_1 = B_1 \cdot v_{11} + \dots + B_n \cdot v_{n1} \quad (1)$$

Полученные значения для каждого объекта сравнения примем как оптимальные значения (Kp_{opt}).

Нахождение экспертных оценок в допустимой области – данный этап представляет собой проверку полученных значений экспертных оценок. Данный процесс заключается в расчете расстояний экспертных оценок от оптимальных значений по формуле:

$$R_n = |v_{11} - Kp_{1opt}| + |v_{12} - Kp_{2opt}| + |v_{13} - Kp_{3opt}| \quad (2)$$

Экспертные оценки, выпадающие из допустимой области, удаляются из списка и процесс возвращается к блоку «Расчета суммарной оценки».

Таким образом разработанный алгоритм обработки экспертных оценок позволяет проверять экспертные оценки, выявлять допустимые оценки и удалять их. Данный алгоритм позволит оптимизировать процесс принятия решений в ситуационных центрах органов внутренних дел, тем самым повысить качество принимаемых решений.

ЛИТЕРАТУРА

1. Piankov O.V. Mathematical modeling of multicriteria conflicts of analytical activity in situation centers of the internal affairs authorities / O.V. Piankov, A.A. Terentev, I.V. Gilev // XXI International Conference Complex Systems: Control and Modeling Problems (CSCMP). Electronic ISBN: 978-1-7281-6700-8. 3-6 Sept. 2019.

2. Орлов А. И. Теория принятия решений. Учебное пособие / А. И. Орлов. – Москва : Издательство «Экзамен», 2005. – 656 с.

СВЕДЕНИЯ ОБ АВТОРЕ

Терентьев Александр Андреевич. Инженер кафедры инфокоммуникационных систем и технологий.

Воронежский институт МВД России.

E-mail: Alextt02021993@yandex.ru

Россия, 394065, Воронеж, проспект Патриотов, 53.

Тел. +7(473)200-52-24.

Terentyev Alexandr Andreevich. Engineer of the department of infocommunication systems and technologies.

Voronezh Institute of the Ministry of the Interior of Russia

E-mail: Alextt02021993@yandex.ru

Work address: Russia, 394065, Voronezh, Prospect Patriotov, 53.

Tel. +7(473) 200-52-24.

Ключевые слова: анкетирование; вычисление экспертных оценок; расчет суммарной оценки.

Key words: survey; calculation of expert assessments; calculation of the total assessment.

УДК 654.02

Шерстюков Сергей Анатольевич,
доктор технических наук, доцент;
Буравцова Анна Николаевна

АППРОКСИМИРУЮЩАЯ И ДЕТАЛИЗИРУЮЩАЯ КОМПОНЕНТЫ ВЕЙВЛЕТ-АНАЛИЗА И СИНТЕЗА СИГНАЛОВ

APPROXIMATING AND DETAILING COMPONENTS OF WAVELET ANALYSIS AND SYNTHESIS OF SIGNAL

В статье рассмотрены методы вейвлет преобразования пакетов и вейвлет-преобразования для обработки и анализа сигнала. Построение вейвлет-пакетного анализа и вейвлет-разложения с различными вейвлет-базисными наборами. Проиллюстрировано сравнение трехуровневого вейвлет-разложения и вейвлет-разложения пакета, представлена аппроксимация и детализация информации и их полезность при анализе и синтезе сигналов.

The article discusses the methods of the Wavelet Packet Transform and the Wavelet Transform for signal processing and analysis. Constructs the wavelet packet transform batch analysis and the wavelet transform decomposition with different wavelet basis sets. The comparison is illustrated of the three-level wavelet decomposition and the wavelet decomposition of the packet, approximation and detail of the information and their usefulness in signals analysis and synthesis are presented.

За последнее десятилетие была проделана большая работа по применению частотно-временных преобразований в проблеме представления и классификации сигналов. Сигналы, обладающие нестационарным характером, плохо подходят для обнаружения и классификации традиционными методами Фурье. Было показано, что вейвлеты могут аппроксимировать изменяющиеся во времени нестационарные сигналы лучшим образом, чем преобразование Фурье, представляющее сигнал в областях времени и частоты.

Вейвлет-пакетное преобразование (ВПП) является одним из таких инструментов частотно-временного анализа. Это преобразование, которое приводит сигнал в область, которое содержит информацию как о времени, так и о частоте.

Вейвлет-преобразование (ВП) как инструмент для обработки и анализа сигнала был предложен в качестве альтернативы классическому спектральному анализу, основанному на преобразовании Фурье. В отличие от преобразования Фурье, ВП обеспечивает двумерную визуализацию исследуемого сигнала, аппроксимирует изменяющиеся во времени нестационарные сигналы, представляющее сигнал как в физическом (время), так и в

масштабном (частота) пространстве с возможностью исследовать особенности сигнала и его детали [1].

Наиболее основным способом выполнения частотно-временного анализа является выполнение оконного Фурье-преобразования (ПФ). Это имеет тот недостаток, что окно должно быть коротким, чтобы найти быстрые изменения в сигнале, и длинным, чтобы определить низкочастотные компоненты. Вейвлет разложение (иногда известное как просто вейвлет-пакеты) является вейвлет-преобразованием, где сигнал проходит через большее количество фильтров. Они образуют основы, которые сохраняют главные признаки вейвлета (таблица 1).

Таблица 1

Главные признаки вейвлета

Признак вейвлета	Описание признака	Функция
Ограниченность	Квадрат нормы функции должен быть конечным	$\ \psi\ ^2 = \int_{-\infty}^{\infty} \psi ^2 dt < \infty$
Локализация	ВП в отличие от ПФ использует локализованную исходную функцию и во времени, и по частоте	$ \psi(t) \leq C(1 + t)^{-1-\varepsilon}$ и $ S_{\psi}(\omega) \leq C(1 + \omega)^{-1-\varepsilon}$, при $\varepsilon > 0$.
Нулевое среднее	График исходной функции должен осциллировать (быть знакопеременным) вокруг нуля на оси времени и иметь нулевую площадь. Из этого условия понятно название «вейвлет» – маленькая волна.	$\int_{-\infty}^{\infty} (\psi) dt = 0.$
	Вейвлеты n-го порядка позволяют анализировать более тонкую (высокочастотную) структуру сигнала, подавляя медленно изменяющиеся его составляющие.	$\int_{-\infty}^{\infty} t^n \psi(t) dt = 0.$
Автомодельность	Характерным признаком ВП является его самоподобие. Все вейвлеты конкретного семейства $\psi_{ab}(t)$ имеют то же число осцилляций, что и материнский вейвлет $\psi(t)$, поскольку получены из него посредством масштабных преобразований (a) и сдвига (b).	

Различные формы вейвлет позволяют нам выбрать ту вейвлетобразующую функцию (материнский вейвлет) более всего подходящую к функции нашего сигнала. Наиболее распространенными для непрерывного вейвлет преобразования (НВП – является одним из эффективных альтерна-

тивных методов частотно временного анализа и позволяет проводить анализ на произвольно выбираемых частотах с корректировкой размера окна преобразования под анализируемую частоту [2]) являются «Мексиканская шляпа», «Морле», «вейвлет-Пауля», «вейвлет-Коши» и др.

Главной идеей ВП является вейвлет-декомпозиция – разбиение сигнала на две составляющие – грубую (аппроксимирующую) и уточнённую (детализирующую). Методы ВП, с различными вейвлет-базисными наборами, являются детализированными.

Для извлечения информации из сигналов временной области используются технологии ВПП. У Вейвлет-пакетного разложения сигнала преимущества перед дискретным вейвлет-преобразованием (ДВП). В частности, вейвлет-пакеты лучше представляют сигналы, которые проявляют колебательное или периодическое поведение. С помощью вейвлет-пакетного разложения обеспечивается большая гибкость в адаптации высокочастотного содержания сигнала, осуществляется более детализировано и преобладает разнообразие вариантов его разложения.

В ВП каждый уровень вычисляется путем прохождения предыдущих коэффициентов аппроксимации через фильтры верхних и нижних частот. Однако в ВПП разлагаются как коэффициенты детализации, так и коэффициенты аппроксимации. Для n уровней разложения ВПП производит 2^n различные наборы коэффициентов (или узлов) в отличие от $(n+1)$ наборов для ВП. Однако из-за процесса дискретизации с понижением частоты общее число элементов управления остается прежним, и избыточность отсутствует.

При непрерывном вейвлет-преобразовании (НВП) сигналы анализируются с использованием набора базовых функций, которые связаны друг с другом простым масштабированием и трансляцией. Изменение шкалы времени цифрового сигнала получается с использованием методов цифровой фильтрации. Анализируемый сигнал пропускают через фильтры с различными частотами отсечки.

В ДВП сигнал может быть проанализирован путем его прохождения через блок фильтра, за которым следует операция прореживания. Когда сигнал проходит через эти фильтры, он разделяется на две полосы. Фильтр нижних частот, который соответствует усредняющей операции, извлекает грубую информацию сигнала. Фильтр верхних частот, который соответствует дифференциальной операции, извлекает подробную информацию сигнала. Фильтры являются одной из наиболее широко используемых функций обработки сигналов. Вейвлеты могут быть реализованы посредством итерации фильтров с повторным масштабированием.

Значение ДВП вычисляется посредством активной фильтрации нижних частот и верхних частот дискретного сигнала временной области, называемая алгоритмом Маллата или разложением дерева Маллата, как показано на рисунке 1. На каждом уровне разложения фильтры создают

сигналы, охватывающие только половину полосы частот. Это удваивает частотное разрешение, так как неопределенность в частоте уменьшается вдвое. В соответствии с теоремой Найквиста, если исходный сигнал имеет самую высокую частоту, которая требует частоты дискретизации равной 2ω , то он теперь имеет самую высокую частоту равную $\omega/2$. Теперь он может быть дискретизирован с частотой ω , таким образом отбрасывая половину выборок без потери информации. Это прореживание в 2 раза меньше временного разрешения, так как весь сигнал теперь представлен только половиной числа выборок. Процесс фильтрации и прореживания продолжается до достижения требуемого уровня. Максимальное количество уровней зависит от длины сигнала.

Способ вейвлет-пакета представляет собой обобщение вейвлет-разложения, которое предоставляет более широкий диапазон возможностей для анализа сигнала и которое позволяет наилучшим образом сопоставить анализ с сигналом. Он обеспечивает преобразование уровня за уровнем сигнала из временной области в частотную область. Вычисляются с использованием рекурсии операций фильтр-декомпозиция, приводящей к уменьшению временного разрешения и увеличению частотного разрешения. Ячейки частоты, в отличие от вейвлет-преобразования, имеют одинаковую ширину, поскольку ВПП делит не только низкий, но и высокочастотный поддиапазон. При вейвлет-анализе сигнал разделяется на аппроксимацию и коэффициент детализации. Затем коэффициент аппроксимации сам разбивается на коэффициенты аппроксимации второго уровня и коэффициенты детализации, и процесс повторяется. При анализе ВПП, а также аппроксимации могут быть разделены. Это дает больше, чем 2^{2n-1} различные способы синтеза сигнала. Когда ВП обобщается на ВПП, не только выходной сигнал фильтра нижних частот может быть итерирован посредством дополнительной фильтрации, но также и фильтр верхних частот может быть итерирован. Эта возможность итерировать выходные сигналы фильтра верхних частот означает, что ВПП допускает более чем одну базисную функцию (или вейвлет-пакет) в заданном масштабе по сравнению с ВП, который имеет одну базисную функцию в каждом масштабе [3]. Если итерирован только фильтр нижних частот, результатом является вейвлет-базис. Если итерированы все фильтры нижних и верхних частот, то будет получено полное дерево. По мере прохождения каждого уровня дерева увеличивается компромисс между временным и частотным разрешением. Нижний уровень полностью разложенного дерева представляет собой частотное представление сигнала. На рисунке 1б показан уровень разложения-3 с использованием ВПП.



Рис. 1. Разложение уровня-3 (а) с использованием вейвлет-преобразования, (б) с использованием вейвлет-пакетного преобразования

На основе вышеприведенного анализа рисунки 1а и 1б дают сравнение трехуровневого вейвлет-разложения и вейвлет-разложения пакета. На рисунке 1а можно видеть, что при вейвлет-анализе на каждом уровне разрешения разлагаются для получения аппроксимирующей (А на схеме) и детализирующей информации (Д на схеме) на более высоком уровне. Однако при анализе вейвлет-пакета на рисунке 1б, и аппроксимация, и детализация на определенном уровне дополнительно разлагаются на следующий уровень, что означает анализ вейвлет-пакета может обеспечить более точное частотное разрешение, чем анализ вейвлет. Разложение вейвлет-пакета является кратным вейвлет-представлением, которое позволяет наилучшим образом сопоставить анализ с сигналом.

ЛИТЕРАТУРА

1. Астафьева Н. М. Вейвлет-Анализ: Основы Теории и Примеры Применения // Успехи Физических Наук. – 1996. – Т. 166, № 11. – С. 1145-1170.
2. Куркин С. А. Непрерывный вейвлетный анализ в физике открытых систем // Учебно-методическое пособие. – Саратов : СГУ, 2012. – 81 с.
3. Яковлев А. Н. Основы вейвлет-преобразования сигналов : учеб. пособие. – Москва : САЙНС-ПРЕСС. 2003. – 80 с.

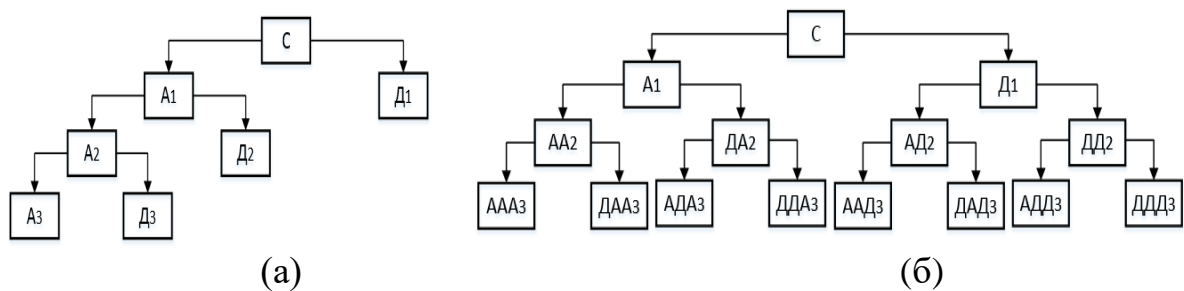
СВЕДЕНИЯ ОБ АВТОРАХ

Шерстюков Сергей Анатольевич. Профессор кафедры инфокоммуникационных систем и технологий. Доктор технических наук, доцент.
Воронежский институт МВД России.
E-mail: sherstukov@vimvd.ru
Россия, 394065, г. Воронеж, проспект Патриотов, 53.
Тел. (473) 200-52-26.

Буравцова Анна Николаевна. Адъюнкт института.

Воронежский институт МВД России.
E-mail: annaburavcova@yandex.ru
Россия, 394065, г. Воронеж, проспект Патриотов, 53.
Тел. (473) 200-52-23.

Sherstyukov Sergey Anatolevich. Professor of the chair infocommunication systems and technologies. Doctor of Technical Sciences, assistant professor. Voronezh Institute of Russian Ministry of Internal Affairs.
E-mail: sherstukov@vimvd.ru
Work address: Russia, 394065, Voronezh, Prospect Patriotov, 53.
Tel. +7 (473) 200-52-26.

Buravtsova Anna Nikolaevna. Post graduate cadet of the institute. Voronezh Institute of the Ministry of the Interior of Russia.
E-mail: annaburavcova@yandex.ru
Work address: Russia, 394065, Voronezh, Prospect Patriotov, 53.
Tel. (473) 200-52-23.

Ключевые слова: вейвлет-пакетное преобразование; вейвлет-преобразование; вейвлет-разложение; аппроксимация и детализация; анализ и синтез сигнала.

Key words: wavelet packet transform; wavelet transform; wavelet decomposition; approximation and detail; analysis and synthesis of signal.

УДК 621.372

ПРИМЕНЕНИЕ ИНФОРМАЦИОННЫХ И КОМПЬЮТЕРНЫХ ТЕХНОЛОГИЙ ДЛЯ РЕШЕНИЯ ЗАДАЧ ОРГАНОВ ВНУТРЕННИХ ДЕЛ

Арутюнова Валентина Игоревна,
кандидат технических наук;
Мещеряков Михаил Олегович

ИНФОРМАЦИОННЫЕ СРЕДСТВА ВОЗДЕЙСТВИЯ: УГРОЗА И ЗАЩИТА

INFORMATIONAL MEANS OF INFLUENCE: THREAT AND PROTECTION

В статье рассмотрены особенности информационных средств воздействия, их основные виды, типы и характеристик.

The article discusses the features of information tools of influence, their main types, types and characteristics.

Начиная с конца прошлого и начала настоящего века произошло ускорение информационного обмена и появления новых форм коммуникаций. Всеобщее использование технологий высокоскоростной связи и доступность интернета стали в последние десятилетия катализатором формирования информационного пространства. Информационные технологии затрагивают все сферы государственного механизма, в том числе и органы внутренних дел Российской Федерации.

Информация нам необходима для использования в повседневной деятельности, но значительная часть манипуляций происходит с её помощью, информация все больше используется как оружие в информационных войнах.

Информационное пространство является основной областью ведения информационной войны. Все действия в информационном пространстве ведутся в двух сферах в технической и психологической. [1, 2]. На рисунке 1 представлена структура информационного пространства.

Часть информационного пространства в которой информация создается, изменяется и храниться называется технической сферой.

Психологическая сфера — область информационного пространства, которая объединяет мышление личного состава органов внутренних дел Российской федерации и мирного населения [1, 2].

Главным поражающим фактором, представляющим собой наступательную часть информационной войны, является информационное воздействие.



Рис. 1. Структура информационного пространства

Разнообразие элементов и механизмов информационной системы, относящихся к области управления и имеющих возможные ресурсы для оптимизации достижение целей, чуждых данной системе, но выгодных противнику являются, объектом информационного воздействия [1,2].

Объекты воздействия и защиты в психологической сфере — это психика личного состава сотрудников органов внутренних дел Российской Федерации и населения противостоящих сторон, системы формирования общественного мнения и принятия решений.

Информационно-технические системы, такие как компьютерные сети, телекоммуникационные системы и многие другие системы, являются главными объектами воздействия и защиты в технической сфере.

Для каждой информационной сферы характерны свои объекты воздействия и средства поражения. На рисунке 2 представлены виды информационного воздействия [1,2]:



Рис. 2. Виды информационного воздействия

Пропаганда и дезинформация противника, а также средства радиоэлектронной борьбы в настоящее время относятся к одним из основных классов приемов и способов информационных средств воздействия. Но в различных источниках, на данный момент нет единого общепринятого определения для понятия «информационное средство воздействия»

В интернете самым популярным является следующее определение.

Информационное средство воздействия — это совокупность средств информационного воздействия на технику и людей [1, 2].

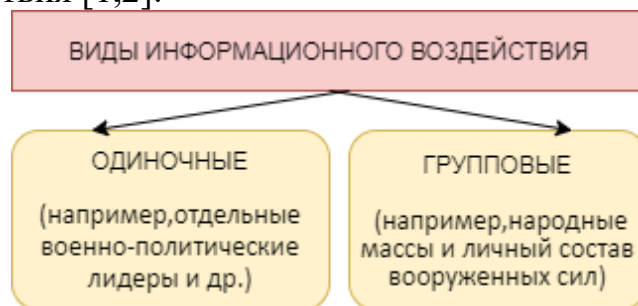
Принимая во внимания сферу профессиональной деятельности людей, в которой происходит информационная война, информационные средства воздействия можно разделить на два основных вида:

- информационно-технические средства воздействия;
- информационно-психологические средства воздействия.

Техника- это самый важный объект информационного средства воздействия первого вида, а люди – важнейший объект информационного средства воздействия второго вида. При этом необходимо отметить, что информационно-технические средства воздействия включают в себя средства радиоэлектронной борьбы, а информационно-психологические средства воздействия являются элементом более широкого типа воздействия, такого как психологическое воздействие.



Рис. 3. Основные виды информационно-технического воздействия

Информационные средства воздействия в действительности представляет собой определенную технологию, в состав которой входит[2]:

- анализ способов и механизмов активизации у конкретной системы противника (технической, психологической, социальной, экономической и т.д.) характерных её возможностей самоуничтожения;
- поиск программы самоуничтожения;

- создание конкретного информационно-технического воздействия;
- применение информационного воздействия по обозначенному объекту.

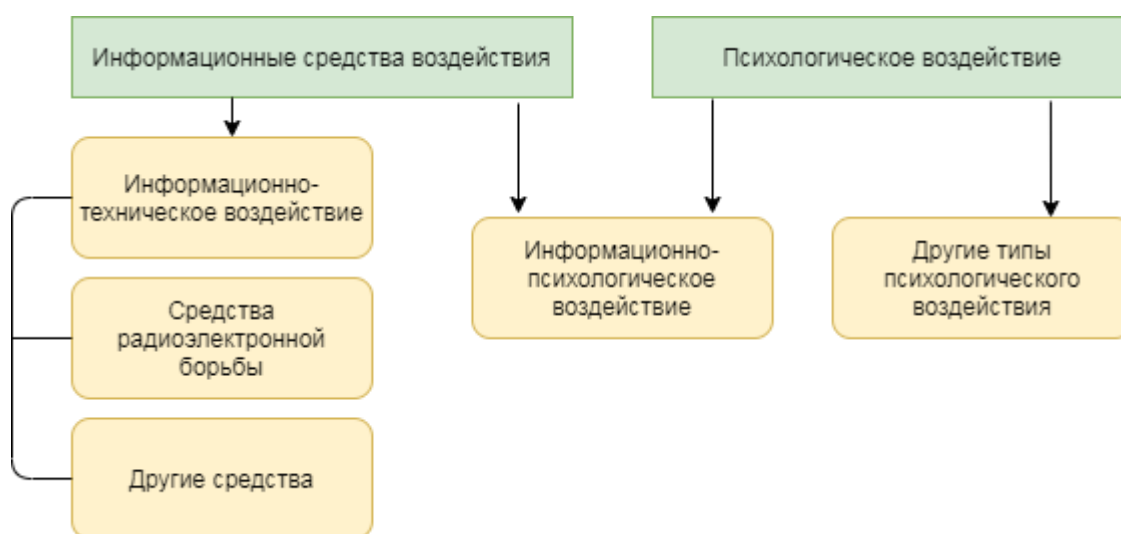
Информационным средствам воздействия свойственны некоторые отличительные качественные характеристики, которые представлены на рисунке 4:



Рис. 4. Структура информационного пространства

Темпы развития технологий защиты и противодействия значительно медленнее, чем темпы совершенствования информационного воздействия.

Информационные средства воздействия можно разделить на два типа в соответствии со своим целевым назначением [3]:

- оборонительное информационное воздействие;
- наступательное информационное воздействие.

Средства оборонительного информационного воздействия в информационном противоборстве решают задачи обороны и активизируют системы многоуровневой компьютерной защиты, а также различные системы активного противодействия информационно-психологическому воздействию противника.

Поражение наиболее кризисных компонентов в системе принятия решений противника (как в технической, так и психологической сфере) является основным принципом при работе наступательных информационных средств воздействия [3].

К наиболее распространённым средствам наступательного информационного воздействия можно отнести:

- средства воздействия на составляющие радиоэлектронного оборудования или другие технические элементы системы для временного или постоянного прекращения работоспособности или изменения алгоритма их функционирования;

- средства предназначенные для полной остановки процесса передачи информации, нарушения работы подсистемы обмена информации путем воздействия на среду распространения сигналов и алгоритмов функционирования;
- средства дезинформации и пропаганды, которые вносят корректировки в информацию, хранящуюся в системе управления, создавая виртуальную видимость обстановки, которая различна с действительностью, а также вносящих изменения в систему ценностей жизни человека и нанесение ущерба духовно-нравственным ценностям противостоящей стороне;
- средства специального психологического воздействия, которые воздействуют на подсознание и психику человека для снижения и подавление его воли.

Перечисленные средства информационного воздействия, основаны на различных энергетических, химических и информационных технологиях.

В настоящее время профессиональная деятельность людей все больше и чаще связана с использованием информационных технологий. Услуги международных телекоммуникационных сетей становятся все более востребованы как государственные, так и коммерческие структуры, промышленные и транспортные предприятия, научные организации и учебные заведения.

Проанализировав широкое многообразие средств информационного воздействия, а также широкий спектр объектов информационной борьбы, можно сделать вывод, что воздействие на информационные ресурсы страны является одним из источников опасности для национальных интересов государства.

ЛИТЕРАТУРА

1. Макаренко С.И. Информационное противоборство и радиоэлектронная борьба в сетевых войнах начала XXI века. Монография. — СПб.: Научно-технологические технологии, 2017. — 546 с
2. Гриняев С. Н. Поле битвы — киберпространство. Теория, приемы, средства, методы и системы ведения информационной войны. — М.: Харвест, 2004. — 426 с.
3. Буренок В. М., Ивлев А. А., Корчак В. Ю. Развитие военных технологий XXI века: проблемы планирование, реализация. — Тверь: Издательство ООО «КУПОЛ», 2009. — 624 с

СВЕДЕНИЯ ОБ АВТОРАХ

Арутюнова Валентина Игоревна. Преподаватель кафедры автоматизированных информационных систем ОВД. Кандидат технических наук.
Воронежский институт МВД России.

E-mail: avi1101@mail.ru.

Россия, 394065, г. Воронеж, проспект Патриотов, 53.

Тел. (473)200-51-80.

Мещеряков Михаил Олегович. Студент.

Московский государственный технический университет имени
Н.Э. Баумана.

E-mail: mesher73@mail.ru.

Россия, 105005, г. Москва, 2-я Бауманская ул., д. 5, стр. 1.

Тел. (495) 632-22-47.

Arutyunova Valentina Igorevna. Teacher of the Department of automated information systems of internal Affairs. Candidate of technical Sciences. Voronezh Institute of the Ministry of the Interior of Russia.

E-mail: avi1101@mail.ru.

Work address: Russia, 394065, Voronezh, Patriotov Prospect, 53.

Ph. (473)200-51-80.

Meshcheryakov Mikhail Olegovich. Student

Bauman Moscow state technical University.

E-mail: mesher73@mail.ru.

Work address: Russia, 105005, Moscow, 2nd Baumanskaya str., 5, p. 1.

Tel. (495) 632-22-47.

Ключевые слова: информационное пространство; информационные средства воздействия.

Key words: information space; information means of influence.

УДК 004.4

**МОДЕЛЬ НЕЙРОННОЙ СЕТИ ДЛЯ ИССЛЕДОВАНИЯ ПРОЦЕССА
АУТЕНТИФИКАЦИИ ШТАТНЫХ ПОЛЬЗОВАТЕЛЕЙ
ПО КЛАВИАТУРНОМУ ПОЧЕРКУ В АВТОМАТИЗИРОВАННЫХ
СИСТЕМАХ ОРГАНОВ ВНУТРЕННИХ ДЕЛ**

**NEURAL NETWORK MODEL FOR INVESTIGATING THE PROCESS
OF AUTHENTICATION OF REGULAR USERS BY KEYBOARD
HANDWRITING IN AUTOMATED SYSTEMS OF INTERNAL
AFFAIRS BODIES**

В статье описан процесс аутентификации пользователей автоматизированных систем по клавиатурному почерку на основе использования нейронной сети. Представлена модель трехслойного перцептрона, обученного на базе алгоритма обратного распространения ошибки, для проведения процесса дополнительной аутентификации штатных пользователей защищенных автоматизированных систем органов внутренних дел.

The article describes the process of authentication of users of automated systems using keyboard handwriting based on the use of a neural network. A model of a three-layer perceptron, trained on the basis of the algorithm of error back propagation, is presented for additional authentication of regular users of protected automated systems of internal Affairs bodies.

Важным аспектом действия систем защиты информации (СЗИ) от несанкционированного доступа (НСД) в современных автоматизированных системах (АС), эксплуатируемых в защищенном исполнении на объектах информатизации ОВД, является обеспечение надежного управления доступом пользователей к конфиденциальному информационному ресурсу. Решение указанной задачи может быть осуществлено путем реализации подсистемой управления доступом СЗИ от НСД помимо стандартной процедуры аутентификации процедуры дополнительной аутентификации штатных пользователей АС ОВД.

В настоящее время успешно зарекомендовали себя методы аутентификации субъектов доступа, основанные на использовании биометрических систем, применение которых для осуществления аутентификации пользователя решает проблемы утраты паролей и личных идентификаторов [1]. Биометрические характеристики уникальны и неотделимы от человека, их довольно трудно подделать. По мнению специалистов [2], одним из новых направлений в биометрии является аутентификация штатных пользователей по индивидуальной динамике клавиатурного набора (клавиатурному почерку). Кла-

виатурный почерк – поведенческая биометрическая характеристика человека, описываемая такими параметрами, как динамика ввода, скорость ввода, частота возникновения ошибок при вводе и др. [2].

Изучение научной литературы в данной предметной области показывает существование различных подходов к распознаванию клавиатурного почерка [3], основанных на использовании: вероятностно-статистических методов обработки данных; методов машинного обучения.

Машинное обучение представляет собой класс методов искусственного интеллекта, изучающий методы построения моделей и алгоритмов, способных к обучению [4]. По мнению исследователей [2] его применение к решению задачи аутентификации пользователя по клавиатурному почерку позволяет решить ряд проблем, возникающих при использовании стандартных методов статистической обработки входного потока данных, и получить более высокие и точные результаты распознавания, но требует от системы большей вычислительной сложности и мощности.

К одному из самых распространенных методов машинного обучения относят нейронные сети, имитирующие функции нейронов при обработке информации. Главной особенностью нейронных сетей является возможность их обучения, заключающаяся в нахождении коэффициентов связей между нейронами. В процессе обучения нейронная сеть выявляет сложные зависимости между входными и выходными данными, осуществляет обобщения и в результате может показать верный результат на основании данных, отсутствующих в обучающей выборке, или неполных данных.

Искусственная нейронная сеть представляет собой систему соединенных и взаимодействующих друг с другом простых процессоров – искусственных нейронов [4]. Такая вычислительная система способна к самообучению и постепенному повышению своей производительности.

К задачам, решаемым нейронными сетями, относятся: распознавание образов и классификация (разделение образов на классы в соответствии с выделенными признаками); принятие решений и управление; аппроксимация и прогнозирование (после обучения сеть должна предсказать будущее значение некой последовательности на базе предыдущих значений); кластеризация (разбиение множества входных сигналов на классы, количество и признаки которых заранее неизвестны); ассоциативная память и сжатие данных (способность выразить данные большой размерности более компактно) и обратный процесс – восстановление исходного набора данных из части информации.

Аутентификация по клавиатурному почерку заключается в осуществлении распознавания образов и их классификации. Главной задачей, решаемой нейросетью, является осуществление классификации штатных пользователей на два типа: авторизованного пользователя и злоумышлен-

ника. При обучении сети предлагается набор данных с указанием их отношения к определенному классу. Образец представляется как вектор значений признаков. Запись данных осуществляется напрямую из буфера клавиатуры. Собираемые данные фиксируются по времени и записываются в базу данных, где далее при помощи нейронной сети будет применяться решение о правомерности входа пользователя. Для осуществления аутентификации система должна хранить информацию, описывающую неповторимые характеристики конкретного пользователя – интервалы между нажатиями клавиш и скорость ввода.

В общем виде процесс аутентификации на основе использования нейросетей проходит несколько этапов [5]: получение и анализ данных (преобразование и фильтрация введенных данных); выбор топологии сети; экспериментальный подбор параметров сети (числа слоев, передаточных функций нейронов); экспериментальный подбор параметров обучения (скорости обучения); непосредственно обучение модели, ее компиляция; проверка адекватности обучения модели, корректировка сети; распознавание пользователя (считывание данных, анализ и принятие решения).

Важным этапом в создании рабочей нейронной сети является процесс обучения – поиск такого набора весовых коэффициентов, при котором входной сигнал после прохода по сети преобразуется в нужный выходной сигнал. Рассмотрим способ реализации обучения сети – обучение с учителем, в ходе которого нейронная сеть располагает правильными ответами на каждый входной параметр. В этом случае веса настраиваются таким образом, чтобы сеть давала ответы, максимально приближенные к известным верным.

Для распознавания клавиатурного почерка пользователя используем многослойный персептрон – нейронную сеть, состоящую из слоев, каждый из которых содержит модели нейронов. Многослойный персептрон включает следующие элементы: искусственные нейроны – элементарные связанные между собой единицы (сеть содержит три типа нейронов: входной, выходной, скрытый); синапсы – связи между нейронами, каждая из которых имеет свою степень веса (используются для отправки/получения информации между нейронами); сигналы – информацию, передаваемую нейронами.

Поступающая на входной слой нейронов информация передается посредством синапсов следующему слою. Полученная нейронами информация представляет собой сумму произведений всех данных на соответствующие коэффициенты веса w_i (вес связи). Найденные значения подставляются в функцию активации, в результате получается выходная информация, передаваемая дальше до конечного выхода (рис. 1).

Стандартная структура нейронной сети состоит из входного слоя и нескольких скрытых слоев. Входной сигнал в многослойном персептроне распространяется в прямом направлении, от слоя к слою.

Многослойный персептрон характеризуется тремя отличительными признаками: каждый нейрон имеет нелинейную функцию активации, например, сигмоидальную; сеть состоит из одного или нескольких скрытых нейронов, в процессе обучения она будет иметь возможность решать сложные задачи; сеть обладает высокой степенью связности.



Рис. 1. Модель искусственного нейрона

Ввиду того, что стоящая перед нейросетью задача заключается в проведении классификации пользователей на два типа (легитимный пользователь или злоумышленник), персептрон носит сужающийся характер, что позволяет экономить время на его обучение. Для повышения точности аутентификации необходимо использовать ключевую фразу (пароль) общей длиной от 6 до 30 символов, ввод которой пользователь производит на подсознательном уровне с подключением мышечной памяти [2]. Для простоты проведения эксперимента используем семизначный пароль, учитывая временные интервалы между каждым нажатием клавиш, общей сложностью 6 штук, и общую скорость ввода.

В ходе проведения эксперимента была определена сеть с 7 входными нейронами (шесть временных интервалов и скорость ввода), тремя скрытыми слоями по 10, 100 и 12 нейронов, двумя выходными нейронами для определения правомерности доступа (рис 2). В качестве функции активации нейронов выбрана сигмоидальная функция с равным единице коэффициентом кривизны.

Обучение многослойных персептронов происходит на базе алгоритма обратного распространения ошибки [6]. Он относится к методам обучения с учителем, поэтому требует, чтобы в обучающей выборке были заданы целевые значения. Алгоритм работает за счет использования выходной ошибки нейронной сети для вычисления величин коррекции весов нейронов в ее скрытых слоях, рассчитываемой по формуле:

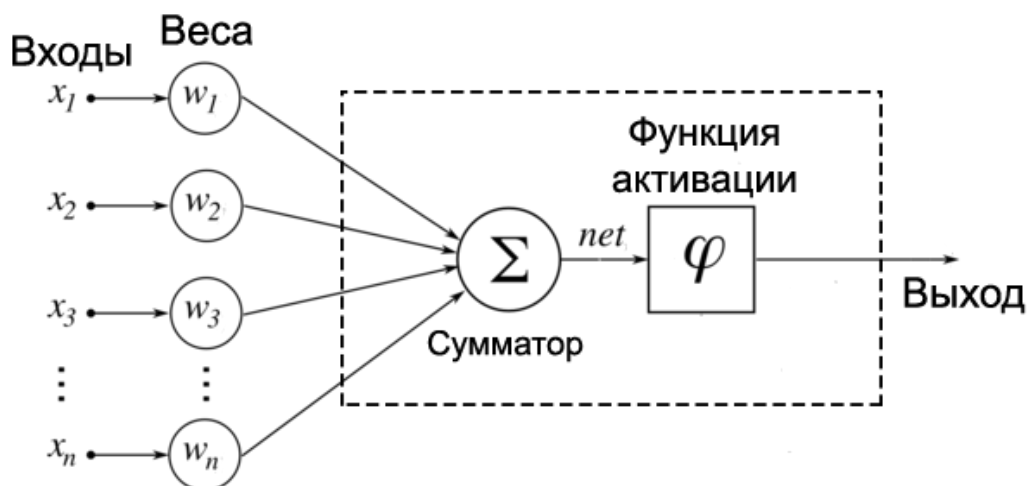
$$E = \frac{1}{2} \sum_{i=1}^k (y - y')^2, \quad (1)$$

где: k – число выходных нейронов сети, y – целевое значение, y' – фактическое выходное значение.



Рис. 2. Структура трехслойного персептрона для осуществления аутентификации пользователя по клавиатурному почерку

Алгоритм является итеративным, то есть веса нейронов сети корректируются после подачи на вход одного обучающего примера.

Обучение сети с использованием алгоритма обратного распространения ошибки проводится в два этапа. На каждой итерации осуществляются прямой и обратный проходы сети. В первом случае входной вектор распространяется от входов сети к ее выходам, формируя таким образом некоторый выходной вектор, соответствующий фактическому состоянию весов. Далее вычисляется ошибка нейронной сети как разность между текущими и целевыми значениями. При обратном проходе данная ошибка распространяется от выходов сети к ее входам и рассчитывается коррекция весов нейронов в соответствии с выражением:

$$\Delta w_{i,j}(n) = -\eta \frac{\partial E_{av}}{\partial w_{ij}}, \quad (2)$$

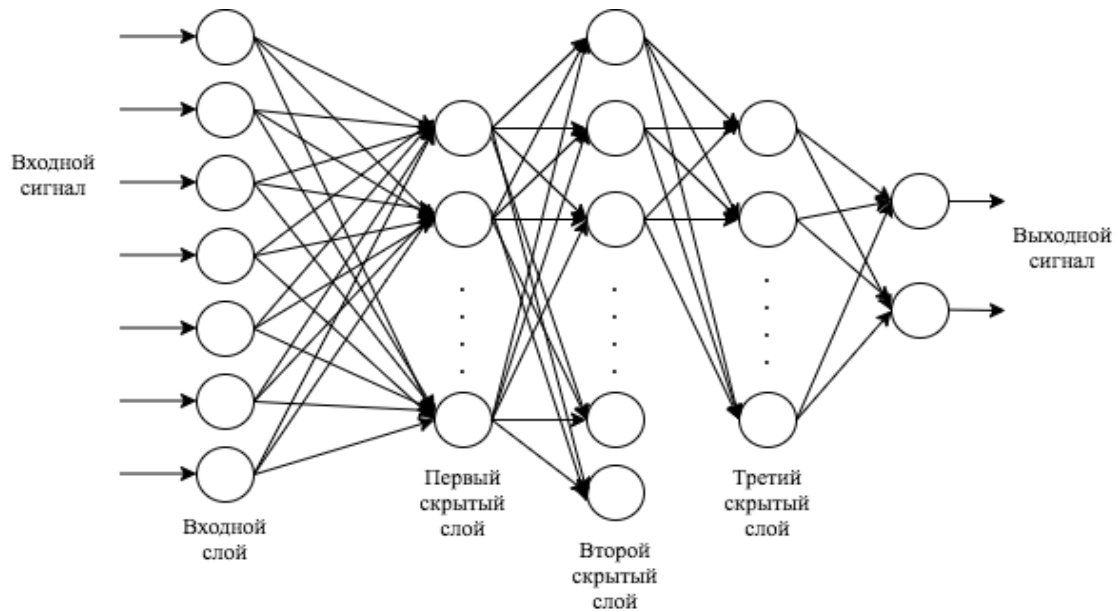
где: $W_{i,j}$ – вес i -й связи j -го нейрона, η – параметр скорости обучения, позволяющий дополнительно управлять величиной шага коррекции $\Delta w_{i,j}$ с целью минимизации ошибки. Указанный параметр, изменяющийся в интервале от 0 до 1, подбирается экспериментально в процессе обучения.

Выходная сумма j -го нейрона определяется по формуле:

$$S_j = \sum_{i=1}^n w_{ij} x_i \quad (3)$$

Дифференциал $\frac{\partial S_j}{\partial w_{i,j}}$ активационной функции нейронов сети $f(s)$ должен существовать и не быть равным нулю в любой точке, то есть активационная функция должна быть дифференцируема на всей числовой оси. Поэтому целесообразно использовать такие сигмоидальные активационные функции, как логистическая функция или гиперболический тангенс.

$$\frac{\partial E}{\partial w_{i,j}} = \frac{\partial E}{\partial S_j} \frac{\partial S_j}{\partial w_{i,j}} = x_i \frac{\partial E}{\partial S_j} \quad (4)$$

Алгоритм обратного распространения ошибки использует стохастический градиентный спуск, в основе которого лежит продвижение в многомерном пространстве весов в направлении антиградиента для достижения минимума функции ошибки. Обучение продолжают не до точной настройки нейронной сети на минимум функции ошибки, а до тех пор, пока не будет достигнуто достаточно точное его приближение. Это позволяет уменьшить число итераций обучения, избегая переобучения сети.

К преимуществам использования многослойного персептрона для аутентификации пользователя по клавиатурному почерку можно отнести простоту в использовании, гарантированное получение ответа после прохода данных по слоям, способность моделирования функции любой степени сложности, хорошо апробированные и легко применяемые алгоритмы обучения.

Таким образом, в статье рассмотрена возможность использования модели нейронной сети для исследования процесса аутентификации пользователей АС по клавиатурному почерку. Описаны этапы осуществления процесса аутентификации на основе многослойного персептрона, обученного на базе алгоритма обратного распространения ошибки, и представлена модель трехслойного персептрона для проведения аутентификации пользователей. Реализация процесса дополнительной аутентификации штатных пользователей защищенных АС, эксплуатируемых на объектах информатизации ОВД, по клавиатурному почерку на основе представленной модели позволит обеспечить надежную защиту конфиденциального информационного ресурса в соответствии с требованиями действующей нормативной документации [7, 8].

ЛИТЕРАТУРА

1. Мартынова Л.Е. Исследование и сравнительный анализ методов аутентификации / Мартынова Л.Е. [и др.] // Молодой ученый. – 2016. – № 19. – С. 90-93.
2. Аверин А.И. Аутентификация пользователей по клавиатурному почерку / А.И. Аверин, Д.П. Сидоров [Электронный ресурс]. – Режим доступа: <http://cyberleninka.ru/article/n/autentifikatsiya-polzovateley-po-klaviaturnomu-rocherku>. – (Дата обращения: 28.05.2020).
3. Алексеев В.А. Сравнительный анализ перспективных технологий аутентификации пользователей ПК по клавиатурному почерку / В.А. Алексеев, Д.В. Маслий, Д.Ю. Горелов // Радиотехника: всеукраинский межведомственный научно-технический сборник. – Харьков, 2017. – № 189 – С. 195-201.
4. Солдатова О.П. Нейроинформатика: учеб. пособие / О.П. Солдатова. – Самара: Изд-во СГАУ, 2013. – 127 с.
5. Бацких А.В. Алгоритм аутентификации пользователя по клавиатурному почерку / А.В. Бацких, В.В. Меньших // Информатика: проблемы, методологии, технологии. – Воронеж, 2019. – С. 650-653.
6. Алгоритм обратного распространения ошибки // [Электронный ресурс]. – Режим доступа: <https://wiki.loginom.ru/articles/back-propagation-algorithm.html>. – (Дата обращения 01.06.2020).
7. ФСТЭК России. Руководящий документ. Концепция защиты средств вычислительной техники и автоматизированных систем от несанкционированного доступа к информации [Электронный ресурс]. – Режим доступа: <https://fstec.ru/component/attachments/download/299>. – (Дата обращения: 13.02.2020).
8. Об утверждении Концепции обеспечения информационной безопасности органов внутренних дел Российской Федерации до 2020 года: приказ МВД России от 14.03.2012 № 169 [Электронный ресурс]. – Режим доступа: <http://policemagazine.ru/forum/showthread.php?t=3663>. – (Дата обращения: 01.06.2020).

СВЕДЕНИЯ ОБ АВТОРЕ

Бацких Анна Вадимовна. Аджункт кафедры автоматизированных информационных систем ОВД.

Воронежский институт МВД России.

E-mail: svatikova96@mail.ru

Россия, 394065, г. Воронеж, проспект Патриотов, 53.

Тел. (473)200-51-90.

Backih Anna Vadimovna. Post-graduate student of the chair of Automatic Information Systems in Interior Affairs.

Voronezh Institute of the Ministry of the Interior of Russia.

E-mail: svatikova96@mail.ru

Work address: Russia, 394065, Voronezh, Patriotov Prospect, 53.

Ph. (473)200-51-90.

Ключевые слова: аутентификация; биометрическая система; клавиатурный почерк; нейронная сеть.

Key words: authentication; biometric system; keyboard handwriting; neural network.

УДК 004.056

**Дровникова Ирина Григорьевна,
доктор технических наук, доцент;
Овчинникова Елена Сергеевна**

**К ВОПРОСУ МОДЕЛИРОВАНИЯ ПРОЦЕССА
ФУНКЦИОНИРОВАНИЯ СИСТЕМЫ ЗАЩИТЫ ИНФОРМАЦИИ
В УСЛОВИЯХ РЕАЛИЗАЦИИ СЕТЕВЫХ АТАК НА ОБЪЕКТАХ
ИНФОРМАТИЗАЦИИ ОРГАНОВ ВНУТРЕННИХ ДЕЛ**

**ON THE ISSUE OF MODELING THE FUNCTIONING OF THE
INFORMATION SECURITY SYSTEM IN THE CONTEXT OF NETWORK
ATTACKS ON THE OBJECTS OF INFORMATIZATION OF INTERNAL
AFFAIRS BODIES**

В статье представлены вербальная и вероятностная модели динамики информационного конфликта «Сетевая атака – Система защиты», рассмотренные для типовых сетевых атак на информационный ресурс автоматизированных систем в процессе их эксплуатации в защищенном исполнении на объектах информатизации органов внутренних дел, с учетом различий потенциальных возможностей конфликтующих сторон.

The article presents verbal and probabilistic models of information conflict dynamics «Network attack – Protection system», considered for typical network attacks on the information resource of automated systems in the course of their operation in a protected execution at the objects of informatization of Internal Affairs bodies, taking into account the differences in the potential capabilities of the conflicting parties.

Создание и эксплуатация автоматизированных систем (АС) в защищенном исполнении, средств и систем информационной безопасности на объектах информатизации органов внутренних дел (ОВД) приводят к необходимости моделирования процесса функционирования системы защиты информации (СЗИ) от несанкционированного доступа (НСД) в усло-

виях реализации сетевых атак на конфиденциальный информационный ресурс. Для решения подобного рода задач результативно использовать обобщенную модель динамического информационного конфликта «Сетевая атака – СЗИ от НСД» [1], адекватно отображающую процесс столкновения интересов двух сторон с учетом различий их изначальных потенциальных возможностей и возможных ошибок, совершаемых одной из сторон в процессе конфликтного взаимодействия. Применение теории динамики конфликта в сочетании с теорией случайных процессов позволяет разрабатывать математические модели функционирования сложных иерархических систем, отвечающие требованиям по адекватности и точности получаемых результатов. Для описания случайной последовательности смены состояний конфликтной системы во времени предпочтительно использовать модели, построенные на сетях Петри-Маркова (СПМ) [2], в основе которых лежат теории сетей Петри [3] и марковские (а в более общем случае – полумарковские) процессы [4], что позволяет исследовать процесс конфликтного взаимодействия с определением его вероятностно-временных характеристик (ВВХ).

Создание математических моделей (аналитических, имитационных) реального процесса функционирования СЗИ от НСД атакуемой АС ОВД подразумевает, в первую очередь, разработку вербальной и вероятностной моделей данного процесса в динамике конфликтного взаимодействия.

В основе реализации сетевой атаки лежит поэтапная деятельность злоумышленника, носящая деструктивный характер по отношению к АС, эксплуатируемой в защищенном исполнении на объекте информатизации ОВД.

Анализ 217 угроз, представленных в настоящее время в банке данных угроз безопасности информации (БИ) ФСТЭК России (bdu.fstec.ru) [5], особенностей и недостатков эксплуатации современных защищенных АС на объектах информатизации ОВД, результатов опроса экспертов в области БИ позволил выделить восемь типов наиболее опасных и часто реализуемых в настоящее время сетевых атак на конфиденциальный информационный ресурс (с учетом их источников, объектов воздействия и возможных последствий реализации – причиненного ущерба): анализ сетевого трафика, сканирование сети, «парольная» атака, подмена доверенного объекта сети, навязывание ложного маршрута, внедрение ложного объекта сети, отказ в обслуживании, удаленный запуск приложений [6].

Деятельность злоумышленника, реализуемая различными способами, традиционно включает в себя следующие обобщенные этапы, которые можно рассматривать, как основные этапы реализации сложной сетевой атаки на конфиденциальный информационный ресурс: сбор информации об АС ОВД (ее топологии и принципах функционирования); вторжение (проникновение в операционную среду); реализация несанкционирован-

ных действий; ликвидация следов атаки (ее завершение, установление контроля над АС ОВД) [6].

Выше изложенное позволило разработать феноменологическую модель реализации сложной сетевой атаки на информационный ресурс защищенной АС ОВД (табл. 1) и составить феноменологическое описание типовых действий злоумышленника, являющихся ее основой [7].

Таблица 1

Основные этапы реализации сложной сетевой атаки
на информационный ресурс АС ОВД

№ п/п	Название и содержание этапа
1. Сбор информации об АС ОВД	
1	Анализ сетевого трафика (сниффинг пакетов)
2	Сканирование сети
2. Вторжение (проникновение в операционную среду)	
3	Парольная атака
4	Подмена доверенного объекта сети (IP-spoofing)
5	Внедрение ложного объекта сети (ARP-spoofing)
6	Навязывание ложного маршрута
3. Реализация несанкционированных действий	
7	Отказ в обслуживании (SYN-flood)
4. Ликвидация следов атаки	
8	Удаленный запуск приложений (IP-hijacking)

Атака «Анализ сетевого трафика» (сниффинг пакетов) относится к сетевым атакам пассивного типа, подготавливающим дальнейшую реализацию множества активных сетевых атак. Она реализуется в сетях с установленными концентраторами при рассылке пакетов широкоэмитальным способом и определении принадлежности каждого пакета непосредственно при его получении компьютером сети. В случае доступа злоумышленника к такой сети либо к ее хосту он автоматически получает доступ и ко всей информации, передаваемой в пределах сегмента сети, установив сетевую карту в режим прослушивания. Для реализации указанного типа сетевой атаки используется специальное программное обеспечение (СПО) – пакетный сниффер, перехватывающий все пакеты наблюдаемого сегмента сети. Перехваченные данные могут быть использованы злоумышленником для реализации на правах легального пользователя НСД к информационному ресурсу АС ОВД.

Атака «Сканирование сети» относится к сетевым атакам пассивного типа, реализуемым в разведывательных целях для определения в сети компьютеров, уязвимых для последующего воздействия активных атак. С помощью СПО злоумышленником автоматически определяется диапазон IP-адресов, настраиваются параметры для сканирования и путем рассылки ICMP-эхо-запросов в многопоточном режиме проводится последователь-

ный опрос всех хостов в указанном диапазоне. Рассылка недопустимых (нестандартных) ICMP- или TCP-пакетов позволяет злоумышленнику идентифицировать тип ОС, а, следовательно, получить информацию об активных сервисах и хостах сети.

«Парольная» атака относится к сетевым атакам активного типа. Она представляет собой процесс получения злоумышленником доступа в операционную среду компьютера и выполнения НСД при необходимости преодоления парольной защиты. В этом случае злоумышленник включается в сеть общего пользования и с помощью СПО (по специальному словарю) либо прямым перебором осуществляет подбор пароля с целью дальнейшего осуществления НСД к атакуемому хосту сети на правах легального пользователя.

Атака «Подмена доверенного объекта сети» (IP-spoofing) относится к сетевым атакам активного типа. Она реализуется путем формирования злоумышленником пакетов с ложными обратными IP-адресами, отправляя которые в сеть он получает возможность переключать на свой компьютер соединения, установленные между атакуемыми хостами. В этом случае злоумышленник приобретает равные права доступа с пользователем, чье соединение с сервером было разорвано и переключено на его компьютер. Знание о конкретных способах реализации протокола TCP/IP позволяет ему с нескольких попыток предсказать значения счетчиков для идентификации сообщений и путем анализа ответов сервера выяснить алгоритм их определения.

Атака «Навязывание ложного маршрута» относится к сетевым атакам активного типа. Ее реализация предполагает подготовку злоумышленником и отправку атакуемому хосту ложного ICMP-redirect-сообщения с указанием конечных IP-адресов этого хоста и ложного маршрутизатора. При нахождении злоумышленника в одном сегменте сети с атакуемым хостом у него появляется возможность изменения маршрута передачи пакетов и установления контроля над трафиком между атакуемым хостом и сервером, что позволит осуществлять прием, анализ и передачу пакетов, получаемых от этого хоста. При нахождении злоумышленника в разных сегментах сети с атакуемым хостом и отсутствием возможности установления контроля над трафиком целью сетевой атаки станет нарушение работоспособности (маршрутизации) хоста за счет перенаправления пакетов, отправляемых хостом на сервер, на IP-адрес ложного маршрутизатора.

Атака «Внедрение ложного объекта сети» (ARP-spoofing) относится к сетевым атакам активного типа. Она реализуется путем настройки злоумышленником параметров имеющегося у него СПО для проведения сканирования сети и выявления соответствия MAC-адресов IP-адресам хостов, перехвата трафика между двумя или более хостами. Затем осуществляется подмена таблиц MAC-адресов и ожидание подключения к удаленному хосту с целью перехвата имени и пароля пользователя.

Атака «Отказ в обслуживании» (SYN-flood) (известна также под названием «TCP-flood атака») относится к сетевым атакам активного типа, обычно направленным на серверы. Ее реализация предполагает приостановку злоумышленником работы сервиса путем рассылки с произвольных IP-адресов на целевой хост по его порту большого количества SYN-пакетов. Отвечая на них пакетами SYN-ACK и резервируя место в буфере обмена, целевой хост в течение некоторого времени будет пребывать в состоянии ожидания пакетов-подтверждений SYN-ACK для завершения соединений. Поскольку отправка ответных пакетов производится злоумышленником на ложные адреса, то при значительном потоке SYN-запросов буфер целевого хоста будет постоянно находиться в заполненном состоянии, отказывая в обработке SYN-запросов настоящим легальным пользователям.

Атака «Удаленный запуск приложений» (IP-hijacking) относится к сетевым атакам активного типа. Ее реализация предполагает наличие у злоумышленника возможности доступа к компьютеру, находящемуся на пути сетевого потока, после авторизации пользователя и достаточных прав на нем для генерации и перехвата IP-пакетов. Корректность передачи пакетов проверяется сервером и клиентом, используя находящиеся в IP-заголовке два 32-битных поля-счетчика. При введении соединения в десинхронизированное состояние (с помощью удаленного запуска приложений) наблюдается несовпадение значений счетчиков, присылаемых сервером, со значением, ожидаемым клиентом, а перехвативший TCP-сессию злоумышленник становится посредником между сервером и клиентом, что позволяет ему действовать в обход СЗИ от НСД с одноразовыми паролями, не оставляя при этом следов своего вторжения.

Для обеспечения защиты информационного ресурса АС ОВД необходимо оценить возможности каждой из сторон в информационном конфликте «Сетевая атака – СЗИ от НСД». Традиционно в научных работах, посвященных исследованию информационного конфликта, предполагается одновременность этапов начала конфликта и приравнивание возможностей конфликтующих сторон [9]. На практике реальные возможности одной из сторон, участвующих в информационном конфликте, как правило, превышают возможности другой, поэтому указанное допущение выполняется довольно редко. Также возможно развитие событий, при котором сторона, изначально имеющая меньше возможностей и ресурсов, выигрывает конфликт в силу каких-либо обстоятельств (запаздывания действий противоположной стороны, ее неадекватной реакции на воздействие). С учетом изложенного основная идея построения вероятностной модели динамического информационного конфликта «Сетевая атака – СЗИ от НСД» в АС ОВД на основе его вербальной модели заключается в переходе от независимого описания функционирования каждой из конфликтующих сторон (C_1 , C_2) безусловными плотностями распределения вероятности (ПРВ)

времени достижения ею требуемого состояния ($\rho_{C_1}(t), \rho_{C_2}(t)$) к описанию их взаимодействия конфликтно-обусловленными ПРВ ($\rho_{C_1}^*(t), \rho_{C_2}^*(t)$), отражающими выигрыш одной из сторон (C_1^*, C_2^*) в случае опережающего выполнения ею своей задачи (рис. 1) [1].



Рис. 1. Вероятностная модель динамического информационного конфликта «Сетевая атака – СЗИ от НСД» в АС ОВД

Представленные вербальная и вероятностная модели динамики информационного конфликта «Сетевая атака – СЗИ от НСД» могут стать основой для разработки математических моделей (аналитических, имитационных) оценки опасности реализации сетевых атак и обоснования количественных требований к перспективным СЗИ от НСД при их эксплуатации в АС на объектах информатизации ОВД.

ЛИТЕРАТУРА

1. Методы и средства эволюционного и структурного моделирования при обосновании требований к программным системам защиты информации: монография / Змеев А.А. [и др.]; под ред. Е.А. Рогозина. – Воронеж: Воронежский институт МВД России, 2015. – 92 с.
2. Акиншин Р.Н. Применение математического аппарата сетей Петри-Маркова для определения временных и вероятностных характеристик системы управления высоконагруженными веб-порталами с повышенной отказоустойчивостью / Р.Н. Акиншин, А.Н. Ивутин, Д.О. Есиков, И.А. Страхов // Научный вестник МГТУ ГА. – 2014. – № 210. – С. 87-90.
3. Сети Петри. Структура и правила выполнения сетей Петри. – Режим доступа: <https://bit.ly/2TcVs6V>. – (Дата обращения: 29.04.2020).
4. Моделирование марковских случайных процессов. – Режим доступа: <http://stratum.ac.ru/education/textbooks/modelir/lection33.html>. – (Дата обращения: 29.04.2020).

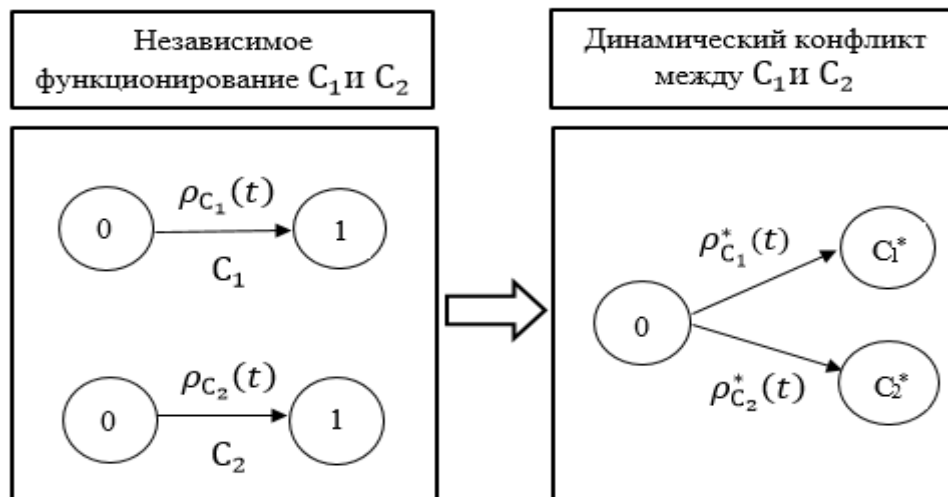
5. Банк данных угроз ФСТЭК России [Электронный ресурс]. – Режим доступа: <http://bdu.fstec.ru/threat>. – (Дата обращения: 03.05.2020).

6. Овчинникова Е.С. Анализ и классификация основных угроз информационной безопасности автоматизированных систем на объектах информатизации органов внутренних дел / А.В. Бацких, И.Г. Дровникова Е.С. Овчинникова, Е.А. Рогозин // Безопасность информационных технологий = IT Security. – Т. 27. – № 1. – 2020. – С. 40-50.

7. Радько Н.М. Проникновения в операционную среду компьютера: модели злоумышленного удаленного доступа / Н.М. Радько, Ю.К. Язов, Н.Н. Корнеева. – Воронеж: Воронеж. госуд. технич. ун-т, 2013. – 265 с.

СВЕДЕНИЯ ОБ АВТОРАХ

Дровникова Ирина Григорьевна. Профессор кафедры автоматизированных информационных систем ОВД. Доктор технических наук, доцент.

Воронежский институт МВД России.

E-mail: idrovnikova@mail.ru.

Россия, 394065, г. Воронеж, проспект Патриотов, 53.

Тел. (473)200-51-82, (952)558-96-10.

Овчинникова Елена Сергеевна. Адьонкт кафедры автоматизированных информационных систем ОВД. Воронежский институт МВД России.

E-mail: yelena_ovchinnikova1@mail.ru.

Россия, 394065, г. Воронеж, проспект Патриотов, 53.

Тел. (473)200-51-90, (919)231-79-84.

Drovnikova Irina Grigoryevna. Professor of the chair of Automatic Information Systems in Interior Affairs. Doctor of technical sciences, professor.

Voronesh Institute of the Ministry of the Interior of Russia.

E-mail: idrovnikova@mail.ru.

Work address: Russia, 394065, Voronezh, Patriotov Prospect, 53.

Ph. (473)200-51-82, (952)558-96-10.

Ovchinnikova Elena Sergeevna. Post-graduate student of the chair of Automatic Information Systems in Interior Affairs.

Voronezh Institute of the Ministry of the Interior of Russia.

E-mail: yelena_ovchinnikova1@mail.ru

Work address: Russia, 394065, Voronezh, Patriotov Prospect, 53.

Ph. (473)200-51-90, (919)231-79-84.

Ключевые слова: сетевая атака; система защиты информации; динамический информационный конфликт; вербальная модель; вероятностная модель.

Key words: network attack; information security system; dynamic information conflict; verbal model; probabilistic model.

УДК 004.056

Дровникова Ирина Григорьевна,
доктор технических наук, доцент;
Рогозин Евгений Алексеевич,
доктор технических наук, профессор;
Етепнев Андрей Сергеевич

**ПРОГРАММНО-МЕТОДИЧЕСКИЙ КОМПЛЕКС ОЦЕНКИ
ПОКАЗАТЕЛЕЙ НАДЕЖНОСТИ ФУНКЦИОНИРОВАНИЯ СИСТЕМ
ЗАЩИТЫ ИНФОРМАЦИИ ОТ НЕСАНКЦИОНИРОВАННОГО
ДОСТУПА В АВТОМАТИЗИРОВАННЫЕ СИСТЕМЫ**

**SOFTWARE AND METHODOLOGICAL COMPLEX OF ASSESSMENT
OF RELIABILITY INDICATORS OF INFORMATION PROTECTION
SYSTEMS AGAINST UNAUTHORIZED ACCESS TO AUTOMATED
SYSTEMS**

В статье представлено программно-методическое решение для комплексной оценки показателей надежности (коэффициента готовности, среднего времени наработки на отказ) функционирования систем защиты информации от несанкционированного доступа в автоматизированные системы, разработанное на языке программирования Python.

The article presents a software and methodological solution for a comprehensive assessment of reliability indicators (availability coefficient, average time to failure) of information protection systems against unauthorized access to automated systems, developed in the Python programming language.

Современные методы защиты информации (ЗИ) от несанкционированного доступа (НСД) в автоматизированные системы (АС) основаны на использовании специализированных систем защиты информации (СЗИ) от НСД для повышения надежности функционирования АС и эффективности ЗИ (конфиденциальности, целостности и доступности) [1-3]. Функциональность СЗИ от НСД, эксплуатируемых в современных АС, позволяет осуществлять широкий спектр работ, но ведение расчетов и построение графиков функционирования АС по различным параметрам все равно приходится проводить используя, в большинстве своем, стороннее программное обеспечение (ПО) (например, Mathcad). Данное ПО имеет сложный интерфейс, что увеличивает время, необходимое для решения задач СЗИ от

НСД. В связи с этим был разработан программно-методический комплекс (ПМК) оценки показателей надежности функционирования СЗИ от НСД, позволяющий проводить расчет коэффициента готовности и среднего времени наработки системы защиты на отказ с использованием языка программирования Python.

Основными техническими характеристиками ПМК являются:

– операционные системы пользователей: 32-64 -разрядная Windows 7, Windows 8, Windows 10;

– рекомендуемая конфигурация персонального компьютера (ПК) для пользователя: процессор Intel Core 2 Duo с частотой 2,0 ГГц или более быстрый, 2 ГБ ОЗУ, разрешение экрана 1920x1080, 55 Мб свободного места на диске;

– минимальные требования к ПК для пользователя: Celeron- 1 ГГц (800 МГц для Windows 7), 1 ГБ ОЗУ, разрешение экрана 1366x768, 55 Мб свободного места на диске;

– тип ЭВМ для пользователя: IBM PC-совместимый ПК.

Разработанный ПМК включает в себя две программы, предназначенные для: 1) расчета коэффициента готовности СЗИ от НСД; 2) расчета среднего времени наработки СЗИ от НСД на отказ. Программы имеют пользовательский интерфейс, состоящий из полей ввода и вывода, кнопок «рассчитать» и «сброс», виджета matplotlib для отображения 2D графика, панели навигации matplotlib (рис. 1, 2).



Рис. 1. Интерфейс программы для расчета коэффициента готовности СЗИ от НСД



Рис. 2. Интерфейс программы для расчета среднего времени наработки СЗИ от НСД на отказ

Поля ввода, предназначенные для ввода исходных данных интенсивности экспоненциальных потоков отказов СЗИ от НСД, а также восстановительных работ, обозначены буквами λ , μ (рис. 3).

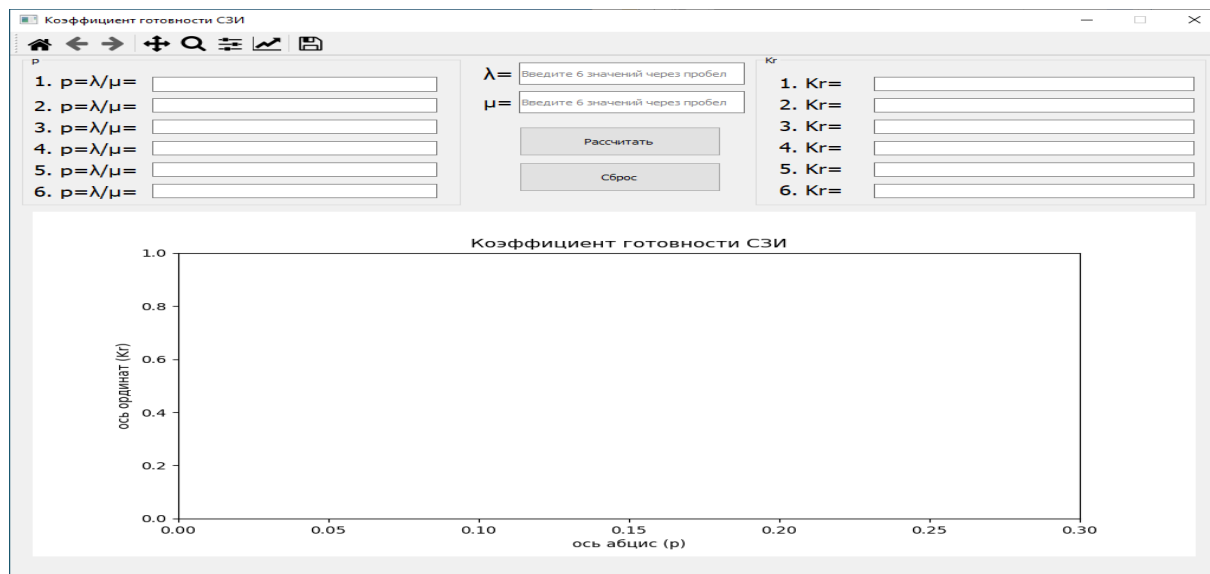

Рис. 3. Поля ввода исходных данных λ , μ

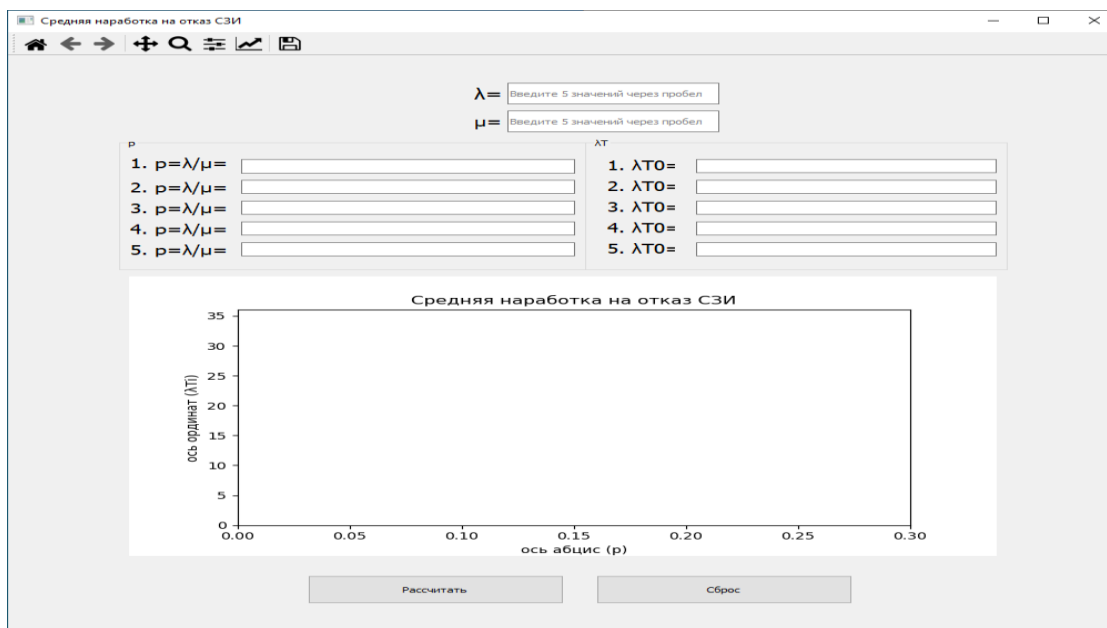
После ввода необходимых для расчета данных при нажатии кнопки «рассчитать» по формулам, представленным в [4], производится расчет следующих величин: 1) обобщенного параметра потоков отказов/восстановлений марковской модели надежности ρ ; 2) коэффициента готовности СЗИ K_r ; 3) среднего времени наработки СЗИ от НСД на отказ $\bar{\lambda T_0}$. При проведении расчета используется библиотека numpy python, добавляющая поддержку больших многомерных массивов и матриц, вместе с обширной библиотекой высокоуровневых математических функций для операций с массивами данных.

При определении коэффициента готовности СЗИ от НСД поля ввода предназначены для вывода результатов расчета ρ и K_r (рис. 4).

ρ		λ=	Kr	
1. ρ=λ/μ=	<input type="text" value="0.05"/>	<input type="text" value="Введите 6 значений через пробел"/>	1. Kr=	<input type="text" value="1.0"/>
2. ρ=λ/μ=	<input type="text" value="0.01"/>	<input type="text" value="Введите 6 значений через пробел"/>	2. Kr=	<input type="text" value="1.0"/>
3. ρ=λ/μ=	<input type="text" value="0.15"/>		3. Kr=	<input type="text" value="0.96"/>
4. ρ=λ/μ=	<input type="text" value="0.2"/>		4. Kr=	<input type="text" value="0.94"/>
5. ρ=λ/μ=	<input type="text" value="0.25"/>		5. Kr=	<input type="text" value="0.91"/>
6. ρ=λ/μ=	<input type="text" value="0.3"/>		6. Kr=	<input type="text" value="0.88"/>
		<input type="button" value="Рассчитать"/>		
		<input type="button" value="Сброс"/>		

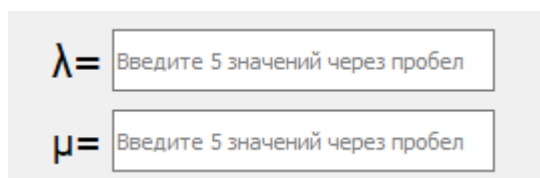
Рис. 4. Поля вывода при расчете коэффициента готовности СЗИ от НСД

На основе полученных данных при помощи библиотеки `matplotlib python`, предназначенной для визуализации данных, строится 2D график зависимости параметра коэффициента готовности СЗИ от НСД K_r от обобщенного параметра потоков отказов/восстановлений ρ (рис. 5).



Рис. 5. Поле построения графика зависимости K_r СЗИ от НСД от ρ

При определении среднего времени наработки СЗИ от НСД на отказ поля вывода предназначены для вывода результатов расчета ρ и λT_0 (рис. 6).

ρ		λT	
1. ρ=λ/μ=	<input type="text" value="0.01"/>	1. λT0=	<input type="text" value="17.29"/>
2. ρ=λ/μ=	<input type="text" value="0.05"/>	2. λT0=	<input type="text" value="3.98"/>
3. ρ=λ/μ=	<input type="text" value="0.1"/>	3. λT0=	<input type="text" value="2.34"/>
4. ρ=λ/μ=	<input type="text" value="0.2"/>	4. λT0=	<input type="text" value="1.54"/>
5. ρ=λ/μ=	<input type="text" value="0.3"/>	5. λT0=	<input type="text" value="1.28"/>

Рис. 6. Поля вывода при расчете среднего времени наработки СЗИ от НСД на отказ

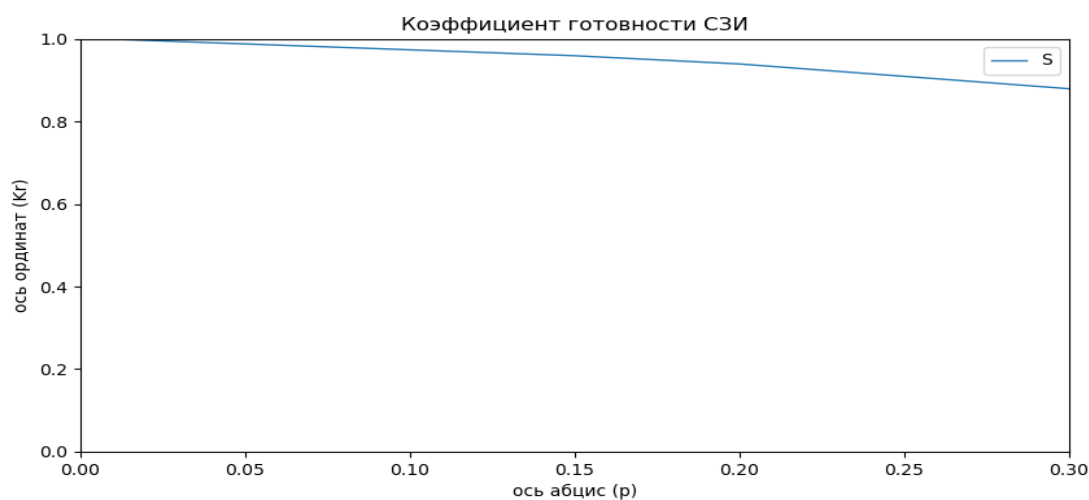
На основе полученных данных при помощи библиотеки matplotlib python, предназначенной для визуализации данных, строится 2D график зависимости параметра среднего времени наработки СЗИ от НСД на отказ $\lambda \bar{T}_0$ от обобщенного параметра потоков отказов/восстановлений ρ (рис. 7.



Рис. 7. Поле построения графика зависимости $\lambda \bar{T}_0$ СЗИ от НСД от ρ

Библиотека matplotlib позволяет при помощи панели навигации приблизить, отдалить графики, настроить оси, сохранить полученные графики в формате PNG.

Для проведения расчета при новых данных необходимо нажать кнопку «сброс», обеспечивающую обнуление значений и очистку графика.

Результаты расчета K_r и $\lambda \bar{T}_0$ СЗИ от НСД, полученные на основе использования предложенного комплекса, полностью совпадают с аналогичными результатами, полученными в среде программирования Mathcad 15 [4].

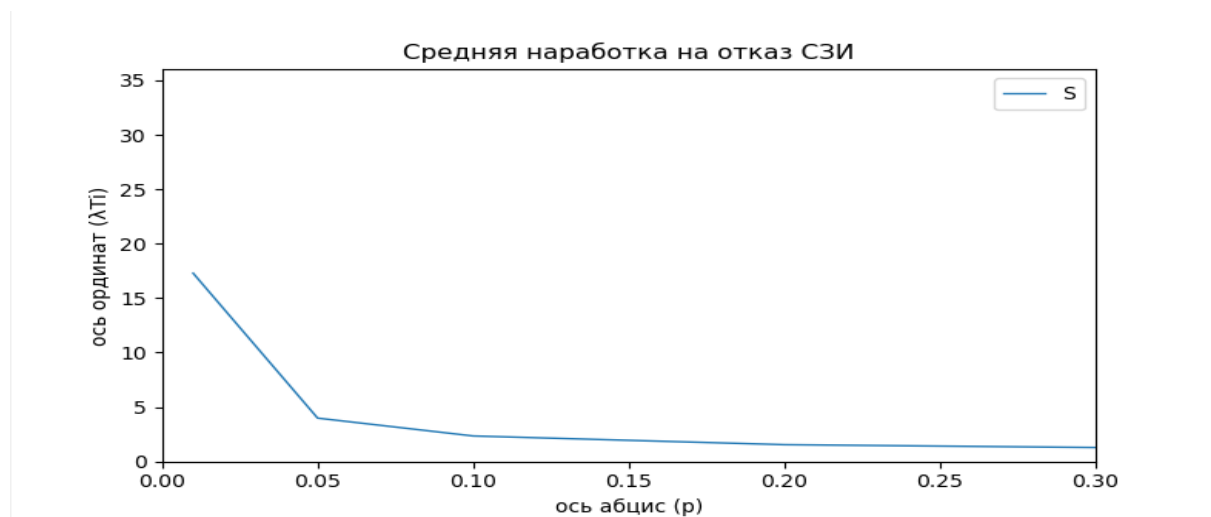
Таким образом, в статье описан ПМК, обладающий высокой точностью и хорошей визуализацией данных, позволяющий оперативно и просто анализировать основные показатели надежности функционирования СЗИ от НСД (коэффициент готовности и среднее время наработки на отказ) в процессе их эксплуатации в АС.

ЛИТЕРАТУРА

1. ГОСТ Р 51583-2014. Порядок создания автоматизированных систем в защищенном исполнении. [Электронный ресурс]. – Режим доступа: <http://docs.cntd.ru/document/1200108858>, – (Дата обращения: 02.06.2020).
2. ФСТЭК РФ. Руководящий документ. Средства вычислительной

техники. Защита от несанкционированного доступа к информации. Показатели защищенности от несанкционированного доступа к информации. [Электронный ресурс]. – Режим доступа: <http://fstec.ru/tekhnicheskaya-zashchita-informatsii/dokumenty/114-spetsialnye-normativnye-dokumenty/383-rukovodyashchij-dokument-reshenie-predsdatelya-gostekhkommisii-rossii-ot-25-iyulya-1997-g.> – (Дата обращения: 02.06.2020).

3. ФСТЭК РФ. Руководящий документ. Концепция защиты средств вычислительной техники и автоматизированных систем от несанкционированного доступа к информации. [Электронный ресурс]. – Режим доступа: [http://fstec.ru/component/attachments/download/299.](http://fstec.ru/component/attachments/download/299) – (Дата обращения: 03.06.2020).

4. Методики оценивания надежности систем защиты информации от несанкционированного доступа в автоматизированных системах / О.И. Бокова, И.Г. Дровникова, А.С. Етепнев, Е.А. Рогозин, В.А. Хвостов // Труды СПИИ РАН. Т. 18 № 6 (2019). – С.-Пб.: СПИИРАН, 2019. – 2019. – Т. 18. – № 6. – С. 1300-1331. – ISSN 2078-918. – DOI 10.15622/sp.2019.18.6.

СВЕДЕНИЯ ОБ АВТОРАХ

Дровникова Ирина Григорьевна. Профессор кафедры автоматизированных информационных систем ОВД. Доктор технических наук, доцент. Воронежский институт МВД России.
E-mail: idrovnikova@mail.ru.
Россия, 394065, г. Воронеж, проспект Патриотов, 53.
Тел. (473)200-51-82.

Рогозин Евгений Алексеевич. Профессор кафедры автоматизированных информационных систем ОВД. Доктор технических наук, профессор. Воронежский институт МВД России.
E-mail: evgenirogozin@yandex.ru.
Россия, 394065, г. Воронеж, проспект Патриотов, 53.
Тел. (473)200-51-82.

Етепнев Андрей Сергеевич. Адъюнкт кафедры автоматизированных информационных систем ОВД. Воронежский институт МВД России.
E-mail: electronag@gmail.com.
Россия, 394065, г. Воронеж, проспект Патриотов, 53.
Тел. (473)200-51-80.

Drovnikova Irina Grigoryevna. Professor of the chair of Automatic Information Systems in Interior Affairs. Doctor of technical sciences, professor.
Voronezh Institute of the Ministry of the Interior of Russia.
E-mail: idrovnikova@mail.ru.
Work address: Russia, 394065, Voronezh, Patriotov Prospect, 53.
Ph. (473)200-51-82.

Rogozin Evgeni Alekseevich. Professor of the chair of Automatic Information Systems in Interior Affairs. Doctor of technical sciences, professor.
Voronezh Institute of the Ministry of the Interior of Russia.
E-mail: evgenirogozin@yandex.ru.
Work address: Russia, 394065, Voronezh, Patriotov Prospect, 53.
Ph. (473)200-51-82.

Etepnov Andrei Sergeevich. Adjunct of the chair of Automatic Information Systems in Interior Affairs.
Voronezh Institute of the Ministry of the Interior of Russia.
E-mail: electronag@gmail.com.
Work address: Russia, 394065, Voronezh, Patriotov Prospect, 53.
Ph. (473)200-51-80.

Ключевые слова: система защиты информации; программно-методический комплекс; показатели надежности; коэффициент готовности; среднее время наработки на отказ.

Key words: information security system; software and methodological complex; reliability indicators; availability coefficient; average time to failure.

УДК 621.3

**К ВОПРОСУ ОЦЕНКИ УДОБСТВА ПОЛЬЗОВАТЕЛЬСКИХ
ИНТЕРФЕЙСОВ ПРОГРАММНЫХ СИСТЕМ ЗАЩИТЫ
ИНФОРМАЦИИ**

**TO THE QUESTION OF ASSESSING THE CONVENIENCE OF
CUSTOMER INTERFACES OF INFORMATION PROTECTION
SOFTWARE SYSTEMS**

Статья посвящена решению практической и теоретической проблемы оценки удобства использования программных систем защиты информации (ПСЗИ). Рассмотрены экспертные, аналитические, экспериментальные методы оценки характеристик удобства использования, а также метод интервьюирования, используемые для оценки качества пользовательских интерфейсов программных систем. Рассмотренные методы могут применяться при оценке качества функционирования ПСЗИ с точки зрения удобства использования пользователями различных категорий.

The article is devoted to solving the practical and theoretical problems of evaluating the usability of software information protection systems (SIPS). Expert, analytical, experimental methods for evaluating usability characteristics, as well as the interviewing method used to assess the quality of user interfaces of software systems are considered. The considered methods can be used in assessing the quality of the functioning of the SIPS from the point of view of ease of use by users of various categories.

Методы эргономической оценки пользовательских интерфейсов ПСЗИ с точки зрения удобства использования для администраторов безопасности можно разделить на 4 категории [1-4]:

1. Метод опроса – метод сбора информации, проводимый путем интервьюирования или анкетирования операторов системы. Опрос предполагает наиболее важные вопросы для команды разработчиков той или иной системы (продукта). Полученные в результате опроса данные проходят тщательный анализ, в результате которого специалисты, ответственные за ввод в эксплуатации данного продукта, выделяют полезную для себя информацию. Данный метод позволяет дать корректную оценку отношению пользователя к интерфейсу системы в целом, либо к его составным частям, а также определить проблемы, возникающие у операторов в процессе эксплуатации продукта.

2. Экспертные методы. Эксперты в области юзабилити совместно с профессиональными дизайнерами пользовательских интерфейсов иссле-

дуют продукт, выявляют имеющиеся, на их взгляд, ошибки, недостатки и проблемы и дают рекомендации. Это один из самых экономичных методов, однако требующий доверия к профессионализму экспертов.

Из множества существующих экспертных методов оценки пользовательских интерфейсов наибольшую популярность и распространение получил метод эвристической оценки. Особенностью данного метода является наличие заранее определяемого организаторами исследования пользовательских интерфейсов списка эвристик (юзабилити-принципов) [5]. Участвующие в процессе оценки продукта специалисты поочередно, независимо друг о друга выявляют недостатки данного продукта и классифицируют их как нарушение одной или нескольких эвристик из сформированного списка. Эвристическая оценка тесно связана с понятием «человеческий фактор». Это значит, что каждый участвующий в исследовании продукта специалист дает ему оценку, во многом зависящую от личных характеристик и особенностей самого специалиста. А это значит, что эффективность проведения исследования будет гораздо выше при наличии нескольких специалистов данной области. Только при наличии низкого бюджета можно ограничиться результатами исследования одного специалиста.

Эвристическая оценка может применяться на различных этапах жизненного цикла системы, так как в процессе исследования эксперты не используют данную систему как таковую (не выполняют операции и действия, которые предположительно будет выполнять оператор в ходе эксплуатации системы).

3. Аналитические методы – методы, позволяющие получить количественную оценку показателя «удобство использования» пользовательских интерфейсов. Наиболее распространенными аналитическими методами являются методы, основанные на законах Хика и Фиттса, а также модель GOMS и ее модификации.

4. Экспериментальные методы. Эксперимент, а именно выполнение оператором задач по эксплуатации продукта через его интерфейс, осуществляется в лабораториях, в том числе виртуальных (на тренажерах (технических средствах) либо виртуальных тренажерах (системе программных элементов)) или в реальных условиях. В связи с этим экспертам представляется возможность получить более точные качественные и количественные оценки пользовательских интерфейсов, в частности с точки зрения параметра «удобство использования». Экспериментальные методы обеспечивают получение хороших результатов на этапах технической реализации и опытной эксплуатации пользовательских интерфейсов. Подобные эксперименты были проведены в работах [6-7], однако анализ открытых литературных источников показал, что попытки проведения экспериментальных оценок пользовательских интерфейсов ПСЗИ отсутствуют.

Таким образом, в статье были рассмотрены экспертные, аналитические и экспериментальные методы оценки пользовательских интерфейсов, а также метод опроса, применение которых в комбинированном виде при проектировании автоматизированных систем в защищенном исполнении позволит осуществить выбор между предлагаемыми ПСЗИ с точки зрения удобства использования для администратора безопасности или повысить параметр качества функционирования уже установленной ПСЗИ «удобство использования» на разных этапах ее жизненного цикла.

ЛИТЕРАТУРА

1. Зайченко К.В. Методы оценки качества биомедицинских систем и технологий / К.В. Зайченко, А.И. Краснова, Н.А. Назаренко. – Санкт-Петербург : СПбГУАП, 2009. – 150 с.

2. Купер А. Алан Купер об интерфейсе. Основы проектирования взаимодействия / А. Купер, Р. Рейман, Д. Кронин – Санкт-Петербург : СПбГУАП, 2009. – 688 с.

3. Каднова А.М. Показатели эффективности функционирования систем информационной безопасности в автоматизированных системах на объектах информатизации ОВД / А.М. Каднова // Актуальные вопросы эксплуатации систем охраны и защищенных телекоммуникационных систем : сб. науч. тр. – Воронеж, 2019. – С. 88–90.

4. Каднова А.М. Система показателей качества функционирования при создании системы информационной безопасности на объекте информатизации ОВД / О.И. Бокова, А.М. Каднова, Е.А. Рогозин, А.С. Серпилин // Приборы и системы. Управление, контроль, диагностика. – 2019. – № 1. – С. 32–39.

5. Нильсен Я. Web-дизайн: удобство использования Web-сайтов / Я. Нильсен. – Москва : Вильямс, 2007. – 366 с

6. Каднова А.М. Методический подход к оценке вероятностного показателя своевременности выполнения типовых операций администратором системы защиты информации автоматизированной системы / А.М. Каднова // Вестник Дагестанского государственного технического университета. Технические науки. – 2019. – Т. 46. – № 3. – С. 87–96.

7. Оксанич И.Н. Модель декомпозиции ментальных операторов в проблемно-ориентированном интерфейсе пользователя и ее экспериментальное исследование / И.Н. Оксанич // Математические машины и системы. – 2010. – С. 105-112.

СВЕДЕНИЯ ОБ АВТОРЕ

Каднова Айжана Михайловна. Адъюнкт института. Лейтенант полиции.
Воронежский институт МВД России.

E-mail: aizhana_kadnova@mail.ru

Россия, 394065, г. Воронеж, пр. Патриотов, 53.

Тел. (473) 200-51-89, 8915-546-01-77.

Kadnova Aizhana Mikhailovna. Post-graduate student of Institute.

Voronezh Institute of the Ministry of Internal Affairs of Russia.

E-mail: aizhana_kadnova@mail.ru

Russia, 394065, Voronezh, Revolution Avenue, 53.

Phone: (473) 200-51-89, 8915-546-01-77.

Ключевые слова: удобство использования; программные системы защиты информации; методы оценки; качество.

Key words: usability; software information security systems; assessment methods; quality.

УДК 623.1

Конобеевских Владимир Валерьевич,
кандидат технических наук;
Солодуха Роман Александрович,
кандидат технических наук, доцент;
Мишин Сергей Александрович,
кандидат технических наук, доцент

СОЗДАНИЕ СИТУАЦИОННЫХ ПАТТЕРНОВ НА ОСНОВЕ УЧЕБНОГО МАКЕТА ДАННЫХ

CREATING SITUATIONAL PATTERNS BASED ON THE TRAINING DATA MODEL

В статье рассмотрены вопросы создания ситуационных паттернов на основе учебного макета данных для анализа социальной сети. Ситуационные паттерны могут использоваться для обучения сотрудников органов внутренних дел основам анализа социальных сетей.

The article considers the issues of creating situational patterns based on the educational data layout for social network analysis. Situational patterns can be used to train police officers in the basics of social media analysis.

Современные коммуникационные технологии активно развиваются и все больше и больше проникают в различные сферы жизнедеятельности общества. В частности, области информационного пространства, включающие в себя различные социальные сети, уже перестали использоваться только по прямому назначению. В настоящее время рассматриваемое информационное поле под прикрытием общения людей используется преступными группами в качестве распространения наркотиков, оружия, а также для распространения информации террористического и экстремистского характера, вовлечения молодежи в противоправную деятельность, склонение лиц, в том числе малолетних и несовершеннолетних, к самоубийству.

Таким образом, сегодня значительную актуальность приобретает мониторинг открытых источников информации, социальных сетей, информационных сайтов, новостных лент. Кроме того, важным для правоохранительных органов является анализ контента социальных сетей на предмет выявления аномальной активности людей, направленных на реализацию противоправных целей. В настоящее время все больше от правоохранительных органов требуют предотвращения угроз кибербезопасности, связанных с защитой конфиденциальных данных и организацию эффективной борьбы с киберпреступностью, которая в последнее время набирает обороты.

Следует заметить, что информация, полученная при анализе социальных сетей может являться частью больших данных (Big Data), анализ которых предполагает использование искусственного интеллекта (ИИ). Важным обстоятельством является то, что большие данные требуют больших вычислительных мощностей, без использования которых невозможно эффективное использование данных ИИ и получение точного и быстрого результата. Поэтому целесообразно применение соответствующих платформ и облачных технологий, которые бы облегчали быструю разработку приложений ИИ. В информационном обеспечении деятельности подразделений Министерства внутренних дел России также существует потребность в обработке больших данных. Однако сами большие данные в контексте правоохранительной деятельности преимущественно характеризуются не только большим объемом, но прежде всего многосвязной сложностью, определяемой, в том числе, необходимостью учета причинно-следственных связей на предшествующих этапах формирования информации. Анализ современного состояния научно-технической базы и особенностей проведения оперативных мероприятий органами внутренних дел, продемонстрировал, что прямой перенос технологий искусственного интеллекта, разрабатываемых и применяемых в настоящее время в экономике, в правоохранительный сегмент невозможен.

Следует заметить, что технологической платформы и различных решений в области ИИ полностью интегрированных в Единое цифровое информационное пространство для подразделений МВД России в настоящее время не создано, но важно отметить, что ведутся активные исследования по созданию различных ее компонентов.

Из вышесказанного можно сделать вывод, часть информационного пространства, связанного с социальными сетями заслуживает пристального внимания правоохранительных органов. Однако, в следствии отсутствия у правоохранительных органов в настоящее время комплексной системы на основе технологических решений ИИ или обработки больших данных, представляется целесообразным рассмотреть частные случаи использования программных средств. Например, возможности отдельного программного средства по анализу социальных сетей «Octorus». Данное программное средство предназначено для работы с популярной социальной сетью «ВКонтакте». На сегодняшний день анализ и постоянный мониторинг виртуального пространства, в особенности социальной сети «ВКонтакте», для органов внутренних дел представляет неподдельный интерес.

Для решения ряда задач органами внутренних дел, а также для обучения сотрудников органов внутренних дел основам анализа социальных сетей был разработан учебный макет данных для работы с программным средством «Octorus». На основе рассматриваемого учебного макета данных были созданы ситуационные паттерны, позволяющие проводить ана-

лиз соцсети. В состав учебного макета входят методические рекомендации по работе с сообществами, а также ряд ситуационных паттернов.

Для того, чтобы приступить к работе с паттернами необходимо иметь общее представление о работе с программным средством «Octopus».

Чтобы начать работу в «Octopus» следует запустить любой из веб-браузеров, затем перейти на адрес веб-сервера В открывшейся вкладке необходимо ввести логин и пароль, при введении корректных учетных данных, выполнится вход в программу. В рамках каждого проекта есть инструмент «Документ», который предназначен для формирования выборки объектов базы данных проекта, для дальнейшей работы над графом объектов, а также для сохранения результатов.

Работая с документом, пользователь создает некую «проекцию» базы данных проекта, которая включает в себя сведения только о ключевых объектах текущей подзадачи. Добавление новых элементов в документ осуществляется как вручную, при помощи инструментов создания, так и автоматически при выполнении запросов в базу данных проекта посредством инструментов полнотекстового поиска, раскрытия связей и поиска путей.

При первом открытии интерфейса «Граф» автоматически создается новый несохраненный документ. Каждый документ имеет свою рабочую область, которая представляет собой визуальное пространство, на котором размещаются прорабатываемые объекты. Данная область условно не имеет границы, поэтому позволяет располагать большое количество элементов, а также выполнять масштабирование и панорамирование. Размещение элементов в пространстве рабочей области происходит как вручную пользователем, так и автоматически при помощи инструментов построения. В программе также реализован инструмент полнотекстового поиска по атрибутам объектов в базе данных проекта, а также визуальное выделение найденных элементов в рабочей области документа.

Поиск по заданному ключевому слову или фразе происходит по всем атрибутам указанного класса, в том числе по текстам файловых вложений. Найденные объекты могут быть добавлены пользователем в рабочую область документа. Результаты поиска возвращаются сгруппированными по классу, с указанием количества найденных элементов. Так же, в панели поиска для каждого объекта отображается количество связей в базе данных проекта.

При работе с рассматриваемым программным средством целесообразно использовать следующий алгоритм поиска сообщества в «Вконтакте», приведенный на рисунке 1.



Рис.1. Алгоритм поиска сообщества «ВКонтакте»

Для поиска какого-либо сообщества «ВКонтакте» необходимо в рабочей области документа щелкнуть ПКМ, из предложенного списка выбрать пункт «Создать узел», далее в поле «Класс узла» указать «Сообщество Вконтакте». В открывшейся форме следует ввести критерии для поиска группы. Такими критериями могут быть: название, системный идентификатор, пользовательский идентификатор, тип сообщества, адрес страницы, веб сайт, количество участников, город, страна, статус.

Перед началом разработки учебного макета в социальной сети «ВКонтакте» было создано пять учетных записей пользователей, так называемых «ботов». После этого было создано три сообщества на схожую тематику «Красота оружия», «Оружие Мира», «Мой Калашников». В каждое из сообществ было добавлено 25-30 человек.

Данные сообщества были созданы с целью обучения и формирования практических умений по использованию функционала программного средства «Octorus» на реальных сообществах «ВКонтакте».

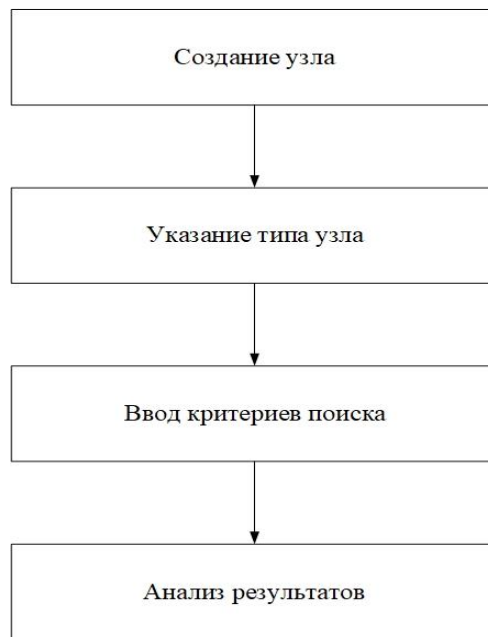
В первом паттерне предлагается решить задачу по поиску общих пользователей между тремя сообществами «ВКонтакте». Входными данными для решения являются только созданные сообщества.

Для решения данной задачи в начале необходимо выгрузить профили разработанных сообществ, после чего запустить в каждом из сообществ задачу по выгрузке участников каждого сообщества. Прделав перечисленные ранее действия, целесообразно найти путь между сообществами по принципу «каждый с каждым», указав тип связи «СОСТОИТ В», после чего на графе идентифицировать общих пользователей. Алгоритм решения паттерна представлен на рисунке 2, а результат выполнения – на рисунке 3.



Рис. 2. Алгоритм поиска общих пользователей



Рис. 3. Граф общих пользователей

В рамках второго паттерна предлагается найти «связующее звено» между общими пользователями, т.е. для выполнения второго паттерна сначала необходимо правильно выполнить первый. На первом этапе второго

паттерна следует выгрузить профили общих пользователей сообществ, а затем запустить задачу по выгрузке друзей каждого пользователя, после чего необходимо осуществить поиск пути между пользователями по принципу «каждый с каждым», указав тип связи «ДРУЖИТ С», в результате на графе будет отображено, так называемое, связующее звено. Данный паттерн предназначен для обнаружения невидимых на первый взгляд связей между пользователями.

Алгоритм решения паттерна представлен на рисунке 4, результат выполнения – на рисунке 5.

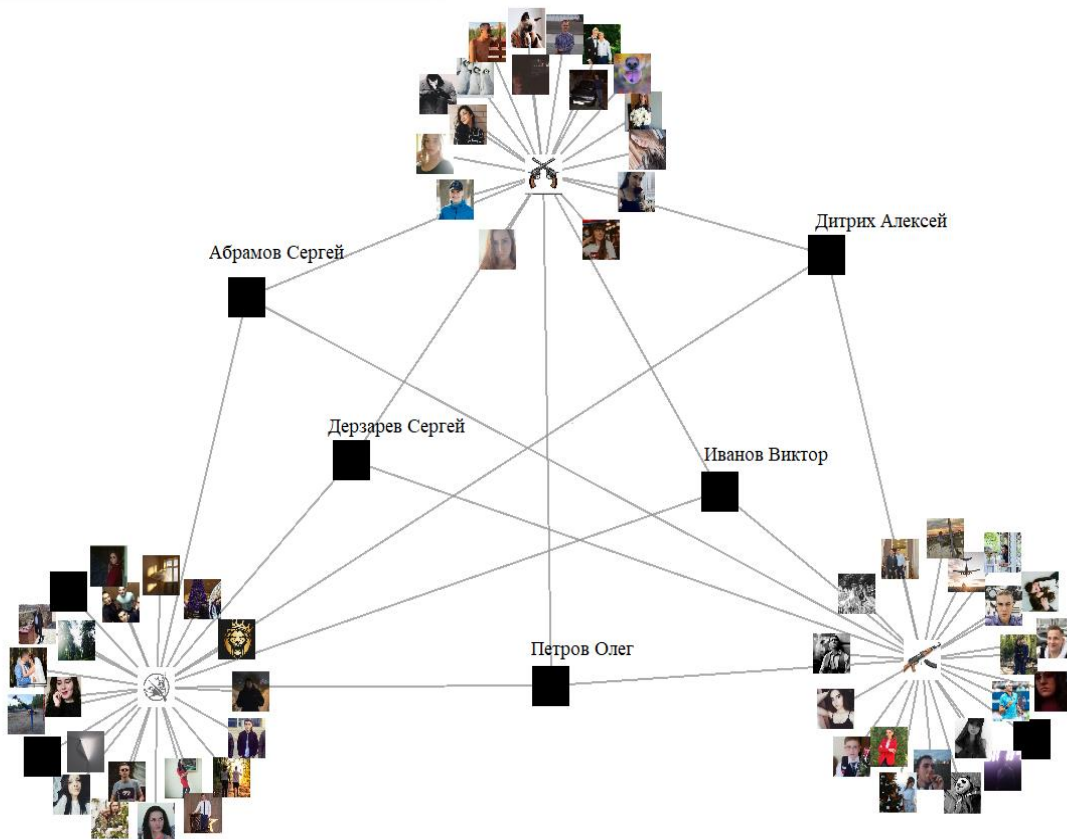

Рис. 4. Алгоритм поиска скрытых связей между пользователями



Рис. 5. Граф выявленных скрытых связей между пользователями

В третьем паттерне целесообразно найти наиболее активного пользователя в сообществах, т.к. не только в публикации постов, но и в комментариях пользователи могут склонять к совершению незаконных действий, а также совершать агитацию и призывы к чему-либо противоправному. Для решения данного паттерна следует выгрузить профили сообществ, после чего запустить задачу по выгрузке постов сообществ, а затем пользователей сообществ. После проделанных действий необходимо найти путь между постами сообществ, указав тип связи «КОММЕНТИРОВАЛ», в результате, анализируя граф, возможно найти наиболее активного(-ых) пользователя(-ей). Алгоритм решения паттерна представлен на рисунке 6, результат выполнения – на рисунке 7.

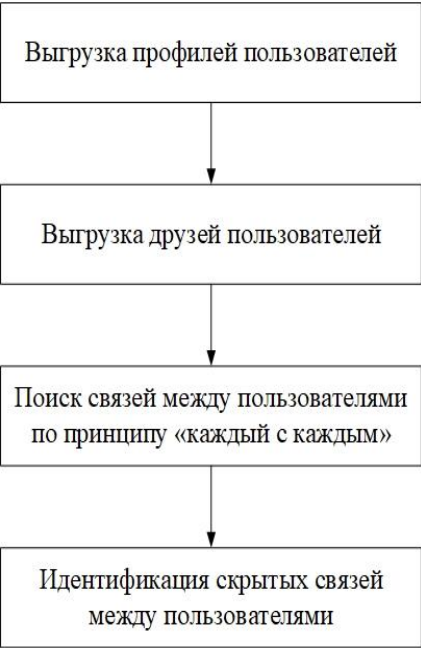

Рис. 6. Алгоритм поиска наиболее активных пользователей

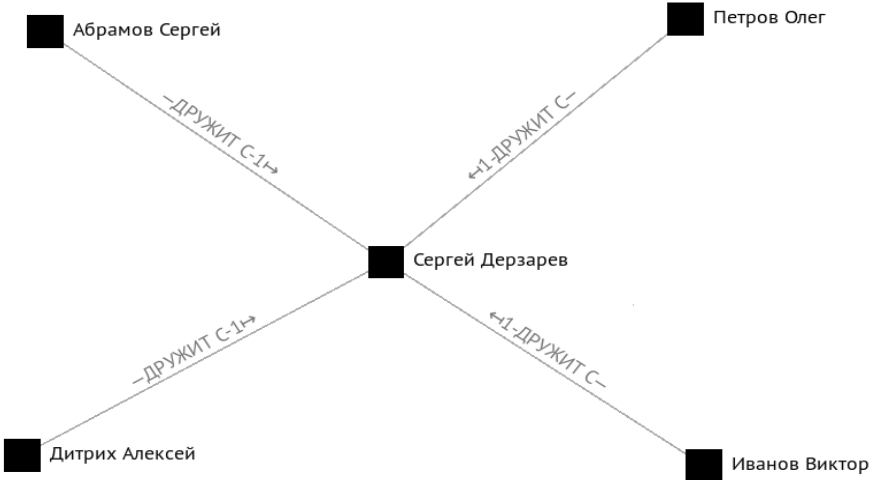

Рис.7. Граф наиболее активных пользователей

Четвертый и пятый паттерны связаны с анализом текстовых данных. В рамках четвертого паттерна следует рассмотреть возможность извлечения сущностей из текста.

Для решения данного паттерна необходимо выгрузить текстовый файл, после чего запустить задачу по выгрузке сущностей из текста, а затем проанализировать полученные сущности. Сущности могут быть выражены как в виде лица, так и в виде телефонного номера, адреса, места на карте и т.д.

Алгоритм решения паттерна представлен на рисунке 8, результат выполнения – на рисунке 9.

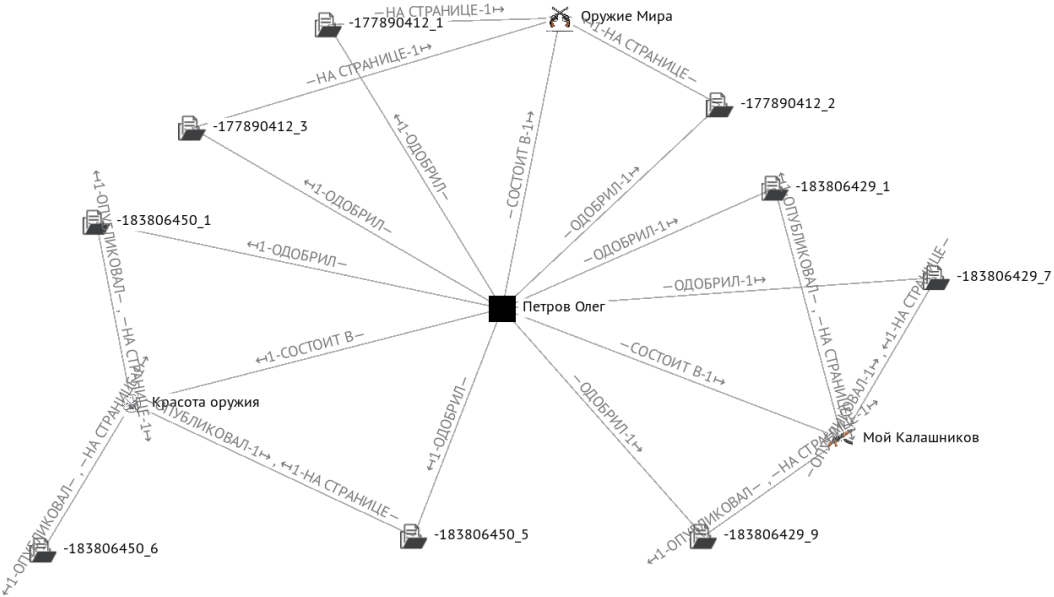

Рис. 8. Алгоритм выявления сущностей из текста



Рис. 9. Результат выявления сущностей из текста

В рамках пятого паттерна была реализована возможность подсчета топа слов в тексте. Для этого необходимо сначала выгрузить текстовый файл, затем запустить задачу по подсчету топа слов и проанализировать

полученные данные. Отбросив предлоги и союзы, можно сделать вывод о тематике текста, которая изначально также может быть неопределенной.

Алгоритм решения паттерна представлен на рисунке 10, результат выполнения – на рисунке 11.

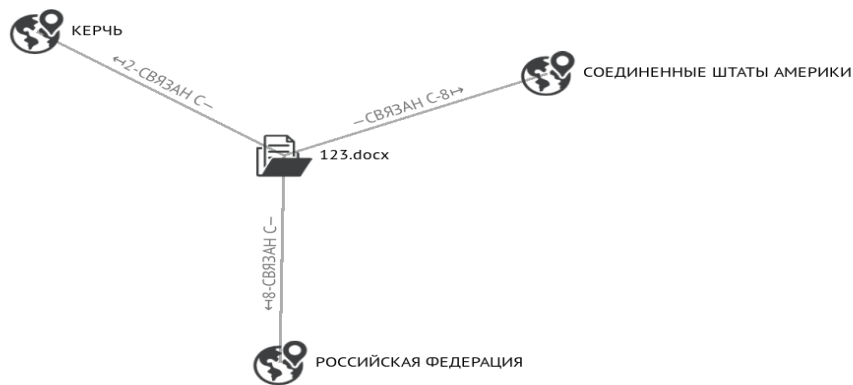

Рис. 10. Алгоритм подсчета топа слов

Топ слов

Слово	Число вхождений
будет настолько	2
было предотвращено	2
во вторых	2
во первых	2
вправе приобретать	2
гражданского оружия	3
гражданское оружие	3
таким образом	3
том числе	7
травматического оружия	4

Рис. 11. Результат подсчета топа слов

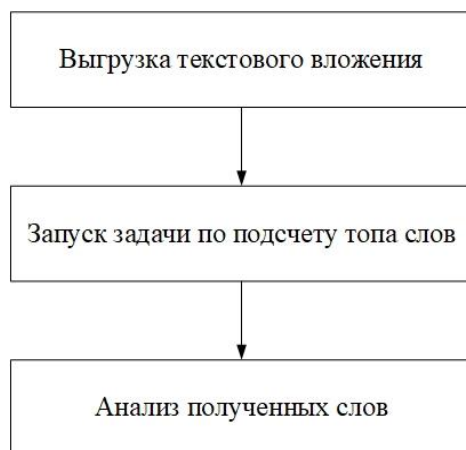
Таким образом, в рамках данной статьи были показаны лишь некоторые ситуационные паттерны на основе учебного макета, которые могут использоваться как для обучения сотрудников органов внутренних дел основам анализа социальных сетей, так и служить основой для создания других паттернов, позволяющих решать различные оперативно-служебные задачи.

Полученные практические навыки работы с созданными сообществами, в последующем могут быть применены для анализа реальных сообществ в рамках решения различных оперативных задач.

ЛИТЕРАТУРА

1. Современные информационные технологии в расследовании и раскрытии преступлений / В. В. Конобеевских // Сборник материалов международной научно-практической конференции Преступность в сфере информационных и телекоммуникационных технологий: проблемы предупреждения, раскрытия и расследования преступлений. – 2016. – С. 102 – 109.

2. Основные возможности использования программного средства «Octorus» для анализа информации из открытых источников / В. В. Конобеевских, Д. К. Печенина // Сборник материалов всероссийской научно-практической конференции Актуальные вопросы эксплуатации систем охраны и защищенных телекоммуникационных систем. – 2018. – С. 317 – 318.

3. Программное средство «Octorus». Компания ООО «БалтИнфоКом» [Электронный ресурс] : офиц. сайт. Санкт-Петербург, 2020. URL : <http://baltinfocom.ru/BigData> (дата обращения: 01.06.2020).

4. Программное средство «Octorus». Руководство пользователя : Компания ООО «БалтИнфоКом». Санкт-Петербург, 2017 – 82 с.

СВЕДЕНИЯ ОБ АВТОРАХ

Конобеевских Владимир Валерьевич. Доцент кафедры автоматизированных информационных систем ОВД. Кандидат технических наук.

Воронежский институт МВД России.

E-mail: vkonobeevskikh@mail.ru

Россия, 394065, г. Воронеж, проспект Патриотов, 53. Тел.(473)2005-183.

Солодуха Роман Александрович. Доцент кафедры автоматизированных информационных систем ОВД. Кандидат технических наук, доцент.

Воронежский институт МВД России.

E-mail: standartal@list.ru

Россия, 394065, г. Воронеж, проспект Патриотов, 53. Тел.(473)2005-184.

Мишин Сергей Александрович. Заместитель начальника кафедры автоматизированных информационных систем ОВД. Кандидат технических наук, доцент.

Воронежский институт МВД России.

E-mail: samishin@bk.ru

Россия, 394065, г. Воронеж, проспект Патриотов, 53. Тел.(473)2005-186.

Konobeevskikh Vladimir Valerievich. Assistant professor of the automated information systems of interior units chair. Candidate of sciences (technical).

Voronezh Institute of the Ministry of the Interior of Russia.

Work address: Russia, 394065, Voronezh, Prospect Patriotov, 53.

Tel. (473) 2005-183.

Solodukha Roman Alexandrovich. Assistant professor of the automated information systems of interior units chair. Candidate of sciences (technical), assistant professor.

Voronezh Institute of the Ministry of the Interior of Russia.

Work address: Russia, 394065, Voronezh, Prospect Patriotov, 53.

Tel. (473) 2005-184.

Mishin Sergey Alexandrovich. Deputy chief of the chair of automated information systems of interior units. Candidate of sciences (technical), assistant professor.

Voronezh Institute of the Ministry of the Interior of Russia.

Work address: Russia, 394065, Voronezh, Prospect Patriotov, 53.

Tel. (473) 2005-186.

Ключевые слова: ситуационный паттерн; анализ социальных сетей; учебный макет данных.

Key words: situational pattern; social networks analysis; educational model of data.

УДК 004.9.

Меркулова Наталья Ивановна,
кандидат технических наук;
Сошнева Дарья Алексеевна,
кандидат технических наук

ТЕХНИЧЕСКИЕ РЕШЕНИЯ В ОБЛАСТИ ЗАЩИТЫ ПЕРСОНАЛЬНЫХ ДАННЫХ В ОРГАНАХ ВНУТРЕННИХ ДЕЛ

TECHNICAL SOLUTIONS IN THE FIELD OF PERSONAL DATA PROTECTION IN THE INTERNAL AFFAIRS BODIES

В настоящей статье рассматриваются основные аспекты и методология обеспечения защиты персональных данных в интегрированных системах обработки данных органов внутренних дел, а также предложена обобщенная модель технических решений.

This article discusses the main aspects and methodology to ensure the protection of personal data in integrated data processing systems of internal Affairs bodies, as well as a generalized model of technical solutions is proposed.

Совершенствование процессов управления в органах внутренних дел как определяющий фактор повышения их профессиональной деятельности определяет необходимость решения комплекса задач по противодействию техническим разведкам с учетом защиты сведений, составляющих служебную тайну при реализации мероприятий по борьбе с преступностью. Проблема комплексной защиты объектов и информации охватывает широкий круг вопросов. Необходимо также заметить, что в процессе функционирования систем управления органов внутренних дел обрабатываются огромные потоки персональных данных, подлежащих обязательной защите.

Несмотря на то, что в целях обеспечения реализации требований законодательства Российской Федерации в области защиты персональных данных при их автоматизированной обработке приказом МВД от 6 июля 2012 года № 678 была утверждена прилагаемая Инструкция по организации защиты персональных данных, содержащихся в информационных системах органов внутренних дел Российской Федерации, остается недостаточно проработанным вопрос технической реализации ее требований [1].

Технические решения мероприятий по защите персональных данных должны быть направлены на обеспечение безопасности информационных потоков как внутри локальных сетей учреждений, так и поступающих из сети Интернет.

Важным аспектом является создание единого ситуационного центра для обеспечения управления и контроля всех происходящих процессов в

корпоративной сети и оперативная реакция на возникающие инциденты информационной безопасности. Помимо этого, необходимо обеспечивать надежную аутентификацию удалённых пользователей для обеспечения максимально возможной безопасности и защиты от сбоев.

Интегрированные решения для защиты персональных данных должны обеспечивать:

- эффективное администрирование, реализованное в простом и удобном централизованном управлении, широких возможностях анализа ситуации и построении отчетов, а также в мониторинге всей сетевой инфраструктуры;

- безопасность, состоящую не только в строгой аутентификации и защите данных во всех точках обработки, но и в обеспечении многоуровневой сетевой защиты как на уровне ГУ МВД, так и для районных подразделений;

- надежность с полной отказоустойчивостью любого элемента системы информационной безопасности и контроль вышедшего из строя оборудования;

- производительность, достигаемую возможностью легкого масштабирования и запатентованной технологией онлайн-кластеризации – в режиме реального времени.

После того, как параметры системы определены, следует осуществить выбор необходимых программных и технических средств, соответствующих заявленному классу безопасности. При выборе базовых и компенсирующих средств необходимо соблюдать баланс между уровнем безопасности и финансовой целесообразностью. Иногда для такой оценки правильным решением будет привлечь специализированную организацию.

Качество средств, требования к их сертификации определяются согласно нормативным документам Федеральной службы по техническому и экспортному контролю Российской Федерации. Все технические средства делятся на две группы:

- защищающие персональные данные и другую конфиденциальную информацию от несанкционированного доступа. К ним относятся средства антивирусной и криптографической защиты, межсетевые экраны, средства блокировки устройств ввода-вывода информации, системы, ограничивающие возможности вывода информации из защищаемого периметра;

- средства защиты информации, отвечающие за исключение утечек сведений по техническим каналам связи. Это генераторы шумов, экранированные кабели, исключаяющие перехват электромагнитного излучения, высокочастотные фильтры на линии связи.

При привлечении специализированной организации для создания технической системы защиты персональных данных необходимо проконтролировать наличие у нее соответствующих лицензий, а также то, чтобы

все применяемые средства были сертифицированы в установленном порядке [2].

Выбор технических средств защиты должен обуславливаться классом защищенности системы, тем, относится она к категории обычных или специальных, собственными возможностями.

Обобщённая модель организационно-технического обеспечения защиты персональных данных в центрах обработки данных в структурном подразделении МВД субъекта РФ представлена на рисунке 1.



Рис. 1. Обобщенная модель организационно-технического обеспечения защиты персональных данных

ЛИТЕРАТУРА

1. Об утверждении Инструкции по организации защиты персональных данных, содержащихся в информационных системах органов внутренних дел Российской Федерации: приказ МВД Российской Федерации от 6 июля 2012 г. № 678 [Электронный ресурс]. – URL:<http://base.garant.ru/70230320/#ixzz6Os1oleag>. (дата обращения 09.06.2020).

2. Авдошин С.М. Технологии и продукты Microsoft в обеспечении информационной безопасности : курс лекций / Авдошин С.М., Савельева А.А., Сердюк В.А. – Москва : Интуит НОУ, 2016. – 432 с.

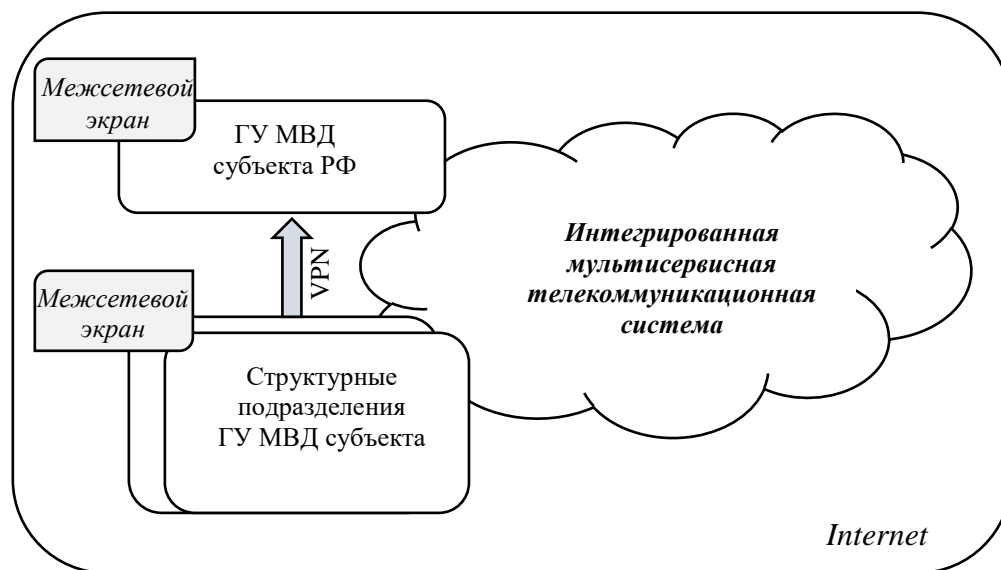
СВЕДЕНИЯ ОБ АВТОРАХ

Меркулова Наталья Ивановна. Преподаватель кафедры радиотехнических систем и комплексов охранного мониторинга. Кандидат технических наук.

Воронежский институт МВД России.

E-mail: dasha48rus@mail.ru

Россия, 394065, г. Воронеж, проспект Патриотов, 53.

Тел. (473)200-52-07.

Сошнева Дарья Алексеевна. Старший преподаватель кафедры радиотехнических систем и комплексов охранного мониторинга. Кандидат технических наук.

Воронежский институт МВД России.

E-mail: dasha48rus@mail.ru

Россия, 394065, г. Воронеж, проспект Патриотов, 53.

Тел. (473)200-52-07.

Merkulova Natalia Ivanovna. Lecturer in electronic systems and complexes of security monitoring. Candidate of Engineering Sciences.

Voronezh Institute of the Ministry of the Interior of Russia.

E-mail: gomova.nata2008@mail.ru

Work address: Russia, 394065, Voronezh, Prospect Patriotov, 53.

Tel. (473) 200-52-07.

Soshneva Daria Alekseevna. Senior lecturer of the Department of radio engineering systems and security monitoring systems. Candidate of Engineering Sciences.

Voronezh Institute of the Ministry of the Interior of Russia.

Work address: Russia, 394065, Voronezh, Prospect Patriotov, 53.

Tel. (473) 200-52-07.

Ключевые слова: персональные данные; органы внутренних дел; технические средства защиты.

Key words: personal data; the bodies of internal Affairs; technical means of protection.

УДК 004.3

Мишин Сергей Александрович,
кандидат технических наук, доцент;
Солодуха Роман Александрович,
кандидат технических наук, доцент

**ОСОБЕННОСТИ АВТОМАТИЗАЦИИ МОНИТОРИНГА ОБУЧЕНИЯ
ИНОСТРАННЫХ СЛУШАТЕЛЕЙ ПО ДОПОЛНИТЕЛЬНЫМ
ПРОФЕССИОНАЛЬНЫМ ПРОГРАММАМ В ОБРАЗОВАТЕЛЬНЫХ
ОРГАНИЗАЦИЯХ СИСТЕМЫ МВД РОССИИ**

**FEATURES OF MONITORING AUTOMATION OF
FOREIGN LISTENERS STUDYING ON ADDITIONAL PROFESSIONAL
PROGRAMS IN THE EDUCATIONAL ORGANIZATIONS OF THE
MINISTRY OF THE INTERIOR
OF RUSSIA**

В статье представлены результаты выполнения научно-исследовательской работы по автоматизации процессов учета и анализа информации об обучении иностранных граждан по дополнительным профессиональным программам в образовательных организациях системы МВД России. Предложена концептуальная модель подсистемы анализа дополнительного профессионального образования автоматизированной системы мониторинга обучения иностранных слушателей в образовательных организациях системы МВД России. Определены архитектура подсистемы и выполняемые ею функции по автоматизированному формированию ежеквартальных статистических и аналитических отчетов.

The results of research on the automation of accounting and analysis of information on the studying of foreign citizens in additional professional programs in the educational organizations of the Ministry of the Interior of Russia are presented. The conceptual model of the subsystem for the analysis of additional professional education of an automated system for monitoring the studying of foreign listeners in the educational organizations of the Ministry of the Interior of Russia has been proposed. The architecture of subsystem is defined; its functions for automated generation of quarterly statistical and analytical reports are defined too.

Введение. В рамках международного сотрудничества МВД России с правоохранительными органами иностранных государств в настоящее время проводится обучение иностранных слушателей в образовательных организациях системы МВД России по программам высшего образования и дополнительного профессионального образования. Для своевременного

получения актуальной информации о состоянии обучения иностранных слушателей в образовательных организациях системы МВД России проводится систематический мониторинг указанного процесса.

Для повышения эффективности проводимого мониторинга и качества принимаемых управленческих решений по заявкам Департамента государственной службы и кадров (ДГСК) МВД России в рамках развития информационного обеспечения отдельных направлений деятельности МВД России в 2017-2018 годах кафедрой автоматизированных информационных систем органов внутренних дел Воронежского института МВД России были проведены научно-исследовательские работы (НИР) по автоматизации мониторинга обучения иностранных слушателей в образовательных организациях МВД России. Результатом выполненных НИР явилось создание системы поддержки принятия решений в рамках осуществления международного сотрудничества МВД России с правоохранительными органами иностранных государств и международными организациями в области подготовки кадров, позволяющей автоматизировать процессы сбора, накопления, поиска и анализа информации об обучении иностранных слушателей (сотрудников правоохранительных органов иностранных государств) в образовательных организациях МВД России [1-3].

Однако за рамками исследования осталась автоматизация сбора, накопления и анализа информации об обучении иностранных слушателей по программам дополнительного профессионального образования. Отсутствие средств автоматизации данных процессов снижает оперативность проведения мониторинга обучения иностранных слушателей в образовательных организациях системы МВД России и усложняет проведение аналитической работы.

Таким образом, актуальность проведенного исследования обуславливается наличием противоречия между существенным влиянием мониторинга обучения иностранных слушателей в образовательных организациях системы МВД России на осуществление международного сотрудничества МВД России с правоохранительными органами иностранных государств и международными организациями в области подготовки кадров с одной стороны и недостаточным развитием инструментальных средств, позволяющих автоматизировать процессы учета и анализа обучения иностранных слушателей по дополнительным профессиональным программам, с другой стороны.

Концептуальная модель подсистемы анализа дополнительного профессионального образования автоматизированной системы мониторинга обучения иностранных граждан в образовательных организациях системы МВД России. Разработанная ранее автоматизированная информационная система «Мониторинг обучения иностранных граждан в образовательных

организациях МВД России» (далее АИС) включает в себя четыре подсистемы [2]:

- подсистема администрирования;
- подсистема ввода информации об иностранном обучающемся и отчетных данных о его обучении;
- подсистема поиска и экспорта в табличный процессор Microsoft Excel информации об обучающемся, его успеваемости и служебной дисциплины;
- подсистема формирования сводных списков иностранных обучающихся, сведений о состоянии их успеваемости и служебной дисциплины, сгруппированных по нормативно-правовым актам, регламентирующим обучение, направляющим государствам и образовательным организациям МВД России.

Анализ представленной в [2] модели АИС позволяет сделать следующие выводы:

- система не предусматривает возможности учета и анализа обучения иностранных слушателей, направляемых в Россию на обучение по программам дополнительного профессионального образования;
- система является масштабируемой и позволяет расширять свои функциональные возможности за счет разработки дополнительных модулей (компьютерных программ), имеющих доступ к единым справочным данным системы (к электронной базе данных).

С целью расширения возможностей АИС в рамках НИР разработана компьютерная программа, позволяющая автоматизировать процессы учета и анализа обучения иностранных слушателей по дополнительным профессиональным программам в образовательных организациях системы МВД России. Архитектура разработанной компьютерной программы представлена на рисунке 1.



Рис. 1. Архитектура компьютерной программы учета и анализа обучения иностранных граждан по дополнительным профессиональным программам в образовательных организациях системы МВД России

Компьютерная программа обеспечивает выполнение следующих функций:

- формирование плана дополнительного профессионального образования сотрудников правоохранительных органов иностранных государств в образовательных организациях МВД России (далее плана ДПО);
- хранение, сбор и накопление установочных данных иностранных слушателей (сотрудников правоохранительных органов иностранных государств);
- хранение, сбор и накопление информации об обучении иностранных слушателей по дополнительным профессиональным программам;
- систематическое наблюдение за выполнением плана ДПО;
- формирование сводных аналитических и статистических отчетов о количестве обучающихся по дополнительным профессиональным программам в образовательных организациях МВД России;
- экспорт аналитических и статистических отчетов об обучении иностранных слушателей по дополнительным профессиональным программам в документы MS Excel.

Модель состава разработанной компьютерной программы включает три подсистемы:

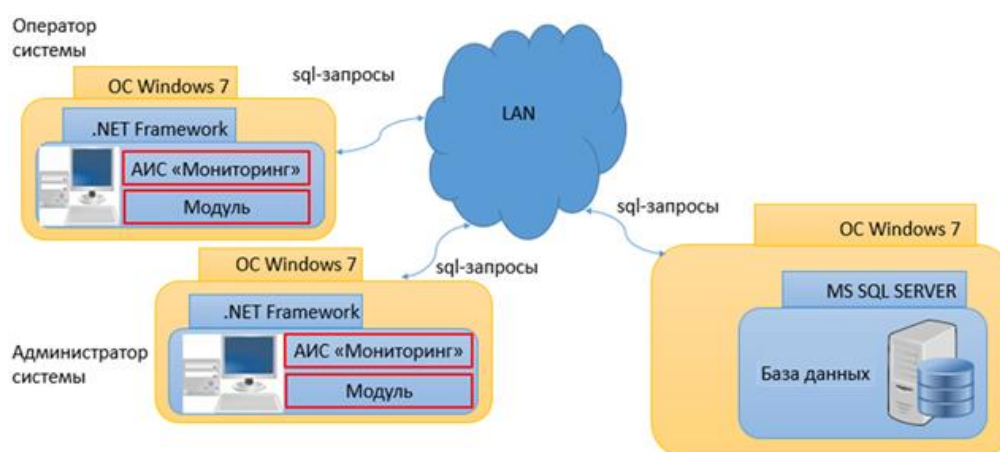
- ведения справочников системы – предназначена для создания, ведения и корректировки справочников системы;
- формирования и учета результатов выполнения плана ДПО – представляет возможности автоматизированного создания плана ДПО и контроля за его исполнением. Обеспечение целостности и непротиворечивости данных (вводимых показателей) осуществляется путем использования подсистемы ведения единых справочников системы;
- формирования статистических и аналитических отчетов о результатах обучения иностранных слушателей по дополнительным профессиональным программам в образовательных организациях системы МВД России - представляет собой подсистему информационно-аналитического обеспечения деятельности сотрудников ДГСК МВД России по оценке состояния обучения иностранных слушателей в образовательных организациях МВД России по дополнительным профессиональным программам путем формирования и выгрузки соответствующих отчетов в формате файлов табличного процессора MS Excel для дальнейшей работы с ними вне АИС.

Входной информацией для компьютерной программы является:

- план ДПО;
- ежеквартальные отчеты образовательных организаций МВД России о выполнении плана ДПО.

Для автоматизации процесса формирования плана ДПО разработан программный модуль «План ДПО» с пользовательским интерфейсом, позволяющим отображать позиции плана ДПО на выбранный год для указанной образовательной организации и осуществлять ввод информации о предлагаемых для изучения программах дополнительного профессионального образования с указанием:

- образовательной организации МВД России, проводящей курсы повышения квалификации (КПК);
- нормативного правового акта, регламентирующего обучение иностранных слушателей;
- времени проведения КПК и т.д. (рис. 2).

№	Организация	Континент	Язык	Направление	Кол-во	с	по	НПА
1	Барнаульский юридический институт МВД России	русский	БДП		7	04.02	15.02	258
2	Белгородский юридический институт МВД России имени И.Д. Путилина	русский	Миграция		5	11.03	22.03	258
3	Брянский филиал ВИПК МВД России	русский	ОРД		3	11.03	22.03	258
4	Владивостокский филиал Дальневосточного юридического института МВД России	русский	Управление в ОВД		7	25.03	05.04	258
5	Волгоградская академия МВД России	русский	Управление в ОВД		7	08.04	19.04	258
6	Воронежский институт МВД России	русский	Управление в ОВД		10	08.04	19.04	258
7	Восточно-Сибирский институт МВД России (г. Иркутск)	русский	ОРД		3	15.04	26.04	258
8	Воросский институт повышения квалификации МВД России	русский	Экспертиза		3	15.04	26.04	258
9	Дальневосточный юридический институт МВД России (г. Хабаровск)	русский	Психология		3	13.05	24.05	258
10	Казанский юридический институт МВД России	русский	Противодействие экстр.		9	13.05	24.05	258
11	Калининградский филиал Санкт-Петербургского университета МВД России	русский	Правовое обеспечение		3	27.05	07.06	258
12	Краснодарский университет МВД России	русский	Межгосударственное вз.		9	27.05	07.06	258
13	Крымский филиал Краснодарского университета МВД России	русский	Правовое обеспечение		5	27.05	07.06	1048-33а
14	Московский областной филиал Московского университета МВД России имени В.Я. Кикотя	русский	Аналитика		7	09.09	20.09	1048-33а
15	Нижегородская академия МВД России	русский	Аналитика		2	09.09	20.09	258
16	Новороссийский филиал Краснодарского университета МВД России	русский	ОРД		7	09.09	20.09	1048-33а
17	Омская академия МВД России	русский	Управление в ОВД		9	23.09	04.10	258
18	Орловский юридический институт МВД России имени В.В. Лукьянова	русский	Психология		7	23.09	04.10	258
19	Ростовская школа служебно-розыскного собаководства МВД России	русский	Управление в ОВД		20	08.07	19.07	129
20	Ростовский юридический институт МВД России	английский	Управление в ОВД					

Рис. 2. Экранная форма для формирования плана ДПО

Программный модуль «Квартальный отчет по ДПО» позволяет учитывать результаты выполнения плана ДПО, отображая выполненные пункты плана с указанием количества иностранных слушателей, завершивших обучение в указанную дату с указанием названия государства, направившего иностранного специалиста на обучение.

Для автоматизации анализа обучения иностранных слушателей по дополнительным профессиональным программам в образовательных организациях системы МВД России разработаны программные модули, позволяющие создавать различные виды аналитических и статистических отчетов с группировкой сведений о состоянии обучения иностранных слушателей по государствам (континентам), выполненным и невыполненным пунктам плана, образовательным организациям системы МВД России и т.д. (рис. 3).

Заключение. Предложенная в статье концептуальная модель подсистемы анализа дополнительного профессионального образования автоматизированной системы мониторинга обучения иностранных слушателей в образовательных организациях системы МВД России реализована в виде компьютерной программы. С целью учета сведений

об обучении иностранных слушателей по дополнительным профессиональным программам в образовательных организациях системы МВД России и использования единой системы справочной информации в ходе НИР переработана логическая модель базы данных АИС. Применение разработанной компьютерной программы позволит сократить трудозатраты при формировании информационно-аналитических материалов об обучении иностранных слушателей по дополнительным профессиональным программам в образовательных организациях системы МВД России, а также при сборе, хранении, контроле достоверности и актуальности сведений, представляемых образовательными организациями системы МВД России в ежеквартальных отчетах по выполнению плана ДПО.



Рис. 3. Экранная форма для выбора вида отчета о состоянии обучения иностранных слушателей по дополнительным профессиональным программам

ЛИТЕРАТУРА

1. Мишин С. А. Разработка концептуальной модели системы автоматизированного мониторинга обучения иностранных граждан в образовательных организациях МВД России [Текст] / С. А. Мишин, Р. А. Солодуха // Охрана, безопасность, связь. – 2018. – № 3(3). – С. 120- 125.

2. Мишин С. А. Автоматизация анализа обучения иностранных граждан в образовательных организациях МВД России [Текст] / С. А. Мишин, Р. А. Солодуха // Охрана, безопасность, связь. – 2019. – № 4(4). – С. 117- 122.

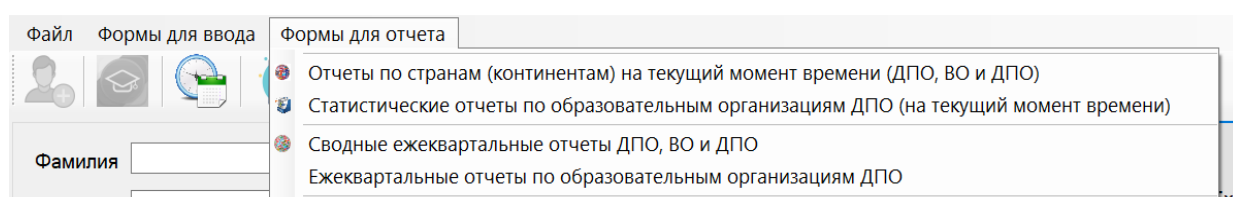
3. Об утверждении Инструкции по организации и осуществлению образовательной деятельности в области подготовки кадров правоохранительных органов иностранных государств в федеральных государственных образовательных организациях, находящихся в ведении Министерства внутренних дел Российской Федерации: проект приказа МВД России (подготовлен МВД России 04.09.2017) [Электронный ресурс] // Информационно-правовой портал системы Гарант. – Режим доступа: <http://www.garant.ru/products/ipo/prime/doc/56626243/> (дата обращения: 18.05.2020).

СВЕДЕНИЯ ОБ АВТОРАХ

Мишин Сергей Александрович. Заместитель начальника кафедры автоматизированных информационных систем ОВД. Кандидат технических наук, доцент.

Воронежский институт МВД России.

E-mail: samishin@bk.ru

Россия, 394065, г. Воронеж, проспект Патриотов, 53.

Тел. (473) 2005-186.

Солодуха Роман Александрович. Доцент кафедры автоматизированных информационных систем ОВД. Кандидат технических наук, доцент.

Воронежский институт МВД России.

E-mail: aisovd@vimvd.ru

Россия, 394065, г. Воронеж, проспект Патриотов, 53.

Тел. (473) 2005-184.

Mishin Sergey Alexandrovich. Deputy chief of the chair of automated information systems of interior units. Candidate of sciences (technical), assistant professor.

Voronezh Institute of the Ministry of the Interior of Russia.

Work address: Russia, 394065, Voronezh, Prospect Patriotov, 53.

Tel. (473) 2005-186.

Solodukha Roman Alexandrovich. Assistant professor of the automated information systems of interior units chair. Candidate of sciences (technical), assistant professor.

Voronezh Institute of the Ministry of the Interior of Russia.

Work address: Russia, 394065, Voronezh, Prospect Patriotov, 53.

Tel. (473) 2005-184.

Ключевые слова: автоматизированная информационная система; дополнительное профессиональное образование; мониторинг обучения иностранных слушателей в образовательных организациях МВД России.

Key words: automated information system; additional professional education; monitoring of training of foreign citizens in the educational organizations of the Ministry of the Interior of Russia.

УДК 004.9.

Мишин Сергей Александрович,
кандидат технических наук, доцент;
Солодуха Роман Александрович,
кандидат технических наук, доцент

**АРХИТЕКТУРА АВТОМАТИЗИРОВАННОЙ ИНФОРМАЦИОННОЙ
СИСТЕМЫ ПСИХОЛОГИЧЕСКОГО СОПРОВОЖДЕНИЯ УЧЕБНО-
СЛУЖЕБНОЙ ДЕЯТЕЛЬНОСТИ ОБУЧАЮЩИХСЯ
ОБРАЗОВАТЕЛЬНЫХ ОРГАНИЗАЦИЙ СИСТЕМЫ МВД РОССИИ**

**ARCHITECTURE OF AUTOMATED INFORMATION SYSTEM FOR
PSYCHOLOGICAL SUPPORT OF STUDYING AND SERVICE
WORKING OF EDUCATIONAL ORGANIZATIONS
OF THE MINISTRY OF THE INTERIOR OF RUSSIA**

В статье представлены результаты выполнения научно-исследовательской работы по автоматизации психологического сопровождения учебно-служебной деятельности обучающихся образовательных организаций системы МВД России. Приведена оценка современного состояния решаемой проблемы, рассмотрена архитектура автоматизированной информационной системы психологического сопровождения учебно-служебной деятельности обучающихся образовательных организаций системы МВД России, определены выполняемые системой функции.

Results of scientific research work on automation of psychological support of studying and service working of educational organizations of the Ministry of the Interior of Russia are presented. The state-of-art of the solving problem is given, the architecture of the automated information system for psychological support of studying and service working of educational organizations of the Ministry of the Interior of Russia is considered. The functions performed by the proposed system are determined.

Введение. Актуальность проводимого исследования обуславливается наличием противоречия между существенным влиянием морально-психологического обеспечения учебно-воспитательного процесса на формирование профессионально значимых качеств сотрудника полиции с одной стороны и недостаточным развитием инструментальных средств, позволяющих автоматизировать процессы накопления, обобщения и поиска психологической информации с другой стороны. Разрешение данного противоречия возможно путем создания соответствующей автоматизированной информационной системы (АИС). Использование современных информационно-коммуникационных технологий позволяет повысить эффек-

тивность психологической работы при изучении индивидуально-психологических особенностей личности кандидатов, поступающих на службу в ОВД, стажеров, курсантов и слушателей образовательных организаций системы МВД России, прогнозирование успешности их профессиональной деятельности, а также проведение психологического сопровождения работы с личным составом.

Оценка современного состояния решаемой проблемы. Деятельность любой образовательной организации системы МВД России включает в себя не только учебную и научную составляющие. Особое внимание отводится воспитательной и психологической работе с обучающимися. Активную работу в этом направлении проводит отдел морально-психологического обеспечения. Главной целью указанного отдела является организация работы по обеспечению надлежащего морально-психологического состояния личного состава института образовательной организации системы МВД России. К основным направлениям деятельности отдела можно отнести психологическое сопровождение учебного процесса, профессионально-психологический отбор кандидатов на обучение, помощь в адаптации к условиям учебы и служебной деятельности, развитие профессионально-значимых качеств, содействие постоянному составу в профессиональном совершенствовании и др.

Средствами психологического обеспечения являются аппаратные, технические наглядные средства, приборы и устройства, информационные ресурсы, ведомственные средства массовой информации.

Объектами психологического обеспечения учебного процесса являются: обучающиеся курсанты и слушатели образовательных организаций системы МВД России.

Предмет психологического обеспечения составляют совокупность личностных качеств обучающегося, морально-психологическое состояние личного состава и социально-психологический климат в служебных коллективах.

Вся информация, которая образуется в результате психологического сопровождения курсантов (слушателей) образовательных организаций системы МВД России, аккумулируется в большей части на бумажных носителях.

На кафедре автоматизированных информационных систем органов внутренних дел Воронежского института МВД России с 2015 года в рамках научного кружка курсантов и слушателей, выполнения ими научно-исследовательских и выпускных квалификационных работ ведутся исследования в области автоматизации психологического сопровождения учебно-служебной деятельности обучающихся образовательных организаций системы МВД России [1,2]. Анализ традиционных методов психологического сопровождения учебно-служебной деятельности обучающихся обра-

зовательных организаций системы МВД России показал, что они в основном связаны с использованием напечатанных на бумажном носителе материалов (результатов психологического тестирования, форм регистрации ответов, результатов профессионально-психологического отбора, результаты психологического изучения в период обучения и т.д.), хранящихся в психологической карте сотрудника. Разработка соответствующей АИС предоставит качественно новые возможности для психологического сопровождения в образовательных организациях системы МВД России. В следствии чего компьютерные системы освободят сотрудников отделов морально-психологического обеспечения образовательных организаций системы МВД России от трудоемких, рутинных операций, связанных с учетом психологической информации, формированием отчетов о проделанной работе, и позволят сосредоточиться на решении содержательных профессиональных задач.

Архитектура автоматизированной информационной системы психологического сопровождения учебно-служебной деятельности обучающихся образовательных организаций системы МВД России. При разработке АИС психологического сопровождения учебно-служебной деятельности обучающихся образовательных организаций системы МВД России использовалась двухзвенная архитектура «клиент – сервер», подразумевающая централизованное хранение информации на главном компьютере – сервере. Выбор архитектуры обоснован небольшим количеством пользователей системы (сотрудники отдела морально-психологического обеспечения образовательных организаций системы МВД России), объема обрабатываемых данных и низкой активности SQL-запросов к таблицам базы данных.

Архитектура АИС психологического сопровождения учебно-служебной деятельности обучающихся образовательных организаций системы МВД России представлена на рисунке 1.

АИС психологического сопровождения учебно-служебной деятельности обучающихся образовательных организаций системы МВД России обеспечивает выполнение следующих функций:

- создание и редактирование справочной информации системы;
- создание и редактирование пользователей системы (имя пользователя, пароль, фамилия, имя, отчество, должность, специальное звание, роль пользователя);
- обеспечение многопользовательского доступа к системе с разграничением прав,
- самостоятельный ввод пользователями большей части психологической информации и минимизация рутинной работы сотрудников, обеспечивающих психологическое сопровождение учебно-воспитательного процесса;

- поиск запрашиваемой информации о результатах психологического сопровождения обучающихся образовательной организации системы МВД России и формирование на основе заданных поисковых параметров психологической карты сотрудника;

- экспорт формируемых на основе заданных поисковых параметров информационно-аналитических материалов в текстовый процессор Microsoft Word, табличный процессор Microsoft Excel для их последующего форматирования и анализа.



Рис. 1. Архитектура автоматизированной информационной системы психологического сопровождения учебно-служебной деятельности обучающихся образовательных организаций системы МВД России

Модель состава автоматизированной информационной системы психологического сопровождения учебно-служебной деятельности обучающихся образовательных организаций системы МВД России включает две подсистемы:

- 1) подсистема администрирования, предназначенная для ведения регистров-справочников системы и управления ее пользователями;
- 2) подсистема учёта, поиска и обобщения психологической информации, предназначенная для сбора, накопления и анализа результатов проводимых с обучающимися психологических мероприятий.

Для разграничения прав доступа в системе предусмотрены две роли:

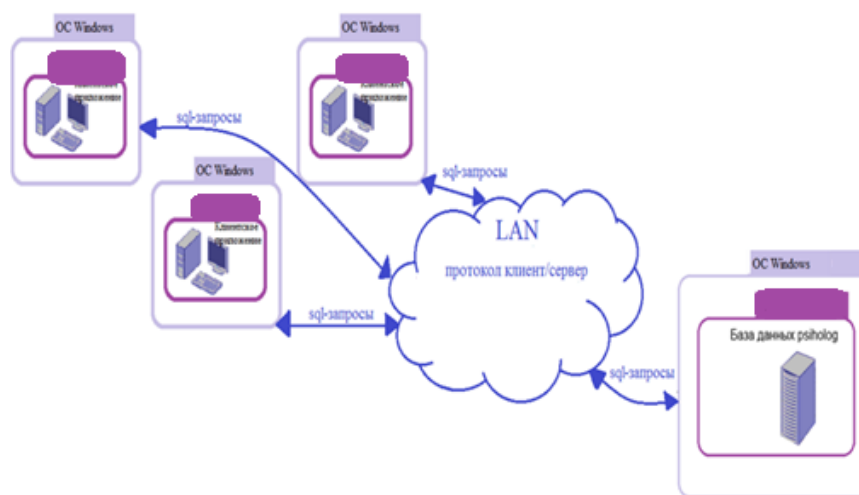
- 1) администратор – наделен правами создания (удаления) пользователей системы и редактирования их информации;
- 2) пользователь – наделен правами ведения общих и психологических справочников системы, а также психологического сопровождения обучающихся образовательной организации системы МВД России.

Входной информацией для АИС психологического сопровождения учебно-служебной деятельности обучающихся образовательных организаций системы МВД России являются:

- общие сведения об обучающихся (фамилия, имя, отчество, дата и место рождения, интересы и другое);
- сведения о результатах проведенных психологических мероприятий с обучающимися;
- сведения о пользователях системы (имя пользователя, пароль, фамилия, имя, отчество, должность, специальное звание, роль пользователя);
- справочные данные о структуре факультетов, наименовании реализуемых специальностей (направлений подготовки) образовательной организации МВД России;
- справочные данные о проводимых психологических мероприятиях (типы мероприятий, причины посещения, группы профессиональной пригодности, уровни развития, диагностические мероприятия и другое).

Для учета результатов психологического сопровождения учебно-служебной деятельности обучающихся образовательной организации системы МВД России разработана логическая модель базы данных. Ядрами базы данных являются таблицы:

- `grpvc` - таблица предназначена для хранения информации о нахождении обучающегося в группе повышенного психолого-педагогического внимания;
- `psyh_sopr` и `psih_sopr_group` - таблицы для хранения психологической информации, полученной в результате проведения индивидуального или группового мероприятия соответственно;
- остальные таблицы являются справочниками различных уровней.

Некоторые таблицы не имеют связей с базой – это справочники, данные которых используются для заполнения компонентов `ComboBox` на пользовательских формах. Некоторые из них не имеют идентификатора. Это сделано для случаев, когда сущность меняет название, все старые записи остаются с прежним названием, справочник можно переписать (например, регионы, виды образования), т.е. информация заносится в базу без идентификатора. Для таблицы `psih_sopr_group` ограничения внешних ключей реализованы на уровне приложения, поэтому видимых связей на схеме данных нет (рис. 2). Также данная таблица частично денормализована для удобства формирования элементов пользовательского интерфейса.

Заключение. Предложенная в статье архитектура АИС психологического сопровождения учебно-служебной деятельности обучающихся образовательных организаций системы МВД России отличается ориентацией на технологические процессы сбора, учета, накопления и поиска психологической информации. АИС позволяет снять дополнительную нагрузку с сотрудников отдела морально-психологического обеспечения образова-

тельной организации системы МВД России по учету и анализу результатов психологических мероприятий, проведенных с курсантами и слушателями, а также повысить оперативность поиска и анализа результатов психологического сопровождения обучающихся.



Рис. 2. Сегмент базы данных без связей

ЛИТЕРАТУРА

1. Ивашов В. С. Текущее состояние и перспективы автоматизации психологического сопровождения учебно-служебной деятельности обучающихся образовательных организаций системы МВД России / В. С. Ивашов, С. А. Мишин // Актуальные вопросы эксплуатации систем охраны и защищенных телекоммуникационных систем: сб. материалов Всероссийской научно-практич. конф. – Воронеж: Воронежский институт МВД России, 2016. – С. 186 – 188.

2. Мишин С. А. Автоматизация процессов анализа и обработки психологической информации курсантов и слушателей образовательных организаций МВД России / С. А. Мишин, В. С. Ивашов // Общественная безопасность, законность и правопорядок в III тысячелетии. – 2018. – № 4-2. – С. 97 – 103.

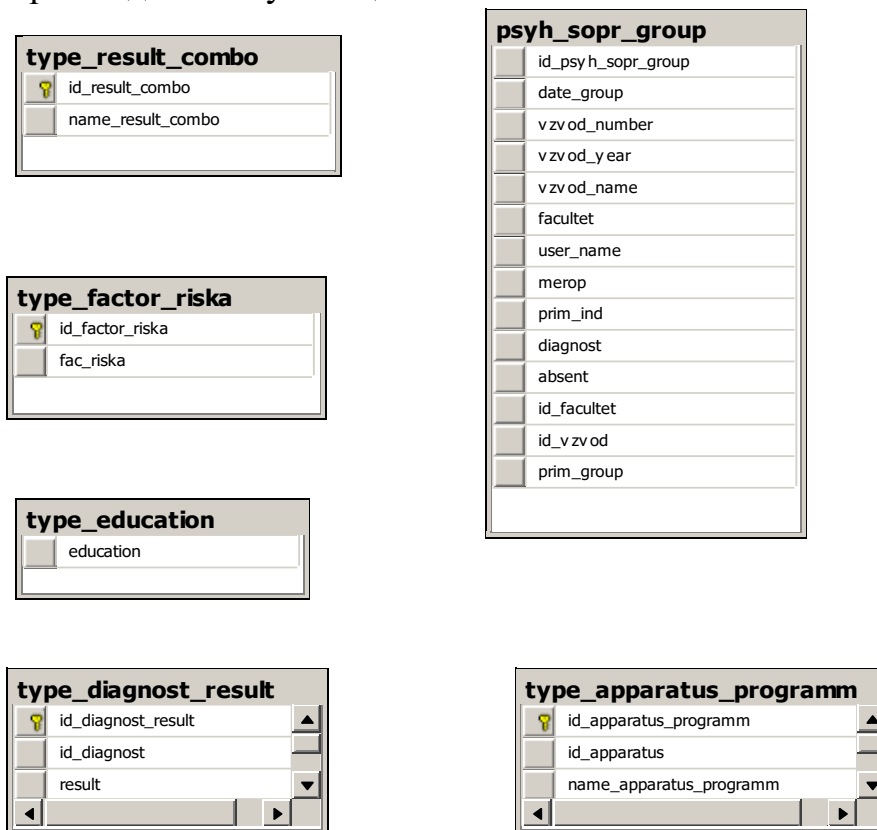
СВЕДЕНИЯ ОБ АВТОРАХ

Мишин Сергей Александрович. Заместитель начальника кафедры автоматизированных информационных систем ОВД. Кандидат технических наук, доцент.

Воронежский институт МВД России.

E-mail: samishin@bk.ru

Россия, 394065, г. Воронеж, проспект Патриотов, 53.

Тел. (473) 2005-186.

Солодуха Роман Александрович. Доцент кафедры автоматизированных информационных систем ОВД. Кандидат технических наук, доцент.

Воронежский институт МВД России.

E-mail: aisovd@vimvd.ru

Россия, 394065, г. Воронеж, проспект Патриотов, 53.

Тел. (473) 2005-184.

Mishin Sergey Alexandrovich. Deputy chief of the chair of automated information systems of interior units. Candidate of sciences (technical), assistant professor.

Voronezh Institute of the Ministry of the Interior of Russia.

Work address: Russia, 394065, Voronezh, Prospect Patriotov, 53.

Tel. (473) 2005-186.

Solodukha Roman Alexandrovich. Assistant professor of the automated information systems of interior units chair. Candidate of sciences (technical), assistant professor.

Voronezh Institute of the Ministry of the Interior of Russia.

Work address: Russia, 394065, Voronezh, Prospect Patriotov, 53.

Tel. (473) 2005-184.

Ключевые слова: автоматизированная информационная система; психологическое сопровождение; клиент-серверная архитектура.

Key words: automated information system; psychological maintenance; client-server architecture.

УДК 004.9.

**ПРИМЕНЕНИЕ НЕЙРОННЫХ СЕТЕЙ В ДЕЯТЕЛЬНОСТИ
ПОДРАЗДЕЛЕНИЙ ГОСУДАРСТВЕННОЙ ИНСПЕКЦИИ
БЕЗОПАСНОСТИ ДОРОЖНОГО ДВИЖЕНИЯ**

**APPLICATION OF NEURAL NETWORKS IN THE ACTIVITIES OF
TRAFFIC POLICE UNITS**

В статье рассматривается возможность использования нейронных сетей для анализа фото- и видеоматериалов, полученных от средств автоматизированной фиксации правонарушений в области дорожного движения; приводятся возможные варианты их применения и статистического анализа их работы.

The article considers the possibility of using neural nets for the analysis of photo and video materials received from the means of automated recording of traffic offenses; possible variants of their application and statistical analysis of their work are given.

В последнее время все чаще можно услышать о начале новой технологической революции [4,5], стремительном развитии средств информатизации и автоматизации подавляющего большинства процессов в деятельности общества. За последние несколько лет прогресс шагнул далеко вперед, о чем можно судить по появлению в нашей повседневной жизни кардинально новых технологий как в области военно-промышленного комплекса, так и в повседневной жизни.

Один из двигателей этого прогресса – появление новых алгоритмов работы вычислительных устройств, отличительной особенностью которых является возможность их самообучения. Данный аспект позволяет автоматизировать многие процессы в жизни социума и обрабатывать значительный объем информации, при этом точность принятых ими решений близка к выполненной профессионалом в этой области.

Анализ изображений и видеопотока – техническая область, в которой данные алгоритмы нашли наибольшее применение. Главной инновацией в области компьютерной обработки данных здесь является применение сверточных нейронных сетей [6]. Применение нейросетей в области видеонаблюдения и видеоаналитики открывает широкие возможности в различных областях их применения: от анализа поведения посетителей коммерческих объектов до решений в области АПК «Безопасный город». Так, нейронные сети позволяют распознавать образы лиц, совершающих противоправные действия, на основе математического анализа геометрии и

цветовых характеристик набора пикселей. Немалую помощь нейронные сети могут оказать сотрудникам центров автоматизированной фиксации административных правонарушений Государственной инспекции безопасности дорожного движения (далее – ГИБДД).

На данный момент, в большинстве субъектов Российской Федерации порядок вынесения постановлений по делам об административных правонарушениях с применением работающих в автоматическом режиме специальных технических средств, выглядит следующим образом. Сотрудники Центров организации дорожного движения (далее – ЦОДД) рассматривают фото- и видеоматериал с камер, установленных на автодорогах. В отдельных регионах объем такого материала достигает нескольких сотен тысяч материалов в сутки. После рассмотрения каждого материала и отсеивания той его части, которая была распознана системой фиксации ошибочно как содержащая признаки нарушений Правил дорожного движения, фото- и видеоматериал направляется в ГИБДД, где инспекторы выносят постановления об административных правонарушениях.

Повсеместное же применение нейронных сетей при проведении данных мероприятий в некоторых случаях может существенно снизить нагрузку как на персонал ЦОДД, так и на информационные системы, по которым проверяется информация об автотранспортных средствах. Так, нейросистема, при наличии в ее базе данных сведений о марках и моделях автомобилей, может автоматически распознавать модель транспортного средства, после чего данные также в автоматическом порядке могут быть проверены в базах данных ГИБДД по государственному регистрационному знаку, что существенно упростит алгоритм проверки данных, так как сейчас такие операции производятся по большей части в ручном режиме. К примеру, если на участке автодороги ограничено движение транспортных средств определенного вида (запрещен проезд грузовиков, расположена полоса для движения маршрутных транспортных средств и так далее), то камеры фиксируют каждое транспортное средство, совершившее въезд на такой участок. Нейросеть способна распознавать по силуэтам грузовой автотранспорт и делать запрос только по нему, а маршрутные транспортные средства и такси возможно распознавать по логотипам автотранспортных предприятий, желтым фонарям на крыше и шашечной схеме окраски.

Однако такие системы на текущем этапе находятся в режиме тестирования, и для минимизации вероятности ошибки нейросистемы требуется в начале провести скоринговый анализ ее работы. Это подразумевает под собой то, что после развертывания такой системы необходимо подтверждение каждого рассмотренного системой случая техником ЦОДД, который рассмотрит материал и выставит систему оценку. Чем большую оценку наберет система при анализе определенного фактора (совпадение модели транспортного средства, его категории), тем больше доверия будет такой системе, и

рассмотрение дел по этому нарушению Правил дорожного движения будет происходить в автоматическом порядке по упрощенной схеме.

Нейросистемы могут быть весьма полезны и при поиске автомобилей, находящихся в угоне. При таком количестве однотипных автомобилей найти именно украденный становится не простой задачей. Нейросистема, имея фотоснимки угнанного авто с его отличительными признаками (повреждения, наклейки, надписи, типы колесных дисков и так далее) может с большой вероятностью вычислить этот автомобиль даже в городском потоке крупного города.

Но для полной реализации такой системы необходимо, в первую очередь, минимизировать число ее ошибок, и первое, от чего зависит этот показатель – качество фото- и видеоматериалов. Системе необходим высококачественный материал, особенно в зимней период, когда большое количество атмосферных осадков может серьезно повлиять на ее работу, и к производителям видеокамер и их продукции должны предъявляться самые высокие требования.

И хотя законодательством предусмотрен лишь автоматизированный порядок вынесения постановлений по административным правонарушениям [3], и без участия подготовленного человека(эксперта), который может объективно и всесторонне рассмотреть зафиксированный материал здесь не обойтись, нейронные сети могут оказать в этом непростом процессе неоценимую помощь, позволяя снизить нагрузки как информационные сети ЦОДД и ГИБДД, так и на их сотрудников.

ЛИТЕРАТУРА

1. Хайкин С. Нейронные сети: полный курс. – М.: Диалектика, 2019. – 1104 с.

2. Редько В.Г. Эволюция, нейронные сети, интеллект: Модели и концепции эволюционной кибернетики. - М.: Ленанд, 2019. - 224 с.

3. Кодекс РФ об административных правонарушениях от 30 декабря 2001 г. № 195-ФЗ (в ред. Федерального закона от 24.04.2020 № 133-ФЗ) // Консультант Плюс справочная правовая система. Версия 4019.00.23. - М.: ЗАО «Консультант Плюс», 1992-2019.

4. Выступление Германа Грефа на Гайдаровском форуме 2016 // ТОСpeople: сообщество теории ограничений URL: <https://tospeople.com/2016/01/gref-gajdarovskij-forum-2016/> (дата обращения: 01.06.2020).

5. Глубинное обучение и работа мозга: Когда наступит технологическая сингулярность / Блог компании ИТ-ГРАД // Хабр URL: <https://habr.com/ru/company/it-grad/blog/276299/> (дата обращения: 01.06.2020).

6. Команда Джеффри Хинтона победила в конкурсе компьютерного зрения ImageNet с двукратным преимуществом // Habr URL: <https://habr.com/ru/post/183380/> (дата обращения: 03.06.2020).

7. Штрафами ГИБДД займется искусственный интеллект // Издательский дом Коммерсантъ URL: <https://www.kommersant.ru/doc/3811813> (дата обращения: 05.06.2020).

СВЕДЕНИЯ ОБ АВТОРЕ

Никитина Юлия Сергеевна. Преподаватель кафедры радиотехнических систем и комплексов охранного мониторинга.

Воронежский институт МВД России.

E-mail: yunika-five@yandex.ru

Россия, 394065, Воронеж, проспект Патриотов, 53.

Тел. (473) 200-52-82.

Nilitina Yuliya Sergeevna. Teacher of the Department of radio engineering systems and security monitoring systems.

Voronezh Institute of the Ministry of the Interior of Russia.

Work address: Russia, 394065, Voronezh, Prospect Patriotov, 53.

Tel. (473) 200-50-82.

Ключевые слова: нейронные сети; видеоаналитика; автоматизированная фиксация правонарушений; анализ видеопотока; ГИБДД; ЦОДД.

Key words: neural networks; video analytics; automated fixation of offenses; video stream analysis; traffic police; data center.

УДК 656.13

**ПРОБЛЕМЫ ОРГАНИЗАЦИИ ИНФОРМАЦИОННОГО
ОБЕСПЕЧЕНИЯ ДЕЯТЕЛЬНОСТИ В ОВД**

**PROBLEMS OF ORGANIZING INFORMATION SUPPORT FOR
ACTIVITIES IN THE POLICE DEPARTMENT**

В статье рассматриваются проблемы обеспечения органов внутренних дел должной, необходимой информацией. Поднимается вопрос об информационных центрах и целесообразности их существования, какую поддержку они оказывают подразделениям МВД для расследования преступлений.

The article deals with the problems of providing internal Affairs bodies with proper and necessary information. The question is raised about information centers and the feasibility of their existence, what support they provide to divisions of the Ministry of internal Affairs to investigate crimes.

К задачам органов внутренних дел относится охрана общественного порядка, предупреждение, пресечение и раскрытие преступлений, а так же другие немаловажные направления. Чтобы полиция вовремя реагировала на заявления, располагала необходимыми данными для скорейшей помощи потерпевшим, важно следить за её информационным и аналитическим обеспечением.

Персонал, техническая аппаратура, программное обеспечение, организационные мероприятия, функционал которых направлен на сбор, хранение, обработку информации – составляющие информационного обеспечения сотрудников органов внутренних дел.

Ещё после появления полиции в далёком прошлом стали уделять большое внимание документообороту. Появлялись карточки преступников, справочное бюро, и это оказывало невероятную помощь полиции в поимке злоумышленников. Так и аккумулировался сбор информации, который в дальнейшем перетекал в Центры розыска для удобства запросов для отделов полиции.

Конечно, на современном этапе развития технологий сложно себе представить, что когда-то всё заполнялось от руки, снимки были в плохом качестве, и даже не было компьютеров.

Информационный центр – это не только данные статистики, а подразделения, оснащенные электронно-вычислительной техникой и средствами связи, информационными технологиями. Он обеспечивает правоохранительные органы оперативно-справочной, розыскной, криминалистической, статистической и другой информацией. Без этих сведений в

картотеках и банках данных информационного центра в наши дни не расследуются уголовные дела, не осуществляются оперативные проверки.

Все учёты переводятся в цифровой банк данных в автоматизированный режим. Например, одних криминалистических учётов уже насчитывается порядка двенадцати миллионов. Соответственно, они все хранятся в базе данных.

Если раньше акцент делался только на информационную статистику, то сейчас это и карты учетов, по которым устанавливаются личности неопознанных трупов, без вести пропавших людей, розыскная работа.

Основной массив работы с информацией также создан для помощи гражданам: справки о наличии или отсутствии судимости, добровольное дактилоскопирование, выдача архивных справок.

Неплохо функционирует система обработки данных, в которой анализируется и комплектуется информация, проводится систематизация для дальнейшего удобного взаимодействия с подразделениями министерства внутренних дел. Название её ИСОД - интегрированная система обработки данных.

Это структурное подразделение, в котором базируется ещё несколько видов информационных отделов[1]:

- отдел перспектив развития прикладных и общесистемных сервисов ИСОД МВД России;

- отдел перспектив развития информационно-технологической инфраструктуры ИСОД МВД России;

- отдел развития и совершенствования системы защиты информации ИСОД МВД России;

- отдел оперативной поддержки и мониторинга автоматизированных информационных систем и программных сервисов ИСОД МВД России;

- отдел автоматизированных систем управления в области подразделений по вопросам миграции;

- отдел развития и совершенствования внешнего информационного взаимодействия.

Вышеназванный перечень необходим для оказания практической помощи подразделениям органов внутренних дел, для поддержания их прикладного и технического обеспечения, для создания сервисов с актуальной информацией и её анализом.

Для ОВД всех уровней необходим достаточный комплекс информационных мероприятий, слаженность действий и как можно больше данных, которые будут детерминированы спецификой деятельности.

Поэтому существует так же ИБД-Р, то есть интегрированный банк данных регионов. В нём содержатся сведения, необходимые для работы с подозреваемыми и обвиняемыми. База данных – ключевой источник информации для дальнейших действий сотрудников органов внутренних дел.

Существуют некие проблемы работы с информационными источниками и их оперирование[2]:

- не все сотрудники умеют в полном объеме пользоваться материалом системы или находить нужную информацию;
- должна быть структурированная обработка информации для быстрого нахождения и её понятия;
- описание источников информации для подтверждения её достоверности и возможности дополнительных запросов;
- резервное копирование;
- актуальность информации, но так же сохранение архивных данных
- защита информации от посторонних лиц.

Так же стоит отметить, что для наиболее быстрого реагирования и раскрытия преступлений, органам внутренних дел требуется взаимодействие с другими крупными ресурсами: налоговые органы, банки, органы юстиции, прокуратура и иными.

В современное время нередко источником информации служат социальные сети по типу Вконтакте, Одноклассники[3]. И с помощью них правоохранительные органы добывают нужную информацию и умудряются раскрывать преступления. Например, если дело касается склонения к самоубийству при помощи вступления в сообщества или нужно просто найти местоположение какого-либо человека.

Важно выделить ряд направлений для дальнейшей модернизации информационного обеспечения органов внутренних дел:

- развитие информационного центра ИСОД за счёт внедрения новых технологий, структуризации базы данных и простоты в пользовании;
- систематизация данных для более удобного поиска, соединение мелких данных в крупные по какому-либо принципу;
- работа над отечественной разработкой информационных программ и аппаратов для уменьшения финансовых затрат в информационной области;
- повышение квалификации в сфере работы с сетью Интернет для более быстрого и удобного поиска необходимой информации.

В период коронавирусной инфекции информационное обеспечение только увеличивает своё значение. Работы органов внутренних дел по большей мере перешла на дистанционное обеспечение из-за закрытия на карантин многих важных центров: судов, больниц, банков и иных.

Исходя из вышесказанного, следует сделать вывод, что информационная обеспеченность органов внутренних дел продвигается вверх по уровням развития. Упор делается на технологии, на современные цифровые удобства. Уже сложно представить часовые ожидания в очереди за документами, ведь достаточно пары кликов мышки и клавиатуры.

В то же время есть проблемы пользования цифровыми ресурсами сотрудниками ОВД. Иногда недостаточность квалификации или неумение работать с сетевыми устройствами добавляет трудностей в работу.

Поэтому целесообразно обо всем заботиться заранее, приучать себя к правилам доступа к информации и нарабатывать навыки работы с электронными ресурсами.

ЛИТЕРАТУРЫ

1. Лемайкина С. В. Проблемы информационного обеспечения оперативно-розыскной деятельности органов внутренних дел // Юрист-правоведь. — 2019. — № 3. — С. 166—169.

2. Саркисян Г. Г. Современное состояние и проблемы информационно-аналитического обеспечения оперативно-розыскной деятельности // Юрист-правоведь. — 2019. — № 4. — С. 166—169.

3. Япсаров Р. М. Проблемы информационно-аналитического обеспечения оперативно-розыскной деятельности органов внутренних дел // Вестник Уфимского юридического института . — 2013. — № 6. — С. 214—218.

СВЕДЕНИЯ ОБ АВТОРЕ

Прекина Татьяна Алексеевна. Преподаватель кафедры огневой подготовки, майор полиции.

Нижегородская академия МВД России.

E-mail: tatyana.prekina@yandex.ru

Россия, 603144, г. Нижний Новгород, Анкудиновское шоссе, 3.

Тел. +79520724181.

Prekina Tatiyana Alekseevna. Teacher of the Department of fire training, police major.

Nizhny Novgorod Academy of the Ministry of internal Affairs of Russia.

E-mail: tatyana.prekina@yandex.ru

Russia, 603144, Nizhny Novgorod, Ankudinovskoe shosse, 3.

Tel. +79520724181.

Ключевые слова: информационное обеспечение; органы внутренних дел, ИСОД; источник информации; технологии

Key words: information support; internal Affairs bodies; ISOD; information source; technologies.

УДК 004.657

Рогозин Евгений Алексеевич,
доктор технических наук, профессор;
Каднова Айжана Михайловна

**КОЛИЧЕСТВЕННАЯ ОЦЕНКА ПОКАЗАТЕЛЯ НАДЕЖНОСТИ
ФУНКЦИОНИРОВАНИЯ СИСТЕМ ИНФОРМАЦИОННОЙ
БЕЗОПАСНОСТИ В АВТОМАТИЗИРОВАННЫХ СИСТЕМАХ ОБД**

**QUANTITATIVE ASSESSMENT OF THE RELIABILITY INDICATOR
OF THE FUNCTIONING OF INFORMATION SECURITY SYSTEMS IN
AUTOMATED SYSTEMS OF THE LAW ENFORCES AGENCIES**

В статье изложена сущность технологии Keystroke-Level Model. С помощью данной технологии получена количественная оценка временного показателя характеристики качества функционирования систем защиты информации «удобство использования».

The article describes the essence of the Keystroke-Level Model technology. Using this technology, a quantitative assessment of the temporal indicator of the quality of functioning of information security systems “usability” was obtained.

Одним из распространённых подходов к количественному анализу временного показателя качества функционирования систем защиты информации (СЗИ) в автоматизированных системах является подход, основанный на использовании технологии Keystroke-Level Model, которая представляет собой быстрый и эффективный способ оценки времени выполнения типовой операции оператором в процессе работы с СЗИ [1]. Данная модель предполагает, что время необходимое для выполнения той или иной операции системой «человек-машина» есть сумма всех временных диапазонов, в течении которых эта система выполняла элементарные действия, составляющие данную операцию [2,3]. С точки зрения оценки показателя «удобство использования» лучшим является тот интерфейс, при котором время выполнения типовой операции оказывается меньшим [4,5].

В результате проведения лабораторных исследований было обнаружено, что несмотря на то, что для каждого оператора системы «человек-машина» время выполнения того или иного элементарного действия может быть индивидуально, проведение измерений для каждого отдельного оператора можно заменить использованием стандартных значений интервалов времени для каждого элементарного действия [6]. В соответствии с данной методикой любая операция, выполняемая оператором, состоит из шести элементарных действий. В табл. 1 приведены указанные элементарные действия, их описание и стандартные значения времени их выполнения.

Таблица 1

Элементарные действия оператора системы «человек-машина»: обозначение, описание и время выполнения

№ п/п	Обозначение элементарного действия	Описание	Время выполнения, сек
1	К	Нажатие на клавишу или кнопку. Данный параметр зависит от двигательных навыков оператора.	0,2
2	Р	Время, необходимое для перемещения указателя мыши до элемента интерфейса. Данный параметр зависит от расстояния до элемента и его размера в соответствии с законом Фиттса.	1,1
3	Н	Время, необходимое для перемещения руки оператора к устройству ввода данных.	0,4
4	М	Время, необходимое оператору для принятия решения о выполнении элементарного действия.	1.35
5	Р	Время отклика системы. Данный параметр учитывается только в том случае, если оператор вынужден ждать реакцию системы.	
6	Д	Время, затрачиваемое на рисование (вручную) n_D отрезков прямых общей длиной l_D .	$0,9n_D+0,16l_D$

Таким образом, время выполнения операции есть сумма времени, затраченного на выполнение элементарных действий:

$$T_{\text{Общее}} = T_K + T_P + T_H + T_M + T_R + T_D \quad (1)$$

Используя рассмотренную выше методику Keystroke-Level Model проведем количественный анализ операции «Создание пользователя» выполняемой администратором безопасности СЗИ «Страж NT 3.0». Интерфейс программы «Менеджер пользователей» СЗИ «Страж NT 3.0», с помощью которой администратор безопасности выполняет операцию по созданию пользователя, представлен на рис. 1.



Рис. 1. Интерфейс программы «Менеджер пользователей» СЗИ «Страж NT 3.0»

Операция «Создание пользователя» состоит из следующих элементарных действий:

1. Перемещение руки к устройству ввода (мыши).
2. Перемещение курсора к объекту «Новый пользователь» интерфейса программы «Менеджер пользователей».
3. Нажатие на указанный объект. На экране появится диалоговое окно «Новый пользователь».
4. Перемещение курсора к объекту «Пользователь».
5. Нажатие на указанный объект.
6. Перемещение рук на клавиатуру.
7. Ввод в поле «Пользователь» символов «a», «b», «u», «k», «o», «v».
8. Перемещение рук к устройству ввода (мыши).
9. Перемещение курсора к объекту «Создать профиль пользователя на этом компьютере».
10. Нажатие на указанный объект (появится галочка).
11. Перемещение курсора к объекту «Допуск».
12. Нажатие на указанный объект.
13. Перемещение курсора к элементу «Секретно».
14. Нажатие на указанный элемент.
15. Перемещение курсора к полю «Пароль».
16. Нажатие на указанный объект.
17. Перемещение рук на клавиатуру.
18. Ввод в поле «Пароль» символов «b», «u», «k», «o», «v», «2», «0», «2», «0».
19. Перемещение руки к устройству ввода (мыши).

20. Перемещение курсора к полю «Подтверждение».
21. Нажатие на указанный объект.
22. Перемещение рук на клавиатуру.
23. Ввод в поле «Подтверждение» символов «b», «u», «k», «o», «v», «2», «0», «2», «0».
24. Перемещение руки к устройству ввода (мыши).
25. Перемещение курсора к объекту «Создать».
26. Нажатие на объект «Создать».

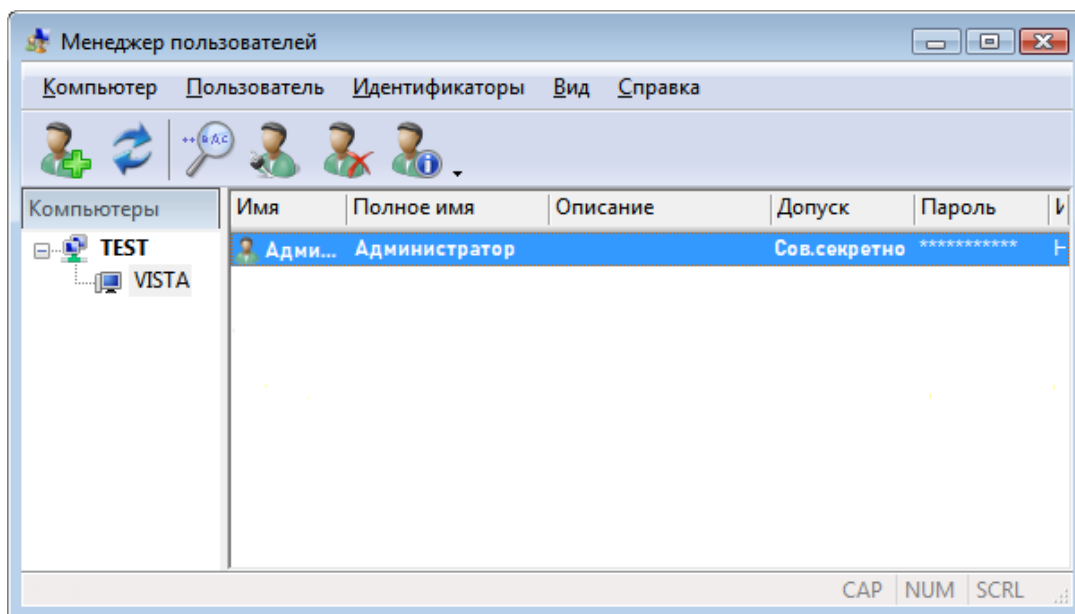
На рис. 2 представлен интерфейс диалогового окна «Новый пользователь» программы «Менеджер пользователей» СЗИ «Страж NT 3.0» в момент выполнения элементарного действия «Нажатие на объект «Создать»».



Рис. 2. Интерфейс диалогового окна «Новый пользователь» программы «Менеджер пользователя» СЗИ «Страж NT 3.0» в момент выполнения элементарного действия «Нажатие на объект «Создать»».

Запись модели Keystroke-Level Model с учетом правил размещения элементарного действия М будет выглядеть следующим образом:

Н М Р К М Р К Н М К К К К К Н М Р К М Р К М Р К М Р К М Н
К К К К К К К К Н М Р К М К К К К К К К К К Н М Р К

В соответствии с выражением (1) получим время выполнения администратором безопасности СЗИ «Страж NT 3.0» операции «Создание пользователя»:

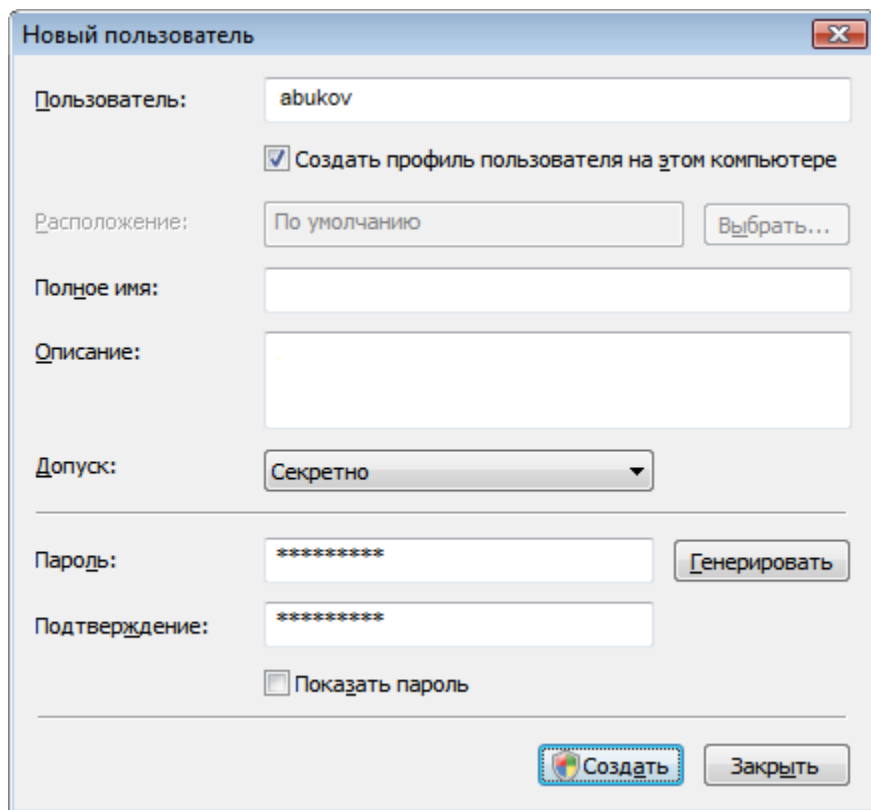
$$T_{\text{Общее}} = 11 \times 1,35 + 6 \times 0,4 + 8 \times 1,1 + 32 \times 0,2 = 32,45 \text{ сек}$$

Таким образом, данная методика позволяет посчитать время выполнения одним и этим же администратором безопасности той или иной операции в различных СЗИ, и на основании полученных значений осуществить выбор СЗИ для проектируемой автоматизированной системы в защищенном исполнении.

ЛИТЕРАТУРА

1. Stuart C. Psychology of Human Computer Interaction / C. Stuart, T. Moran, A. Newell. – USA : Lawrence Erlbaum Associates, 1983. – 312 с.
2. Каднова А.М. Методический подход к оценке вероятностного показателя своевременности выполнения типовых операций администратором системы защиты информации автоматизированной системы / А.М. Каднова // Вестник Дагестанского государственного технического университета. Технические науки. – 2019. – Т. 46. – № 3. – С. 87–96.
3. Каднова А.М. Способ оценки операционных характеристик систем защиты информации от несанкционированного доступа на основе / О.И. Бокова, А.М. Каднова, Е.А. Рогозин, Н.С. Хохлов, О.Ю. Макаров // Актуальные проблемы прикладной математики, информатики и механики : сб. науч. тр. – Воронеж, 2020. – С. 656–659.
4. Каднова А.М. Показатели эффективности функционирования систем информационной безопасности в автоматизированных системах на объектах информатизации ОВД / А.М. Каднова // Актуальные вопросы эксплуатации систем охраны и защищенных телекоммуникационных систем : сб. науч. тр. – Воронеж, 2019. – С. 88–90.
5. Каднова А.М. Система показателей качества функционирования при создании системы информационной безопасности на объекте информатизации ОВД / О.И. Бокова, А.М. Каднова, Е.А. Рогозин, А.С. Серпилин // Приборы и системы. Управление, контроль, диагностика. – 2019. – № 1. – С. 32–39.
6. Stuart C. The Keystroke-Level Model for User Performance Time with Interactive Systems. / C. Stuart, T. Moran, A. Newell // Communications of the ACM 23. – 1980. – С. 18–27.

СВЕДЕНИЯ ОБ АВТОРАХ

Рогозин Евгений Алексеевич. Профессор кафедры автоматизированных информационных систем органов внутренних дел. Доктор технических наук, профессор.

Воронежский институт МВД России.

E-mail: evgenirogozin@yandex.ru

Россия, 394065, г. Воронеж, пр. Патриотов, 53.

Тел. (473) 200-51-82, 8952-542-72-68.

Каднова Айжана Михайловна. Адъюнкт института. Лейтенант полиции.

Воронежский институт МВД России.

E-mail: aizhana_kadnova@mail.ru

Россия, 394065, г. Воронеж, пр. Патриотов, 53.

Тел. (473) 200-51-89, 8915-546-01-77.

Rogozin Evgeniy Alekseevich. Doctor of Technical Sciences, Professor. Professor of the chair of Automatic Informative Systems of the Law Enforces Agencies.

Voronezh Institute of the Ministry of Internal Affairs of Russia.

E-mail: evgenirogozin@yandex.ru

Russia, 394065, Voronezh, Revolution Avenue, 53.

Phone: (473) 200-51-82, 8952-542-72-68.

Kadnova Aizhana Mikhailovna. Post-graduate student of Institute.

Voronezh Institute of the Ministry of Internal Affairs of Russia.

E-mail: aizhana_kadnova@mail.ru

Russia, 394065, Voronezh, Revolution Avenue, 53.

Phone: (473) 200-51-89, 8915-546-01-77.

Ключевые слова: система защиты информации; автоматизированная система; временной показатель; Keystroke-Level Model; операция.

Key words: information security system; automated system; time indicator; Keystroke-Level Model; operation.

УДК 623.1

Романов Михаил Сергеевич,
кандидат технических наук

**РАЗРАБОТКА ПОКАЗАТЕЛЕЙ И КРИТЕРИЕВ ВЫБОРА
БИОМЕТРИЧЕСКОЙ СИСТЕМЫ КОНТРОЛЯ И УПРАВЛЕНИЯ
ДОСТУПОМ ДЛЯ ОБЕСПЕЧЕНИЯ БЕЗОПАСНОСТИ ОБЪЕКТОВ
РАЗЛИЧНОЙ ИНФРАСТРУКТУРЫ**

**DEVELOPMENT OF INDICATORS AND CRITERIA FOR SELECTING
A BIOMETRIC ACCESS CONTROL SYSTEM TO ENSURE THE
SECURITY OF VARIOUS INFRASTRUCTURE FACILITIES**

Статья посвящена вопросам выбора оптимальных технических систем для обеспечения безопасности объектов различного функционального назначения, в частности системы контроля и управления доступом. Приводится анализ и выбор показателей и их критериев для поиска лучших биометрических систем контроля и управления доступом для решения задач по охране объектов от преступных посягательств.

The article is devoted to the selection of optimal technical systems for ensuring the security of objects of various functional purposes, in particular, access control and management systems. The analysis and selection of indicators and their criteria for finding the best biometric access control and management systems for solving problems of protecting objects against criminal attacks is given.

Биометрические системы контроля и управления доступом (СКУД) – это системы специализированного оборудования и программного обеспечения, основанные на аутентификации личностей по физиологическим, например, отпечатку пальчика, Face распознаванию, радужке глаза, и поведенческим признакам, присущим без сомнения каждому человеку в индивидуальном порядке. Поэтому данный способ защиты крупных предприятий и фирм является наиболее качественным и функциональным на данный промежуток времени, хотя с такими темпами модернизации оборудования биометрия займет через несколько лет ведущую ступень на мировом рынке.

В биометрии выявлены два метода аутентификации, а именно статический метод, который основывается на принципе распознавания по индивидуальным физиологическим признакам человека, полученные при рождении, с младенчества, например, черты лица, отпечаток пальца, радужная оболочка глаза, сетчатка дезоксирибонуклеиновая кислота, вены на руке, и другие.

Второй метод получил свое название на основе метода динамики, к примеру, голос человека, его подчерк, речевые характеристики и их особенности, пульсация, биение области проекции сердца и другие.

То есть, иными словами, данные способы идентификации тяжело «приживаются» в обществе, потому что признаки, присущие человеку со временем могут корректироваться. Если углубляться еще сильнее, можно сделать следующие выводы: биометрические системы легко «обойти» преступникам и злоумышленникам, в пример возьмем ту же самую идентификацию личности по лицу.

Допустим, в базе системы человек сфотографировался без темных очков и бороды, он приходит в темных очках и с бородой, будет на мониторе выявлена ошибка, то есть ему будет закрыт доступ прохода на охраняемый объект.

Данная проблема была распространена на 2D-распознавании. Естественно, с каждым годом технологии улучшаются и модернизируются. Вследствие чего, было разработано 3D-распознавание.

Когда пользователь запрашивает доступ к СКУД, для начала требуется удостоверение личности с национальным удостоверением личности, пластиковым ключом или личным номером. Система использует идентификатор пользователя для поиска личных файлов пользователя (ссылки) в своей базе, в которой вместе с номером хранятся биометрические данные, записанные в процессе регистрации человека. После этого пользователь должен представить системе считывание на указанный носитель биометрических данных.

Подробнее расскажу об ошибках первого и второго рода. В биометрии их априорные названия – FAR (False Acceptance Rate) и FRR (False Rejection Rate).

С одной стороны, высокое значение FRR (вероятность ошибочного задержания «своего») приводит к сэмпированию системы и значительно ухудшает ее работоспособность, и поэтому при таком количестве ошибок сотрудники, охрана практически перестают уделять этому внимание, вследствие чего происходят незаконные проникновения на объект. С другой стороны, высокое значение FAR (вероятность ошибочного пропуска «чужого») увеличивает вероятность доступа злоумышленников.

Из определения данных характеристик можно сделать некий вывод о том, что система является наиболее эффективной в своей работе в том случае, когда значение FRR намного меньше по их числовому значению, и при одинаковых значениях FAR.

Рассмотрим далее показатели и их критерии для выбора биометрической СКУД.

Начнем с пропускной способности биометрических СКУД.

Пропускная способность является неотъемлемым показателем для выбора системы контроля и управления доступом. Но что бы улучшить этот показатель необходимо грамотно настроить саму систему.

Ещё один показатель – *подделка биометрических данных* для отождествления в системе и методы улучшения статуса безопасности.

Для улучшения данного показателя необходимо иметь как можно больше индивидуальных признаков каждого человека, чтобы уменьшить риск обмана системы.

Следующий показатель – *неизменность биометрических характеристик*: их постоянство во времени и в различных окружающих условиях.

Например, если человек ничейно порезался – нештатная ситуация, то устройство идентификатора по пальчику его просто не распознает.

И тем более если ситуация штатная, например, пластическая операция, то устройство аутентификации так же не узнает личность. Поэтому, во избежание данных ситуаций человек должен перерегистрироваться в базе данных.

Существует еще один сложный метод, это метод аутентификации по сетчатке, который требует, что бы положение глаза было весьма крепко зафиксировано относительно прибора, получающего графическое изображение (сканера) глаза, и что бы сам человек ни допускал движения тела, что бы ни сбить фокусировку зрачка.

Способы идентификации пользователя по рисунку вен и радужной оболочке глаза достаточно постоянны при эксплуатации, за исключением нештатных ситуаций, например, распознавание на больших расстояниях при дожде.

Наименее чувствительна и наиболее эффективна идентификация по Фасе распознаванию, а именно 3D-распознавание.

Эта идентификация появилась на рынках совсем не давно, и поэтому, профессора и ученые всего мира пытаются продвинуть ее на мировую ступень.

Но в данный момент – это достаточно дорогая процедура, так как основе лежат нейронные сети, одни из сложнейших загадок науки.

Как логичное следствие, – скорость аутентификации, ведь именно этот показатель даёт нам возможность более быстрого распознавания лица, так как отвечает на вопрос способности мгновенного, в течение одной секунды, а может и быстрее, отождествления физиологических признаков личности.

В таблице 1 представлена информация о показателях и их критериях для выбора биометрической системы контроля и управления доступом.

Таблица 1

Показатели и их критерии для выбора биометрической системы контроля и управления доступом

№ п/п	Показатели	Критерии
1.	Пропускная способность	MAXIMUM
2.	Ложные срабатывания	MINIMUM
3.	Надежность	MAXIMUM
4.	Стоимость оборудования	MINIMUM
5.	Емкость памяти	MAXIMUM
6.	Вероятность ошибочного отклонения законного пользователя (ошибки 1-го рода)	MINIMUM
7.	Вероятность ошибочного предоставления доступа незаконному пользователю (ошибки 2-го рода).	MINIMUM
8.	Быстродействие	MAXIMUM
9.	Время регистрации пользователя	MAXIMUM
10.	Устойчивость к несанкционированным действиям	MAXIMUM

Необходимо отметить, что выбор системы безопасности объекта целесообразно осуществлять с использованием таких критериев, которые по своей значимости достигают наиболее максимальное значение. Делая вывод, можно сказать, что разработанные показатели и их критерии выбора биометрической системы контроля и управления доступом для обеспечения безопасности объектов различной инфраструктуры актуальны при разработке моделей несанкционированного доступа злоумышленника [1, 2] и исследовании важных свойств защищенности объекта.

ЛИТЕРАТУРА

1. Романов М. С. Имитационное моделирование процессов принятия решений в ситуационных центрах органов внутренних дел / М. С. Романов, О. В. Пьянков, О. Б. Сухорукова // Вестник Поволжского государственного университета. — 2016. — № 4. — С. 63-74.

2. Романов М. С. Результаты имитационного моделирования многовариантного сценария принятия решений в ситуационных центрах ОВД // Вестник Воронежского института МВД России. — 2016. — № 4. — С. 185-194.

СВЕДЕНИЯ ОБ АВТОРЕ

Романов Михаил Сергеевич. Преподаватель кафедры радиотехнических систем и комплексов охранного мониторинга. Кандидат технических наук.

Воронежский институт МВД России.

E-mail: m.romanov90@mail.ru.

Россия, 394065, Воронеж, проспект Патриотов, 53.

Тел. (473) 200-52-81.

Romanov Mikhail Sergeyevich. Teacher of the department of radio engineering systems and complexes of security monitoring. Candidate of Engineering Sciences.

Voronezh Institute of the Ministry of the Interior of Russia.

E-mail: m.romanov90@mail.ru.

Work address: Russia, 394065, Voronezh, Prospect Patriotov, 53.

Tel. (473) 200-52-81.

Ключевые слова: показатели выбора; критерии; система безопасности; биометрия; контроль и управление доступом.

Key words: selection indicators; criteria; security system; biometrics; access control and management.

УДК 004.78

Самороковский Андрей Федорович,
кандидат технических наук, доцент;
Горлов Виталий Викторович,
кандидат технических наук

МОДЕЛЬ ПРИНЯТИЯ РЕШЕНИЙ ОРГАНАМИ ОПЕРАТИВНОГО УПРАВЛЕНИЯ ПРИ ВОЗНИКНОВЕНИИ ЧРЕЗВЫЧАЙНЫХ ОБСТОЯТЕЛЬСТВ

MODEL OF DECISION-MAKING BY OPERATIONAL MANAGEMENT BODIES IN CASE OF EMERGENCY

В статье рассматривается построение модели принятия решений органами оперативного управления при возникновении чрезвычайных обстоятельств.

The article deals with the construction of a model of decision-making by operational management bodies in the event of emergency circumstances.

В соответствии с руководящими документами МВД России на органы оперативного управления (ООУ) возложены задачи по обеспечению непосредственной подготовки сил и средств к действиям при возникновении чрезвычайных обстоятельств (ЧО), по управлению силами и средствами при ЧО, по организации мероприятий по ликвидации последствий возникновения ЧО, по осуществлению мер по стабилизации обстановки. Для решения вышеперечисленных задач необходимо создать такой механизм управления, который бы позволил своевременно и эффективно их решать. Орган оперативного управления создается для реализации механизма управления, который включает в себя совокупность процедур принятия управленческих решений. Для того, чтобы ООУ выбрал определенную процедуру принятия решений, он должен предвидеть действия функциональных групп (ФГ), т.е. знать их реакцию на управляющее воздействие. Однако проводить эксперименты в реальной жизни не представляется возможным и не эффективно, на помощь в данном случае приходит метод моделирования. Создав модель принятия решений, можно проанализировать реакцию управляемой системы (ФГ) и из набора управляющих воздействий выбрать такое воздействие, которое приводит к лучшему результату. В данном случае целесообразно применить институциональное управление, которое является наиболее жестким и ограничивает возможные варианты действий функциональных групп [1]. Так как элементами организационной системы являются люди, группы людей, коллективы, подразделения и т.д., которые способны принимать решения, в связи с этим возникает необходи-

мость построения модели принятия решений органом оперативного управления при возникновении чрезвычайных обстоятельств. Рассмотрим организационную систему, в состав которой входит орган оперативного управления и функциональные группы. ООУ играет роль управляющего субъекта, ФГ – роль управляемого субъекта. Опишем модель принятия решений руководителем функциональной группы. Для этого необходимо узнать взаимодействие ФГ с обстановкой, с другими ФГ, с управляющими органами и другими субъектами, не входящим в организационную систему[2].

Пусть руководитель функциональной группы может выбирать действия из множества действий D , тогда действие функциональной группы – $d (d \in D)$. Результатом деятельности ФГ будем считать $r \in R$, где R – множество допустимых результатов действий. Причем возможна ситуация, когда действия ФГ не будут совпадать с результатом действий из-за различных факторов, причем связь между $d \in D$ и $r \in R$ может иметь сложную структуру. Тогда, предположим, что руководитель функциональной группы на множестве R имеет возможность сравнить результаты своей деятельности, т.е. имеет предпочтения P_R , где M_R – множество предпочтений. Для того, чтобы параметризовать предпочтения из множества M_R , вводят переменную m , которая принимает значение из подмножества $\Omega \in M_R$. При оценке своих действий руководитель функциональной группы руководствуется определенным законом $Z_i(\square)$, который зависит от выбора действия $d \in D$ и от результата деятельности $r \in R$.

Рассмотрим модель предпочтений и информированности функциональной группы, где $f(\square)$ – функция полезности, которая задается предпочтениями руководителя функциональной группы из множества возможных результатов деятельности. Результат деятельности R зависит от действия $d \in D$ и обстановки $o \in O$: $R = w(d, o)$. Тогда закон $Z_i(\square)$ определяется функцией $w(\square)$, которая отражает структуру управляемого объекта (ФГ), где Z – информация, которой обладает руководитель функциональной группы на момент принятия решения[3]. Пример структуры модели принятия решения руководителем функциональной группы показан на рисунке 1.



Рис.1. Структура модели принятия решения руководителем функциональной группы

Приведенная выше структура является типичной для изучения задачи управления пассивными системами. В нашем случае в качестве управляемого субъекта следует принять чрезвычайные ситуации природного и техногенного характера.

Зачастую приходится рассматривать задачи управления активной системой (ЧО криминального характера). Т.к. исследование модели осуществляется с позиции ООУ, то необходимо описать предпочтения ООУ и рассмотреть модель принятия решений по выбору управления функциональной группой. Предположим, что зависимость $w(\square)$ известна всем участникам организационной системы (ОС) и не может быть изменена. Кроме того, будем считать, что множество обстановок O известно всем участникам ОС и фиксировано. Тогда модель принятия решений органом оперативного управления можно описать выражением:

$$K_o = \{U_D, U_f, U_I, R, O, w(\square), f_o(\square), I_o\}.$$

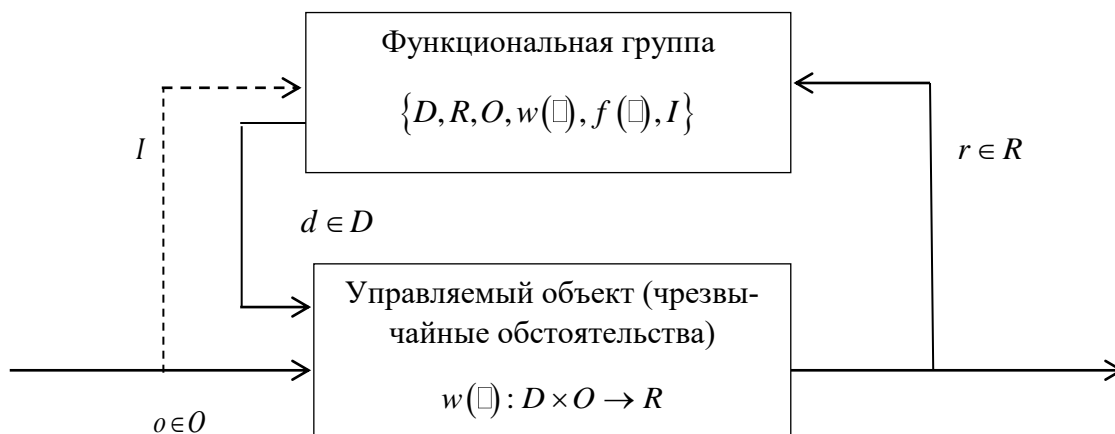
Структура системы управления представлена на рисунке 2.

Так как предпочтения ООУ $f_o(\square)$ определены, то управление заключается в побуждении ООУ к выбору определенных действий функциональной группой. Рассмотрим, какие действия следует ООУ побуждать выбирать ФГ. Предпочтение ООУ $f_o(\square)$, определенные на множестве $U \times R$, с учетом имеющейся у него информации I_o создает на множестве $U \times D$ целевую функцию F_o . Рациональный выбор ФГ $v(\square)$ зависит от управляющих воздействий $u \in U$, используемых ООУ. Тогда множество рационального выбора ФГ имеет вид:



Рис.2. Структура системы управления

$$V(u) = V^{Z_i} \left(M_{R(U_D)}(U_f), D(u_D), I(u_I) \right) \subseteq D.$$

ООУ может предсказать, что если он использует некоторое управление $u \in U$, то ФГ выбирает одно из действий d из множества $V(u) \subseteq D$. Для оценки эффективности управления вводится показатель $\psi(u)$. При использовании принципа оптимистических оценок значение целевой функции F_o ООУ будет равно: $\psi(u) = \max_{d \in V(u)} F_o(u, d)$ [4]. Примером максимальной функции полезности является проведение специальной операции по задержанию вооруженных правонарушителей, когда все правонарушители были обезврежены, никто из сотрудников ФГ не пострадал, материальный ущерб был минимальным, время на проведение специальной операции было минимальным.

Противоположным является вариант максимального гарантированно результата, при котором ООУ рассчитывает на худший вариант выбора ФГ. Тогда показатель эффективности управления будет иметь значение: $\psi(u) = \min_{d \in V(u)} F_o(u, d)$. Примером минимальной функции полезности является проведение специальной операции по задержанию вооруженных правонарушителей, когда не все правонарушители были обезврежены, есть пострадавшие среди сотрудников ФГ, материальный ущерб был значительным, специальная операция проводилась длительное время.

Модель оптимального управления организационной системы имеет вид: $\psi(u) \rightarrow \max_{u \in U}$. Рассмотрим прямую задачу управления: $\max_{d \in V(u)} F_o(u, d) \rightarrow \max_{u \in U}$.

При решении этой задачи возникают две трудности – определение множества рационального выбора ФГ $V(u)$ и поиск управления, при котором

$\psi(u) \rightarrow \max_{d \in V(u)} F_o(u, d)$, т.е. будет максимизирующая эффективность.

Для устранения данных трудностей выполним ряд действий. Определим некоторые величины и множества:

$\Theta(d) = \{u \in U \mid d \in V(u)\}$ – множество управлений, реализующих действие $d \in D$;

$G(d) = \max_{u \in \Theta(d)} F_o(u, d)$ – максимальное значение целевой функции ООУ при реализации действия d ;

$V(U_1) = \bigcup_{u \in U_1} V(u)$ – множество действий, которые реализуются управлением из множества U_1 , где U_1 – подмножество U .

Найдем оптимальное управление:

$u^* \in \text{Arg max}_{u \in D(d)} F_o(u, d^*)$, где d^* – оптимальное реализуемое действие: $d^* \in \text{Arg max}_{d \in V(U)} G(d)$.

Предположим, что $V(U) = D$, т.е. в данном случае реализуемы любые допустимые действия. Пусть $\psi^* = F_o(u^*, d^*)$ – максимальное значение целевой функции органа оперативного управления; $u(d, \square) = \text{Arg max}_{u \in \Theta(d)} F_o(u, d)$ – величина, характеризующая минимальные затраты органа оперативного управления по реализации действия $d \in D$. Задача управления будет иметь вид: $d^* = \text{Arg max}_{d \in D} F_o(u(d, d), d)$ [5].

Решить данную задачу можно двумя способами:

нахождением «простых» уравнений, которые содержат оптимальное решение;

сокращением количества переборov по множеству возможных управлений при наложении дополнительных условий на параметры модели, рассматриваемой системы.

Таким образом, предложенная модель принятия решений органами оперативного управления позволяет описывать процессы управления функциональными группами в чрезвычайных обстоятельствах.

ЛИТЕРАТУРА

1. Новиков Д.А. Институциональное управление организационными системами. – М.: ИПУ РАН, 2003. – 68 с.
2. Меньших В.В. Математическое моделирование действий органов внутренних дел в чрезвычайных обстоятельствах: монография / В.В. Меньших [и др.]. – Воронеж: Воронежский институт МВД России, 2016. – 187 с.
3. Новиков Д.А. Теория управления организационными системами. М.: МПСИ, 2005. – 584 с.

4. Бурков В. Н., Новиков Д. А. Как управлять организациями. – М.: Синтег, 2004. – 400 с.

5. Бурков В. Н. Модели и механизмы в управлении организационными системами: Бурков В.Н. [и др.]. – М.: Издательство «Тульский полиграфист», 2003. Т. 1. – 560 с., Т. 2. – 380 с., Т. 3. – 205 с.

СВЕДЕНИЯ ОБ АВТОРЕ

Самороковский Андрей Федорович. Начальник кафедры тактико-специальной подготовки. Кандидат технических наук, доцент.

Воронежский институт МВД России.

E-mail: samorokovskii_an@mail.ru

Россия, 394065, г. Воронеж, проспект Патриотов, 53.

Тел. 8-905-656-16-34.

Горлов Виталий Викторович. Заместитель начальника кафедры тактико-специальной подготовки. Кандидат технических наук.

Воронежский институт МВД России.

E-mail: gorlovvv@mail.ru

Россия, 394065, г. Воронеж, проспект Патриотов, 53.

Тел. (473) 200-56-32.

Samorokovskiy Andrey Fedorovich. Head of the department of tactical and special preparation. Candidate of technical sciences, associate professor.

Voronezh Institute of the Ministry of the Interior of Russia.

E-mail: samorokovskii_an@mail.ru

Work address: Russia, 394065, Voronezh, Prospect Patriotov, 53.

Tel. 8-905-656-16-34.

Gorlov Vitaly Viktorovich. Deputy head of the department of tactical and special preparation. Candidate of technical sciences.

Voronezh Institute of the Ministry of the Interior of Russia.

Work address: Russia, 394065, Voronezh, Prospect Patriotov, 53.

Tel. (473) 200-56-32.

Ключевые слова: чрезвычайные обстоятельства; органы оперативного управления; организационная система; модель принятия решений; оптимальное управление.

Key words: emergency situations; operational management bodies; organizational system; decision-making model; optimal management.

УДК 519.8

Самороковский Андрей Федорович,
кандидат технических наук, доцент

**МОДЕЛЬ ОПТИМАЛЬНОГО РАСПРЕДЕЛЕНИЯ
НАБЛЮДАТЕЛЬНЫХ ПОСТОВ ПРИ ЗАДЕРЖАНИИ
ВООРУЖЕННЫХ ПРАВОНАРУШИТЕЛЕЙ**

**THE MODEL OF OPTIMAL ALLOCATION OF OBSERVATION
POSTS DURING THE ARREST OF ARMED OFFENDERS**

В статье рассматривается оптимизационная модель распределения наблюдательных постов при задержании вооруженных правонарушителей.

The article deals with the optimization model of distribution of observation posts in the detention of armed offenders.

Одной из задач, которые выполняют подразделения ОВД, являются задачи по поиску и задержанию вооруженных правонарушителей. Для эффективного выполнения поставленных задач необходимо грамотно и рационально распределить вооруженные наряды на соответствующей территории. Одним из этих нарядов является наблюдательный пост. Основной задачей этого наряда является обнаружение преступников и доклад об этом оперативному начальнику. В исключительных случаях сотрудники, входящие в состав наряда могут самостоятельно производить захват преступников. Учитывая ограничение по количеству личного состава и объем выполняемых задач, перед руководителем специальной операции стоит задача по минимизации количества указанного вида наряда.

Для построения модели распределения наблюдательных постов и определения минимального количества данных нарядов, введем следующие обозначения:

$N = \{1, \dots, m\}$ - множество всех возможных мест размещения наблюдательных постов;

$U = \{1, \dots, n\}$ - множество участков наблюдения;

$\alpha_{nu} = \begin{cases} 1, & \text{если из пункта } n \text{ можно вести наблюдение за участком } u \\ 0, & \text{если иначе} \end{cases};$

$x_n = \begin{cases} 1, & \text{если в пункте } n \text{ размещается пост наблюдения} \\ 0, & \text{если иначе} \end{cases}.$

Тогда математическая модель будет иметь следующий вид[1]:

$\min \sum_{n \in N} X_n$ при ограничениях: $\sum_{n \in N} \alpha_{nu}, X_n \geq 1, u \in U; X_n \in \{0,1\}, n \in N.$

Пусть $C_i \geq 0$ - затраты, связанные с выставлением поста в пункте n не должно превышать $P > 0$. Задачей руководителя специальной операции яв-

ляется минимизация затрат, связанных с оборудованием наблюдательных постов $\min \sum_{n \in N} C_n X_n$, при ограничениях $\sum_{n \in N} \alpha_{nu} X_n \geq 1; u \in U; \sum_{n \in N} X_n \leq p; X_n \in \{0,1\}, n \in N$.

В ходе выполнения задач по поиску и задержанию вооруженных преступников может возникнуть ситуация, когда не хватает сил и средств на выставление наблюдательных постов. Тогда, при данном ограничении необходимо определить места размещения постов для контроля участков, где наиболее вероятное появление преступников.

$$\beta_u = \begin{cases} 1, & \text{если участок появления преступников } u \text{ под контролем} \\ 0, & \text{если иначе} \end{cases}$$

$$x_n = \begin{cases} 1, & \text{если в пункте } n \text{ размещается пост наблюдения} \\ 0, & \text{если иначе} \end{cases}$$

Тогда математическая модель размещения постов при их ограниченном количестве выглядит следующим образом:

$$\max \sum_{u \in U} \beta_u, \text{ при ограничениях: } \sum_{n \in N} \alpha_{nu} X_n \geq \beta_u, u \in U; \sum_{n \in N} X_n \leq p; X_n, \beta_n \in \{0,1\}, n \in N, u \in U.$$

Покажем, что вторая модель не эквивалентна первой модели:

$$\max \sum_{u \in U} \sum_{n \in N} \alpha_{nu} X_n, \text{ при ограничениях: } \sum_{n \in N} X_n \leq p; X_n \in \{0,1\}, n \in N.$$

Если участки размещения нарядов опасны в разной степени, величина b_u определяет количество боестолкновений с вооруженными преступниками за определенный период времени, то задачу по задержанию максимального количества преступников можно записать: $\max \sum_{u \in U} b_u \beta_u$, при ограничениях: $\sum_{n \in N} \alpha_{nu} X_n \geq \beta_u, u \in U, \sum_{n \in N} X_n \leq p; X_n, \beta_u \in \{0,1\}, n \in N, u \in U$.

Используя метод Лагранжевых релаксаций представим задачу с минимальным количеством постов наблюдения в виде[2]:

$$\min \sum_{n \in N} C_n X_n \text{ при ограничениях:}$$

$$\sum_{n \in N} \alpha_{nu} Z_{nu} \geq 1, u \in U, X_n \geq Z_{nu}, n \in N, u \in U, \sum_{n \in N} X_n \leq p, Z_{nu}, X_n \in \{0,1\}, n \in N, u \in U, \text{ где}$$

$$Z_{nu} = \begin{cases} 1, & \text{если участок } u \text{ контролируется постом } n \\ 0, & \text{если иначе} \end{cases}$$

Решим задачу Лагранжевой релаксации $LR(\lambda)$ при фиксированном векторе $\lambda \geq 0$ [3]:

$$\mu_\lambda = \min \sum_{n \in N} f_n X_n \text{ при ограничениях: } \sum_{n \in N} X_n \leq p, X_n \in \{0,1\}, n \in N, \text{ где}$$

$$f_n = \min \left\{ 0, c_n - \sum_{u \in U} \lambda_u \alpha_{nu} \right\} \leq 0, f_n - \text{целевая функция.}$$

Упорядочивая величины f_n и беря p самых маленьких значений $f_{n_1} \leq f_{n_2} \leq f_{n_3} \leq \dots \leq f_{n_p} \leq \dots \leq f_{n_k}$, получим оптимальное решение задачи $LR(\lambda)$:

$$X_{n_i}^* = \begin{cases} 1, & \text{если } l \leq p \\ 0, & \text{если иначе} \end{cases}.$$
$$Z_{n_i u}^* = \begin{cases} X_{n_i}^*, & \text{если } \alpha_{n_i u} = 1, \\ 0, & \text{если иначе} \end{cases}.$$

Решение X_n^*, Z_{nu}^* оптимальное решение Лагранжевых релаксаций.

Таким образом, решая задачу Лагранжевых релаксаций, мы можем построить модель оптимального распределения наблюдательных постов на местности при задержании вооруженных правонарушителей.

ЛИТЕРАТУРА

1. Меньших В.В. Математическое моделирование действий органов внутренних дел в чрезвычайных обстоятельствах: монография / В.В. Меньших [и др.]. – Воронеж: Воронежский институт МВД России, 2016. – 187 с.
2. Данко П.Е. Высшая математика в упражнениях и задачах. В 2 ч. Ч. 2: учебное пособие для вузов / П.Е. Данко, А.Г. Попов, Т.Я. Кожевникова. – 6-е изд. – М.: Мир и образование, 2003. – 416 с.
3. Новиков Д.А. Теория управления организационными системами. М.: МПСИ, 2005. – 584 с.

СВЕДЕНИЯ ОБ АВТОРЕ

Самороковский Андрей Федорович. Начальник кафедры тактико-специальной подготовки. Кандидат технических наук, доцент.

Воронежский институт МВД России.

E-mail: samorokovskii_an@mail.ru

Россия, 394065, г. Воронеж, проспект Патриотов, 53.

Тел. 8-905-656-16-34.

Samorokovskiy Andrey Fedorovich. Head of the department of tactical and special preparation. Candidate of technical sciences, associate professor.

Voronezh Institute of the Ministry of the Interior of Russia.

E-mail: samorokovskii_an@mail.ru

Work address: Russia, 394065, Voronezh, Prospect Patriotov, 53.

Tel. 8-905-656-16-34.

Ключевые слова: наблюдательные посты; модель распределения постов; Лагранжевая релаксация.

Key words: observation posts; the model of allocation of posts; Lagrangian relaxation.

УДК 519.8

Самороковский Андрей Федорович,
кандидат технических наук, доцент

**МОДЕЛИРОВАНИЕ ПРОЦЕССА РАСПРЕДЕЛЕНИЯ РЕЗЕРВА
ПРИ НЕСЕНИИ СЛУЖБЫ ПО ОХРАНЕ ОБЩЕСТВЕННОГО
ПОРЯДКА**

**MODELING THE PROCESS OF RESERVE ALLOCATION IN THE
SERVICE OF PUBLIC ORDER**

В статье рассматривается моделирование процесса пропорционального распределения резерва личного состава при несении службы по охране общественного порядка.

The article deals with the modeling of the process of proportional distribution of personnel reserve in the service of public order.

В соответствии с нормативными правовыми актами сотрудники органов внутренних дел несут службу по обеспечению охраны общественного порядка.

Для правильного и грамотного несения службы личным составом необходимо оптимальное распределение имеющихся сил и средств. Важной задачей руководителей органов управления является такое распределение личного состава для несения службы, которое бы обеспечивало эффективное выполнение поставленных задач по обеспечению общественного порядка [1].

В данной работе рассматривается пропорциональный механизм распределения резерва личного состава (далее – резерва) при несении службы нарядами по охране общественного порядка. Будем считать, что процессы распределения резерва происходят в двухуровневой системе, в которую входят орган управления и наряды по обеспечению охраны общественного порядка. Задача распределения резерва между нарядами сводится к нахождению оптимально возможного распределения резерва, при котором наряды могли максимально эффективно выполнять поставленные задачи [2,3]. В ходе несения службы может возникнуть ситуация, когда оптимальность

использования резерва органу управления не известна, тогда он может запросить информацию от старших нарядов о количестве резерва, которое требуется для эффективного несения службы. В этой ситуации старшие нарядов могут предоставить органу управления недостоверную информацию (выгодную для себя информацию), т.е. завысить потребность необходимого резерва.

Рассмотрим случай, когда старшие нарядов будут предоставлять достоверную информацию. Предположим, что орган управления распределяет резерв между двумя нарядами, где r_i - количество резерва, при котором значение функции предпочтения i -го наряда максимально ($i=1,2$). Орган управления на основании запросов нарядов z_1 и z_2 принимает решение о количестве выделяемого резерва, где z_i - запрос на получение резерва i -го наряда. Проблем с распределением резерва не возникает, когда соблюдается условие ($z_1 + z_2 \leq R, r_1 + r_2 \leq R$), т.е. количество запросов на резерв будет меньше или равно резерву. В отдельных случаях может возникнуть ситуация, когда резерва может не хватать, т.е. $r_1 + r_2 > R$, тогда запросы нарядов будут ограничены $0 \leq z_i \leq R = 1$. В указанном случае целесообразно использовать такой механизм распределения резерва, который заключается в пропорциональном распределении резерва на основании поданных запросов:

$$X_i = \pi_i(z_1, z_2) = \frac{z_i}{z_1 + z_2} R, \quad \text{где } i=1,2; \quad \pi_i - \text{пропорциональный механизм}$$

распределения резерва.

Количество резерва, которое получает каждый наряд, зависит от его собственного запроса и от запроса другого наряда. В данном случае между нарядами и органом управления имеет место игра, в которой последний выбирает правила π_i .

Рассмотрим ситуации, в которых наряды могут делать различные запросы. Здесь возможны следующие варианты.

1. Ситуация, когда оба наряда заинтересованы в получении максимального количества резерва ($r_1 = +\infty, r_2 = +\infty$), т.е. запросы нарядов будут равны $z_1^* = z_2^* = 1$. Отклонение от точки равновесия не выгодно ни одному из нарядов, сообщить, что $z_i > 1$ наряд не может. Сообщая, что $z_i < 1$, i -наряд получит меньшее количество резерва ($z_j^* = z_i^*, j \neq i$).

Ситуация, когда $x_1^* = \pi_1(z_1^*, z_2^*); x_2^* = \pi_2(z_1^*, z_2^*); x_1^* = x_2^* = \frac{R}{2} = \frac{1}{2}$ называется ситуацией равновесия. Если $r_1 > \frac{1}{2}, r_2 > \frac{1}{2}$, то ситуация равновесия не изменится.

2. Ситуация, когда первый наряд получает для себя оптимальное количество резерва $r_1 \leq \frac{1}{2}, r_2 > \frac{1}{2}$. Тогда запрос $z_2^* = 1$, а запрос $z_1^* = \frac{r_1}{1 - r_1}$, где

$$z_i^* \in (0,1), \forall r_i < \frac{1}{2}, x_1^* = r_1, x_2^* = 1 - r_1.$$

Если $r_i \leq \frac{1}{2}$, то i -наряд является более приоритетным, получая такое количество резерва, которое он запросил.

Т.к. запросы нарядов не совпадают с их реальными потребностями, то приведенный выше механизм распределения резерва считается манипулируемым. Для того, чтобы избавиться от механизма манипулирования, орган управления требует от нарядов не заявки $z_i \in [0,1]$, а оценки $\tilde{r} \geq 0$ параметров функций предпочтения $\varphi_i(x_i, r_i)$. В данном случае используется прямой механизм распределения [4,5]. После получения оценок $(\tilde{r}_1, \tilde{r}_2)$ орган управления определяет точку равновесия $z_1^*(\tilde{r}_1, \tilde{r}_2); z_2^*(\tilde{r}_1, \tilde{r}_2)$. Если у обоих нарядов $\tilde{r}_i > \frac{1}{2}$, то $z_1^* = z_2^* = 1$; если у одного из нарядов

$$\tilde{r}_i \leq \frac{1}{2} \left(\tilde{r}_j > \frac{1}{2}, j \neq i, \tilde{r}_1 + \tilde{r}_2 > 1 \right), \text{ то } z_1^* = \frac{r_i}{(1-r_i)}, z_j = 1; \text{ если } \tilde{r}_1 + \tilde{r}_2 \leq 1, \text{ то } z_1^* = \tilde{r}_1, z_2^* = \tilde{r}_2.$$

После чего орган управления выделяет резерв в соответствии с прямым механизмом распределения. Для определения прямого механизма на предмет манипулируемости рассмотрим следующие случаи.

Если у обоих нарядов $r_i > \frac{1}{2}$, то запрашивая $\tilde{r}_i \equiv r_i$, они получают ровно половину резерва. Распределение резерва изменится в случае, если $\tilde{r}_i < \frac{1}{2}$, т.е. выигрыш i -го наряда уменьшается. Такое распределение ему не выгодно. Если $r_i \leq \frac{1}{2}, r_i > \frac{1}{2}$, то i -му наряду отклонение не выгодно, т.к. он получает необходимое количество резерва. Для j -го наряда такое отклонение не выгодно, т.к. он получит меньше резерва. При этом, если он запросит $\tilde{r}_j < r_j$, то орган управления «восстановит» $z_j^*(r_i, \tilde{r}_j) \leq 1$ и полученный им ресурс не увеличивается. Если $r_1 + r_2 \leq 1$, то $x_1 = r_1, x_2 = r_2$, т.е. наряд получает для себя оптимальное количество резерва. Таким образом, при прямом механизме распределения резерва, сообщая достоверную информацию и искажая её, наряды в обоих случаях получают одно и тоже количество резерва. Т.е. нарядам целесообразно сообщить достоверную информацию о потребности в резерве.

При произвольном механизме распределения орган управления имеет резерв в количестве R , который необходимо распределить между n -нарядами, имеющими функции предпочтения $\varphi_i(x_i, r_i), i \in N$.

Рассмотрим случай, когда имеющегося резерва на запросы не хватает, т.е. $\sum_{i=1}^n r_i > R$. Тогда орган управления будет использовать строго моно-

тонную процедуру распределения $\pi(\square): x_i = \pi_i(z)$, удовлетворяя следующим свойствам:

1. Свойство сбалансированности, т.е. когда резерв распределяется полностью $\sum_{i=1}^n \pi_i(z) = R$ при $\sum_{i=1}^n z_i > R$.

2. Наряд может получить меньшее количество резерва, если до этого он получил некоторое количество резерва.

3. Каждый наряд из определенного количества в равновесии получит не меньше количества резерва, если орган управления увеличивает количество распределяемого резерва.

Реализуя различные механизмы распределения все наряды N можно разделить на два подмножества Q и P ($Q \cap P = \emptyset; Q \cup P = N$), где Q - приоритетные наряды, которые получают оптимальное количество резерва. Наряды P получают меньше оптимального количества резерва. Рассмотрим алгоритм прямого механизма распределения резерва [6,7].

Предположим, что $Q = \emptyset, P = N$ и определим $x_i(D), i \in N$, где $D = (D_1, \dots, D_n)$, т.е. все наряды сделали максимальное количество запросов на получение резерва. Если $x_j(D) \geq \tilde{r}_j$, то $Q := Q \cup \{j\}, j \in N$, то распределяя резерв $R = \sum_{j \in Q} \tilde{r}_j$ и подставляя запросы нарядов из множества Q в процедуру

распределения, то наряды получают оптимальное для себя количество резерва. Представленный алгоритм сходится за конечное число шагов. На первом шаге выполнения алгоритма орган управления определяет, какое количество заявок получит каждый наряд, если все они сделали максимальные заявки. Если какой-то из нарядов получит больше резерва r_j , то излишки резерва $x_j(D) - \tilde{r}_j$ он может передать другим нарядам, которым не хватает резерва. Далее приоритетным нарядам выделяется ровно оптимальное количество резерва, а оставшееся количество резерва делится между неприоритетными нарядами.

Проведя анализ различных механизмов распределения резерва, можно отметить, что для любого механизма распределения резерва существует эквивалентный прямой (неманипулируемый) механизм, который является не менее эффективным. Оптимальным является неманипулируемый механизм распределения резерва, когда все наряды делают правдивые запросы на получение ресурса.

ЛИТЕРАТУРА

1. Селиверстов С.А. Оперативно-боевая деятельность органов внутренних дел: Монография / под ред. Ю.М. Антояна. – М.: Издание ОИД МВД России, 2007. – 416 с.

2. Меньших В.В. Математическое моделирование действий органов внутренних дел в чрезвычайных обстоятельствах: монография / В.В. Меньших [и др.]. – Воронеж: Воронежский институт МВД России, 2016. – 187 с.

3. Меньших В.В. Модели оптимизации распределения ресурсов при решении задач управления / В.В. Меньших, А.Ф. Самороковский // Вестник Воронежского института МВД России. – 2016. – № 2. – С. 166–173.

4. Новиков Д. А. Институциональное управление организационными системами. – М.: ИПУ РАН, 2003. – 68 с.

5. Новиков Д.А. Теория управления организационными системами. М.: МПСИ, 2005. – 584 с.

6. Бурков В. Н., Новиков Д. А. Как управлять организациями. – М.: Синтег, 2004. – 400 с.

7. Бурков В. Н. Модели и механизмы в управлении организационными системами: Бурков В.Н. [и др.]. – М.: Издательство «Тульский полиграфист», 2003. Т. 1. – 560 с., Т. 2. – 380 с., Т. 3. – 205 с.

СВЕДЕНИЯ ОБ АВТОРЕ

Самороковский Андрей Федорович. Начальник кафедры тактико-специальной подготовки. Кандидат технических наук, доцент.

Воронежский институт МВД России.

E-mail: samorokovskii_an@mail.ru

Россия, 394065, г. Воронеж, проспект Патриотов, 53.

Тел. 8-905-656-16-34.

Samorokovskiy Andrey Fedorovich. Head of the department of tactical and special preparation. Candidate of technical sciences, associate professor.

Voronezh Institute of the Ministry of the Interior of Russia.

E-mail: samorokovskii_an@mail.ru

Work address: Russia, 394065, Voronezh, Prospect Patriotov, 53.

Tel. 8-905-656-16-34.

Ключевые слова: охрана общественного порядка; орган управления; наряды; распределение резерва.

Key words: protection of public order; management body; orders; distribution of the reserve.

УДК 519.8

Коллектив авторов

**Общественная безопасность, законность
и правопорядок в III тысячелетии**

Сборник статей

Выпуск 6

Часть 2

В авторской редакции

Оригинал-макет Г.И. Чибисова, Е.А. Швецов

Подписано в печать 20.11.2020. Формат 60x84 1/16

Усл. печ. л. 17,26

Гарнитура Таймс Новая. Печать офсетная. Бумага типографская

Тираж 80 экз. Заказ № 181

Воронежский институт МВД России
394065, Воронеж, просп. Патриотов, 53

Типография Воронежского института МВД России
394065, Воронеж, просп. Патриотов, 53