

ISSN 2312-7937

Федеральное государственное казенное учреждение дополнительного профессионального образования  
«Всероссийский институт повышения квалификации сотрудников  
Министерства внутренних дел Российской Федерации»

# ВЕСТНИК

**Всероссийского института повышения  
квалификации сотрудников  
Министерства внутренних дел Российской Федерации**

*Ежеквартальный научно-практический журнал*

# № 2 (70)

# VESTNIK

**Advanced Training Institute of the MIA of Russia**

*Quarterly Journal of the scientific and practical*

*Журнал издается с марта 2006 года*

Домодедово 2024

## Главный редактор

С. А. Невский (доктор юридических наук, профессор)

Редактор А. В. Николаева

Техническое редактирование, дизайн, верстка Д. И. Краснослободцева

## Head editor

S. Nevskiy (doctor of law, professor)

Editor A. Nikolaeva

Design/editorial D. Krasnoslobodceva

Журнал зарегистрирован в Федеральной службе по надзору в сфере связи, информационных технологий и массовых коммуникаций.  
Свидетельство о регистрации ПИ № ФС 77-64728 от 22.01.2016

Решением Высшей аттестационной комиссии Министерства образования и науки Российской Федерации журнал включен в Перечень рецензируемых научных изданий, в которых должны быть опубликованы основные результаты диссертаций на соискание ученых степеней доктора наук и кандидата наук

Включен в Научную электронную библиотеку и систему Российского индекса научного цитирования.  
URL: [http:// www.elibrary.ru](http://www.elibrary.ru)

В журнале публикуются результаты оригинальных фундаментальных и прикладных научных исследований по следующим специальностям:  
5.1.1. Теоретико-исторические правовые науки (юридические науки)  
5.1.2. Публично-правовые (государственно-правовые) науки (юридические науки)  
5.1.4. Уголовно-правовые науки (юридические науки)

Распространяется на территории Российской Федерации по подписке.  
Подписной индекс по Объединенному каталогу «Пресса России»: 70899

Адрес учредителя, редакции, издателя:  
142007, г. Домодедово, Московская обл., м-н Авиационный, ул. Пихтовая, д. 3  
e-mail: [rio\\_vipk@mvd.ru](mailto:rio_vipk@mvd.ru)

Отпечатано в группе полиграфической и оперативной печати печати РИО ВИПК МВД России  
142007, г. Домодедово, Московская обл., м-н Авиационный, ул. Пихтовая, д. 3



Дата выхода в свет 30.06.2024  
Формат 60x84/8  
Объем 19,0 усл. печ. л.  
Тираж 80 экз. Заказ 17/24  
Цена свободная

© ВИПК МВД России, 2024

Registered Federal Service for Supervision of Communications, Information Technology and Communications  
PI № ФС 77-64728 от 22.01.2016

By the decision of the Higher Attestation Commission of the Ministry of education and science of the Russian Federation the journal «Bulletin of the All-Russian Advanced Training Institute» is included in the List of peer-viewed scientific publications, where basic scientific results of dissertations on competition of scientific degrees of doctor and candidate of sciences must be published

The Journal is included in the Scientific Electronic Library and the system of Russian Science Citation Index.  
URL: [http:// www.elibrary.ru](http://www.elibrary.ru)

The journal publishes the results of the original basic and applied research in the following specialties:  
5.1.1. Theoretical and historical legal sciences (legal sciences)  
5.1.2. Public law (state law) sciences (legal sciences)  
5.1.4. Criminal law sciences (legal sciences)

Distributed in the territory of the Russian Federation by subscription. Subscription index for the United catalog «Press of Russia»: 70899 ind.

Address of the founder, editorial staff, publisher:  
142007, Bld. 3, Pikhtovaya str., Aviatsionny District, Domodedovo, Moscow region, Russia,  
e-mail: [rio\\_vipk@mvd.ru](mailto:rio_vipk@mvd.ru)

Printed in a group of printing and operational printing press publishing department  
Advanced Training Institute of the MIA of Russia  
142007, Bld. 3, Pikhtovaya str., Aviatsionny District, Domodedovo, Moscow region, Russia

Date of publishing 30.06.2024  
Format 60x84/8;  
Print output 19,0 leaves;  
Circulation 80 copies. Order 17/24  
Price free

© Advanced Training Institute of the MIA of Russia, 2024

**РЕДАКЦИОННЫЙ СОВЕТ****EDITORIAL BOARD**Председатель:**М. В. Костенников**

заместитель начальника ВИПК МВД России (по научной работе), доктор юридических наук, профессор, заслуженный сотрудник органов внутренних дел Российской Федерации

Члены:**Н. Т. Алиев -**

доктор философии по праву, доцент (Республика Азербайджан)

**В. В. Астанин -**

доктор юридических наук, профессор

**Г. В. Атаманчук -**

доктор юридических наук, профессор, заслуженный деятель науки Российской Федерации

**А. Т. Байсеитова -**

доктор юридических наук, ассоциированный профессор (доцент) (Республика Казахстан)

**В. В. Бачила -**

кандидат юридических наук, доцент (Республика Беларусь)

**В. Ю. Бельский -**

доктор философских наук, профессор

**В. В. Векленко -**

доктор юридических наук, профессор, заслуженный юрист Российской Федерации

**А. А. Гришковец -**

доктор юридических наук, профессор

**В. В. Денисенко -**

доктор юридических наук, профессор

**С. В. Запольский -**

доктор юридических наук, профессор, заслуженный юрист Российской Федерации

**А. Б. Зеленцов -**

доктор юридических наук, заслуженный юрист Российской Федерации

**С. Н. Максимов -**

доктор юридических наук, профессор

**А. Л. Осипенко -**

доктор юридических наук, профессор

**К. М. Осмоналиев -**

доктор юридических наук, профессор, заслуженный деятель науки и образования РАЕ (Киргизская Республика)

**Ю. Н. Стариков -**

доктор юридических наук, профессор, заслуженный деятель науки Российской Федерации

**Ю. В. Трунцевский -**

доктор юридических наук, профессор

**В. А. Юсупов -**

доктор юридических наук, профессор, заслуженный юрист Российской Федерации

**А. Ю. Якимов -**

доктор юридических наук, профессор, заслуженный юрист Российской Федерации

Chairman:**M.V. Kostennikov**

Deputy Head of the Advanced Training Institute of the MIA of Russia (for scientific work), Doctor of Law, Professor, Honored employee of Internal Affairs of the Russian Federation

Members:**T.N. Aliyev -**

Doctor of Philosophy in Law, Associate Professor (Azerbaijan Republic)

**V.V. Astanin -**

Doctor of Law, Professor

**G.V. Atamanchuk -**

Doctor of Law, Professor, Honored Scientist of Russia

**A.T. Baiseitova -**

Doctor of Law, Associate Professor (Republic of Kazakhstan)

**V.V. Bachila -**

PhD, Associate Professor (Republic of Belarus)

**V.Yu. Belsky -**

Doctor of Philosophy, Professor

**V.V. Veklenko -**

Doctor of Law, Professor, Honored Lawyer of the Russian Federation

**A.A. Grishkovets -**

Doctor of Law, Professor

**V.V. Denisenko -**

Doctor of Law, Professor

**S.V. Zapolskiy -**

Doctor of Law, Professor, Honored Lawyer of the Russian Federation

**A.B. Zelencov -**

Doctor of Law, Honored Lawyer of the Russian Federation

**S.N. Maksimov -**

Doctor of Law, Professor

**A.L. Osipenko -**

Doctor of Law, Professor

**K.M. Osmonoliev -**

Doctor of Law, Professor, Honored Worker of Science and Education of RAE (Kyrgyz Republic)

**Yu.N. Starilov -**

Doctor of Law, Professor, Honored Scientist of Russia

**Yu.V. Truntsevsky -**

Doctor of Law, Professor

**V.A. Yusupov -**

Doctor of Law, Professor, Honored Lawyer of the Russian Federation

**A.Yu. Yakimov -**

Doctor of Law, Professor, Honored Lawyer of the Russian Federation



## РЕДАКЦИОННАЯ КОЛЛЕГИЯ

## EDITORIAL COLLEGE

<p><u>Председатель:</u> <b>А. А. Сквиртерист</b> начальник ВИПК МВД России</p> <p><u>Главный редактор:</u> <b>С. А. Невский</b> заместитель начальника ВНИИ МВД России – начальник НИЦ № 1, доктор юридических наук, профессор, заслуженный сотрудник органов внутренних дел Российской Федерации</p> <p><u>Секретарь:</u> <b>А. В. Николаева</b> начальник редакционно-издательского отдела ВИПК МВД России</p>	<p><u>Chairman:</u> <b>A.A. Skivterist</b> chief of Advanced Training Institute of the MIA of Russia</p> <p><u>Editor in Chief:</u> <b>S.A. Nevsky</b> Deputy Head National Research Institute of the Ministry of Interior of the Russian Federation - Head of Research Center № 1, Doctor of Law, Professor, Honored employee of Internal Affairs of the Russian Federation</p> <p><u>Secretary:</u> <b>A.V. Nikolaeva</b> Senior editor of the Record and Issue Office of the Advanced Training Institute of the MIA of Russia</p>
<p><u>Члены:</u></p> <p><b>И. А. Адмиралова</b> – профессор кафедры подготовки сотрудников полиции по охране общественного порядка и подразделений по вопросам миграции центра подготовки сотрудников полиции для подразделений по охране общественного порядка ВИПК МВД России, доктор юридических наук, доцент</p> <p><b>Ю. М. Антонян</b> – главный научный сотрудник НИЦ № 1 ВНИИ МВД России, доктор юридических наук, профессор, заслуженный деятель науки РФ</p> <p><b>А. В. Вилкова</b> – заместитель начальника НИИ ФСИН России, доктор педагогических наук, профессор</p> <p><b>В. Н. Григорьев</b> – ведущий научный сотрудник НИИ ФСИН России, доктор юридических наук, профессор</p> <p><b>А. В. Гриненко</b> – профессор кафедры уголовного права, уголовного процесса и криминалистики МГИМО МИД России, доктор юридических наук, профессор, заслуженный юрист Российской Федерации</p> <p><b>Ю. Н. Демидов</b> – руководитель Аппарата Комитета Государственной Думы Федерального Собрания Российской Федерации по безопасности и противодействию коррупции, доктор юридических наук, профессор</p> <p><b>А. С. Дугенец</b> – главный редактор федерального научно-практического журнала «Административное право и процесс», доктор юридических наук, профессор, заслуженный юрист Российской Федерации</p> <p><b>Е. Н. Клещина</b> – профессор кафедры криминологии и уголовно-исполнительного права Московского государственного юридического университета им. О.Е. Кутафина, доктор юридических наук, профессор</p> <p><b>А. В. Куракин</b> – профессор кафедры подготовки сотрудников полиции для подразделений по охране общественного порядка и подразделений по вопросам миграции центра подготовки сотрудников полиции для подразделений по охране общественного порядка ВИПК МВД России, доктор юридических наук, профессор</p> <p><b>А. Н. Мошков</b> – помощник полномочного представителя Президента Российской Федерации в Центральном федеральном округе</p> <p><b>В. П. Малахов</b> – профессор кафедры теории государства и права Московского университета МВД России им. В.Я. Кикотя, доктор юридических наук, профессор, заслуженный работник Высшей школы Российской Федерации, почетный работник высшего профессионального образования Российской Федерации</p> <p><b>С. Н. Мешалкин</b> – начальник НИЦ № 2 ВНИИ МВД России, доктор юридических наук, профессор</p> <p><b>А.Н. Харитонов</b> – профессор кафедры подготовки сотрудников полиции в сфере транспортной безопасности центра подготовки сотрудников полиции для подразделений по охране общественного порядка ВИПК МВД России, доктор юридических наук, профессор</p>	<p><u>Members:</u></p> <p><b>I.A. Admiralova</b> - Professor of Chair of migration service staff training of the police training center for public order protection Advanced Training Institute of the MIA of Russia, Doctor of Law, Associate Professor</p> <p><b>Yu.M. Antonyan</b> - Chief Researcher, Scientific Research Center No. 1 National Research Institute of the Ministry of Interior of the Russian Federation, Doctor of Law, Professor, Honored Worker of Science of the RSFSR</p> <p><b>A.V. Vilkova</b> - Deputy Head of the Research Institute of the Federal Penitentiary Service of Russia, Doctor of Pedagogical Sciences, Profes- sor</p> <p><b>V.N. Grigoriev</b> - Leading Researcher, Research Institute Federal Penitentiary Service of Russia, Doctor of Law, Professor</p> <p><b>A.V. Grinenko</b> - Professor of the Department of Criminal Law, Criminal Process and Criminalistics, MGIMO (U) of the Ministry of Foreign Affairs of Russia, Doctor of Law, Professor, Honored Lawyer of the Russian Federation</p> <p><b>Yu.N. Demidov</b> - Head of the Staff of the Committee of the State Duma of the Federal Assembly of the Russian Federation on Se- curity and Anti-Corruption, Doctor of Law, Professor</p> <p><b>A.S. Dugenets</b> - Chief editor of federal scientific and practical journal «Administrative Law and Process», Doctor of Law, Professor, Honored Lawyer of the Russian Federation</p> <p><b>E.N. Kleschina</b> - Professor of the Department of criminology and criminal Executive law of the Moscow state law University After O.E. Kutafin, Doctor of Law, Professor</p> <p><b>A.V. Kurakin</b> – Professor of Chair Of Migration Service Staff Training of the Police Training Center For Public Order Protec- tion, Doctor of Law, Professor</p> <p><b>A.N. Moshkov</b> - Assistant Plenipotentiary Representative of the President of the Russian Federation in the Central Federal District</p> <p><b>V.P. Malakhov</b> - Professor of Theory of State and Law «Moscow Uni- versity of the Ministry of Interior of Russian Federation named after V.Y. Kikob» Doctor of Law, Professor, Honorary Worker of Higher Pro- fessional Education of the Russian Federation</p> <p><b>S.N. Meshalkin</b> – Head department of Research Center № 2, National Research Institute of the Ministry of Interior of the Russian Federation, Doctor of Law, Professor</p> <p><b>A.N. Kharitonov</b> - Professor of The Training Center for Police Officers in Ensuring Transport Safety, Doctor of Law, Professor</p>



# СОДЕРЖАНИЕ

## ТЕОРЕТИКО-ИСТОРИЧЕСКИЕ ПРАВОВЫЕ НАУКИ PUBLIK LEGAL (STATE LEGAL) SCIENCES

- Джинджолия Р.С.  
О НЕКОТОРЫХ ВОПРОСАХ ОПРЕДЕЛЕНИЯ ПОНЯТИЯ «САНКЦИЯ»  
В СОВРЕМЕННОЙ ЮРИДИЧЕСКОЙ НАУКЕ ..... 8  
*Jinjolia R. S.*  
*On some issues of defining the concept of «sanction» in modern legal science*
- Кобзарь-Фролова М.Н.  
ГОСУДАРСТВЕННОЕ УПРАВЛЕНИЕ ЭКОНОМИКОЙ РОССИИ В XX ВЕКЕ:  
ИСТОРИКО-ПРАВОВЫЕ АСПЕКТЫ ..... 15  
*Kobzar-Frolova M.N.*  
*State management of the russian economy in the twentieth century: historical and legal aspects*
- Курамшин В.А.  
ИСТОРИКО-ПРАВОВОЙ АСПЕКТ ИНСТИТУТА МЕЖДУНАРОДНОГО МИРОТВОРЧЕСТВА ..... 24  
*Kuramshin V.A.*  
*Historical and legal aspects of international peacekeeping*

## УГОЛОВНО-ПРАВОВЫЕ НАУКИ CRIMINAL LEGAL SCIENCES

- Клещина Е.Н.  
КИБЕРПРЕСТУПНОСТЬ НА СОВРЕМЕННОМ ЭТАПЕ И РОЛЬ  
ВИКТИМОЛОГИЧЕСКОЙ ПРОФИЛАКТИКИ В ЕЕ ПРЕДУПРЕЖДЕНИИ ..... 32  
*Kleschina E.N.*  
*Cybercrime at the present stage and the role of victimological prevention in her warning*
- Сидорова Е.З., Усов Е.Г.  
ОСНОВНЫЕ МЕРЫ ПРЕДУПРЕЖДЕНИЯ ЦИФРОВОЙ ПРЕСТУПНОСТИ ..... 38  
*Sidorova E.Z., Usov E.G.*  
*The main measures to prevent digital crime*
- Кобец П.Н.  
ОПТИМИЗАЦИЯ МЕР, НАПРАВЛЕННЫХ НА АНТИТЕРРОРИСТИЧЕСКУЮ ЗАЩИЩЕННОСТЬ  
ОБЪЕКТОВ С МАССОВЫМ ПРЕБЫВАНИЕМ ЛЮДЕЙ ..... 44  
*Kobets P.N.*  
*Optimization of measures aimed at anti-terrorist security of objects with massive people occupation*
- Кашкин О.И., Храмов М.Е., Кашкина Е.В.  
К ВОПРОСУ О ПРОФИЛАКТИКЕ РАСПРОСТРАНЕНИЯ ДЕСТРУКТИВНОЙ ИДЕОЛОГИИ,  
ПОСЯГАЮЩЕЙ НА ТРАДИЦИОННЫЕ РОССИЙСКИЕ ДУХОВНО-ПРАВСТВЕННЫЕ ЦЕННОСТИ ..... 54  
*Kashkin O.I., Khramov M.E., Kashkina E.V.*  
*On the issue of preventing the spread of destructive ideology that encroaches on traditional russian spiritual and moral values*
- Шнайдер Н.А.  
О НЕКОТОРЫХ СОВРЕМЕННЫХ ТЕНДЕНЦИЯХ НЕЗАКОННОГО ОБОРОТА НАРКОТИКОВ  
НА ТРАНСПОРТЕ И ОБЪЕКТАХ ТРАНСПОРТНОЙ ИНФРАСТРУКТУРЫ ..... 62  
*Schneider N.A.*  
*About some modern trends drug trafficking in transport and transport infrastructure facilities*
- Мелихов М.Г., Струговец В.М., Кузовлев В.Ю.  
СУЩНОСТЬ, ЦЕЛИ И ЗАДАЧИ ИНФОРМАЦИОННОГО ОБЕСПЕЧЕНИЯ МЕЖДУНАРОДНОЙ  
АНТИНАРКОТИЧЕСКОЙ ДЕЯТЕЛЬНОСТИ ..... 70  
*Melikhov M.G., Strugovets V.M., Kuzovlev V.Yu.*  
*The essence, goals and objectives of information support for international anti-drug activities*



# СОДЕРЖАНИЕ

Бабаев Р.Г. О НЕКОТОРЫХ АКТУАЛЬНЫХ ПРОБЛЕМАХ ПРАВОВОГО РЕГУЛИРОВАНИЯ МЕЖДУНАРОДНОГО СОТРУДНИЧЕСТВА В БОРЬБЕ С ПРЕСТУПЛЕНИЯМИ ПРОТИВ СВОБОДЫ ЛИЧНОСТИ ..... 79 <i>Babayev R.G.</i> <i>About some current issues legal regulation of international cooperation in the fight against crimes against personal freedom</i>	79
Каунов А.В. ПРОБЛЕМНЫЕ ВОПРОСЫ, СВЯЗАННЫЕ С ПОРЯДКОМ ПРОВЕДЕНИЯ И ОФОРМЛЕНИЯ РЕЗУЛЬТАТОВ ГЛАСНОГО ОБСЛЕДОВАНИЯ ПОМЕЩЕНИЙ, ЗДАНИЙ, СООРУЖЕНИЙ, УЧАСТКОВ МЕСТНОСТИ И ТРАНСПОРТНЫХ СРЕДСТВ ..... 86 <i>Kaunov A.V.</i> <i>Problematic issues related to the procedure for conducting and processing the results of a public survey of premises, buildings, structures, terrain and vehicles</i>	86
Клещенко Ю.Г. ОБЪЕКТИВНЫЕ ПРИЗНАКИ ЗЛОУПОТРЕБЛЕНИЯ ДОЛЖНОСТНЫМИ ПОЛНОМОЧИЯМИ В ФИНАНСОВО-БЮДЖЕТНОЙ СФЕРЕ ..... 91 <i>Kleshchenko I.G.</i> <i>Objective signs of abuse of office in the financial and budgetary sphere</i>	91
Гаужаева В.А. О РАЗГРАНИЧЕНИИ ПОНЯТИЙ «УГОЛОВНОЕ ПРЕСЛЕДОВАНИЕ» И «ОБВИНЕНИЕ» ..... 97 <i>Gauzhaeva V.A.</i> <i>On the differentiation of concepts «criminal prosecution» and «prosecution»</i>	97
Синюк В.Д. ОСОБЕННОСТИ ПЕРВОНАЧАЛЬНОГО ЭТАПА ПРЕДВАРИТЕЛЬНОГО РАССЛЕДОВАНИЯ ВЗРЫВОВ БАНКОМАТОВ ..... 101 <i>Siniuk V.D.</i> <i>Features of the initial stage of the preliminary investigation of atm explosions</i>	101
Рясов А.А. ВОЗМОЖНОСТИ ПОЛУЧЕНИЯ И ИСПОЛЬЗОВАНИЯ КРИМИНАЛИСТИЧЕСКИ ЗНАЧИМОЙ ИНФОРМАЦИИ ИЗ МЕТАДАННЫХ ФАЙЛОВ ПРИ РАСКРЫТИИ И РАССЛЕДОВАНИИ ПРЕСТУПЛЕНИЙ ..... 110 <i>Ryasov A.A.</i> <i>The possibility of obtaining and using criminally significant information from file metadata in the detection and investigation of crimes</i>	110
Курин А.А., Никуличева И.В. КОМПЛЕКСНОЕ КРИМИНАЛИСТИЧЕСКОЕ ИССЛЕДОВАНИЕ САМОДЕЛЬНЫХ БОЕПРИПАСОВ ..... 117 <i>Kurin A.A. Nikulicheva I.V.</i> <i>Comprehensive forensic investigation of improvised munitions</i>	117
Харченко И.В., Дусева Н.Ю. ТАТУИРОВКА КАК ПРИЗНАК ВНЕШНОСТИ ЧЕЛОВЕКА И ЕЕ КРИМИНАЛИСТИЧЕСКОЕ ЗНАЧЕНИЕ ..... 126 <i>Kharchenko I.V., Duseva N.Yu.</i> <i>Attoo as a sign of a person's appearance and its forensic significance</i>	126
Попова А.А., Михайленко С.В. ПУБЛИЧНОСТЬ КАК ДОКАЗАТЕЛЬСТВО РАСПРОСТРАНЕНИЯ ИНФОРМАЦИИ, НЕ СООТВЕТСТВУЮЩЕЙ ДЕЙСТВИТЕЛЬНОСТИ, ВЛЕКУЩЕЙ ЗА СОБОЙ ЮРИДИЧЕСКУЮ ОТВЕТСТВЕННОСТЬ ..... 134 <i>Popova A.A., Mikhailenko S.V.</i> <i>Publicity as proof of the dissemination of information that does not correspond to reality, entailing legal liability</i>	134



# СОДЕРЖАНИЕ

Абдурахманов А.А., Адмиралова И.А.  
МЕСТО И ЗНАЧЕНИЕ КРИМИНАЛИСТИЧЕСКОГО ОРУЖИЕВЕДЕНИЯ  
В СИСТЕМЕ СОВРЕМЕННОЙ КРИМИНАЛИСТИЧЕСКОЙ НАУКИ..... 141  
*Abdurakhmanov A.A., Admiralova I.A.*  
*The place and importance of forensic weapons in the system of modern forensic science*

Надейкина О.А.  
СОВРЕМЕННОЕ СОСТОЯНИЕ ОБЕСПЕЧЕНИЯ ОРГАНАМИ ВНУТРЕННИХ ДЕЛ  
ЭКОНОМИЧЕСКОЙ БЕЗОПАСНОСТИ В СФЕРЕ ДОРОЖНОГО ХОЗЯЙСТВА..... 147  
*Nadeikina O.A.*  
*Compliance with this provision ensures internal affairs and economic security in the field of road infrastructure*

## ПУБЛИЧНО-ПРАВОВЫЕ (ГОСУДАРСТВЕННО-ПРАВОВЫЕ НАУКИ) PUBLIK LEGAL (STATE LEGAL) SCIENCE

Виноградова Е.В.  
СУВЕРЕННАЯ РОССИЙСКАЯ ГОСУДАРСТВЕННОСТЬ. КОГНИТИВНЫЕ ТЕХНОЛОГИИ  
ТРАНСФОРМАЦИИ ЦЕННОСТЕЙ..... 152  
*Vinogradova E.V.*  
*Sovereign russian statehood. Cognitive technologies for value transformation*

Воронов А.М., Анисифорова М.В.  
ПЕРСПЕКТИВЫ ВНЕДРЕНИЯ НОВЫХ ИНФОРМАЦИОННЫХ ТЕХНОЛОГИЙ  
В ДЕЯТЕЛЬНОСТЬ ОРГАНОВ ВНУТРЕННИХ ДЕЛ ПО ПРОФИЛАКТИКЕ ПРАВОНАРУШЕНИЙ..... 157  
*Voronov A.M., Anisiforova M.V.*  
*Prospects for the introduction of new technologies into the activities of the internal affairs for the prevention of offenses*

Пролетенкова С.Е., Киселёва Н.Г.  
ИСПОЛЬЗОВАНИЕ ОРГАНАМИ ВНУТРЕННИХ ДЕЛ ТЕХНИЧЕСКИХ И ПРОГРАММНЫХ СРЕДСТВ  
ИДЕНТИФИКАЦИИ ПРАВОНАРУШИТЕЛЕЙ: СОСТОЯНИЕ, ПРОБЛЕМЫ И ПЕРСПЕКТИВЫ ..... 163  
*Proletenkova S.E., Kiseleva N.G.*  
*The use of technical and software tools for the identification of offenders by internal affairs bodies: status, problems and prospects*

Челпанова М.М.  
ПРАВОВЫЕ И ОРГАНИЗАЦИОННЫЕ ОСНОВЫ ОКАЗАНИЯ ПОЛИЦИЕЙ ПОМОЩИ  
НЕСОВЕРШЕННОЛЕТНИМ (ПО МАТЕРИАЛАМ РЕСПУБЛИКИ КРЫМ) ..... 172  
*Chelpanova M.M.*  
*Legal and organizational bases of police assistance to minors (based on materials from the republic of crimea)*

Заброда Д.Г.  
ОКАЗАНИЕ ПОЛИЦИЕЙ ПОМОЩИ ЛИЦАМ, НУЖДАЮЩИМСЯ В ЕЁ ЗАЩИТЕ  
ОТ ПРОТИВОПРАВНЫХ ПОСЯГАТЕЛЬСТВ..... 178  
*Zabroda D.G.*  
*Providing police assistance to persons in need of its protection from illegal attacks*

ТРЕБОВАНИЯ РЕДАКЦИИ К СТАТЬЯМ ЖУРНАЛА «ВЕСТНИК ВИПК МВД РОССИИ»..... 184  
REQUIREMENTS TO EDITORIAL JOURNAL ARTICLE



# ТЕОРЕТИКО-ИСТОРИЧЕСКИЕ ПРАВОВЫЕ НАУКИ

Научная статья

doi: 10.29039/2312-7937-2024-2-8-14



**ДЖИНДЖОЛИЯ РАУЛЬ СЕРГЕЕВИЧ**

МИРЭА - Российский технологический университет  
(Москва, Россия)

draul1@yandex.ru

## О НЕКОТОРЫХ ВОПРОСАХ ОПРЕДЕЛЕНИЯ ПОНЯТИЯ «САНКЦИЯ» В СОВРЕМЕННОЙ ЮРИДИЧЕСКОЙ НАУКЕ

**Аннотация.** В статье рассматриваются ретроспективные и современные аспекты определения санкции в международном праве, дается характеристика разных видов санкций, в том числе международных политико-экономических санкций. Предлагается авторская трактовка определения понятия международных санкций с учетом современных реалий мировой политики, описывается механизм анализа международных санкций на примере действовавших и действующих в отношении Ирака, Ирана и Кубы санкций, их последствия и контрмеры. В статье также рассматриваются вопросы целесообразности и справедливости односторонних санкций, анализируются контрмеры (ответные меры), которые государство может применять в ответ на международно-правовые нарушения другого государства.

**Ключевые слова и словосочетания:** санкция, контрмеры, ответные меры, международно-правовые нарушения, международная ответственность, международные санкции, односторонние экономические меры, страны-цели, страны-объекты, страны-мишени.

*Для цитирования:* Джинджолия Р.С. О некоторых вопросах определения понятия «санкция» в современной юридической науке // Вестник ВИПК МВД России. – 2024. – № 2 (70). – С. 8-14; doi: 10.29039/2312-7937-2024-2-8-14.

**JINJOLIA RAUL S.**

MIREA - Russian Technological University (Moscow, Russia)

## ON SOME ISSUES OF DEFINING THE CONCEPT OF «SANCTION» IN MODERN LEGAL SCIENCE

**Annotation.** The article examines the retrospective and modern aspects of the definition of sanctions in international law, characterizes various types of sanctions, including international political and economic sanctions. The author's interpretation of the definition of international sanctions is proposed, taking into account the modern realities of world politics, describes the mechanism for analyzing international sanctions, using the example of sanctions that have been in force and are in



force against Iraq, Iran and Cuba, their consequences and countermeasures. The article also examines the issues of expediency and fairness of unilateral sanctions, analyzes countermeasures (retaliatory measures) that a state can apply in response to international legal violations of another State.

**Key words and word combinations:** sanctions, countermeasures, retaliatory measures, international legal violations, international responsibility, international sanctions, unilateral economic measures, target countries, target countries.

*For citation:* Jinjolia R.S. On some issues of defining the concept of «sanction» in modern legal science // Vestnik Advanced Training Institute of the MIA of Russia. – 2024. – № 2 (70). – P. 8-14; doi: 10.29039/2312-7937-2024-2-8-14.

В анализе различных определений санкций, исследуемых в международных правовых и экономических источниках, принято разграничивать несколько уровней трактовки этого понятия.

Так, профессор Р.С. Галиев в своем труде подробно излагает различие между санкциями, контрмерами и односторонними экономическими мерами, акцентируя внимание на юридических нюансах, которые часто ускользают от внимания при поверхностном рассмотрении [4, с. 239-243].

Санкции в традиционном международно-правовом понимании воспринимаются как меры, вводимые международными органами, такими как Совет Безопасности ООН, для поддержания или восстановления мира и безопасности. Эти меры не связаны с использованием вооруженных сил и охватывают широкий спектр действий, от экономических санкций до разрыва дипломатических отношений. Контрмеры, с другой стороны, представляют собой ответные меры, которые государство может применять в ответ на международно-правовые нарушения другого государства. Эти меры не являются санкциями в классическом понимании, поскольку они иницируются на национальном уровне и необязательно санкционируются международными органами.

Односторонние экономические меры, в свою очередь, часто применяются отдельными государствами без одобрения международных организаций. Такие меры могут иметь значительное воздействие на экономику целевых стран, но их легитимность и соблюдение международно-правовых норм могут быть предметом споров. Важно понимать, что действие таких мер часто выходит за рамки простого экономического давления и затрагивает политические, социальные и культурные аспекты отношений между странами. Эффективность санкций

и контрмер часто подвергается критике с точки зрения их способности достигать желаемых политических и экономических результатов, а также из-за возможных негативных последствий для населения целевых стран.

Детальный анализ различных подходов к определению и классификации санкций, представленный в работе Р.С. Галиева, подчеркивает сложность и многогранность данной темы в современных международных отношениях. Взаимодействие международного права и национальных интересов требует дальнейших исследований и разработки более четких критериев для оценки и применения экономических санкций и контрмер.

Историческое развитие понятия «санкция» и его эволюция в юридической науке прослеживаются через несколько важных этапов, начиная от античности до современности [12, с. 23-31].

На заре юридической мысли в античном мире понятие санкции не было четко выделено, однако принципы правосудия и наказания уже занимали важное место в философских и правовых системах. Примером могут служить работы Аристотеля, который в своих трудах рассматривал идеи справедливости и законности наказаний в контексте общественной морали и устройства государства [10, с. 51-54]. С развитием Римской империи понятие санкций начало приобретать более конкретные очертания, о чем свидетельствуют юридические трактаты того времени, такие как «Кодекс Юстиниана» [14, с. 9-31]. В этот период санкции стали систематизироваться как элементы правоприменения, направленные на поддержание общественного порядка и защиту государственных интересов. В Средневековье взгляды на санкции и наказания были тесно связаны с религиозной моралью и церковным правом. В этот период



санкции часто имели моральный и экземплярный характер, что отражено в работах таких мыслителей, как Фома Аквинский [15, с. 142-147].

Новое время принесло с собой развитие идеи естественного права, что также повлияло на понимание санкций. Философы, например Гуго Гроций, начали рассматривать санкции сквозь призму естественных прав и свобод человека, подчеркивая важность пропорциональности и справедливости наказаний [13, с. 58-62].

Современное понимание санкций в международном праве и внутреннем законодательстве развивалось на основе работ многих ученых и практического применения правовых норм в условиях глобализации и международных конфликтов. Санкции стали инструментом внешней политики и способом воздействия на государства, нарушающие международные соглашения или права человека.

В исследовании Н.А. Славова акцентируется внимание на значении юридической науки в процессах правового регулирования, что включает в себя и область применения санкций [12, с. 23-31]. Такие исторические ретроспективы и анализ современного состояния позволяют глубже понять сущность и функции санкций в правовой системе.

В статье Катарини Л. Майсснер и Патрика А. Мелло обсуждаются непредвиденные последствия санкций ООН на основе данных из Targeted Sanctions Consortium [1, с. 243-274].

Исследование показывает, что, несмотря на цели санкций, направленные на изменение политики или поведения стран-целей, часто возникают серьезные негативные последствия для гражданских населений этих стран [1].

К примеру, санкции против Гаити в 1993-1994 годах привели к массовым проблемам со здоровьем из-за недостатка питания и распространения эпидемий. Аналогично, санкции, введенные против Ирака и Ирана, привели к острой нехватке питьевой воды, продовольствия и медицинских препаратов, что вызвало увеличение случаев заболеваний и смертности среди населения. С другой стороны, в ответ на санкции Иран увеличил внутреннее производство, а Северная Корея углубила торговые отноше-

ния с Китаем, что является примером адаптации к новым экономическим условиям [9, с. 318-328].

Подчеркивается недостаточность внимания к непредвиденным последствиям санкций в существующей литературе. Авторы призывают к более глубокому изучению данного вопроса. Отмечается, что негативные последствия возникают почти в 94% случаев применения санкций, что включает ослабление местных институциональных способностей, укрепление авторитарных режимов и эскалацию нарушений прав человека. Результаты этого исследования показывают важность дальнейших аналитических работ по оценке эффектов санкций, с целью разработки более эффективных и менее вредных инструментов внешней политики. Это может способствовать более осознанному и ответственному применению санкционных мер, с учетом потенциальных рисков для гражданских населений стран-целей [11, с. 136-153].

Международно-правовая ответственность представляет собой важный инструмент в обеспечении соблюдения международных обязательств государствами и другими субъектами международного права. Этот принцип определяет последствия нарушения международных норм и обязательств и направлен на восстановление нарушенного правопорядка и компенсацию ущерба, причиненного другим субъектам [6, с. 103-111].

Основные формы международно-правовой ответственности включают в себя реституцию, которая предполагает возвращение к состоянию, существовавшему до нарушения, компенсацию, направленную на покрытие материального ущерба, и сатисфакцию, которая компенсирует моральный ущерб. При этом важно отметить, что ответственность возникает непосредственно из факта нарушения и направлена на регулирование его последствий. В то время как международно-правовая ответственность ориентирована на восстановление правопорядка, международные санкции представляют собой принудительные меры, направленные на приведение нарушителя к исполнению своих обязательств или прекращению нарушений.

Санкции представляют собой разнообразные меры, которые могут включать в себя экономическое, политическое и даже



военное давление на нарушителя международных обязательств. Они становятся необходимыми, когда добровольное соблюдение международных норм и обязательств не достигается, и требуются дополнительные механизмы для принуждения к исполнению. Нужно отметить, что международно-правовая ответственность и санкции, хотя и тесно связаны между собой через контекст нарушения международного права, представляют собой разные правовые инструменты.

Международно-правовая ответственность возникает как прямое следствие нарушения и направлена на его урегулирование, в то время как санкции служат дополнительным механизмом для принуждения к соблюдению правовых норм и обязательств.

Санкции являются важным элементом международной системы контроля и регулирования, обеспечивая выполнение международных обязательств и поддерживая стабильность в мировом сообществе. Их применение требует внимательного анализа и балансировки, чтобы минимизировать негативные последствия и достичь желаемых результатов.

Санкции – сложное явление, с которым сталкиваются современные международные отношения. Они разделяются на экономические, политические, военные и другие виды, каждый из которых имеет свои особенности и последствия.

Исследование Оздмара и Шахин подробно анализирует экономические санкции, их многообразие и влияние на мировую экономику и политику, предлагая новый взгляд на существующую проблематику [2].

Экономические санкции могут включать в себя ограничения торговли, финансовые блокировки и другие меры, направленные на ослабление экономики целевого государства. Они могут быть направлены на изменение политики государства или на оказание давления в рамках международных конфликтов. Согласно исследованию, эффективность экономических санкций часто зависит от степени экономической взаимозависимости и политических отношений между странами, вовлеченными в санкционный процесс.

Политические санкции чаще всего направлены на изменение поведения пра-

вляющих режимов или влияние на внутреннюю политику страны. Эти санкции могут включать дипломатическое давление, отмену политических договоренностей, а также исключение из международных форумов и организаций. Политические санкции могут приводить к изоляции целевого государства, но также способствовать мобилизации внутренней поддержки режима, что усложняет их воздействие.

Военные санкции могут варьироваться от вооруженных эмбарго до полномасштабных военных операций. Они нацелены на ослабление военного потенциала страны-цели и часто используются как предшественник военного вмешательства. Военные санкции наиболее рискованны и могут привести к серьезным международным конфликтам.

Кроме того, существуют и другие виды санкций, такие как культурные или технологические, которые могут включать запреты на экспорт определенных товаров или технологий, а также исключение из международных культурных и научных проектов. Эти санкции направлены на ограничение развития определенных секторов экономики или культуры страны-цели.

Оздмар и Шахин в своем исследовании подчеркивают сложность санкционной политики и важность многостороннего подхода к анализу и применению санкций. Они предлагают использовать рамки международной взаимозависимости для понимания более глубоких последствий санкций [2].

Классификация санкций, как отмечают авторы, может быть проанализирована с точки зрения их последствий для экономики, политики, военного аспекта и других сфер жизни страны-мишени.

Экономические санкции, включающие торговые ограничения и финансовые блокировки, оказывают непосредственное влияние на экономическое состояние страны, приводя к снижению ВВП, инвестиций и финансовой стабильности.

Политические санкции, такие как дипломатические изоляции или отмены политических договоренностей, нацелены на изменение политики или руководства страны-мишени, часто усиливая внутренние политические конфликты и способствуя изменениям в руководящих элитах.

Санкции являются одним из ключевых инструментов международной политики и экономики, применяемых государствами



или международными организациями с целью оказания давления на другие государства для изменения их политики, действий или поведения.

Различие между типами санкций заключается в их механизмах действия и предполагаемых последствиях как для объекта санкций, так и для мировой экономики в целом [5, с. 354-374].

Экономические санкции охватывают широкий спектр мер, включая торговые ограничения, такие как импортные пошлины, квоты, полные или частичные эмбарго на товары. Они могут быть направлены на отдельные отрасли экономики или конкретные компании. Эффективность экономических санкций часто обусловлена степенью зависимости целевой страны от экспорта или импорта определенных товаров и услуг, а также готовностью и способностью страны адаптироваться к изменяющимся условиям мирового рынка.

Финансовые санкции включают замораживание иностранных активов, ограничения на транзакции с целевыми странами и ограничения на доступ к международным финансовым рынкам и услугам. Эти меры могут крайне сильно повлиять на экономику страны, ограничивая ее возможности для внешнего заимствования и инвестиций. Также они могут воздействовать на курс национальной валюты, увеличивая финансовую нестабильность и инфляцию.

Персональные или т.н. «умные» санкции, направленные на отдельных лиц, чиновников или предпринимателей, причастных к противоправной деятельности или нарушениям прав человека, включают запреты на въезд, замораживание активов. Такие меры могут быть особенно эффективны, так как они направлены на конкретных лиц, минимизируя при этом негативные последствия для населения страны-адресата. Следует отметить, что механизмы влияния санкций весьма сложны и многогранны. Они могут вызывать не только желаемые изменения в политике или поведении страны-объекта, но и неожиданные экономические и социальные последствия как внутри страны, так и в международных отношениях.

Важно понимать, что применение санкций требует тщательного анализа возможных последствий и стратегического планирования их использования, учитывая воз-

можные изменения в политическом и экономическом контексте на глобальной арене.

Вопрос легитимности международных санкций крайне сложен и многогранен, особенно если рассматривать его в контексте международного права и моральных аспектов.

Санкции, будучи одним из инструментов международной политики, могут быть введены государствами или международными организациями с целью принуждения или наказания других государств за нарушения международных норм и стандартов [7, с. 345-369].

При анализе международно-правовой легитимности санкций необходимо рассмотреть ряд ключевых факторов. Прежде всего они должны быть наложены с соблюдением процедур, установленных учредительными документами международных организаций, таких как Организация Объединенных Наций. Важным аспектом является соблюдение принципов универсальности и недискриминации, то есть санкции не должны нацеливаться на отдельных граждан или группы без обоснованной причины, связанной с нарушениями. С моральной точки зрения, санкции должны стремиться к минимизации отрицательного воздействия на население страны-объекта. Это предполагает важность предварительной оценки потенциального ущерба и последующего корректирования мер с учетом полученной информации. Не последнюю роль играет и принцип пропорциональности: меры должны соответствовать степени нарушений, для которых они вводятся, и не должны приводить к непропорциональному ухудшению ситуации в стране, против которой они направлены.

Примером могут служить экономические санкции, которые часто критикуют за их непропорциональное воздействие на экономику и гражданские общества стран, против которых они направлены.

Нередко такие санкции приводят к масштабным социально-экономическим последствиям, подрывая основные права и свободы населения, что вызывает сомнения в их моральной обоснованности и эффективности как инструмента международной политики. Для оценки легитимности санкций необходимо учитывать не только юридические стандарты, но и их реальное влияние на жизнь людей и соответствие моральным принципам международного



сообщества. В каждом конкретном случае следует проводить тщательный анализ возможных последствий и стремиться к тому, чтобы действия были справедливыми и соразмерными нарушениям, которые они призваны пресечь.

Санкции оказывают весомое влияние на мировую экономику, и их последствия могут значительно различаться в зависимости от специфики страны-цели. Проанализируем эффекты на примере Ирана и Кубы, которые показывают разнообразие исходов экономических ограничений [3].

Иран столкнулся с международными санкциями, направленными на ограничение его ядерной программы. Меры включали ограничения на торговлю, инвестиции и финансовые операции. Сильное давление на экономику привело к значительному снижению национального валютного курса и инфляции, что вынудило страну сесть за стол переговоров. В результате было достигнуто соглашение, которое временно ослабило напряженность и частично сняло экономические ограничения, демонстрируя возможность успешного использования санкций для достижения международных целей.

Куба, с другой стороны, длительное время находилась под американскими экономическими санкциями, что серьезно затормозило развитие страны. Ограничения на экспорт и импорт, инвестиции и технологии привели к экономической изоляции, вызвав множество социально-экономических проблем. Несмотря на международные призывы, эти санкции так и не привели к существенным политическим изменениям, что свидетельствует о возможной неэффективности длительных ограничений в отношении устойчивых режимов.

Также стоит учитывать непреднамеренные последствия: санкции могут стимулировать страны к развитию собственных промышленных и технологических возможностей, уменьшая зависимость от международных рынков. Это может ослабить влияние исходных мер и даже привести к укреплению экономической независимости.

Эффективность санкций зависит от многих факторов, включая экономическую устойчивость и политическую структуру страны-цели, а также от международной координации и поддержки. В каждом конкретном случае следует тщательно взвешивать возможные риски и последствия,

учитывая как краткосрочные, так и долгосрочные перспективы.

Эффективность и справедливость санкционных мер остаются предметом ожесточенных дебатов среди экономистов и политиков. С одной стороны, санкции предназначены для оказания давления на страны, нарушающие международные нормы, с другой стороны, они могут наносить ущерб экономикам как целевых стран, так и стран, вводящих эти санкции.

Рассмотрим этот вопрос более подробно, анализируя и исторические примеры, и современные исследования [8, с. 249-256].

С точки зрения экономической эффективности, санкции часто критикуют за их ограниченную способность достигать поставленные политические цели. Примером тому может служить длительное экономическое эмбарго США против Кубы, которое не привело к значительным политическим изменениям в стране, но серьезно затруднило экономическое развитие Кубы. В целом санкции могут усиливать экономические проблемы в стране-цели, повышая уровень бедности и ухудшая условия жизни обычных граждан.

Санкции могут вызывать серьезные моральные и этические проблемы. В частности, они часто поражают наименее защищенные слои населения, в то время как политическая элита может оставаться относительно незатронутой. Это вызывает сомнения в справедливости такого подхода. С другой стороны, отсутствие международного реагирования на серьезные нарушения также может быть воспринято как игнорирование проблем справедливости на международной арене.

Тем не менее эффективность санкций может быть улучшена за счет целенаправленного подхода, который сосредоточен на специфических лицах или организациях, ответственных за нарушения, а не на экономике целой страны. Такие «умные» санкции могут уменьшить нежелательные побочные эффекты и повысить шансы на достижение желаемых политических изменений.

Опыт введения санкций против Ирана в начале 2000-х годов показывает, что детализированные ограничения, нацеленные на ключевые отрасли и лиц, могут действительно давить на правительство, минимизируя при этом страдания населения.



Анализируя эффективность и справедливость санкций, следует тщательно взвешивать все за и против, учитывая как мгновенные, так и долгосрочные последствия для всех сторон. Необходим баланс между

достижением политических целей и минимизацией негативного воздействия на население стран, подвергшихся санкциям.

Эффективные санкции требуют не только международной координации, но и глубокого понимания экономических и социальных условий в целевых странах.

1. Katharina L. Meissner & Patrick A. Mello (2022). The unintended consequences of UN sanctions: A qualitative comparative analysis. *Contemporary Security Policy*, 43:2, 243-273.
2. Özdamar, Ö. and Shahin, E. (2021). Consequences of Economic Sanctions: The State of the Art and Paths Forward. *International Studies*.
3. Walldorf, C. William. 2014. «Sanctions, Regime Type, and Democratization: Lessons from U.S. – Central American Relations in the 1980s». *Political Science Quarterly* 129 (4): 643-74.
4. Галиев Р.С. Международно-правовой анализ соотношения категорий санкции, контрмеры и односторонние экономические меры // *Вестник экономической безопасности*. 2019. № 3.
5. Гринберг Р.С., Белозеров С.А., Соколовская Е.В. Оценка эффективности экономических санкций: возможности систематического анализа // *Экономика региона*. 2021. № 2.
6. Курдюков Г.И., Кешнер М.В. Соотношение ответственности и санкций в международном праве: доктринальные подходы // *Журнал российского права*. 2014. № 9.
7. Манушин Д.В. Мировая санкционная экономика, санкции, контрсанкции и новая мировая валюта // *Russian Journal of Economics and Law*. 2022. № 2.
8. Остапчук К.С. Понятие естественной справедливости в трудах Аристотеля в контексте современных проблем правопонимания // *Теория и практика общественного развития*. 2017. № 9.
9. Попова А.А. Влияние экономических санкций США и Евросоюза на развитие российской и мировой экономики // *Российская экономика: взгляд в будущее: сб. тр. конф.*, 2017.
10. Саргсян А.М. Экономические санкции и принципы философской теории справедливой войны // *Право и практика*. 2017. № 1.
11. Силаева В.А. Эффективность санкций в международной политике // *Вестник МГИМО-Университета*. 2021. № 4.
12. Славова Н.А. Юридическая наука: понятие, возникновение, развитие, функции и содержание // *Вестник Волжского университета им. В.Н. Татищева*. 2019. № 2.
13. Фролова Е.А. Философия права в новое время: Гуго Гроций // *Право и государство: теория и практика*. 2019. № 5 (173).
14. Шевцов С.П. Римское право в свете истории ментальности // *SCHOLE. Философское антиковедение и классическая традиция*. 2010. № 1.
15. Шестовских Н.А. Мораль и право в философии Фомы Аквинского // *Общество: Философия, История, Культура*. 2023. № 12 (116).

### Информация об авторе:

**Р.С. Джинджолия,**  
профессор кафедры  
государственно-правовых дисциплин,  
доктор юридических наук

### About the author:

**R.S. Jinjolia,**  
professor of the department of state law,  
doctor of law

Статья поступила в редакцию 08.05.2024



Научная статья

doi: 10.29039/2312-7937-2024-2-15-23



**КОБЗАРЬ-ФРОЛОВА МАРГАРИТА НИКОЛАЕВНА**

Институт государства и права Российской академии наук  
(Москва, Россия)

adminlaw@igpran.ru

## ГОСУДАРСТВЕННОЕ УПРАВЛЕНИЕ ЭКОНОМИКОЙ РОССИИ В XX ВЕКЕ: ИСТОРИКО-ПРАВОВЫЕ АСПЕКТЫ

**Аннотация.** Статья посвящена историко-правовым аспектам государственного управления экономикой России советского периода (1921-1991 гг.). Несмотря на давность рассматриваемых исторических событий, вопросы, поднимаемые в статье, весьма актуальны и вызывают интерес не только в среде экономистов, но и ученых-административистов. Рассматриваемый период предполагает изложение большого объема материала, чего нельзя позволить в статье. В этой связи работа представлена в тезисах, а информация в статье структурирована по десятилетиям. В заключении приводятся авторские выводы.

**Ключевые слова и словосочетания:** государственное управление, экономика, административные и административно-командные методы, реформы, централизация, планирование, НЭП.

*Для цитирования:* Кобзарь-Фролова М.Н. Государственное управление экономикой России в XX веке: историко-правовые аспекты // Вестник ВИПК МВД России. – 2024. – № 2 (70). – С. 15-23; doi: 10.29039/2312-7937-2024-2-15-23.

**KOBZAR-FROLOVA MARGARITA N.**

Institute of State and Law of the Russian Academy of Sciences  
(Moscow, Russia)

## STATE MANAGEMENT OF THE RUSSIAN ECONOMY IN THE TWENTIETH CENTURY: HISTORICAL AND LEGAL ASPECTS

**Annotation.** The article is devoted to the historical and legal aspects of state management of the Russian economy of the Soviet period (1921-1991): Despite the long-standing historical events under consideration, the issues raised in the article are very relevant and arouse interest not only among economists, but also among administrative scientists. The period under consideration involves the presentation of a large volume of material, which cannot be allowed in the article. In this regard, the work is presented in abstracts, and the information in the article is structured by decade. In conclusion, the author's conclusions are presented.

**Key words and word combinations:** public administration, economics, administrative and administrative-command methods, reforms, centralization, planning, NEP.

*For citation:* Kobzar-Frolova M.N. State management of the Russian economy in the twentieth century: historical and legal aspects // Vestnik Advanced Training Institute of the MIA of Russia. – 2024. – № 2 (70). – P. 15-23; doi: 10.29039/2312-7937-2024-2-15-23.



Историко-правовые аспекты государственного управления экономикой в советский период (1921-1991 гг.), в т.ч. вопросы реализации форм и методов государственного управления экономикой, вызывают повышенный интерес не только экономистов, но и ученых-административистов из академических кругов [10, с. 21-36; 13, с. 15-21; 37, с. 21-26; 42]. Это связано не только со стремлением познать глубже события прошлых лет, но и использовать на практике наиболее удачные решения, имея возможность избежать те ошибки, которые совершили наши предшественники.

Государственное управление является универсальным способом влияния на происходящие в обществе процессы [2, с. 17; 11, с. 90-102]. Даже те ученые, которые не поддерживают это утверждение, признают, что государство оказывало и продолжает оказывать влияние на экономику и социальную жизнь, обеспечивая баланс между публичными и частными интересами [43].

В ранний период развития советского государства управлять экономикой страны было весьма трудно. Этому было множество причин: Великая Октябрьская революция решила политические вопросы, но не решила экономические проблемы, они, скорее, усилились; шла Первая мировая война (1918-1923 гг.); в стране был голод и разруха; не хватало рабочих рук; модель органов управления находилась в стадии своего формирования; отсутствовала система административно-правовых актов, регулирующих общественные отношения в сфере экономики; ведущие экономисты, управленцы бежали от революции и проч. К тому же не была развита теоретическая база государственного управления, на которую можно было бы опереться при организации государственного управления экономикой.

Вопросы организации и построения системы государственного управления в молодой советской республике принял на себя В.И. Ленин. В своих работах и рассуждениях он опирался на работы К. Маркса. В мае 1921 года на X конференции РКП(б) В.И. Ленин выступил с докладом о новой экономической политике государства (далее – НЭП) [6] – политике, проводимой «всерьез и надолго». Ленин В. изложил порядок действий и обозначил меры, которые нужно предпринять для перехода к НЭП. Он обозначил первостепенные задачи НЭП: укрепление союза между рабочими и

крестьянством; развитие сельского хозяйства, предоставление самостоятельности предприятиям в части распоряжения заработанными финансами; налаживание товарообмена; поддержка крупной промышленности; электрификация страны и проч. [20, с. 334]. Главная задача НЭП – перейти от продразверстки к продналогу. Указанные инициативы, изложенные в докладе В.И. Ленина, заложили основы хозрасчета в экономике.

Пискотин М.И., изучив доклад В.И. Ленина, писал: доводы, которые привел докладчик, были основательны, а предлагаемые меры весьма полезны для экономики того периода. Время доказало эффективность перехода на хозрасчет – в той или иной мере хозрасчетные отношения и отдельные элементы НЭП сохранились вплоть до 90-х гг. [28, с. 122-129]. Среди положительных сторон модели НЭП М.И. Пискотин выделил: имущественная обособленность; хозрасчетная самостоятельность и хозяйственный учет; самостоятельное участие в распределении полученных доходов; стремление к прибыльности и самоокупаемости [28, с. 102-107].

В развитие системы НЭП были изданы нормативные акты, направленные на поддержку и восстановление крупной промышленности [26]. Был обозначен переход на создание крупных корпораций за счет объединения смежных предприятий, действующих на условиях хозрасчета. Все предприятия разделили на три категории. Первая – крупные предприятия, выпускающие продукцию для государственных нужд. Они находились под управлением Высшего совета народного хозяйства и его местных органов (совнархозы). Материальными и иными ресурсами такие предприятия обеспечивались на основе государственного плана. Одновременно они могли получать дополнительные доходы за счет самозаготовок и продаж на вольном рынке. Вторая группа – предприятия, переданные в аренду кооперативным организациям и частным лицам. Третья группа – предприятия, подлежащие закрытию в силу их невостребованности [39].

В апреле 1923 г. состоялся XII Съезд РКП(б), к которому В.И. Ленин подготовил предложения о развитии промышленности и план кооперации [21, с. 370-375]. Нужно заметить, что съезд проходил в условиях сложной международной обстановки,



в силу чего В.И. Ленин особо отметил: дороже всего – сохранение мира, но сейчас важнее – восстановить народное хозяйство [5, с. 11; 44]. Таким образом, задачи политики государства в сфере экономики на 20-30-е годы были ориентированы на кооперацию мелких производителей, хозяйственный расчет, переход к рыночным формам хозяйства и проч. Одновременно решали задачу выхода товаропроизводителей и производителей сельскохозяйственной продукции на свободный рынок, в том числе зарубежный. Не менее актуальной виделась задача получения знаний в области коммерции, регулирования рынка товаров и сферы финансов [45].

Историк, профессор МГУ Г.М. Алексеев писал: положительными началами НЭП были – инициатива снизу; появление множества небольших и крупных финансово-независимых производственных и торговых предприятий; внутренний рынок наполнился отечественными товарами; сократилась безработица и проч. Одно из главных достижений – рубль стал конвертируемой валютой, что обеспечило преодоление дефицита государственного бюджета, возрождение банковской и кредитной системы [1, с. 129-132]. Вместе с тем система хозрасчета в государственном управлении экономикой предполагала наличие демократических начал, а это противоречило линии И. Сталина и его команды, который сразу после смерти В. Ленина выбрал вектор на административно-командные методы в экономике [29, с. 39-44].

Решением XIV съезда ВКП (б) (18.12.1925) был провозглашен курс на индустриализацию экономики СССР. Решение данной задачи оказалось делом сложным. Процесс индустриализации на основе модели централизованного планирования народным хозяйством по пятилеткам удалось запустить лишь к маю 1929 года, но продолжался он вплоть до начала Великой Отечественной войны [12, с. 252-260].

Анализируя различные аспекты государственного управления экономикой на рубеже 30-х годов, М.С. Горбачев написал: сложилась уверенность в эффективности модели жесткой централизации, «в то, что командные методы – самый короткий, лучший путь к решению любых задач». Несомненно, этому способствовала разросша-

яся к тому времени административно-командная (партийная) система государственного руководства [4, с. 19].

Другие аналитики и ученые подметили, что после перевода государственных предприятий на хозрасчет (вплоть до распада СССР) шла борьба двух противоречивых начал, вызванная стремлением к полному централизованному плановому руководству и стремлением перевести предприятия на самоокупаемость с выходом на свободный рынок [45; 49].

Конституция СССР 1936 года легализовала систему высших органов управления. Высшим органом государственной власти был признан Верховный Совет СССР (статья 30). Высшим исполнительным и распорядительным органом власти определен Совет Министров СССР. Экономическая основа СССР определялась как система хозяйствования, основанная на формах социалистической собственности – государственной (всенародное достояние) либо кооперативно-колхозной (собственность отдельных колхозов и их объединений) (ст. 4 - 5) [16].

Военные годы (1941-1945, вплоть до 1949) выпадают из общей канвы управления экономикой. Это действие в особом режиме – режиме военного времени, и этот период требует особого подхода и анализа.

С 1949 года был взят курс на установление тесных связей между сформировавшимися социалистическими государствами Европы и Азии. Цели – единое плановое экономическое хозяйство, взаимопомощь в вопросах подъема народного хозяйства, выравнивание экономик, взаимная торговля и проч. Координирующий орган – Совет экономической взаимопомощи (СЭВ).

50-е годы остались в истории как годы советского экономического реформизма и поиска методов альтернативных административно-командным [25]. В августе 1953 г. на сессии Верховного Совета СССР обсуждалась программа экономических реформ в стране. Хрущев Н.С. в качестве ключевой задачи поставил задачу формирования новой модели органов государственного управления, в частности – усилить роль союзных республик в управлении народным хозяйством. Опираясь на научно-технические достижения и стимулирование производительности труда, нужно было интегрировать национальную экономику в глобальную (мировую). Началась



переориентация управленческих звеньев на децентрализацию и передачу отдельных функций власти местным совнархозам, работа Госплана СССР была направлена на сотрудничество с научными организациями и коллективами, положено начало освоения целинных земель. Вместе с тем вопросы отказа от государственного контроля во всех областях даже не ставились на повестку дня. Однако принятые меры не сделали систему управления экономикой более гибкой и не привели к серьезным прорывам. Наблюдалось существенное отставание по уровню производства от капиталистических стран, на производстве – введена узкая специализация, которая во многом привела к нарушению хозяйственных связей, производительность труда падала, из-за высоких сельскохозяйственных налогов колхозники покидали колхозы и массово переселялись в города, угрозой всему стала возрастающая инфляция и осложнение международной обстановки. Результат – денежная реформа в форме деноминации рубля [32] со скрытой девальвацией, которая состоялась в 1961 году [46, с. 7-23]. Среди положительных сторон реформ следует отметить: начало массового строительства жилья в городах, увеличение заработной платы работникам, снижение сельхозналогов, принятие закона о пенсиях колхозникам и др.

В начале 60-х годов на XXII съезде КПСС (1961 г.) обсуждалась и была принята программа строительства коммунизма сроком на 20 лет. В экономике наметился переход к новой системе хозяйствования – началось упразднение совнархозов. Государственное управление промышленностью было организовано по территориальному принципу через советы административных районов. Это позволило расширить кооперирование промышленного производства в пределах экономического района. Были созданы специализированные заводы по ремонту оборудования и инструмента, улучшилась организация материально-технического снабжения [33].

Период так называемой «хрущевской оттепели» позволил более открыто высказываться ученым и специалистам. В научной литературе появились оценки проходящим реформам как не вполне успешные – псевдонаучные, субъективистские [27, с. 20]. Ученые высказывались о необходимости

замены административных методов экономическими. Политический обозреватель А. Бовин написал об этом периоде: перемены, начатые в 1956 и 1965 годах, породили большие надежды, но закончились разочарованием и досадой, «ушли в песок» [3, с. 528]. Его поддержал экономист Г.Х. Попов, назвав реформы 1956 и 1965 годов половинчатыми, исходившими лишь из преобразования административно-командных методов [30, с. 65]. Другие писали о реформах 50-60-х годов как о периоде подлинного расцвета экономики [48, с. 72-94]. Этому были отдельные основания. Так, по показателю ВВП на душу населения СССР достиг уровня Японии и обогнал такие страны, как ФРГ и Франция [48, с. 72-94]. СССР одним из первых в мире стал осваивать космос и первым запустил ракету с человеком на борту.

Вместе с тем очевидные ошибки в управлении страной привели к смене партийного лидера. Как показало время, формы и методы управления не соответствовали изменившимся условиям в мире в уровне развития науки, техники и организации производства. Разросшиеся аппараты органов управления породили многоступенчатость в управлении, дублирование функций отдельных органов привело к ослаблению ответственности и коррупции [33]. Это породило период новых реформ в экономике (1965-1970 гг.), направленных на децентрализацию планирования и совершенствование управления народным хозяйством. Было принято решение организовать управление промышленностью по отраслевому принципу, сосредоточить руководство предприятиями и выделяемыми материальными и финансовыми ресурсами в едином союзно-республиканском или общесоюзном органе. Как верно заметил Б.В. Россинский, – реформу, к сожалению, направили «не на обеспечение должного сочетания централизованных и децентрализованных начал в управлении, а фактически на разрушение централизма». Децентрализация оказалась далеко не последовательной [41, с. 3-9]. Вместе с тем пятилетка 1965-1970 гг. была наиболее удачной по темпам экономического роста. Но успех темпов объяснялся не увеличением производства, а ростом экспорта нефти и газа за рубеж. С середины 60-х годов начала нарастать зависимость экономики СССР от экспорта газа, нефти и природного сырья.



С 1973 года стали активно создаваться промышленные объединения как основные хозрасчетные звенья. Партией были поставлены задачи подъема экономики страны в целом: внедрение мер, направленных на совершенствование планового руководства экономикой; укрепление демократических начал в управлении; подъем эффективности общественного производства; внедрение научно-технических достижений и проч. К разработке комплексной программы научно-технического прогресса на 20 лет (разд. 1) были привлечены экономисты Академии наук СССР [34]. К сожалению, все эти меры также не отразились на подъеме промышленности и росте производства.

К началу 80-х сельскохозяйственное производство находилось на грани краха, полки магазинов опустели, на предприятиях нечем было платить зарплату рабочим. В срочном порядке принимается постановление № 1032 [35] об улучшении планирования и экономического стимулирования производства и заготовок сельхозпродуктов. И вновь среди мер преобладают административные: доведение (до колхозов, совхозов и проч.) пятилетних планов с разбивкой по годам и по показателям производимой продукции, по внедрению научно-технических достижений и проч. Среди экономических мер, пожалуй, одна – усиление экономии. В промышленности усиливается контроль со стороны государства, вводится институт государственной приемки и качества продукции. Как верно заметил М.И. Пискотин, этот институт изживет себя в период перестройки системы хозяйствования, однако потребность в ряде мер государственного контроля сохранится при любых обстоятельствах.

Между тем на фоне общего обнищания усиливается волнение масс. К 80-м годам стало очевидным, что свободный рынок и плановое ведение производства весьма сложно совместить. Всеобщая централизация требовала больших финансовых затрат, с содержанием большого штата работников. Как справедливо заметил академик Л.И. Абалкин, объясняя назревший момент перестройки: «мы столкнулись со своего рода заколдованным кругом», где система хозяйствования держится на административно-командных методах, измене-

ние данной системы управления опосредует преобразования всех хозяйственных отношений. Поэтому первый важный шаг – это введение реального, а не мнимого хозрасчета [31]. При этом переход от централизованной экономики к хозрасчетной связан с наличием/отсутствием твердой политической воли.

В июле 1983 г. принимается постановление, направленное на обеспечение самостоятельности предприятий в части своей хозяйственной деятельности [32]. Однако к этому моменту на производстве возникли другие трудности: парк машин и оборудования устарел и требовал замены, не хватало комплектующих, были проблемы с поставками сырья. И на все это не было денежных средств.

На состоявшемся в июне 1987 г. Пленуме в срочном порядке рассматривается вопрос «О задачах партии по коренной перестройке управления экономикой» [23]. Анализируя решения и административные акты периода перестройки, М.И. Пискотин весьма удачно описал их изъяны: 1) решения рождались не в дискуссиях, а жесткой борьбе противников; 2) неспособность договариваться и идти на компромисс; 3) срочность принятия без апробации; 4) отсутствие научной основы, с теоретической стороны вопросы изучены не были [28, с. 102-129]. Ученый выразил мнение, что ошибочным был не выбор пути развития экономикой, основанный на планировании, ошибочным было чрезмерное администрирование, контроль и централизация [28, с. 127].

Нужно заметить, что управление экономикой без прямых плановых ориентиров во многих отношениях сложнее и ответственнее и требует постоянного мониторинга и стратегического маневрирования. Требовалась более гибкая система стимулов, основанная на экономических рычагах.

Профессор Б.П. Курашвили выступил с критикой и идеей отказа от директивного планирования, обосновав это назревшей потребностью конструктивных изменений в модели управления экономикой. Опекунство планированием деформирует систему управления [18, с. 42-43]. Он обосновал необходимость усиления самоуправления, самоконтроля, расширения прав и ответственности руководителей предприятий.

По мнению Б.М. Лазарева, кардинальные изменения, произошедшие в России



в конце 80-х – начале 90-х гг. XX в. и получившие отражение в Конституции Российской Федерации (1993 г.) [15], отразились на переосмыслении всей концепции государственного управления вообще и экономики в частности [19, с. 95-101].

Пленум ЦК КПСС (апрель 1985 г.) взял курс на перестройку хозяйственного механизма страны в целом. Задачи перестройки: переход к экономическим рычагам в экономике и промышленности; повышение эффективности централизованного руководства (из центра выходят только стратегические решения); повышение доли самостоятельности предприятий, перевод на полный хозрасчет и самокупаемость; модернизация материально-технического снабжения и финансирования; реформа отраслевого и территориального управления, перестройка в вопросах комплексного развития республик и регионов; всесторонняя демократизация управления, усиление роли трудовых коллективов и профсоюзов [22, с. 33-34].

Надо сказать, что реальная перестройка началась лишь к концу 80-х – началу 90-х годов. В это время принимается ряд законов: об индивидуальной трудовой деятельности, который легализовал частную предпринимательскую инициативу граждан, повысил их занятость [8]; закон о государственном предприятии (определил экономические и правовые основы хозяйственной деятельности государственных предприятий); закон о кооперации [9] (закрепил экономические, социальные, организационные и правовые условия деятельности кооперативов). Последний из названных законов позволил раскрыть предпринимательский потенциал граждан, усилил процессы демократизации хозяйственной жизни, создал условия для вовлечения в кооперативы широких слоев населения [9]. Началась перестройка в аграрном секторе. В эти же годы была проведена реорганизация в налоговой сфере, создана налоговая система (система налогов и сборов, система налоговых органов), указом Президента Российской Федерации образована Государственная налоговая служба Российской Федерации (ноябрь 1991 г.) [47].

К началу 90-х годов положение в экономике стало критичным: кривая национального дохода полетела вниз, росли цены, полки магазинов опустели, за товарами

первой необходимости выстраивались очереди, у предприятий не было денег платить заработную плату работникам, порой вместо зарплаты людям выдавали произведенную продукцию и проч.

Для срочного исправления ситуации в страну в качестве приоритетных экономических мер стали активно привлекаться внешние заимствования, преимущественно в виде долгосрочных кредитов, которые приняла на себя и погасила Российская Федерация. К 1989 году СССР находился в состоянии экономического кризиса [24, с. 87-103]. Резко проявилась зависимость экономики от экспорта нефти и минеральных ресурсов. Если в 1965 году экспорт нефти составлял 75,7 млн тонн в год, то 1985 году он вырос до 193,5 млн тонн [38].

Все это опосредовало возникновение дискуссии о дальнейшем экономическом состоянии и развитии страны. Предпочтительной казалась концепция создания регулируемой рыночной экономики, основанной на свободном рынке с умеренным сочетанием планирования [36]. Разработчик концепции, рассчитанной на 5-7 лет, – академик Л.И. Абалкин. Однако его идеи были не поддержаны и широко раскритикованы реформаторами 90-х. Начались активные дискуссии, за которыми наблюдала вся страна. Академик РАН С.С. Шаталин и его помощник Г.А. Явлинский представили на обсуждение политическую программу 500 дней, которая также не была поддержана в силу того, что государство должно было быть лишено монополии на экономическую власть [17; 40]. Апогеем и провалом экономических мер выступила апрельская (1991 года) реформа розничных цен. Поспешность, слабая экономическая обоснованность реформ 90-х, отсутствие научного обоснования привели лишь к росту недовольства широких масс населения, очередному повышению цен, падению и без того хилого производства, инфляции. До 40% денежных вкладов граждан были заморожены, а деньги обесценены. Все это привело к полной потере авторитета действующей власти. Пройдет еще совсем немного времени и Великой страны больше не станет.

### Выводы:

Государственное управление – неотъемлемый атрибут правящей власти. Как пи-



сал Ю.М. Козлов, административные методы служат способами прямого внеэкономического принуждения и опираются на силу государственной власти [14, с. 113]. Вне всякого сомнения, и административно-командные методы, и авторитет власти имеют большое значение в трудные годы, в периоды перестройки, кризисов и проч., когда нужно четко определить линию, вектор развития и повести за собой.

Экономические методы, по мнению М.И. Пискотина, учитывают фактор материальной заинтересованности и связаны с более полным использованием закона стоимости, товарно-денежных отношений. Проблема выбора методов управления – это главным образом проблема способов воздействия [28, с. 234-236].

В первые годы советского режима (1921-1924 гг.) основные усилия в экономической политике были ориентированы на сочетание административных и экономических мер. Это сочетание показало свою эффективность и надежность. Хозяйственный расчет (имущественная обособленность хозяйств, хозрасчетная самостоятельность, ведение хозяйственного учета (финансовое обоснование расходов и доходов), самостоятельное участие в товарно-денежных отношениях в полной мере находили баланс с такими административными методами, как регулирование, контроль, планирование и др.

Как видим, после смерти основного идеолога НЭП, в конце 20-х годов, был взят

курс на административные и административно-командные методы, наметился курс к централизованному плановому руководству экономикой государства. Созданная И. Сталиным административно-командная система управления прожила долгую и весьма активную жизнь с конца 20-х годов и не прекратила своего существования со смертью создателя. Ее крах произошел лишь с принятием Конституции 1993 года и формированием новой системы власти. В этот период экономические методы в экономике почти не применялись либо применялись очень слабо, они были весьма декларативными.

Уместно заметить, что административные (в т.ч. административно-командные) методы строятся на волевых качествах лидеров, но не требуют специальных познаний в конкретных областях, например в экономике. Предполагалось, что хороший управленец может руководить любой отраслью. Экономические методы в отличие от административных требуют высокой профессиональной подготовки, владения арсеналом знаний и гибких средств реагирования. Они связаны с умением нести риски и принимать на себя ответственность. Вместе с тем подготовленных кадровых отечественных экономистов, способных разработать и представить модель государственного управления экономикой (как это сделал в свое время В. Ленин), не оказалось.

1. Алексеев Г.М. Власть и рынок в условиях НЭПа. – М.: Власть. 2011. № 8.
2. Атаманчук Г.В. Теория государственного управления: курс лекций. – М.: Омега, 2006.
3. Бовин А.Е. XX век как жизнь: воспоминания. – М.: Захаров, 2003.
4. Горбачев М.С. Октябрь и перестройка: революция продолжается. – М.: Политиздат, 198.
5. Двенадцатый съезд РКП(б), 17-25 апреля 1923 г.: Стеногр. отчет. М.: Политиздат, 1968.
6. Десятая Всероссийская конференция РКП (б) // Режим доступа: <http://www.hrono.info/sobyty/1900sob/19210526vkrpb.php>. (дата обращения: 10.03.2024).
7. Доклад И.В. Сталина на XII съезде РКП (б) // Режим доступа: <https://www.politpros.com/journal/read/?ID=10331> (дата обращения: 04.03.2024).
8. Об индивидуальной трудовой деятельности: закон СССР от 19.11.1986 № 6050-XI // Ведомости ВС СССР. 1986. № 47. Ст. 964. Утратил силу // Режим доступа: СПС КонсультантПлюс.
9. О кооперации в СССР: закон СССР от 26.05.1988 № 8998-XI (ред. от 07.03.1991, с изм. от 15.04.1998) // Ведомости ВС СССР. 1988. № 22. Ст. 355 // Режим доступа: СПС КонсультантПлюс.
10. Кобзарь-Фролова М.Н. Академическая наука отечественного административного права: от истоков к новым свершениям. – Саратов // Правовая политика и правовая жизнь. 2021. № 3.



11. Кобзарь-Фролова М.Н. Административное правоотношение: эволюция взглядов на понятие и сущность // Государство и право. 2022. № 4.
12. Кобзарь-Фролова М.Н. Категории «процесс» и «процедуры» в трудах классиков российского административного права: понятие, актуальность и современность модели // Сибирское юридическое обозрение. 2021. № 3.
13. Кобзарь-Фролова М.Н. Государственное управление: генезис понятия и сути // Актуальные проблемы административного и административно-процессуального права (Сорокинские чтения). – СПб, 2021.
14. Козлов Ю.М. Управление народным хозяйством СССР. Ч. 1: Сущность, функции, методы. – М.: изд-во МГУ, 1969.
15. Конституция Российской Федерации (принята всенародным голосованием 12 декабря 1993 г.) (с поправками от 30 декабря 2008 г., 5 февраля, 21 июля 2014 г., 14 марта 2020 г.) // Рос. газ. 2020. 4 июля.
16. Конституция (Основной Закон) Союза Советских Социалистических Республик (утв. постановлением Чрезвычайного VIII Съезда Советов СССР от 05.12.1936) // Известия ЦИК СССР и ВЦИК. 1936. 6 дек.
17. Концевой Г.Г. Экономическое развитие России 1985-1991 гг. // Режим доступа: [https://foxford.ru/wiki/istoriya/ekonomicheskoe-razvitiie--sssr-v-1985-1991-gg?utm\\_referrer=https%3A%2F](https://foxford.ru/wiki/istoriya/ekonomicheskoe-razvitiie--sssr-v-1985-1991-gg?utm_referrer=https%3A%2F) (дата обращения: 28-30.03.2024).
18. Курашвили Б.П. Государственное управление народным хозяйством: перспективы развития // Сов. государство и право. 1982. № 6.
19. Лазарев Б.М. Государственное управление на этапе перестройки. – М.: Юрид. лит., 1988.
20. Ленин В.И. Полн. собр. соч. Т. 43.
21. Ленин В.И. Полн. собр. соч. Т. 45.
22. Материалы XXVII съезда КПСС. – М.: Политиздат, 1986.
23. Материалы Пленума Центрального Комитета КПСС, 25-26 июня 1987 г.
24. Медведев В.А. В команде Горбачёва. Взгляд изнутри. – М.: Былина, 1994.
25. Некрасов В.Л. Советский экономический реформизм эпохи Н.С. Хрущева // Режим доступа: <https://cyberleninka.ru/article/n/sovetskiy-ekonomicheskiy-reformizm>. (дата обращения: 27.02.2024).
26. Основные положения о мерах к восстановлению крупной промышленности, поднятию и развитию производства СУ РСФСР. 1921. 13 сент. № 59. Ст. 403 // Режим доступа: <https://istmat.org/node/65166>.
27. Петраков Н.Я. Некоторые аспекты дискуссии об экономических методах хозяйствования. – М.: Экономика, 1966.
28. Пискотин М.И. Социализм и государственное управление (уроки истории и перестройка) / под ред. Б.М. Лазарева. – М.: Наука, 1988.
29. Пискотин М.И. Россия в XX веке: неоконченная трагедия. – М.: Форум, 2001.
30. Попов Г.Х. С точки зрения экономиста // Наука и жизнь. 1987. № 4.
31. Победить бюрократа: Беседа с директором Института экономики АН СССР академиком Л.И. Абалкиным // Известия. 1988.
32. Об изменении масштаба цен и замене ныне обращающихся денег новыми деньгами: постановление Совмина СССР от 04.05.1960 № 470 // СП СССР. 1960. № 10. Ст. 69 // Режим доступа: СПС КонсультантПлюс.
33. Об улучшении управления промышленностью: постановление ЦК КПСС, Совмина СССР от 30.09.1965 № 728 // Свод законов СССР. 1990. Т. 5. В настоящее время утратило силу // Режим доступа: СПС КонсультантПлюс.



34. Об улучшении планирования и усилении воздействия хозяйственного механизма на повышение эффективности производства и качества работы: постановление ЦК КПСС, Совмина СССР от 12.07.1979 № 695 // СП СССР. 1979. № 18. Ст. 118. В настоящее время утратило силу // Режим доступа: СПС КонсультантПлюс.
35. Об улучшении планирования и экономического стимулирования производства и заготовок сельскохозяйственных продуктов: постановление ЦК КПСС, Совмина СССР от 14.11.1980 № 1032 (ред. от 13.01.1989) // В настоящее время утратило силу // Режим доступа: СПС КонсультантПлюс.
36. О Концепции перехода к регулируемой рыночной экономике в СССР: постановление ВС СССР от 13.06.1990 № 1558-1 // Ведомости СНД СССР и ВС СССР. 1990. № 25. Ст. 464 // Режим доступа: СПС КонсультантПлюс.
37. Редкоус В.М. Влияние конституционного развития на современные формы и методы административного регулирования экономической деятельности // Государственная служба и кадры. 2021. № 1.
38. Развитие нефтегазового комплекса СССР в 1960-1980-е гг.: большие победы и упущенные возможности. Дата обращения: 20 октября 2007 г. Архивировано 4 января 2022 г.
39. Резолюция X Всероссийской конференции РКП(б) (26-28 мая 1921 г.) // Режим доступа: <http://www.hrono.info/sobyt/1900sob/19210526vkrb.php/> (дата обращения: 24.02.2024).
40. Резолюции // Режим доступа: <https://docs.historyrussia.org/ru/nodes/354773-rezolyutsiya-x-vserossiyskoj-konferentsii-rkp-b-27-maya-1921-g-ob-ekonomicheskoy-politike/> (дата обращения: 26-28.02.2024).
41. Россинский Б.В. Значение организаций, реализующих государственно-властные полномочия, в системе публичного управления // Административное право и процесс. 2024. № 2.
42. Савенков А.Н. Современные правовые формы и методы администрирования в экономической сфере Российской Федерации. В двух частях. Часть I / под общ. ред. члена-корреспондента РАН, д-ра юрид. наук, профессора А.Н. Савенкова. – М.: ИГП РАН, 2020.
43. Административное право: учебник и практикум для СПО / А.И. Стахов [и др.] / под общ. ред. А.Н. Стахова (Серия: Профессиональное образование). – М.: изд-во Юрайт, 2019.
44. Сталин И.В. Доклад на XII съезде РКП (б) // Режим доступа: <https://www.politpros.com/journal/read/?ID=10331> (дата обращения: 04.03.2024).
45. Скворцова Ю.С. Советское государство в период НЭПа // Режим доступа: [https://istoriya/sovetskoe-gosudarstvo-v-period-nepa?utm\\_referrer=https%3A%2F%2Fyandex.ru%2F](https://istoriya/sovetskoe-gosudarstvo-v-period-nepa?utm_referrer=https%3A%2F%2Fyandex.ru%2F) (дата обращения: 20.02.2024).
46. Степанов В.Л. Денежная реформа 1961 года в отечественной историографии // Вестник Института экономики Российской академии наук. 2021 № 4.
47. О Государственной налоговой службе РСФСР: указ Президента РСФСР от 21.11.1991 № 229 // Ведомости СНД и ВС РСФСР. 1991. № 47. Ст. 1641.
48. Ханин Г.И. 50-е годы – десятилетие триумфа советской экономики // Свободная мысль XXI. 2002. № 5.
49. Экономическая история России в Новейшее время. Т. 1. Ч. II // Режим доступа: <https://istmat.org/node/57380> (дата обращения: март 2024 г.).

### Информация об авторе:

*М.Н. Кобзарь-Фролова, главный научный сотрудник сектора административного права и административного процесса, доктор юридических наук, профессор*

### About the author:

*M.N. Kobzar-Frolova, chief researcher of the sector administrative law and administrative process, doctor of law, professor*

Статья поступила в редакцию 08.05.2024



Научная статья

doi: 10.29039/2312-7937-2024-2-24-31

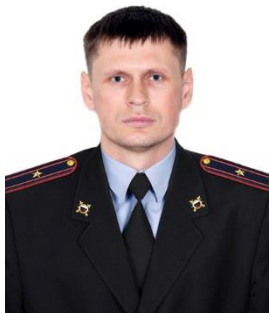

**КУРАМШИН ВЛАДИМИР АЛЕКСАНДРОВИЧ**

Всероссийский институт повышения квалификации сотрудников  
МВД России (Московская область, Россия)

kuramshin.1989@inbox.ru

## ИСТОРИКО-ПРАВОВОЙ АСПЕКТ ИНСТИТУТА МЕЖДУНАРОДНОГО МИРОТВОРЧЕСТВА

**Аннотация.** В статье представлен ретроспективный анализ генезиса института международного миротворчества. Рассматриваются труды философов, политиков и общественных деятелей, которые внесли значительный вклад в развитие идеи международного миротворчества. Анализируются основы формирования нормативно-правовой базы первого международного договора, в котором рассматривались принципы международного миротворчества и механизмы по предотвращению военных конфликтов. Сформулирован вывод о том, что генезис института международного миротворчества начался с идеей ученых, политиков и философов о мире и сотрудничестве, развивался через создание первых международных организаций и достиг пика с основанием Организации Объединенных Наций, которая стала центральным форумом для координации усилий по поддержанию мира и безопасности в мировом сообществе.

**Ключевые слова и словосочетания:** генезис института международного миротворчества, философско-социальные предпосылки, Международный Красный Крест, Межпарламентский союз, Лига Наций, Организация Объединённых Наций, миротворческие миссии.

*Для цитирования:* Курамшин В.А. Историко-правовой аспект института международного миротворчества // Вестник ВИПК МВД России. – 2024. – № 2 (70). – С. 24-31; doi: 10.29039/2312-7937-2024-2-24-31.

**KURAMSHIN VLADIMIR A.**

All-Russian Advanced Training Institute of the Russian Federation  
(Moscow region, Russia)

### HISTORICAL AND LEGAL ASPECTS OF INTERNATIONAL PEACEKEEPING

**Annotation.** The article provides a retrospective analysis of the genesis of the Institute of international peacekeeping. The works of philosophers, politicians and public figures are considered in this article. The above-mentioned persons have made a significant contribution to the development of the idea of international peacemaking. The rudiments of the regulatory framework of the first international treaty are analyzed, which considered the principles of international peacekeeping and mechanisms for the prevention of military conflicts. The conclusion is formulated that the genesis of the Institute of international peacemaking began with the ideas of scientists, politicians and philosophers about peace and cooperation, developed through the creation of the first international organizations and peaked with the founding of the United Nations, which became the central forum for coordinating efforts to maintain peace and security in the world community.



**Key words and word combinations:** the genesis of the institute of international peacemaking, philosophical and social prerequisites, the International Red Cross (ICRC), the Inter-Parliamentary Union and the League of Nations, the United Nations, peacekeeping missions.

*For citation:* Kuramshin V.A. Historical and legal aspects of international peacekeeping // Vestnik Advanced Training Institute of the MIA of Russia. – 2024. – No. 2 (70). – P. 24-31; doi: 10.29039/2312-7937-2024-2-24-31.

Международное миротворчество представляет собой исторически древнюю концепцию, которая развивалась на протяжении всей эволюции человечества. В основе развития международных миротворческих усилий находятся философско-социальные предпосылки, которые определяют способность человека или группы людей во взаимодействии с другими преодолевать конфликты и строить гармоничные отношения между государствами, нациями и народами. Философский аспект миротворчества не всегда детально рассматривается учеными, но именно он является теоретическим и идеологическим фундаментом международного миротворчества.

В основе концепций развития международного миротворчества и подготовки к его реализации лежат философско-социальные предпосылки. Идеи о глобальной справедливости, уважении к человеческим правам, достоинству, множеству культурных и религиозных традиций являются базисными целями и ориентирами общества на пути построения, а также поддержания основ мирного сосуществования. Изучение вышеизложенных философских идей позволило выделить четыре основные группы, которые можно охарактеризовать как философско-социальные предпосылки международного миротворчества:

– осознание и признание человеческого достоинства или идеи и концепции о человеческом достоинстве;

– принцип справедливости и равноправия как требование к устройству отношений;

– уважение к многообразию и культурной различности как реализация личностью принципа признания человеческого достоинства человека определённой культуры;

– сотрудничество и диалог как приоритетные способы во взаимодействии с другими людьми, позволяющие воплотить в действительности принцип справедливости и равноправия, уважения человеческого достоинства.

Вышеуказанные группы философско-социальных предпосылок являются объектами изучения ученых и философов и в настоящее время. Это помогает лучше понять принципы, на которых строятся международные организации и договоры, а также динамику мировых конфликтов и возможные пути к их разрешению. Теории, концепции и идеологии лежат в основе миротворческих усилий, а также рассматривают социальные, политические и моральные аспекты международного миротворчества.

Понимание человеческого достоинства, уважение культурной различности, справедливость, равноправие, сотрудничество и диалог – все эти принципы формируют фундаментальные ценности, необходимые для достижения мира и стабильности. Эти принципы прослеживаются в трудах различных философов, ученых и политических деятелей.

Зарождение концепции международного миротворчества наблюдается в идеях, высказанных в работах философов античности. Подчеркнем, что Аристотель (384-322 до н.э.) внес весомый вклад в возникновение и развитие идей о международном миротворчестве. Например, в своем труде «Политика» Аристотель пишет о гармонии и возможном сотрудничестве между государствами [1].

Платон (428/427-348/347 до н.э.) в своих идеях подчеркивал важность знания и нравственности в формировании человеческой личности. Он считал, что каждый человек обладает душой, способной к разуму и морали, что возвышает его над животными и связывает с миром идей. В диалоге «Государство» Платон рассуждает о человеческом достоинстве, подчёркивая важность гармонии между индивидуальными способностями и общественным благополучием [2]. Он разрабатывает идею идеального государства, в котором человеческое достоинство достигается через организацию общественной системы на основе разделения труда и «общего добра».



Анализ научных трудов теоретиков и мыслителей средних веков, затрагивающих миротворчество, позволил выделить работы Эразма Роттердамского (1466-1536 гг.). Он выражал свои мысли о миротворчестве в своих произведениях и публичных выступлениях. Роттердамский Э. оказал значительное влияние на политическую мысль своего времени и на развитие концепции миротворчества.

Одной из самых важных работ философа является «Жалоба мира» [3], в которой он протестовал против бесчисленных войн и кровопролитных конфликтов, раздиравших Европу того времени. В ней Э. Роттердамский пытался убедить людей в том, что война не является решением и что истинный мир может быть достигнут только за счет мира в душе каждого человека. Он был убежден, что для противостояния войне и конфликтам необходимо развивать культуру диалога и способность к мирному урегулированию разногласий. Роттердамский Э. считал, что каждый человек должен научиться слушать и понимать своего собеседника, а также уважать идеи других людей. Через общение и диалог, по его мнению, возможно достигнуть глубокого понимания, которое поможет преодолеть различия и привести к миру.

Работы Э. Роттердамского также включали идеи о необходимости толерантности и уважения к различиям между культурами и религиями. Он видел взаимопонимание и сотрудничество между разными народами как ключевые факторы поддержания мира. Так, идеи Э. Роттердамского о миротворчестве включали в себя призывы к дипломатии, образованию, толерантности и уважению к разнообразию. Его вклад в политическую мысль помог сформировать представление о том, каким образом мир может быть достигнут среди разных народов и культур. Мыслитель очень четко обозначает свою позицию относительно войн и насилия и относится к ним с явной антипатией.

Таким образом, «Жалоба мира» послужила импульсом к дальнейшему развитию идей о миротворчестве в таких работах, как «Опыт о настоящем и будущем мире в Европе» (1693) Уильяма Пенна, «Проект вечного мира в Европе» (1713-1717) Шарля де Сен-Пьера, «Суждение о вечном мире» (1761) Жана-Жака Руссо и «План всеобщего мира» (1786-1789) Иеремии Бенетама.

Идея международного миротворчества продолжала развиваться на протяжении многих веков и нашла свое отражение в трудах одного из основоположников миротворчества – немецкого философа Иммануила Канта (1724-1804 гг.). В своих работах – «К вечному миру» (1795) и «Метафизика нравов» (1797) – он разрабатывал концепцию международного права и мирового гражданства. Кант И. считал, что международные отношения должны быть базированы на принципах мира, законности и справедливости.

Трактат «К вечному миру» – первый типичный для своего времени нормативно-правовой документ, структурно оформленный в виде международного договора. В этом философском трактате И. Кант исследует возможность достижения мира в международных отношениях, а также рассматривает принципы, которые должны лежать в основе устойчивого и гармоничного международного порядка.

Документ начинается с краткой преамбулы, за которой следует первый раздел с шестью предварительными статьями, затем второй раздел с тремя окончательными, два «добавления», в том числе «тайная статья» и «приложение». Уникальными являются как некоторые отдельные требования статей, так и вся форма систематизации этих требований в виде единого договора. Главной целью трактата И. Канта является предотвращение войн. Он считает, что если государства будут стремиться к сотрудничеству и уважению мировых законов, то вероятность вооруженных конфликтов снизится. В нем И. Кант размышляет о том, каким образом государства могли бы обеспечить мир и предотвратить войны путем установления международных договоров и заключения «публичных заветов».

Ключевым аспектом в трактате является концепция мирового гражданства, где индивиды признают себя гражданами мировой общины и уважают общие нормы и ценности, что является отражением идей космополитизма.

По мнению И. Канта, космополитизм означал общечеловеческое достоинство принадлежности к мировому сообществу, где индивиды признают друг друга как граждан мировой общины. Можно выделить два основных аспекта космополитизма И. Канта: правовой и моральный.



Правовой космополитизм связан с идеей создания мирового гражданства на основе универсальных законов и институтов, моральный космополитизм уделяет внимание общечеловеческим нравственным принципам и уважению к другим.

Таким образом, античная концепция космополитизма, по мнению И. Канта, выражает стремление к единству человечества, миру и справедливости в мировом масштабе. Она затрагивает важные вопросы о взаимодействии международных отношений и роли индивидов в формировании мировой общины.

Содержание трактата «К вечному миру» позволяет сделать вывод о том, что И. Кант поднимает фундаментальные вопросы возможности создания мира на основе законов и договоров, а также подчеркивает важность общих принципов и норм для обеспечения мира и стабильности между государствами.

Согласно И. Канту, создание международных договоров имеет огромное значение для миропорядка, так как в них содержатся положения, направленные на предотвращение конфликтов и обеспечение мира и стабильности между странами. Подобные договоры позволяют устанавливать стандарты в области прав человека, защищать свободу граждан и предоставлять механизмы для их соблюдения, определяют правила и нормы поведения для государств, способствуя стабильности и предсказуемости в мировых отношениях, создают каркас для развития мировой экономики и созданию благосостояния. Следовательно, создание и соблюдение международных договоров играют важную роль в поддержании стабильности, разрешении конфликтов и содействии глобальному сотрудничеству в различных областях.

В созданной И. Кантом философской системе трактат «К вечному миру» занимает важное место, в связи с чем исследователи проявляют к его анализу разносторонний интерес. Так, Э.Ю. Соловьев усматривает в высказанной И. Кантом идеи о вечном мире контекст взаимосвязи политики и морали [4]. Тихомиров П.В. в очерке «Вечный мир в философском трактате Канта» отмечал, что И. Кант затронул одну из главных тем для человечества, разработка этой темы является значимой и перспективной [5]. Асмус В.Ф. в своей монографии «Иммануил Кант» рассматривает трактат в контексте

взглядов И. Канта на философию истории [6], Ю.Я. Баскин – в контексте вклада мыслителя в развитие современного международного права [7]. В XIX и XX веках с целью содействия миру в контексте колониальной экспансии и мировых войн появлялись первые международные организации. Примерами таких организаций являются: Международный комитет Красного Креста, Межпарламентский союз, Лига Наций.

В 1863 году в Женеве состоялась международная конференция, в которой участвовали представители 16 государств. На конференции рассматривались итоги произошедшего в 1859 году масштабнейшего сражения австро-итало-французской войны на территории современной Италии в коммуне Сольферино. Случайно ставший свидетелем страданий раненых на поле боя битвы при Сольферино общественный деятель Жан Анри Дюнана (1828-1910 гг.) высказал свою идею о создании добровольных медицинских бригад, которые могли бы предоставлять помощь раненым независимо от их стороны в конфликте. Результатом конференции было решение о создании добровольных медицинских бригад, которые стали известными как «Красный Крест». Это был первый шаг к установлению норм и правил гуманитарного права во время вооруженных конфликтов. В 1863 году была официально создана Международная организация для оказания помощи раненым и больным вооруженных сил, позже ставшая Международным Красным Крестом и Красным Полумесяцем – первой международной гуманитарной организацией.

Анализ генезиса Красного Креста отражает необходимость обеспечения защиты и помощи раненым во время военных конфликтов независимо от их стороны. Создание этой организации заложило основы для будущего развития гуманитарного права и глобального медицинского гуманитарного сотрудничества.

В конце XIX века глобальная политическая и экономическая обстановка становилась все более сложной. Индустриализация, колониализм и нарастание военных потенциалов создали потребность в международных форумах для обсуждения конфликтов и поиска сотрудничества. Фредерик Пасси (1822-1912 гг.) – французский депутат, мирный активист, политический дея-



тель и сторонник антиколониального движения – призывал к созданию форума для представителей парламентов, чтобы обсудить мирные решения и предотвращение войн. Ульям Рандал Кример (1838-1908 гг.) – британский политик, один из основателей Международной арбитражной лиги и Межпарламентского союза. 31 октября 1888 г. Ф. Пасси и У. Кример организовали встречу парламентариев Франции и Англии. В результате переговоров была принята декларация, признававшая целесообразность участия как можно большего количества стран в решении международных проблем.

Первый форум состоялся в 1889 году в парижском отеле «Континенталь» с участием 94 представителей. На нем собрались депутаты и сенаторы из 9 стран, представлявшие разные политические взгляды. Основная цель форума – попытка объединения представителей парламентов разных стран для обсуждения важных международных вопросов сотрудничества на мировой арене и создание международной организации для построения мира и диалога между парламентами. Результатом форума было решение о создании международной организации «Межпарламентский союз» (МПС).

МПС пропагандировал идею арбитража, мирных переговоров и важности разрешения международных конфликтов через дипломатию. Он также подчеркивал важность парламентов в установлении стабильных международных отношений, помогал в разработке и установлении норм и правил международного права. МПС продолжил развиваться, проводя регулярные конгрессы и сессии. Впоследствии он также стал активным сторонником создания Лиги Наций, предшественницы Организации Объединенных Наций.

Таким образом, создание Межпарламентского союза стало важным шагом к установлению дипломатических и международных механизмов для обсуждения мировых проблем и поиска мирных решений.

Одним из важнейших реформаторов международных отношений и основоположником международного миротворчества после Первой мировой войны считается двадцать восьмой президент Соединенных Штатов Америки Вудро Вильсон (1856-1924 гг.). Благодаря политике президента США три года соблюдали нейтралитет и не вступали в военные коалиции,

предлагая европейским странам мирное посредничество в урегулировании военного конфликта.

В январе 1918 г. В. Вильсон представил концепцию «14 пунктов» – программу мира и миропорядка после Первой мировой войны. Эти пункты включали идеи свободной торговли, демилитаризации, национальной автономии и создания Лиги Наций для обеспечения мира и предотвращения будущих конфликтов. Целью создания международной организации было недопущение войн через коллективное обеспечение безопасности и разрешение споров. Вильсон В. рассматривал Лигу как механизм, который поможет сохранить мир и предотвратить будущие вооруженные конфликты.

Вильсон В. был активно вовлечен в международные переговоры во время Парижской мирной конференции 1919 года. Он старался пропагандировать идеи миротворчества и создания структур, которые смогли бы предотвращать вооруженные конфликты. Однако В. Вильсон столкнулся с сопротивлением в Сенате США, где некоторые сенаторы опасались, что членство в Лиге может ограничить суверенитет США. Сенат отказался ратифицировать Версальский мирный договор и вступление США в Лигу Наций. Несмотря на то, что идеи В. Вильсона о международном миротворчестве не воплотились в Лиге Наций так, как он задумывал, его вклад в развитие международных отношений и концепции предотвращения войн остается значительным.

Лига Наций, несмотря на свои ограничения и неудачи, достигла некоторых результатов и имела колоссальное влияние на мировую политику. В первые годы своего существования Лига Наций помогла в предотвращении и разрешении некоторых международных споров и конфликтов, таких как Корфурский инцидент и Аландский вопрос. Корфурский инцидент произошел между Италией и Грецией, впоследствии стал одним из важных исторических событий послевоенных отношений в Европе после Первой мировой войны. В октябре 1923 г. итальянская оккупационная армия, которая дислоцировалась на острове Корфу, была атакована неизвестными. В результате этой атаки были убиты несколько итальянских солдат. В ответ на это Италия заявила о своем намерении оккупировать Корфу. Греция обратилась к Лиге



Наций за помощью. Лига Наций вмешалась в конфликт и предложила компромиссное решение, согласно которому Италия должна была вывести войска из Корфу, а Греция согласилась на то, чтобы заплатить компенсацию. Однако окончательное решение по вопросу виновности и размера компенсации было передано на рассмотрение международного суда.

Несмотря на то, что Лига Наций не имела силовых ресурсов для принуждения стран к выполнению своих решений, успешное решение Корфурского инцидента, по крайней мере временно, подтвердило авторитет Лиги Наций как международного арбитра. Следует отметить, что этот конфликт выявил слабые стороны Лиги Наций, но также продемонстрировал важность международного сотрудничества в предотвращении военных конфликтов.

Рассматривая исторический контекст дипломатического конфликта о статусе Аландских островов, многие историки склоняются к тому, что общеисторически острова принадлежали Швеции, однако в 1809 году были переданы Российской империи вместе с Финляндией. После окончания Первой мировой войны Финляндия объявила о своей независимости. Однако большинство жителей Аландских островов, которые говорили на шведском языке, выразили желание присоединиться к Швеции. Вопрос о принадлежности Аландских островов был передан на рассмотрение Лиге Наций, которая создала экспертную комиссию для изучения ситуации на Аландских островах и определения их статуса. В 1921 году было решено, что Аландские острова должны оставаться частью Финляндии, но при этом должны получить широкую автономию. Это решение предусматривало сохранение шведского языка и особых прав на островах. Решение Лиги Наций предотвратило возможный конфликт между Швецией и Финляндией и в дальнейшем продемонстрировало международному сообществу важность сотрудничества в разрешении территориальных споров. Этот случай подчеркивал значимость Лиги Наций как миротворческого института в послевоенный период. Решение по Аландскому вопросу считается одним из первых успешных примеров мирного урегулирования международного конфликта через коллективные дипломатические усилия. Это дока-

зывается текущей мирной ситуацией и статусом Аландских островов как автономной территории Финляндии с широкими правами на самоуправление и особыми гарантиями для сохранения шведского языка и культуры.

Таким образом, Лига Наций внесла значительный вклад в развитие международного права и создание норм и принципов, провела работу по борьбе с эпидемиями, бедностью и другими глобальными проблемами, что способствовало улучшению условий жизни в разных регионах, тем самым заложила основы международного сотрудничества в области здравоохранения и социального развития.

Лига Наций активно поддерживала процесс деколонизации в различных регионах мира, способствуя освобождению народов от колониального гнета. Деятельность организации способствовала повышению общественного сознания о важности мирного сотрудничества и роли международных организаций.

В работе организации также присутствовали неудачные примеры разрешения конфликтов. Идея коллективной безопасности не всегда вписывалась в уже существующую парадигматическую систему международных отношений. Некоторые развитые государства уклонялись от санкций против стран-источников агрессии, если это затрагивало их экономические интересы. Демократия в этот период развития цивилизации во многих странах проигрывала тоталитаризму. Основной проблемой для всей цивилизации того времени явилось стремление Германии к реваншу за поражение в Первой мировой войне. И в целом Лига Наций не смогла предотвратить некоторые ключевые мировые проблемы и самую кровопролитную войну в истории человеческой цивилизации.

Решение о ликвидации Лиги Наций было принято единогласно представителями 34 стран, которые участвовали в последнем заседании Генеральной ассамблеи.

После окончания Второй мировой войны возникла необходимость в реконструкции разрушенных стран и установлении нового мирового порядка.

Так, СССР и коалиция союзников по борьбе с фашизмом в конечном итоге одержали победу над фашистской Германией и способствовали созданию уникальной международной организации – Организации



Объединенных Наций. Приоритетными целями организации являются предотвращение войн и поддержание мира. 24 сентября 1945 г. вступил в законную силу утвержденный устав ООН, эта дата отмечается как День Организации Объединённых Наций. Именно государства-члены ООН, которые вошли в Совет безопасности (СССР, США, Великобритания, Китай и Франция), возложили на себя обязанности по урегулированию послевоенного мироустройства. ООН запустила процесс формирования законодательной базы по соблюдению странами-членами ООН международных соглашений и норм международного права.

Данная организация призвана обеспечить деятельность в мире по урегулированию разного рода конфликтов, одним из важнейших инструментов которой является развертывание миротворческой миссии ООН. За последние два десятилетия операции по поддержанию мира значительно расширились и в настоящее время носят многоаспектный характер со сложными мандатами во все более сложных и опасных условиях. Эта новая эра миротворчества потребовала фундаментальных изменений в политике и практике миротворчества ООН, а также множества административных реформ, чтобы позволить миротворческим операциям адаптироваться к новым условиям и вызовам [8, с. 102-105]. Некоторые из этих реформ были воплощены во всеобъемлющих предложениях, представленных генеральными секретарями ООН на утверждение государств-чле-

нов, стали результатом постепенных улучшений и привели к реальным изменениям в деятельности ООН по поддержанию мира. Раз за разом миротворчество доказывает свою экономическую эффективность в ответ на гуманитарные и политические кризисы и, несмотря на все свои недостатки, по-прежнему является наилучшим инструментом, имеющимся в распоряжении международного сообщества, для оказания помощи странам, выходящим из конфликта [9, с. 31-35].

Таким образом, генезис института международного миротворчества начался с идеи ученых, политиков и философов о мире и сотрудничестве, развивался через создание первых международных организаций и достиг пика с основанием Организации Объединенных Наций, которая стала центральным форумом для координации усилий по поддержанию мира и безопасности в мировом сообществе. ООН стала основной платформой для координации международных миротворческих усилий, включая механизм развертывания миротворческих миссий во время вооруженных столкновений и помощь в постконфликтной реконструкции, а также посредничество в мирных переговорах.

В последние десятилетия ООН и другие региональные организации развертывают все более сложные и многосторонние миротворческие миссии в различных странах, целью которых является установление мира, поддержание безопасности и помощь в постконфликтном восстановлении.

1. Аристотель. Политика // Аристотель [Электронный ресурс] // URL: <https://www.litres.ru/book/aristotel/politika-18979153/chitat-onlayn/> (дата обращения: 05.02.2024).
2. Платон. Государство; пер. с древнегреч. А.Н. Егунова. – М.: изд-во АСТ, 2019.
3. Эразм Роттердамский. Жалоба мира. Оружие христианского воина. – М.: Директ-Медиа, 2009.
4. Соловьёв Э.Ю. И. Кант: взаимодополнительность морали и права. – М.: Наука, 1992.
5. Тихомиров П.В. Вечный мир в философском проекте Канта // Богословие Вестника. 1899. № 3, 4 [Электронный ресурс] // URL: <http://heritage.jssc.ru/Book/10078234> (дата обращения: 21.12.2023).
6. Асмус В.Ф. Иммануил Кант. – М.: Наука, 1973.
7. Баскин Ю.Я. Кант. – М.: Юридическая литература, 1984.
8. Курамшин В.А. Деятельность ООН по пути к миру: от международного сотрудничества – к миротворчеству // Противодействие незаконной миграции в Российской Федерации и за рубежом: сб. материалов междунар. науч.-практ. конф. – Домодедово: ВИПК МВД России, 2022.
9. Курамшин В.А. Реформы миротворческой деятельности ООН // Миротворческая деятельность ООН: вопросы отбора и подготовки кандидатов для участия в миротворческих миссиях: сб. материалов междунар. «круглого стола». – Домодедово: ВИПК МВД России, 2022.



### Литература

1. Курамшин В.А. Итоговая аттестация по языковой подготовке кандидатов для миротворческих миссий под эгидой ООН // Психология и педагогика служебной деятельности. 2023. № 1.

2. Курамшин В.А. Реализация мандата миротворческой миссии Организации Объединенных Наций: урегулирование конфликта на территории острова Кипр // Вестник Всероссийского института повышения квалификации сотрудников Министерства внутренних дел Российской Федерации. 2023. № 1 (65).

### **Информация об авторе:**

***В.А. Курамшин**, старший преподаватель кафедры международного полицейского сотрудничества и борьбы с преступностью по каналам Интерпола центра подготовки сотрудников органов внутренних дел для участия в миротворческих миссиях*

### **About the author:**

***V.A. Kuramshin**, senior instructor of the department of international police cooperation and combating via Interpol channel/Police Peacekeeping Training Centre*

Статья поступила в редакцию 27.01.2024



# УГОЛОВНО-ПРАВОВЫЕ НАУКИ

Научная статья

doi: 10.29039/2312-7937-2024-2-32-37



**КЛЕЩИНА ЕЛЕНА НИКОЛАЕВНА**

Московский государственный юридический университет  
имени О.Е. Кутафина (МГЮА)  
(Москва, Россия)

Elena-kleshchina@mail.ru

## КИБЕРПРЕСТУПНОСТЬ НА СОВРЕМЕННОМ ЭТАПЕ И РОЛЬ ВИКТИМОЛОГИЧЕСКОЙ ПРОФИЛАКТИКИ В ЕЕ ПРЕДУПРЕЖДЕНИИ

**Аннотация.** В статье рассмотрены состояние и тенденции киберпреступности на современном этапе. Подчеркивается, что с учетом роста и изменчивости киберпреступности важное значение имеет виктимологическая профилактика в ее предупреждении. Виктимологическая профилактика определяется в качестве комплекса социальных и правовых мер защиты лиц, которые с большей вероятностью, с учетом их индивидуальных качеств, могут стать жертвами противоправных посягательств. За последние годы, в период роста киберпреступности, накоплен значительный опыт проведения общей виктимологической профилактики, направленной на информирование населения страны о новых криминальных угрозах в информационном пространстве, способах совершения киберпреступлений. Вместе с тем существенное значение следует придавать не только общей, но и индивидуальной виктимологической профилактике, потенциал которой в полной мере не реализуется.

**Ключевые слова и словосочетания:** преступность, киберпреступность, детерминанты киберпреступности, виктимологическая профилактика, предупреждение киберпреступности.

*Для цитирования:* Клещина Е.Н. Киберпреступность на современном этапе и роль виктимологической профилактики в ее предупреждении // Вестник ВИПК МВД России. – 2024. – № 2 (70). – С. 32-37; doi: 10.29039/2312-7937-2024-2-32-37.

**KLESCHINA ELENA N.**

Moscow State Law University named after O.E. Kutafin (Moscow, Russia)

## CYBERCRIME AT THE PRESENT STAGE AND THE ROLE OF VICTIMOLOGICAL PREVENTION IN HER WARNING

**Annotation.** The article examines the state and trends of cybercrime at the present stage. It is emphasized that, given the growth and variability of cybercrime, victimological prevention is important in its prevention. Victimological prevention is defined as a set of social and legal measures to protect individuals who are more likely to become victims of unlawful attacks. In recent years, during the period of the growth of cybercrime, significant experience has been accumulated in conducting general victimological prevention aimed at informing the population of the country about new



criminal threats in the information space, ways of committing cybercrimes. At the same time, significant importance should be attached not only to general, but also to individual victimological prevention, the potential of which is not fully realized.

**Key words and word combinations:** crime, cybercrime, determinants of cybercrime, victimological prevention, crime prevention.

*For citation:* Kleschina E.N. Cybercrime at the present stage and the role of victimological prevention in her warning // Vestnik Advanced Training Institute of the MIA of Russia. – 2024. – № 2 (70). – P. 32-37; doi: 10.29039/2312-7937-2024-2-32-37.

В современный период продолжается рост киберпреступлений. Этому способствует «повсеместное внедрение информационно-телекоммуникационных технологий во все сферы жизнедеятельности, что с неизбежностью влечет новые угрозы государственной и общественной безопасности» [1, с. 15]. При этом следует подчеркнуть приспособляемость преступников к новым событиям, происходящим в обществе, применяемым предупредительным мерам.

Экспертами Всемирного экономического форума «к основным мировым угрозам, как в краткосрочной, так и долгосрочной перспективе, отнесены киберпреступность и кибератаки на информационную инфраструктуру. Последние стали обычным явлением для таких секторов, как энергетика, здравоохранение и транспорт» [2].

По данным ГИАЦ МВД России, в 2023 году всего зарегистрировано 1 947,2 тыс. преступлений. Из них количество преступлений с использованием информационно-коммуникационных технологий составляет 677,0 тыс., что на 29,7% больше, чем за аналогичный период прошлого года. В общем числе зарегистрированных преступлений их удельный вес увеличился с 26,5% в январе-декабре 2022 года до 34,8%. Практически все указанные преступления (98,8%) выявляются органами внутренних дел.

Больше половины таких преступлений (50,6%) относится к категориям тяжких и особо тяжких (342,6 тыс.; +25,9%), более чем три четверти (77,8%) совершается с использованием сети «Интернет» (526,8 тыс.; +38,2%), почти половина (44,7%) – с использованием средств мобильной связи (302,9 тыс.; +42,2%) [3].

В этой связи актуальной является проблема предупреждения киберпреступности.

На расширенной коллегии Генеральной прокуратуры Российской Федерации

по итогам 2023 года Генеральный прокурор И. Краснов отметил, что «вновь зафиксирован рост киберпреступлений, а их доля в общем количестве криминальных деяний впервые достигла 35%. Раскрывается лишь четверть из них, а размер возмещенного ущерба критически мал. Утратившие человеческий облик преступники выбирают жертв из уязвимых слоев общества, пенсионеров и даже детей. Пользуясь их доверчивостью, обманывая и запугивая, отнимают порой последние деньги. Причем для обхода принимаемых мер по предотвращению киберпреступлений применяют все новые способы их совершения» [4].

Важнейшим направлением в предупреждении киберпреступности является виктимологическая профилактика.

Как отмечается в научной литературе, «виктимологическая профилактика – это комплекс социальных и правовых мер защиты лиц, которые с большей вероятностью могут стать жертвами противоправных посягательств. Этот вид профилактики складывается из деятельности правоохранительных органов, общественных организаций, отдельных лиц, направленной на выявление формирования предкриминальных ситуаций, а также лиц, склонных в силу своих ролевых функций и индивидуальных особенностей становиться жертвами противоправных посягательств, и на разработку мер по устранению таких причин и снижению риска формирования опасных для человека ролевых функций» [5, с. 120].

Для реализации мер виктимологической профилактики киберпреступности и их совершенствования важное значение имеет изучение виктимных качеств жертв, а также процессов виктимизации, т.е. процессов превращения лиц в жертв киберпреступлений.

Приведем примеры судебной практики.

Так, приговором Железнодорожного районного суда г. Орла от 21 марта 2024 г. по уголовному делу № 1-98/2024 признана



виновной С. в совершении преступления, предусмотренного п. «г» ч. 3 ст. 158 УК РФ. Установлено, что 09.10.2023 С., находясь в квартире у ее знакомой П., решила тайно похитить с банковского счета последней денежные средства посредством входа в ее личный кабинет ПАО «Сбербанк». Реализуя преступный умысел, попросила у П. ее мобильный телефон якобы для обновления настроек. Взяв данный телефон, посмотрела входящие сообщения с номера «900» и получила полный доступ к банковскому счету П. Затем осуществила четыре перевода с ее банковской карты, привязанной к счету. Своими действиями С. причинила значительный материальный ущерб потерпевшей.

Из показаний потерпевшей П. следует, что к ней пришла в гости С., в ходе разговора предложила обновить установки на телефоне, она согласилась и передала свой мобильный телефон. Что конкретно делала в телефоне подсудимая, она не заметила, потом С. быстро собралась и ушла. После ее ухода она заметила, что на кухонном столе лежали две ее банковские карты банка «Сбербанк», которые она достала по просьбе подсудимой. После этого она пошла в магазин за продуктами и при оплате товаров банковской картой на кассе обнаружила, что на ней недостаточно средств. Позже через приложение «СберБанк Онлайн» установила, что без ее ведома с кредитной карты списаны деньги.

В приведенном примере судебной практики очевидны виктимные качества жертвы, в частности неосмотрительность, доверчивость, а также непосредственно процесс виктимизации.

Приведем пример процесса превращения в жертву юридического лица.

Так, приговором Армавирского городского суда Краснодарского края от 5 февраля 2024 г. по уголовному делу № 1-82/2024 установлено, что К., работая в ПАО «ВымпелКом» в должности директора офиса, осуществлял организационно-распорядительные функции по принятию решений, имеющих юридическое значение и влекущих юридические последствия, а именно: заключение договоров на предоставление услуг связи; обеспечение обработки персональных данных физических лиц, с которыми связана работа сотрудника; соблюдение мер безопасности, разработанных в компании и направленных на

защиту персональных данных; обеспечение конфиденциальности обрабатываемых персональных данных.

Для выполнения процедуры регистрации сим-карт от имени ПАО «ВымпелКом» при трудоустройстве на К. была оформлена учетная запись, с помощью которой он получал доступ к служебной информации, содержащейся в АИС, и смог вносить изменения в указанную систему.

У К. из корыстной заинтересованности с целью повышения статистических показателей своей работы, а также получения в связи с этим стимулирующих надбавок и выплат возник преступный умысел, направленный на нарушение правил эксплуатации средств хранения, обработки и передачи охраняемой компьютерной информации, содержащейся в критической информационной инфраструктуре РФ, правил доступа к указанной информации, информационным системам, с использованием своего служебного положения. В результате внес в программный модуль «1с-Retail», который в дальнейшем перенес указанные данные в автоматизированную информационную систему «Amdocs Ensemble», сведения о регистрации сим-карт с абонентскими номерами на вымышленные, т.е. фиктивные анкетные данные «А, С». В дальнейшем вышеуказанными сим-картами, оформленными с указанием фиктивных анкетных данных с нарушением действующего законодательства в сфере связи, К. распорядился по собственному усмотрению.

Преступные действия К. нанесли вред критической информационной инфраструктуре, а именно «ABS Amdocs Ensemble», принадлежащей на праве собственности ПАО «ВымпелКом», который выразился в модификации информации, содержащейся в указанной базе данных, внесении в нее недостоверной информации, что нарушило целостность системы. При этом действия К. повлекли за собой необходимость проведения внеплановых проверок по оценке защищенности автоматизированной системы и актуализации циркулирующей в ней информации.

В приведенном примере можно выделить недостатки контроля за деятельностью сотрудника организации, тем более что его деятельность связана с информа-



ционной системой ПАО «ВымпелКом», являющегося субъектом критической информационной инфраструктуры.

С учетом отмеченного важное значение имеет проведение общей и индивидуальной виктимологической профилактики.

За последние годы, в период роста киберпреступности накоплен значительный опыт проведения общей виктимологической профилактики, направленной на информирование населения страны о новых криминальных угрозах в информационном пространстве, способах совершения киберпреступлений. При этом информирование осуществлялось в различных формах, в том числе путем: демонстрации роликов, слайдов в общественном транспорте, на стендах различных организаций; опубликования новостей в средствах массовой информации о совершенных киберпреступлениях и новых киберугрозах, мерах защиты от киберпреступников и др.

Соответственно, общая виктимологическая профилактика направлена на предотвращение виктимизации граждан от киберпреступлений. При этом необходимо и далее активно применять и совершенствовать меры общей виктимологической профилактики, что обуславливается ростом киберпреступлений, приспособляемостью преступников к различным событиям, происходящим в обществе, принимаемым мерам противодействия данным преступлениям.

Приведем примеры приспособляемости киберпреступников к различным событиям и способам совершения преступлений. Так, например, в 2024 году мошенники разработали и использовали новую схему обмана пользователей. Они рассылали письма с предупреждением о списании средств для уплаты якобы налога на специальную военную операцию. По электронной почте клиентам банков приходили сообщения о том, что якобы со счета будут каждый месяц списывать средства. При этом указывалось на то, что можно подписать отказ, пройдя по ссылке в этом письме, которая направляла на поддельный сайт банка. Далее преступники получали данные в личный кабинет плательщика и похищали денежные средства с реального счета жертвы» [6].

По мнению экспертов, в ближайшие годы киберпреступники будут активно применять искусственный интеллект в области

социальной инженерии для убедительного взаимодействия с жертвами. Эти системы позволят им также более эффективно и результативно распространять программы-вымогатели, «прячущиеся в фишинговых письмах», которые, как правило, направлены на кражу данных или доставку вредоносного программного обеспечения [7].

По нашему мнению, существенное значение необходимо придавать не только общей, но и индивидуальной виктимологической профилактике, потенциал которой в полной мере не использован.

Индивидуальная виктимологическая профилактика заключается в выявлении лиц с повышенной виктимностью и проведении с ними профилактических (воспитательных) мероприятий.

Как справедливо отмечается в научной литературе, «приемы и методы индивидуальной виктимологической профилактики, как правило, сводятся лишь к защитно-воспитательной работе с гражданами, уже ставшими потерпевшими. Работа по выявлению лиц с повышенной виктимностью практически не ведется. Такая односторонность в индивидуальной виктимологической профилактике обусловлена главным образом отсутствием специальных методик по выявлению лиц с повышенной виктимностью и субъектов, осуществляющих этот специфический вид профилактики» [8, с. 189-190].

Индивидуальная виктимологическая профилактика киберпреступлений возможна в следующих формах, например: 1) работник банка, взаимодействуя с клиентом, разъясняет ему правила пользования онлайн-банком, перевода денежных средств с одной карты на другую, дает разъяснения о средствах защиты (защищенные ключевые носители, генераторы одноразовых ключей, многофакторный анализ платежей и др.); 2) следователь или дознаватель при производстве предварительного расследования, доказывая обстоятельства, способствовавшие преступлению, выявляет, что тому способствовали виктимные качества потерпевшего. В этом случае необходимо провести индивидуальную профилактическую беседу с потерпевшим, разъяснив суть механизма данного преступления и роли в нем поведения жертвы.

Обратим внимание на положения приказа МВД России от 17.01.2006 № 19 (ред.



от 29.09.2022) «О деятельности органов внутренних дел по предупреждению преступлений». Согласно пункту 18.6 сотрудники следственных подразделений осуществляют профилактическую деятельность среди лиц, потерпевших от преступных посягательств, в целях изменения их виктимного поведения. Аналогичное положение содержится в пункте 14.4, касающемся деятельности сотрудников подразделений дознания.

Вместе с тем согласимся с обозначенным в научной литературе суждением, что «ресурсы индивидуальной виктимологической профилактики не используются в полной мере, поскольку работа по выявлению лиц с повышенной виктимностью практически не ведется.

В этой связи возможно использование двух взаимосвязанных программ, действующих в рамках индивидуальной виктимологической профилактики: программы выявления лиц с повышенной виктимностью и программы коррекции виктимности у отдельных граждан» [9].

По нашему мнению, на современном этапе определилась необходимость создания в научно-исследовательских институтах правоохранительных органов, в высших учебных заведениях ведущих вузов страны научных центров, направленных на проведение виктимологических исследований.

Кроме того, как представляется, необходима активизация деятельности в части проведения виктимологической профилактики в различных сферах общественными организациями, общественными движениями. Такая практика в стране имеется. Приведем пример. Молодежным отделением

Международной общественной организации «Союз криминалистов и криминологов» были подготовлены просветительские материалы, посвященные основным правилам того, как не стать жертвами мошенников, и направлены в Правительство г. Москвы, откуда получен положительный ответ по вопросу содействия распространению просветительских листовок [10].

Поскольку значительное количество киберпреступлений совершается в отношении различных организаций, необходимы эффективные меры кибербезопасности, предпринимаемые именно этими организациями. Стратегические решения по кибербезопасности должны быть исключительно в ведении руководства организации.

Таким образом, совершенно очевидно, что киберпреступность является глобальным вызовом обществу, поскольку наблюдается ее рост, изменчивость, быстрая приспособляемость к новым событиям. В этой связи важное значение в противодействии киберпреступности имеет виктимологическая профилактика. За последние годы, в период роста киберпреступности накоплен значительный опыт проведения общей виктимологической профилактики, направленной на информирование населения страны о новых криминальных угрозах в информационном пространстве, способах совершения киберпреступлений. Вместе с тем существенное значение следует придавать не только общей, но и индивидуальной виктимологической профилактике, потенциал которой в полной мере не реализован.

1. Прокурорский надзор за исполнением законов при выявлении, расследовании и предупреждении преступлений, совершаемых с использованием информационно-телекоммуникационных сетей и в сфере компьютерной информации: монография. – М., 2022.

2. The Global Risks Report 2020.15.01. Wold Economic Forum.

3. Состояние преступности в Российской Федерации за 2023 год. Главный информационно-аналитический центр МВД России.

4. Краснов заявил, что киберпреступления составляют уже треть всех преступлений в стране. Тасс. 2024. 26 марта // URL: <https://tass.ru/obschestvo/20361331/amp> (дата обращения: 30.04.2024).

5. Криминология: учебник / отв. ред. И.М. Мацкевич. – М., 2023.

6. Россиян предупредили о схеме мошенников со списанием «налога на СВО» // Известия. 2024. 28 февр. // URL: <https://iz.ru/1656952/2024-02-28/rossiian-predupredili-o-skhememoshennikov-so-spisaniem-naloga-na-svo> (дата обращения: 22.04.2024).

7. В ближайшие годы Искусственный интеллект увеличит количество хакерских атак // Рос. газ. 2024. 29 янв. // URL: <https://rg.ru/2024/01/29/v-blizhajshie-gody-ii-velichit-kolichestvo-hakerskih-atak.html> (дата обращения: 30.04.2024).



8. Криминология: учебник для вузов / под ред. В.Д. Малкова. – М., 2008.

9. Там же.

10. Получены ответы на обращения Союза криминалистов и криминологов по вопросам содействия распространению просветительских листовок // URL: <http://crimescience.ru/news/polucheny-otvety-na-obrashheniya-soyuza-kriminalistov-i-kriminologov-po-voprosu-sodejstviya-rasprostraneniyu-prosvetitel'skix-listovok.html>. (дата обращения: 30.04.2024).

### **Информация об авторе:**

**Е.Н. Клещина,**  
профессор кафедры криминологии  
и уголовно-исполнительного права,  
доктор юридических наук, профессор

### **About the author:**

**E.N. Kleschina,**  
professor of the department of criminology  
and criminal executive law,  
doctor of law, professor

Статья поступила в редакцию 15.05.2024



Научная статья

doi: 10.29039/2312-7937-2024-2-38-43

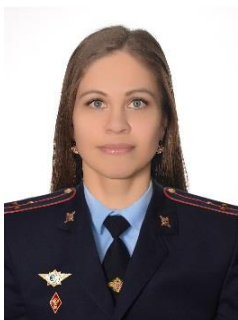

**СИДОРОВА ЕКАТЕРИНА ЗАКАРИЕВНА**

Восточно-Сибирский институт МВД России (Иркутск, Россия)

ketrik6@mail.ru

ORCID.ORG/0000-0001-5045-2054



**УСОВ ЕВГЕНИЙ ГЕННАДЬЕВИЧ**

Байкальский институт БРИКС ИРНТУ (Иркутск, Россия)

usov.evgeniy@list.ru

## ОСНОВНЫЕ МЕРЫ ПРЕДУПРЕЖДЕНИЯ ЦИФРОВОЙ ПРЕСТУПНОСТИ

**Аннотация.** В статье представлена общая характеристика основных мер предупреждения цифровой преступности. По мнению авторов, к цифровым (кибер) преступлениям следует относить все виды уголовно наказуемых деяний, совершаемых с использованием современных цифровых технологий. А поскольку цифровые технологии широко используются в повседневной жизни, риск стать жертвой цифрового преступления значительно увеличивается. Именно поэтому в современный период развития общества очень важно уделять внимание вопросам профилактики цифровой преступности. Авторы подчеркивают, что в основе предупреждения цифровых преступлений лежит нормативное регулирование отношений в сфере цифровых технологий. Опираясь на действующее законодательство, субъекты профилактики обеспечивают превенцию киберпреступлений. В борьбе с цифровыми преступлениями большое значение имеет институт информационно-аналитического обеспечения, который не ограничивается только использованием СМИ и сети Интернет. Информационно-аналитическое обеспечение предполагает также использование различных информационных банков данных, различного программного обеспечения, направленного на своевременное получение оперативно значимой информации, необходимой для успешного предупреждения и пресечения совершаемых цифровых преступлений. Превенция цифровой преступности невозможна без проведения различных оперативно-розыскных мероприятий, которые осуществляют сотрудники оперативных подразделений. Занимаясь пресечением и раскрытием киберпреступлений, сотрудники данных подразделений реализуют правоохранительную функцию государства. При этом в распоряжении оперативных подразделений органов внутренних дел имеются как гласные (открытые), так и негласные методы проведения оперативно-розыскных мероприятий. В завершении исследования авторы подчеркивают, что пресечение и раскрытие цифровых преступлений носит многоплановый характер. Только комплексный, всесторонний подход к профилактике цифровой преступности способен принести эффективные результаты и снижение показателей данного вида преступности.



**Ключевые слова и словосочетания:** цифровая преступность, киберпреступления, профилактика, криминологическое предупреждение, превенция, органы внутренних дел.

*Для цитирования:* Сидорова Е.З., Усов Е.Г. Основные меры предупреждения цифровой преступности // Вестник ВИПК МВД России. – 2024. – № 2 (70). – С. 38-43; doi: 10.29039/2312-7937-2024-2-38-43.

**SIDOROVA EKATERINA Z.**

East Siberian Institute of the Ministry of Internal Affairs of the Russian Federation (Irkutsk, Russia)

**USOV EVGENIJ G.**

Baikal Institute of BRICS IRNTU (Irkutsk, Russia)

### THE MAIN MEASURES TO PREVENT DIGITAL CRIME

**Annotation.** The article presents a general description of the main measures to prevent digital crime. According to the authors, digital (cyber) crimes should include all types of criminally punishable acts committed using modern digital technologies. And since digital technologies are widely used in everyday life, the risk of becoming a victim of a digital crime increases significantly. That is why, in the modern period of society's development, it is very important to pay attention to the prevention of digital crime. The authors emphasize that the prevention of digital crimes is based on the regulatory regulation of relations in the field of digital technologies. Relying on the current legislation, the subjects of prevention ensure the prevention of cybercrime. In the fight against digital crimes, the institute of information and analytical support is of great importance, which is not limited only to the use of mass media and the Internet. Information and analytical support also involves the use of various information databases, various software aimed at timely receipt of operationally relevant information necessary for the successful prevention and suppression of digital crimes committed. The prevention of digital crime is impossible without carrying out various operational investigative measures carried out by employees of operational units. Engaged in the suppression and disclosure of cybercrime, employees of these units implement the law enforcement function of the state. At the same time, the operational units of the internal affairs bodies have at their disposal both public (open) and secret methods of conducting operational search activities. At the end of the study, the authors emphasize that the suppression and disclosure of digital crimes is multifaceted. Only an integrated, comprehensive approach to the prevention of digital crime can bring effective results and reduce the indicators of this type of crime.

**Key words and word combinations:** digital crime, cybercrime, prevention, criminological prevention, prevention, internal affairs bodies.

*For citation:* Sidorova E.Z., Usov E.G. The main measures to prevent digital crime // Vestnik Advanced Training Institute of MIA of Russia. – 2024. – № 2 (70). – P. 38-43; doi: 10.29039/2312-7937-2024-2-38-43.

Как известно, все составы преступлений предусмотрены в Уголовном кодексе Российской Федерации. Иных нормативных правовых актов, обеспечивающих уголовно-правовую охрану общественных отношений, нет. Романо-германская правовая система, на которой строится современная российская правовая база, позволяет сформировать уголовный закон, группируя все составы преступлений в зависимости от охраняемого блага (объекта). Соответственно, Особенная часть Уголовного кодекса России состоит из разделов, глав и

статей. Однако, несмотря на то, что преступления, совершаемые с использованием информационных (цифровых) технологий, занимают значительное место в структуре современной преступности, самостоятельного раздела или главы, посвященного данным видам преступлений, в действующем уголовном законе нет. Исключением является только гл. 28 «Преступления в сфере компьютерной информации», однако преступления данной главы составляют только небольшую часть всей цифровой преступности.



По нашему мнению, к цифровым (кибер) преступлениям следует относить все виды уголовно наказуемых деяний, совершаемых с использованием современных цифровых технологий. А поскольку цифровые технологии широко используются в повседневной жизни, риск стать жертвой цифрового преступления значительно увеличивается. Именно поэтому в современный период развития общества очень важно уделять внимание вопросам профилактики цифровой преступности. И прежде, чем раскрыть ключевые меры предупреждения цифровой преступности, отметим, что в научной литературе выделяются различные основания классификации данных мер [13, с. 257].

В частности, если брать за основу такой критерий, как характер реализуемых мер, можно выделить:

- 1) процессуальные меры и внепроцессуальные меры;
- 2) запрещающие меры, ограничивающие меры, обязывающие меры.

Взяв за основу критерий масштабности мер, можно выделить:

- 1) общегосударственные меры;
- 2) региональные меры;
- 3) местные меры, реализуемые на уровне муниципального образования;
- 4) локальные меры, осуществляемые конкретной организацией или иным лицом.

В основе предупреждения цифровых преступлений лежит нормативное регулирование отношений в сфере цифровых технологий. Следует обозначить предписания таких нормативных правовых актов, как: Федеральный закон от 27 июля 2006 г. № 149-ФЗ «Об информации, информационных технологиях и о защите информации» [2], Доктрина информационной безопасности Российской Федерации, утвержденная Указом Президента Российской Федерации от 5 декабря 2016 г. № 646 [6], Указ Президента РФ от 10 октября 2019 г. № 490 «О развитии искусственного интеллекта в Российской Федерации» [7] и др. При этом важное практическое значение имеет организация контроля за исполнением положений названных нормативных правовых актов, поскольку ключевое значение имеет не только закрепление какого-либо правила в том или ином правовом акте, но и установление механизма его реализации, в том числе путем определения механизма кон-

троля за его исполнением. Контроль осуществляют субъекты, которые наделены соответствующими полномочиями и являются ответственными за исполнение данного полномочия.

В основе современного механизма предупреждения цифровых преступлений лежит также институт информационно-аналитического обеспечения такого предупреждения, правовая основа которого закреплена в ст. 31 Федерального закона от 23 июня 2016 г. № 182-ФЗ «Об основах системы профилактики правонарушений в Российской Федерации» [4]. Согласно данной статье, в целях информационного обеспечения профилактики правонарушений субъекты профилактики могут использовать в своей деятельности информационные ресурсы СМИ, сети Интернет и т.д., размещая в цифровом пространстве необходимую информацию.

Однако институт информационно-аналитического обеспечения предупреждения цифровой преступности не ограничивается только использованием СМИ и сети Интернет. Информационно-аналитическое обеспечение предполагает также использование различных информационных банков данных, различного программного обеспечения, направленного на своевременное получение оперативно значимой информации, необходимой для успешного предупреждения и пресечения совершаемых цифровых преступлений. В этом и заключается первостепенная цель информационно-аналитического обеспечения предупреждения цифровых преступлений. При этом подчеркнем, что существуют различные базы данных, которые могут и не быть напрямую связаны с совершаемым цифровым преступлением, но могут помочь выявить лицо, совершающее данное преступление. Например, существуют такие банки данных, как Единый реестр нарушителей правил дорожного движения, Паспорт наркотического контроля, Федеральный реестр населения, База данных о паспортных данных граждан РФ, Ведомость недействительных паспортов, Банк данных о судимости лиц, банки данных о лицах, находящихся в розыске, и многое другое [1, с. 374].

Необходимыми элементами аналитической работы являются прогнозирование и планирование борьбы с преступностью. Несомненно, использование современного



информационно-аналитического обеспечения необходимо и объективно обусловлено в целях пресечения совершаемого или совершенного цифрового преступления. Однако долгосрочное предупреждение ориентировано на то, чтобы подобные преступления не совершались вовсе. А для этого важно осуществлять соответствующее криминологическое прогнозирование.

Криминологическое прогнозирование – это предсказание будущего состояния преступности и связанных с ней явлений, а также выявление основных тенденций их развития [11, с. 156].

Объектом криминологического прогнозирования выступают преступность, личность преступника, детерминанты преступности, ее последствия и меры борьбы с преступностью.

Подчеркнем, что в эпоху цифровизации общества возможности для составления наиболее точного криминологического прогноза обширны. В частности, одним из методов составления криминологического прогноза является метод математического моделирования, основу которого составляют различные данные, влияющие на показатели преступности. Благодаря специальной компьютерной программе такие факторы сводятся воедино, и выстраивается примерный прогноз преступности. Однако криминологический прогноз всегда носит вероятностный характер и не всегда сбывается в полном объеме.

Помимо вышесказанного важно также отметить, что в основе борьбы с цифровыми преступлениями должна лежать комплексная программа противодействия цифровой преступности. В настоящее время на территории нашей страны действует государственная программа по противодействию преступности [5]. Однако данная программа не учитывает особенности современной цифровой преступности, в связи с чем, на наш взгляд, требует пересмотра и доработки.

Пресечение и раскрытие киберпреступлений обязано идти в ногу со временем, и порой старые способы и средства проведения превентивных мероприятий носят лишь вспомогательный характер. В научной литературе справедливо отмечается, насколько важно осуществлять профилактику и предупреждение всех видов преступности [10, с. 107]. И цифровая сфера обще-

ственных отношений не является исключением. Эффективная борьба с киберпреступностью невозможна без применения новых технологий, способов и средств осуществления профилактики.

Ученые-специалисты А.И. Розенцвайг и В.С. Чертилин подчеркивают, что предупреждение цифровых преступлений невозможно без проведения различных оперативно-розыскных мероприятий [9, с. 131]. Подразделения уголовного розыска и бюро специальных технических мероприятий (далее по тексту – БСТМ) вправе осуществлять оперативно-розыскную деятельность в полном объеме, предусмотренную Федеральным законом от 12 августа 1995 г. № 144-ФЗ «Об оперативно-розыскной деятельности» [3]. В этой связи сотрудники данных подразделений, занимаясь пресечением и раскрытием киберпреступлений, реализуют правоохранительную функцию государства.

В практической деятельности оперативных подразделений для пресечения и раскрытия преступлений рассматриваемой категории наиболее применимы оперативно-технический, агентурный и следственный (уголовно-процессуальный) методы, а также отдельные оперативно-розыскные мероприятия, применяемые по мере необходимости и в зависимости от имеющейся оперативно значимой информации. Рассмотрим их более подробно.

Оперативно-технический метод. Суть данного метода заключается в применении оперативными сотрудниками в негласной форме различных оперативно-розыскных мероприятий. Данный метод также включает в себя применение мониторинга и охватывает также неиндексируемый сегмент в поисковых системах (например, Darknet, Dark Web, Deepnet, Deep Web), что применяется для более оперативного обнаружения и реагирования на соответствующие цифровые угрозы.

В соответствии с ч. 1 ст. 14 Федерального закона «Об оперативно-розыскной деятельности» при решении задач, связанных с пресечением и раскрытием преступлений рассматриваемой категории, у сотрудников оперативных подразделений посредством проведения ОРМ возникает обязанность защищать законные интересы пострадавших от преступлений, совершен-



ных с использованием информационно-телекоммуникационных технологий (далее по тексту – ИТТ) [3].

Специфика пресечения и раскрытия киберпреступлений связана с реальным ограничением прав широкого круга лиц на тайну переписки, телефонных переговоров и иных сообщений, передаваемых по сетям электрической связи, а также ограничением их права на банковскую тайну. Как правило, к таким лицам относятся: владельцы различных гаджетов; владельцы интернет-кафе; номинальные директора коммерческих организаций; обладатели сим-карт; лица, обналичивающие денежные средства; и т.п.

Важно отметить, что ограничение конституционных гарантий граждан допустимо на основании судебного решения.

Агентурный метод. Данный метод также актуален в современных условиях для пресечения и раскрытия киберпреступлений, так как, несмотря на дистанционный характер, их все-таки совершают люди, которые имеют определенные социальные связи и круг общения. Однако данные люди ведут, как правило, закрытый, конспиративный образ жизни и имеют высокий уровень анонимности за счет использования технологий шифрования.

Сотрудниками оперативных подразделений продолжают использоваться наиболее доступные и отработанные годами оперативно-розыскные мероприятия, такие как: наблюдение, опрос, оперативное внедрение в среду специалистов в сфере ИТТ. Они изучают культуру хакеров, работают с лицами, осужденными за компьютерные преступления, с их кругом общения.

Следует отметить, что одним из источников информации, получаемой оперативным путем, является наблюдение за IT-специалистами, попавшими в поле зрения правоохранительных органов, а также сотрудничество с ними на конфиденциальной основе. Одним из видов оперативно-розыскных мероприятий (далее по тексту – ОРМ) является наблюдение за местами сетевого общения хакерского сообщества, где осуществляется обмен криминальным опытом, а также информацией о жертвах и способах совершения общественно опасных деяний. Наблюдение и опрос осуществляются самими сотрудниками полиции посредством работы с конфидентами,

которые имеют отношение к рассматриваемой преступной среде [12, с. 132].

В случае получения реальной информации о готовящемся либо совершённом преступлении подключается техническая составляющая оперативно-розыскной деятельности и проводятся иные необходимые оперативно-розыскные мероприятия.

При раскрытии преступлений, связанных с неправомерным доступом к компьютерной информации (ст. 272 УК РФ), созданием, использованием и распространением вредоносных компьютерных программ (ст. 273 УК РФ), работа по раскрытию сконцентрирована на сотрудниках организации, где было совершено преступление. В первую очередь отрабатываются связи сотрудника (вид служебной деятельности, близкие, знакомые, семья, хобби, увлечения, уровень доступа к компьютерной информации, а также уровень пользования и владения компьютерными программами).

В процессе раскрытия преступления тщательно проверяется вся информация, ставшая известной сотрудникам уголовного розыска от работников организации на месте. Устанавливаются прямые, промежуточные, случайные и закономерные связи и контакты между сотрудниками юридического лица [8, с. 43].

Организационные основы раскрытия преступлений, совершенных с помощью информационных технологий, строятся, в том числе, на организации взаимодействия между смежными структурами, а также операторами, связи, интернет-провайдерами, кредитно-финансовыми организациями.

Успешное раскрытие киберпреступлений возможно исключительно при осуществлении оперативно-розыскной деятельности и должной ее организации. К субъектам организации данной деятельности относятся: руководители органов внутренних дел на региональном уровне, начальники оперативных подразделений, иные должностные лица. В процессе ее осуществления применяется целый комплекс специальных организационно-управленческих и организационно-тактических мер, который предметно регламентирован и направлен на решение задач по раскрытию преступлений.

Подводя итоги, следует отметить, что пресечение и раскрытие цифровых преступлений носит многоплановый характер.



При этом важное значение имеют возможности органов профилактики и предупреждения. На наш взгляд, противодействие цифровой преступности должно строиться на решении таких задач, как уголовно-правовая характеристика преступлений, совершенных с использованием информационных (цифровых) технологий; определение особенностей квалификации преступлений, совершенных с использованием информационных (цифровых) технологий; анализ уголовной политики в сфере обеспечения цифровой безопасности; криминологический анализ преступности в сфере информационных (цифровых) технологий;

выявление особенностей личности преступника, совершающего преступления с использованием информационных (цифровых) технологий, и его жертвы; исследование основ предупреждения преступлений, совершенных с использованием информационных (цифровых) технологий; анализ международного опыта сотрудничества государств по предупреждению преступлений, совершаемых с использованием информационных (цифровых) технологий.

Только комплексный, всесторонний подход к профилактике цифровой преступности способен принести эффективные результаты и снижение показателей данного вида преступности.

1. Мачтаков С.Г., Питолин М.В., Мальцев С.А. Использование возможностей специализированных банков данных МВД России в раскрытии и расследовании преступлений // Пожарная безопасность: проблемы и перспективы. 2015. № 1 (6).
2. Об информации, информационных технологиях и о защите информации: федеральный закон от 27 июля 2006 г. № 149-ФЗ // СЗ РФ. 2006. № 31 (Ч. I). Ст. 3448.
3. Об оперативно-розыскной деятельности: федеральный закон от 12 августа 1995 г. № 144-ФЗ // СЗ РФ. 1995. № 33. Ст. 3349.
4. Об основах системы профилактики правонарушений в Российской Федерации: федеральный закон от 23 июня 2016 г. № 182-ФЗ // СЗ РФ. 2016. № 26 (Ч. I). Ст. 3851.
5. Об утверждении государственной программы Российской Федерации «Обеспечение общественного порядка и противодействие преступности»: постановление Правительства РФ от 15 апреля 2014 г. № 345 // СЗ РФ. 2014. № 18 (Ч. IV). Ст. 2188.
6. Об утверждении Доктрины информационной безопасности Российской Федерации: указ Президента РФ от 5 декабря 2016 г. № 646 // СЗ РФ. 2016. № 50. Ст. 7074.
7. О развитии искусственного интеллекта в Российской Федерации: указ Президента РФ от 10 октября 2019 г. № 490 // СЗ РФ. 2019. № 41. Ст. 5700.
8. Осипенко А.Л. Об участии органов внутренних дел в системе обеспечения кибербезопасности Российской Федерации // Общество и право. 2018. № 3 (65).
9. Розенцвайг А.И., Чертилин В.С. Формы противодействия киберпреступности // Вестник экономики, права и социологии. 2019. № 4.
10. Сидорова Е.З., Литвинцева Е.А. Профилактика безнадзорности, правонарушений и преступности среди несовершеннолетних в Иркутской области // Вестник Всероссийского института повышения квалификации сотрудников Министерства внутренних дел Российской Федерации. 2023. № 1 (65).
11. Сидорова Е.З. Примерный прогноз развития криминальной ситуации на объектах транспортной инфраструктуры Восточно-Сибирской железной дороги // Социально-экономический и гуманитарный журнал. 2022. № 3 (25).
12. Харина Э.Н. О возможностях использования сети Интернет при расследовании преступлений // Современное состояние и перспективы развития научной мысли: материалы междунар. науч.-практ. конф. (г. Уфа, 25 мая 2015 г.). Ч. 2.
13. Чепрасова Ю.В., Шмарион П.В. Основные направления противодействия киберпреступности // Вестник Воронежского института МВД России. 2020. № 3.

### Информация об авторах:

*Е.З. Сидорова, заместитель начальника кафедры уголовного права и криминологии, кандидат юридических наук*

*Е.Г. Усов, доцент, кандидат юридических наук*

### About the authors:

*E.Z. Sidorova, Deputy Head of the Department of Criminal Law and Criminology, PhD in Law*

*E.G. Usov, associate professor, candidate of law*

Статья поступила в редакцию 30.10.2023



Научная статья

УДК 343.9

doi: 10.29039/2312-7937-2024-2-44-53



**КОБЕЦ ПЕТР НИКОЛАЕВИЧ**

Всероссийский научно-исследовательский институт МВД России  
(Москва, Россия)

pkobets37@rambler.ru

## ОПТИМИЗАЦИЯ МЕР, НАПРАВЛЕННЫХ НА АНТИТЕРРОРИСТИЧЕСКУЮ ЗАЩИЩЕННОСТЬ ОБЪЕКТОВ С МАССОВЫМ ПРЕБЫВАНИЕМ ЛЮДЕЙ

**Аннотация.** Сегодня усилия международных террористов направлены не только на устрашение общества, но и на уничтожение простых граждан, оказавшихся случайными участниками происходящих трагических событий. В этой связи особую актуальность приобретают вопросы по разработке мероприятий, связанных с обеспечением антитеррористической безопасности в отношении более незащищенных и уязвимых объектов с массовым пребыванием людей, подвергающихся террористическим угрозам. Атаки на них происходят без тщательной подготовленности, тем самым обеспечивая существенное преимущество террористам. Подобные теракты сложно прогнозировать и предотвращать. В целях противодействия современным угрозам международного терроризма в отношении более незащищенных и уязвимых объектов, важен комплекс специальных мер, направленных на минимизацию потенциальных террористических угроз. В процессе исследования автором отмечается, что при всесторонней оценке анализируемых террористических угроз и рисков необходимо определять факторы, способствующие возникновению подобных рисков, стремиться к разработке действий для предупреждения рассматриваемых террористических атак, а также минимизации их последствий. Определению конкретных мероприятий, направленных на обеспечение антитеррористической безопасности рассматриваемых объектов, могло бы поспособствовать проведение их категорирования и паспортизации. В заключении автором делаются выводы о том, что для защиты объектов, в наибольшей мере подверженных риску террористических угроз, особую роль должно играть совершенствование упреждающих контрмер, которые необходимо сгруппировывать вокруг основных сфер: выявление этих угроз; развитие государственно-частного сотрудничества в рассматриваемой сфере; проведение предупредительной работы с обществом; комплексный подход, основанный на качественной охране, эффективном пропускном режиме, грамотном руководстве; и др. В том числе делается акцент на том, что антитеррористическая безопасность требует постоянных, новых и оригинальных решений проблемы, связанной с защитой уязвимых объектов и целей с массовым пребыванием людей. Поэтому при оценке антитеррористической безопасности каждого уязвимого объекта и цели необходимы индивидуальные подходы. Автором отмечается важность продолжения исследований особенностей современного международного терроризма для подготовки комплексного научно обоснованного подхода по созданию антитеррористической системы защиты потенциальных уязвимых объектов и целей.

**Ключевые слова и словосочетания:** террористические угрозы, особенности современного террора, международный терроризм, цели террористических атак, террористические организации, противодействие терроризму, правоохранительная деятельность, минимизация террористических угроз, предупредительная работа, борьба с преступностью.



*Для цитирования:* Кобец, П.Н. Оптимизация мер, направленных на антитеррористическую защищенность объектов с массовым пребыванием людей // Вестник ВИПК МВД России. – 2024. – № 2 (70). – С. 44-53; doi: 10.29039/2312-7937-2024-2-44-53.

## KOBETS PETER N.

National Research Institute of the Ministry of Interior of the Russian Federation  
(Moscow, Russia)

### OPTIMIZATION OF MEASURES AIMED AT ANTI-TERRORIST SECURITY OF OBJECTS WITH MASSIVE PEOPLE OCCUPATION

**Annotation.** Today, the efforts of international terrorists are aimed not only at intimidating society, but also at destroying as many ordinary citizens as possible who turned out to be accidental participants in the tragic events taking place. In this regard, the issues of developing measures related to ensuring anti-terrorist security in relation to more unprotected and vulnerable objects with large numbers of people exposed to terrorist threats are of particular relevance. Attacks on them occur without thorough preparation, thereby providing a significant advantage to terrorists. Such terrorist attacks are difficult to predict and prevent. In order to counter modern threats of international terrorism in relation to more unprotected and vulnerable objects, a set of special measures aimed at minimizing potential terrorist threats is important. In the process of research, the author notes that in a comprehensive assessment of the analyzed terrorist threats and risks, it is necessary to determine the factors contributing to the emergence of such risks, and also strive to develop actions to prevent terrorist attacks or minimize their consequences. Determining specific measures aimed at ensuring anti-terrorist security of the objects in question could be facilitated by their categorization and certification. In conclusion, the author draws conclusions that in order to protect facilities most exposed to the risk of terrorist threats, a special role should be played by the improvement of proactive countermeasures, which must be grouped around the main areas: identifying these threats; development of public-private cooperation in the area under consideration; carrying out preventive work with society; an integrated approach based on high-quality security, effective access control and competent leadership, etc. In particular, the emphasis is placed on the fact that anti-terrorist security requires constant new original solutions to the problem associated with the protection of vulnerable objects and targets. Therefore, when assessing the anti-terrorist security of each vulnerable object and target, individual approaches are required. At the same time, the author especially notes the importance of continuing research into the characteristics of modern international terrorism in order to prepare a comprehensive, scientifically based approach to creating an anti-terrorism system for the protection of potential vulnerable objects and targets.

**Key words and word combinations:** terrorist threats, features of modern terror, international terrorism, targets of terrorist attacks, terrorist organizations, countering terrorism, law enforcement, minimizing terrorist threats, preventive work, fighting crime.

*For citation:* Kobets P.N. Optimization of measures aimed at anti-terrorist security of objects with massive people occupation. – 2024. – № 2 (70). – P. 44-53; doi: 10.29039/2312-7937-2024-2-44-53.

Террористические атаки международных террористов, совершаемые в настоящее время, уже стали поворотным событием всего общества по отношению в целом к терроризму, в том смысле, что террористические цели уже не сводятся только к угрозам властям и правительствам государств и привлечению внимания общественности [1, с. 123]. В результате, если на

этапе зарождения и становления международного террора совершение убийств, как правило, было сведено к общим результатам проведения террористических акций, то в настоящее время террористические операции все больше превращаются в целенаправленные акты массовых убийств мирного населения [2, с. 19]. Красноречивым примером этого может служить один



из крупнейших терактов современной России, совершенный 22 марта 2024 г. в концертном зале «Крокус Сити Холл имени Муслима Магомаева» в г. Красногорске Московской области. Говоря о цели данной террористической атаки, Президентом Российской Федерации В.В. Путиным было отмечено, что «у нас есть все основания полагать, что главной целью заказчиков кровавого, ужасного террористического акта было как раз нанесение ущерба нашему единству» [3].

В этой связи, выступая 26 марта 2024 г. на расширенном заседании коллегии Генпрокуратуры Российской Федерации, Генеральным прокурором И.В. Красновым была высказана важность и необходимость действий на упреждение в вопросах профилактики угроз террористического характера. Им, в частности, также указывалось на то, что «теракт в «Крокус Сити Холле» является новым вызовом для всей правоохранительной системы, в первую очередь с точки зрения защищенности объектов с массовым пребыванием людей» [4].

Упомянутое выше трагическое событие ярко свидетельствует о том, что подобные теракты могут совершаться с использованием обычных видов вооружений, которые довольно легко можно приобрести на черном рынке. Немаловажно и то, что данные преступные посягательства имеют исключительно уголовный характер. Все это говорит о том, что в настоящее время международные террористические преступные группы в большинстве случаев уже даже не стремятся маскировать уголовные преступления под террористические акты с идеологической подоплекой, как это было еще несколько лет назад [5, с. 19].

Совершенно очевидно и то, что в современных условиях не стоит надеяться на необученность террористов, потому что большое количество районов активных боевых действий, разбросанных по всему миру, и активная вербовочная деятельность представителей международного террора посредством телекоммуникационных сетей поставляют и дальше будут продолжать поставлять бойцов, обученных пользоваться различными видами оружия, имеющих навыки ведения боевых действий, а также умеющих вести террористическую работу [6, с. 439].

Можно быть уверенными в том, что в дальнейшем террористы будут продолжать

использовать обычные виды вооружений. Проведенные автором исследования свидетельствуют о вероятности того, что международные террористы могут обратиться и к необычным способам совершения терактов, используя разного рода виды оружия, запрещенные международными конвенциями, в том числе химическое [7, с. 19], биологическое [8, с. 75], ядерное [9, с. 35]. Причем подобные теракты уже неоднократно были совершены ранее за рубежом.

В настоящее время распространенный по всему миру подход по отношению к обеспечению физической безопасности в большинстве своем основан на таких элементах защиты от угрозы террора, как охрана объектов и пропускной режим [10, с. 341]. Подобная идея сама по себе проста: расположить препятствие на пути вторгающихся и использовать охрану с оружием или без, в соответствии с уровнем воспринимаемой угрозы, чтобы контролировать доступ через закрепленные места прохода, проверяя у проходящих разрешение на вход. Данный подход основывается на концепции защиты периметра, чтобы гарантировать, что на охраняемые объекты проходят только приглашенные или имеющие разрешение посетители, и препятствовать проходу большинства мотивированных лиц, выражающих желание посетить мероприятие.

В то же время сегодня большинство потенциальных уязвимых объектов и целей современных террористических угроз, как в небольших населенных пунктах, так и мегаполисах, нуждаются в элементах более серьезной физической защиты [11, с. 71]. Зачастую потенциальные и уязвимые объекты возможных террористических атак находятся под защитой сотрудников охраны, не имеющих огнестрельного оружия и специальных средств. В том числе отдельные уязвимые объекты, например разного рода торговые центры, спортивные и медицинские учреждения, охраняются невооруженными маломобильными сотрудниками подразделений служб безопасности. При подобной организации защиты рассматриваемых объектов обычные граждане становятся уязвимыми мишенями террористических намерений. Они могут случайно оказаться в местах совершения терактов, поэтому не будут иметь возмож-



ности рассчитывать на быстрые и профессиональные защитные меры от внезапно возникшей террористической опасности.

В целях противодействия современным угрозам международного терроризма важен комплекс специальных мер, направленных на минимизацию всех потенциальных террористических угроз в местах с массовым пребыванием людей. В этой связи правоохранителям вместе с учеными необходимо проводить оценку всех потенциальных рисков в рассматриваемой сфере и заниматься специальной подготовкой, связанной с умением эффективного реагирования в случае возникновения террористических угроз. Кроме того, правоохранительным службам необходимо предоставить населению базовую информацию с перечислением возможных угроз, а также алгоритм действий в случае террористической атаки.

Такую же базовую информацию о необходимых алгоритмах и действиях в случае совершения терактов, помимо гражданского населения, необходимо распространять среди владельцев или управляющих персоналом разного рода социальных, культурно-массовых и иных объектов с массовым пребыванием людей, или устроителей подобных мероприятий. В том числе владельцам и управляющим рассматриваемых объектов можно посоветовать ознакомиться с дополнительными конструктивными средствами, а также с расчетами затратных средств на их приобретение, которые позволят усилить уровни безопасности при потенциальных террористических угрозах на их объекты [12, с. 8].

Администрация, руководство и владельцы потенциально уязвимых объектов с массовым пребыванием граждан должны нести ответственность за оценку рисков, определяя основные угрозы и уязвимые места. В этой связи было бы логично определить категории террористических рисков, в частности разделить их на стратегические риски и оперативные. Немаловажно, чтобы при всесторонней оценке потенциальных террористических угроз и рисков происходило: выявление потенциальных террористических угроз; оценка возможного ущерба и анализа последствий от таких угроз; определение факторов, способствующих возникновению подобных рисков; по возможности разработка действий для предупреждения террористических

атак или минимизации их последствий. Кроме того, вполне логично, что определять конкретные мероприятия, направленные на обеспечение антитеррористической безопасности рассматриваемых объектов, в существенной мере помогло бы проведение на обязательной и плановой основе их категорирования и паспортизации [13, с. 23].

В частности, Генеральным прокурором Российской Федерации И.В. Красновым во время выступления 26 марта 2024 г. специально подчеркивалось, что «при оценке уязвимости рассматриваемых объектов неприемлема формальная констатация соблюдения требований к обеспечению безопасности таких объектов средствами охраны, условий лицензирования. В рамках полномочий необходимы исчерпывающие меры для недопущения повторения террористических трагедий. В зоне особого внимания правоохранителей должны быть все места проведения массовых мероприятий, объекты критической и транспортной инфраструктуры. С учетом очевидного повышения уровня террористических угроз, в целом по стране необходимо средствами надзора обязать органы исполнительной власти актуализировать паспорта безопасности этих объектов» [14].

В сложившейся ситуации немаловажно отметить, что организация защиты большинства потенциальных уязвимых объектов и целей современных террористических угроз с массовым пребыванием людей является весьма непростым делом. Большие людские потоки в общественных местах и на улицах, существенное скопление народа в общественном транспорте в значительной степени затрудняют контртеррористическую работу регулярных подразделений служб безопасности и правоохранителей [15, с. 232]. В такой обстановке им не просто вести наблюдение, проверять и контролировать каждую отдельно взятую террористическую угрозу или человека. При таких обстоятельствах внутренняя установка самих граждан, нацеленная на обнаружение подозрительных лиц, может стать решающим фактором для обеспечения безопасности потенциальных уязвимых объектов и целей международных террористов. В этом направлении правоохранителям также необходимо усилить проведение целенаправленной профилактической работы, чтобы население было подготовлено



к возможным террористическим проявлениям на рассматриваемых объектах.

В то же время совершенно очевидно, что внедрение элементов государственно-частного сотрудничества в антитеррористическую деятельность может способствовать тому, что граждане станут оказывать более результативное содействие сотрудникам служб безопасности, обращая внимание на подозрительных людей, а также их подозрительную деятельность [16, с. 285]. В том числе важнейшим из компонентов данной работы является осведомленность граждан и персонала служб безопасности о подаче соответствующих сигналов тревоги в подобных ситуациях. Кроме того, было бы логично, чтобы частью данного процесса стал доскональный анализ фактических угроз и рисков, стоящих перед провайдером услуг безопасности, для того чтобы гарантировать, что принятое решение оптимально для обеспечения полной безопасности граждан. Вполне вероятно, что всесторонняя система, которая может быть реализована в модульном варианте, поспособствует наиболее рентабельному обеспечению комплексной антитеррористической безопасности в случае возникновения террористических угроз, участниками которых могут оказаться совершенно беззащитные люди.

Среди важных мер для предотвращения терактов в отношении потенциальных уязвимых объектов и целей также следует отметить непременно проведение выборочного либо полного досмотра входящих в здания людей, а также имеющихся у них предметов (сумки, аксессуары, сотовая связь и др.). Также на рассматриваемых объектах должно быть обязательное видимое присутствие значительного числа сотрудников службы безопасности. По возможности не помешает и патрулирование группами кинологов для обнаружения взрывчатых веществ [17, с. 59]. Для обеспечения эффективной антитеррористической безопасности немаловажна установка в разных местах камер высокого разрешения. В обязательном порядке следует обеспечить круглосуточное наблюдение и запрет на проход в определенные зоны. Руководителям служб безопасности необходимо проработать вопрос об удалении мусорных урн, а также иных громоздких предметов, в которые возможно заложить

взрывное устройство. Важна серьезная организация охраны всех зон ограниченного доступа в местах общественного транспорта (метрополитен, вокзалы и др.) и иных инфраструктурах. Так, например, согласно статистическим данным актов терроризма, совершенных в Московском метрополитене, пять из девяти произошли внутри самих станций метро [18, с. 148].

Непременно следует указать еще одно важное обстоятельство для обеспечения охраны потенциальных уязвимых объектов и целей с массовым пребыванием людей – в каждой конкретной ситуации, которая может возникнуть в случае совершения террористического акта, руководству служб безопасности следует учитывать допустимость использования не только стандартных (регламентированных инструкциями) мер реагирования. К примеру, руководство служб безопасности должно разрабатывать комплексную систему обеспечения безопасности своего охраняемого объекта, используя разнообразные способы осуществления полного контроля, чтобы максимально расстроить планы и действия международных террористов по нанесению возможных атак.

Также немаловажно, чтобы потенциальные оценки возможных рисков на объектах с массовым пребыванием людей включались в планы реагирования, в случае возможного наступления сложных и серьезных сценариев, связанных с террористическими актами. Соответственно, каждый подобный план должен начинаться с моментального определения инцидента, несмотря на то, что это может быть техногенная катастрофа, а не только террористическая атака. Мероприятия, направленные на обеспечение недопустимости террористических угроз на потенциально опасных объектах, должны выступать в качестве комплекса взаимосвязанных мер, при этом они должны быть полностью согласованы по целям, задачам и времени, а также направлены на быстрое пресечение террористической атаки [19, с. 253].

Как отмечают отечественные эксперты, развитие системы охраны должно учитывать как известные, так и перспективные средства и методы обеспечения безопасности на охраняемых объектах [20, с. 31]. Поэтому для борьбы с террористическими угрозами в том числе немаловажны стандартные, базовые действия сотрудников



служб безопасности, которые могут оказать существенную помощь посредством правильного использования и мониторинга систем контроля над доступом и камер наблюдения, необходим мониторинг на месте, осуществляемый сотрудниками охраны или специальным персоналом. Реалии сегодняшнего дня таковы, что важно постоянно контролировать людской и транспортный потоки. Для охраняемых зон в обязательном порядке необходимо использовать самые современные детекторы движения. Бдительность и подготовка работников потенциальных уязвимых объектов и целей являются важными условиями для быстрого получения информации с места происшествия в координационный центр для мгновенной идентификации случившегося события. Как только тип угрозы становится определен, сразу же необходимо применить для ее нейтрализации разработанный план [21, с. 85].

Сотрудникам службы безопасности не следует упускать из виду еще одно важное обстоятельство – именно от них по большей части будет зависеть все, что происходит в первые минуты после совершения террористической атаки. Их эффективное реагирование либо нерасторопность могут привести как к большим, так и незначительным жертвам и разрушениям. Незамедлительная и грамотная реакция сотрудников служб безопасности, защищающих и оказывающих содействие гражданам на месте совершения теракта, является наилучшим способом достижения положительного результата по минимизации жертв и разрушений при террористических атаках. В этой связи специальным группам реагирования служб безопасности (там, где они созданы) потенциальных уязвимых объектов и целей террористов важно владеть специальной подготовкой, связанной со стрельбой, а также основами контроля над поведением неконтролируемой толпы, поскольку возникновение паники является первым, с чем приходится сталкиваться правоохранителям и службам безопасности во время совершения террористических атак.

В настоящее время, как правило, за всеми сотрудниками служб безопасности рассматриваемых объектов закреплён определенный периметр. Однако может так случиться, что охраняемый объект не будет иметь точного периметра, и гражданам

совместно с сотрудниками службы безопасности придется действовать в одиночку, не имея эффективных средств защиты и самообороны, в том числе огнестрельного оружия. Если граждане и сотрудники службы безопасности не могут иметь при себе оружие для защиты самих себя, то в случае возникновения нападения террористов им остается только бежать с места происшествия, либо где-то укрыться. Сотрудникам служб безопасности очень важно обеспечить грамотное руководство людьми, оказавшимися на месте совершения теракта, чтобы сообщить им, куда именно нужно бежать и где лучше спрятаться до прибытия помощи и правоохранителей.

Для обеспечения гарантированной безопасности уязвимых объектов и целей потенциальных террористических угроз не менее важны эффективные физические барьеры, которые могут стать ключевыми компонентами в процессе обеспечения антитеррористической безопасности [22, с. 112]. Вполне очевидно, что всевозможные видимые меры защиты в виде вооруженных охранников, труднопреодолимых входов, тщательных проверок и др. могут служить сдерживающими средствами, подталкивающими террористов к поиску более уязвимых целей и объектов для нападения. Ряд экспертов отмечают, что организаторами и исполнителями террористических атак, как правило, формируются предпочтения относительно объектов для нападения, исходя из их значимости и доступности. Поэтому террористами для совершения террористических атак выбираются цели более доступные. В тех случаях, когда возможности международных террористов по совершению террористических атак существенно ограничены, у многих хорошо защищенных объектов существенно снижаются риски совершения рассматриваемых нападений [23, с. 25].

Отдельно хотелось бы отметить, что инфраструктура уязвимых объектов и целей современных террористических угроз с массовым пребыванием людей также должна быть подготовлена самым лучшим образом. В частности, это можно сделать посредством увеличения количества путей отхода при возникающих террористических атаках. Вне всякого сомнения данное предложение само по себе не является самой



эффективной и удачной превентивной мерой, однако в то же время наличие нескольких путей отхода позволит создать ряд безопасных участков как внутри, так и снаружи анализируемых объектов, тем самым способствуя обеспечению эффективной безопасности людей. Необходимо, чтобы наглядная агитация по борьбе с терроризмом размещались на специальных информационных стендах на рассматриваемых объектах. В том числе на разного рода стендах также бы следовало разместить схемы эвакуации в случае террористической угрозы, телефонные номера экстренных служб, территориальных органов безопасности, МВД России, а также Росгвардии [24, с. 107].

Немаловажно усилить антитеррористическую безопасность, проверив и уточнив должностные обязанности всех сотрудников служб безопасности, активизировав работу, направленную на усиление бдительности, как со стороны сотрудников служб безопасности, так и персонала охраняемых объектов. Не помешает регулярное проведение полноценного обследования всех имеющихся на охраняемых объектах помещений, в том числе которые стоят отдельно от рассматриваемых зданий на охраняемой территории. Подобный подход позволит выявить находящиеся в них тайники с оружием и взрывчатыми веществами [25, с. 229].

Для защиты наиболее легкодоступных объектов и целей террористических угроз с массовым пребыванием людей возможно предпринять ряд эффективных мер. В первую очередь владельцам этих объектов нужно убедительно разъяснить, что они рискуют столкнуться с террористическими угрозами, если террористами данные объекты будут восприниматься как наиболее легкие цели, которые слабо защищены и обустроены от возможных угроз. Соответственно, одним из наиболее эффективных способов, сводящих к минимуму подверженность рискам стать мишенью для террористов, является высокий уровень ситуационной осведомленности. Подобный подход может стать очень действенным способом для оказания препятствия в совершении теракта.

Кроме того, в целях обеспечения гарантированной безопасности уязвимых объектов и целей рассматриваемых угроз важен

комплексный подход, основанный на качественной охране, эффективном пропускном режиме и грамотном руководстве [26, с. 175]. В частности, сотрудники служб безопасности и охраны должны быть подготовлены на высоком уровне, в случае реагирования обязаны санкционированно применять огнестрельное оружие против террористов. Необходимо в процессе тренировок сотрудников служб безопасности и охраны моделировать такие ситуации, при которых следует развернуть специально подготовленные мобильные подразделения по обеспечению безопасности, если они необходимы исходя из существующей угрозы и оценки рисков. Одним словом, сотрудники служб безопасности и охраны должны быть подготовлены к активному отпору. Время неподготовленных и нетренированных охранников крупных торговых центров, медицинских учреждений и иных важных объектов заканчивается.

Немаловажно, чтобы руководители служб безопасности анализируемых объектов ознакомились с абсолютно новым программным комплексом, который носит название «электронный полигон». Он был разработан совсем недавно с целью повышения антитеррористической защищенности социально значимых объектов и поддерживает математическое моделирование антагонистического конфликта между нарушителем и реципиентами риска в условиях террористической атаки. Это авторская методология повышения антитеррористической защищенности, которая основана на противодействии террористической атаке управляемым движением людских потоков (управляемая эвакуация) в зоны безопасности по безопасным траекториям. Он ориентирован на решение практических задач, в частности распределения ограниченных ресурсов, выделяемых на повышение антитеррористической безопасности [27, с. 50].

И наконец, необходимо проводить дальнейшее совершенствование законодательного регулирования форм по контролю антитеррористической защищенности объектов с массовым пребыванием людей, который в данный момент возлагается на различные координационные органы в сфере противодействия терроризму (Национальный антитеррористический комитет, антитеррористические комиссии различных



уровней, оперативные штабы и др.) [28, с. 11].

В заключении хотелось бы отметить, что проведенное исследование в достаточной мере свидетельствует о том, что для защиты мест, в наибольшей мере подверженных риску террористических угроз с массовым пребыванием людей, имеет существенное значение совершенствование упреждающих контрмер, которые необходимо сгруппировывать вокруг основных сфер: выявление потенциальных террористических угроз; внедрение элементов государственно-частного сотрудничества в антитеррористическую деятельность; потенциальная оценка возможных рисков, которые должны включаться в планы реагирования правоохранителей и служб безопасности; проведение активной предупредительной работы в обществе; сдерживание террористов посредством минимизации серьезных последствий от их нападения; увеличение количества путей отхода при возникающих террористических угрозах; моделирование различных ситуаций; комплексный подход, основанный на качественной охране, эффективном пропускном режиме и грамотном руководстве, и др. Соответственно, нужно четко понимать, что антитеррористическая безопасность требует постоянных новых оригинальных решений проблемы, связанной с защитой уязвимых объектов и целей с массовым пребыва-

нием людей. Поэтому при оценке антитеррористической безопасности каждого уязвимого объекта и цели с массовым пребыванием людей чрезвычайно важны и необходимы индивидуальные подходы.

В дальнейшем также необходимо продолжать исследование особенностей современного международного терроризма, чтобы выработать комплексный научно обоснованный и проработанный подход для создания системы защиты потенциальных уязвимых объектов и целей современных террористических угроз с массовым пребыванием людей. Исследование имеющихся различий в стратегиях и тактиках международных террористических организаций, а также этимологизация форм и методов их преступного воздействия сможет в дальнейшем позволить в значительной степени углубиться в понимание сути рассматриваемого негативного антисоциального явления. Кроме того, подобная научная деятельность также сделает возможным определение последующих научно-исследовательских рубежей, при помощи которых в дальнейшем возможно будет проработать и установить все имеющиеся закономерности международного террора, тем самым предпринять существенное поступательное движение вперед по пути к минимизированию возможных террористических угроз.

1. Зеленов Ю.Н. Качественное перерождение террористического насилия: теория и практика // Право и образование. 2014. № 2.

2. Кобец П.Н. Противодействие терроризму в информационной сфере: опыт и проблемы // Научный портал МВД России. 2021. № 3(55).

3. Путин назвал цель заказчиков теракта в «Крокусе» // URL: <https://www.rbc.ru/politics/04/04/2024/660e903c9a7947dcbeef7e8c?ysclid=lum7sobuxf14143063> (дата обращения: 22.04.2024).

4. Расширенное заседание коллегии Генеральной прокуратуры // URL: <http://www.kremlin.ru/events/president/transcripts/deliberations/73735> (дата обращения: 22.04.2024).

5. Третьякова А.А. Особенности современного терроризма и его история в России // Актуальные вопросы в науке и практике: сб. ст. по материалам XIII междунар. науч.-практ. конф., Самара, 10 декабря 2018 г. – Самара: ООО «Дендра», 2018.

6. Сундиев И.Ю. Противодействие вербовочной деятельности международных террористических и экстремистских организаций в сети «Интернет» // Проблемы детерминации и предупреждения преступности / под ред. проф. А.И. Долговой. – М.: Общероссийская общественная организация «Российская криминологическая ассоциация», 2017.

7. Кобец П.Н. Криминологические риски использования компонентов химического оружия и опасных химических веществ в террористических целях // Военно-юридический журнал. 2023. № 5. DOI 10.18572/2070-2108-2023-5-18-21.



8. Кобец П.Н. Генезис опасной разновидности террористической угрозы – биологического терроризма и меры по его профилактике // Правопорядок: история, теория, практика. 2021. № 1(28).
9. Кобец П.Н. Опыт и проблемы противодействия международному терроризму на объектах атомной энергетики // Научный портал МВД России. № 2 (46). 2019.
10. Краснова А.Р., Грибок Т.А. Терроризм на опасных производственных объектах. Меры защиты от терроризма // Сб. науч. тр. Ангарского государственного технического университета. 2020. № 17. DOI 10.36629/2686-7788-2020-1-338-343.
11. Кобец П.Н. Особенности противодействия террористической преступности в крупных городах и мегаполисах // Урбанистика. 2017. № 2.
12. Ашихмин Р.П. Совершенствование системы безопасности от террористических актов на примере главного корпуса Амурского государственного университета // День науки: материалы XXX науч. конф. Амурского государственного университета, Благовещенск, 15 апреля 2021 г. – Благовещенск: Амурский государственный университет, 2021.
13. Трушкова Т.М. Правовые основы противодействия терроризму в образовательных организациях // Вестник Прикамского социального института. 2021. № 1 (88).
14. Расширенное заседание коллегии Генеральной прокуратуры // URL: <http://www.kremlin.ru/events/president/transcripts/deliberations/73735> (дата обращения: 22.04.2024).
15. Кобец П.Н. Система мер по предупреждению преступлений, возникающих в период чрезвычайных ситуаций, природных и техногенных аварий и катастроф на территории Российской Федерации // Безопасность жизнедеятельности: наука, образование, практика: материалы VI межрегиональной науч.-практ. конф. с международным участием, Южно-Сахалинск, 28 ноября 2015 г. – Южно-Сахалинск: Сахалинский государственный университет, 2016.
16. Кобец П.Н., Краснова К.А. § 2. Обеспечение правопорядка в период подготовки и проведения международных спортивных соревнований: законодательные проблемы и пути их решения // Уголовно-правовые и криминологические проблемы противодействия преступности в спорте: коллективная монография по результатам работы междунар. науч.-практ. конф. «Уголовно-правовые и криминологические проблемы противодействия преступности в спорте». – СПб: Центр научно-информационных технологий «Астерион», 2021.
17. Рытьков А.А., Зиберова О.С. Вопросы применения и использования служебных собак специалистами-кинологами при строительстве и эксплуатации спортивных объектов международного значения в рамках обеспечения антитеррористической безопасности // Проблемы правоохранительной деятельности. 2017. № 3.
18. Швецов А.В. Аспекты транспортной безопасности на Московском метрополитене // Транспортное дело России. 2015. № 4.
19. Шепелюк С.И., Иванов Н.А. Организация мероприятий по обеспечению антитеррористической безопасности на потенциально опасных объектах // Комплексная безопасность и физическая защита: труды VIII мемориального семинара проф. Бориса Ефимовича Гельфанда и XV междунар. науч.-практ. конф., Санкт-Петербург, 1-3 октября 2019 г. – СПб: Санкт-Петербургский университет ГПС МЧС России, 2019.
20. Голиков А.А. К вопросу обеспечения безопасности и антитеррористической защиты объектов // Преступность в сфере информационных и телекоммуникационных технологий: проблемы предупреждения, раскрытия и расследования преступлений. 2020. № 1 (6).
21. Михайлова М.Д., Алехин А.А. Актуальные вопросы обеспечения безопасности населения от террористических угроз // Материалы ежегодной науч.-практ. конф. «Социально-гуманитарные коммуникации в системе современных международных отношений»: сб. науч. ст. и тезисы докладов. – М.: Институт международных социально-гуманитарных связей, 2016.
22. Предупреждение преступности в России: монография / Ю.М. Антонян, М.М. Бабаев, Ю.Г. Касперович [и др.]; под редакцией проф. Ю.М. Антоняна. – М.: ОАО «Можайский полиграфический комбинат», 2014.
23. Радаев Н. Рациональная стратегия защиты объекта. Концепция повышения защищенности критически важных объектов от технологического терроризма // Безопасность. Достоверность. Информация. 2007. № 71.



24. Пантелеев В.П. Об обеспечении антитеррористической защищенности музейного учреждения // Поколение будущего: взгляд молодых ученых – 2021: сб. науч. ст. 10-й междунар. молодежной науч. конф., Курск, 11-12 ноября 2021 г. – Курск: Юго-Западный государственный университет, 2021.

25. Спесивцев С.А. О мерах антитеррористической безопасности как факторе минимизации риска террористических угроз в условиях современной геополитической реальности // Проблемы современного педагогического образования. 2018. № 60-2.

26. Обзор II Всероссийской науч.-практ. конф. «Правовое обеспечение национальной безопасности. Памяти А.А. Прохожева» (РАНХиГС, Москва, 21 апреля 2023 г.) / О.Ф. Акбашев, К.В. Алексеев, В.П. Беркут [и др.] // Транспортное право и безопасность. 2023. № 4 (48).

27. Колодкин В.М., Варламова Д.М., Шакиров А.Д. Распределение ресурсов на обеспечение антитеррористической безопасности социально значимых объектов // Вестник компьютерных и информационных технологий. 2024. № 1 (235). DOI 10.14489/vkit.2024.01.pp.046-054.

28. Апухтин М.П., Никулин А.С. Частноправовые аспекты обеспечения антитеррористической безопасности объектов // Криминологический журнал. 2023. № 2. DOI 10.24412/2687-0185-2023-2-9-12.

### **Информация об авторе:**

**Кобец П.Н.**, главный научный сотрудник  
Центра организационного обеспечения научной  
деятельности,  
доктор юридических наук, профессор

### **About the author:**

**Kobets P.N.**, chief researcher of the Center for or-  
ganizational support of scientific activities,  
doctor of law, professor

Статья поступила в редакцию 16.05.2024



Научная статья

doi: 10.29039/2312-7937-2024-2-54-61



**КАШКИН ОЛЕГ ИГОРЕВИЧ**

0000400@bk.ru



**ХРАМОВ МИХАИЛ ЕВГЕНЬЕВИЧ**

000049@inbox.ru

Всероссийский институт повышения квалификации  
сотрудников МВД России (Московская область, Россия)



**КАШКИНА ЕКАТЕРИНА ВАЛЕРЬЕВНА**

Научно-исследовательский институт  
Федеральной службы исполнения наказаний России  
(Москва, Россия)

000049@bk.ru

ORCID.ORG/0000-0001-5045-2054

## К ВОПРОСУ О ПРОФИЛАКТИКЕ РАСПРОСТРАНЕНИЯ ДЕСТРУКТИВНОЙ ИДЕОЛОГИИ, ПОСЯГАЮЩЕЙ НА ТРАДИЦИОННЫЕ РОССИЙСКИЕ ДУХОВНО-НРАВСТВЕННЫЕ ЦЕННОСТИ

**Аннотация.** В статье приводится краткий анализ понятий «идеология», «деструктивная идеология», в том числе «идеология экстремизма». Приведены мнения российских ученых, в том числе авторские, о роли сети Интернет в распространении деструктивной идеологии, в том числе представлены определенные способы борьбы с идеологией экстремизма посредством виртуального пространства. Определены риски, способствующие распространению деструктивной идеологии как извне, так и внутри государства. Обозначены наиболее приоритетные цели и задачи со стороны государства, корректирующие политику противодействия экстремизму в связи с трагическими событиями в «Крокус Сити Холле», а также в период проведения специальной военной операции.

**Ключевые слова и словосочетания:** деструктивная идеология, экстремистская идеология, преступления экстремистской направленности, противодействие экстремизму.



*Для цитирования:* Кашкин О.И., Храмов М.Е., Кашкина Е.В. К вопросу о профилактике распространения деструктивной идеологии, посягающей на традиционные российские духовно-нравственные ценности // Вестник ВИПК МВД России. – 2024. – № 2 (70). – С. 54-61; doi: 10.29039/2312-7937-2024-2-54-61.

**KASHKIN OLEG I.**

**KHRAMOV MIKHAIL E.**

Advanced Training Institute of the MIA of Russia (Moscow region, Russia)

**KASHKINA EKATERINA V.**

Research Institute of the Federal Penitentiary Service (Moscow, Russia)

### ON THE ISSUE OF PREVENTING THE SPREAD OF DESTRUCTIVE IDEOLOGY THAT ENCROACHES ON TRADITIONAL RUSSIAN SPIRITUAL AND MORAL VALUES

**Annotation.** The article provides a brief analysis of the concept of ideology, destructive ideology, including the ideology of extremism. The opinions of Russian scientists, including the author's, on the role of the Internet in spreading destructive ideology are presented, including certain ways to combat the ideology of extremism through virtual space. The risks contributing to the spread of destructive ideology both from outside and inside the state are identified. The most priority goals and objectives on the part of the state have been identified, correcting the policy of countering extremism in connection with the tragic events at Crocus City Hall, as well as during the Special Military Operation.

**Key words and word combinations:** destructive ideology, extremist ideology, crimes of extremist orientation, counteraction to extremism.

*For citation:* Kashkin O.I., Khramov M.E., Kashkina E.V. On the issue of preventing the spread of destructive ideology that encroaches on traditional russian spiritual and moral values // Vestnik Advanced Training Institute of the MIA of Russia. – 2024. – No. 2 (70). – P. 54-61; doi: 10.29039/2312-7937-2024-2-54-61.

Сегодня в Российской Федерации, когда государственная политика направлена на сохранение и укрепление традиционных духовно-нравственных ценностей, складывается ситуация, при которой необходимо принятие неотложных мер по защите данных ценностей от деятельности экстремистских и террористических организаций, использующих в своих противоправных целях идеологическое и психологическое воздействие на граждан. В этой связи не перестает быть актуальным вопрос противодействия деструктивной идеологии, основные угрозы и риски распространения которой определены в Указе Президента Российской Федерации от 09.11.2022 № 809 «Об утверждении Основ государственной политики по сохранению и укреплению традиционных российских духовно-нравственных ценностей».

Любопытными представляются приводимые Н.Г. Осиповой слова Д. Маклеллана

о том, что «идеология – это наиболее неопределенное понятие во всех социальных науках» [1, с. 10]. Обращаясь к толковому словарю русского языка, мы видим, что под идеологией понимается система взглядов, идей, характеризующих какую-нибудь группу, класс, политическую партию, общество [2, с. 529]. Именно идейная основа заложена в сути экстремизма, без которой экстремистские действия, как указал А. Емельяненко, «становятся обычным преступлением» [3], уровень которых, о чем мы скажем далее, не идет на спад.

Следует указать на увеличение количества противоправных и преступных посягательств, связанных с проявлениями экстремистской идеологии, нередко выражающихся в террористических актах. С января по декабрь 2023 года зарегистрировано 2 382 преступления террористического характера и 1 340 преступлений экстремистской направленности. Из общего числа за-



регистрированных преступлений террористического характера 1 098 (+29%) преступлений совершены в 2023 году, в том числе: 213 (+76%) пресечено на стадии приготовления и покушения, а 223 (-31,6%) произошли за пределами Российской Федерации [4]. Этому способствует латентная противоправная деятельность лиц, пропагандирующих идеологию экстремизма в сети Интернет, а именно мессенджерах, социальных сетях, сетевых играх. Как справедливо отмечают Н.Н. Самохина и С.Г. Гугова, ресурсы сети Интернет направлены на максимальное включение населения в процесс потребления информации, что делает эффективным воздействие, в том числе и сторонников экстремистской идеологии, на самые широкие слои населения [5, с. 148].

Необходимо обратить внимание, что работа по вербовке новых адептов ведется как через взаимодействие по сети Интернет, так и при личных встречах с лицами, относящимися к категориям: склонных к внушению, подростков, слабо образованных, имеющих низкий социальный статус, попавших в трудную жизненную ситуацию, имеющих долговые обязательства перед кредитными организациями. Такое повсеместное распространение деструктивной идеологии требует разработки различных социальных и правовых механизмов противодействия с учетом складывающейся обстановки как в Российской Федерации, так и за ее пределами.

На сегодняшний день одной из составляющих борьбы с экстремистской деятельностью в сети Интернет, согласно Стратегии противодействия экстремизму в Российской Федерации до 2025 года [6], является мониторинг информационно-телекоммуникационных сетей, с целью выявления подобных материалов и ограничения доступа к ним путем блокировки, что, по нашему мнению, является в настоящее время крайне неэффективным ввиду наличия различных способов VPN-соединений, позволяющих устанавливать зашифрованные соединения через подключение к виртуальной частной сети, расположенной в любой точке мира [7]. Однако в случае выявления подобного рода информации (контента) Правительственная комиссия по профилактике правонарушений предлагает рассматривать их размещение в сети Интернет как отягчающее обстоятельство, что

представляет собой дополнительный способ борьбы с деструктивной идеологией в рамках эффективности противодействия правонарушениям, совершаемым с использованием информационно-телекоммуникационных технологий [8].

Тем не менее полагаем, что одним из элементов механизма должна быть просветительская деятельность, реализуемая в образовательных, социальных организациях, при проведении различных видов занятий, культурно-массовых и спортивных мероприятий, религиозных праздников, собраний, на которые необходимо привлечение представителей правоохранительной системы, религиозных конфессий, обладающих навыками и специальными знаниями для участия в проводимых мероприятиях, имеющих опыт работы по данному направлению, способных давать квалификационную оценку, приводить примеры негативного влияния и последующей ответственности за противоправные деяния в рассматриваемой нами сфере. С другой стороны, эффективно бороться с лицами, намеренно осуществляющими деятельность по распространению деструктивной идеологии, возможно, применяя меры уголовно-правового воздействия либо показательные примеры таковых, в частности после недавних событий со стрельбой в «Крокус Сити Холле» 22 марта 2024 г. было задержано 11 человек, в том числе четыре террориста, непосредственно участвовавших в нападении, и возбуждено уголовное дело по ст. 205 УК РФ («Террористический акт»).

Нельзя не отметить отсутствие должного развития российского сегмента Интернета, своевременно осуществлявшего блокирование информационного контента, представляющего угрозу для традиционных российских духовно-нравственных ценностей. Главная опасность состоит в том, что массы, зараженные деструктивными идеями, в дальнейшем становятся в лучшем случае соперниками, а в худшем – участниками или активными членами радикальных (преступных) групп. Борьба за умы превратилась в востребованный продукт, который используют целые государства, объединенные в альянс для удаленного воздействия на целевую аудиторию государств, желая навязать свое мироустройство [9].



Укажем, что при отсутствии должного внимания к указанной проблеме со стороны ряда государств, подвергающихся подобным атакам, мы становимся свидетелями происходящих цветных революций, разрушающих систему безопасности страны, приводящих к потере суверенитета, территориальной целостности, в частности в Украине, Грузии и др. Необходимо указать, что страны, которыми во время не была осознана опасность данной внешней деятельности, не разработавшие способы противодействия, рискуют потерять способность противостоять данной угрозе, усложнить внутренние отношения внутри государства, утратив опору на традиционные духовно-нравственные ценности.

Экстремистской идеологии возможно противостоять только комплексом мер, направленных на профилактику, организацию правильно мотивированных групп, сплоченных одной идеей, базируемой на патриотизме и чувстве гражданственности, а также жестких уголовно-правовых (репрессивных) мерах. Учитывая, что в России отсутствует, согласно Конституции Российской Федерации, единая идеология (ст. 13), о необходимости которой ни раз упоминалось в научных трудах, к примеру, Н.Г. Осипова ратует за возрождение традиционной для России консервативной системы ценностей (духовность, нравственность, патриотизм, державность и единство народа), которая станет фундаментом национальной идеи [1, с. 25], а также говорилось с высоких трибун научных мероприятий. Например, председатель Следственного комитета Российской Федерации, генерал юстиции Российской Федерации А.И. Бастрыкин на прошедшей в 2023 году XVII Международной научно-практической конференции «Державинские чтения» озвучил мнение о том, что «не может быть общество без идеологии, это элементарные понятия государства и права. Сейчас проходит специальная военная операция (далее – СВО), и одна из целей СВО – денацификация Украины, то есть уничтожение идеологии фашизма. Одна из задач СВО сегодня решается, поэтому я предлагаю серьезно подумать над этим. С учетом нашего исторического прошлого, с учетом современных реалий, в которых мы живем, думая о перспективах развития нашего общества, необходимо все-таки

сформулировать идеологию нашего общества, наших целей и закрепить ее в Конституции РФ» [10]. При этом у экстремизма такая идеология имеется – идеология, преследующая цель – разрушение государственного строя, на что также указал Александр Иванович, назвав идеологию в Украине – фашистской.

Следует согласиться с представителями Межрегиональной общественной организации «Центр содействия государству в противодействии экстремистской деятельности» в отсутствии единого, универсального психологического портрета лица, склонного к восприятию деструктивных идей (экстремистских). Та или иная группа обладает своими групповыми нормами и ценностями, имеющими общий набор стремлений (целей):

- поиск идеалов;
- пристрастное отношение к прошлому (его идеализация или полное неприятие);
- отвержение общепризнанных идеалов и эталонов;
- максимализм во взглядах, резкий переход от позитивизма к негативу, убеждение, что цель оправдывает средство;
- ослабление семейных (социально полезных) связей.

Более того, по утверждению представителей указанной организации, внутренний мир лиц, склонных к экстремистской деятельности, прост и непротиворечив, поэтому другой человек, не разделяющий его убеждений, рассматривается как препятствие, подлежащее простому физическому устранению [11].

Мы не будем более подробно останавливаться на психологическом, криминологическом, социальном портрете лица, совершающего преступления экстремистской направленности, тем более что данный вопрос нашел широкое освещение в трудах отечественных ученых, в частности Е.Н. Юрасовой, В.И. Красикова, В.В. Алдохина, А.Г. Никитина, М.Ф. Мусаеляна, Ж.М. Джоробекова, И.Н. Сарычевой, О.А. Яковлевой, А.А. Зорькиной, О.В. Хомяченковой, В.Г. Ившина, А.С. Кондакова и ряда других.

Возвращаясь к нашему вопросу, следует указать, что вовлечение в деструктивное сообщество не является целью, а рассматривается как главное направление по переформатированию и навязыванию желаемых политических целей, достигаемых в том числе с помощью насилия, объекту



внушения. Этим можно объяснить процесс зарождения «цветных революций», например произошедший в 2014 году государственный переворот в Украине, который, по мнению В.Н. Ушакова, Е.В. Ефимова, И.В. Игнатъева, был санкционирован США и ЕС [3], где обманутые люди, ориентируемые на чуждые псевдоценности, готовы к конкретным действиям через насильственные методы и устранение политических оппонентов.

Полагаем, что ответной мерой противодействия новым угрозам выступит расширение пределов административной, но в большей степени уголовной ответственности. Как, например, расширение перечня уголовных статей, предусматривающих прекращение гражданства Российской Федерации, согласно ст. 24 Федерального закона от 28.04.2023 № 138-ФЗ «О гражданстве Российской Федерации», с ранее регламентированных 18 до 64 статей, где наиболее значимыми являются новые составы уголовных преступлений:

- распространение фейков о Вооруженных Силах Российской Федерации и дискредитация российской армии (ст. 207.3 и 280.3 УК РФ);
- преступления, связанные с диверсионной деятельностью (ст. 281.1-281.3 УК РФ);
- призывы к введению санкций и развязыванию агрессивной войны (ст. 284.2 и 354 УК РФ) и т.д.

Мы не зря затронули тему прекращения гражданства Российской Федерации, так как отдельной проблемой в данном направлении стоит стихийная трудовая миграция из стран ближнего и дальнего зарубежья, лица, получающие разрешение на временное проживание и гражданство Российской Федерации. Указанные категории населения образуют замкнутую систему, в которую приходят и разгораются деструктивные экстремистские идеи, перерастающие в насильственный экстремизм, терроризм.

Неконтролируемая миграция создает предпосылки для возникновения дополнительных рисков в виде возможной дестабилизации общественно-политической обстановки, роста ксенофобских настроений, создания экстремистской и террористической угрозы.

Сложность адаптации мигрантов к новым условиям, зачастую бытовая неустроенность, незнание языка и традиций создают условия, при которых они становятся

легкой мишенью вербовщиков-террористов. Находясь в непростой жизненной ситуации, мигранты с легкостью начинают обвинять в своих проблемах представителей власти, государства и просто граждан страны, и после небольшой идеологической обработки они уже готовы к совершению насильственных действий экстремистского и террористического характера.

Немаловажным аспектом выступают и современные средства коммуникации. Доступность сети Интернет с любого мобильного устройства значительно облегчает задачу вербовщикам, которые активно апеллируют к проявлениям национализма и религиозного радикализма.

Как мы упоминали ранее, одним из наиболее тревожных факторов является увеличение числа тяжких и особо тяжких преступлений, совершаемых мигрантами. Так, А.И. Бастрыкин на заседании Межведомственной комиссии Совета Безопасности Российской Федерации по вопросам миграции 25 сентября 2023 г. озвучил проблему возросшей преступности со стороны иностранных граждан, которая с января по июль 2023 г. увеличилась на 32% (с 8,5 тыс. до 11 тыс.) [12]. Именно складывающаяся неблагоприятная миграционная среда, оказывающая негативное влияние на межнациональные (межэтнические) и межконфессиональные отношения, способствует возникновению экстремистских проявлений [6].

Несомненно, количество преступлений экстремистской направленности в разы меньше иных видов, совершаемых на территории Российской Федерации, однако именно первые вызывают большой общественный резонанс и дестабилизацию социальной обстановки. Нередко мигранты пополняют ряды международных террористических организаций.

Как справедливо заметил начальник Управления по надзору за исполнением законов о федеральной безопасности, межнациональных отношениях, противодействию экстремизму и терроризму Ю.П. Хохлов, «установлены и привлечены к ответственности иностранные граждане, которые занимались распространением экстремистских и террористических материалов в сети Интернет. Принимались меры к недопущению въезда в Россию иностранных граждан, причастных к экстремистской и



террористической деятельности. Приведенные данные подтверждают высокую степень влияния миграционного фактора на состояние экстремистской и террористической преступности [13]. В отношении указанных групп довольно сложно проведение коррекции поведения, установление организаторов, зачинщиков. Ввиду чего назрел момент ужесточения государственной политики в части миграционного законодательства, особенно после произошедшего 22 марта 2023 г. теракта в «Крокус Сити Холле».

Госдума начинает работу над ужесточением миграционного законодательства. Как отмечают сами депутаты, инициатив на сегодняшний день очень много. После теракта в «Крокус Сити Холле» полиция проводит усиленные проверки приезжих, министерства и ведомства также готовят свои предложения, как улучшить ситуацию в данной сфере. Среди предлагаемых мер – создать централизованную компанию-оператора по привлечению иностранной рабочей силы. Министерство внутренних дел Российской Федерации с 1 апреля 2024 г. внесло на рассмотрение правительства проект федерального закона об условиях въезда, выезда и пребывания в России иностранных лиц и лиц без гражданства. В частности, документ предлагает сократить срок временного пребывания иностранцев до 90 дней в течение календарного года. Сейчас мигранты могут находиться в России в течение 90 дней с момента пересечения границы, период может быть продлен до года в случае заключения трудового договора.

Среди других предложений МВД России в законопроекте – усиление контроля в отношении работодателей, заказчиков работ или услуг, привлекающих иностранную рабочую силу, а также введение биометрической идентификации личности при въезде в Россию. Предусматривается также «соглашение о лояльности»: иностранцы будут обязаны подписать согласие на возможное ограничение их права на въезд в Россию, пребывание и проживание на территории

страны в случае нарушения законодательства [14].

В то же время было бы неверным говорить исключительно о том, что именно мигранты, находясь в непростой жизненной ситуации, о чем мы говорили выше, становятся «легкой добычей» сети деструктивной идеологии. В последнее время граждане Российской Федерации совершают не менее тяжкие преступления (террористические акты и преступления экстремистской направленности), мотивами которых становятся как финансовая несостоятельность, так и неустройство действующей государственной власти. Именно подрыв доверия к институтам государственной власти является одним из последствий распространения деструктивной идеологии, приводящим к дестабилизации государственной и общественной безопасности, созданию угрозы суверенитету Российской Федерации, ее единству и территориальной целостности.

Помимо решения вопросов о противодействии распространению деструктивной идеологии на законодательном уровне, что является правовым инструментом реализации государственной политики в сфере противодействия экстремизму и сохранения духовно-нравственных ценностей, считаем необходимым проводить работу по изменению сознания граждан в русле осознания потребности в единстве со своим народом (укреплении гражданского единства), осознания себя частью государства и ответственности за судьбу Отчизны, что особо остро наблюдается именно с началом специальной военной операции, ее поддержки со стороны граждан Российской Федерации, в том числе в формате хештегов в социальных сетях, флэшмобов, песен, стихов «Я русский!», «СвоихНеБросам», «За Победу!» [15].

1. Осипова Н.Г. Идеологическое воздействие на социальное поведение: теоретико-методологические аспекты // Вестник Московского университета. Сер. 18. Социология и политология. 2022. Т. 28. № 4.

2. Ожегов С.И., Шведова Н.Ю. Толковый словарь русского языка. – М.: Академия наук СССР, 1949 // URL: <https://roslib.rudn.ru/book/tolkoviy-slovar-russkogo-yazyka> (дата обращения: 29.03.2024).



3. Кашкин О.И., Храмов М.Е., Кашкина Е.В. Принятие идеологии русофобии как разновидности противоправной деятельности экстремистской направленности // Вестник Всероссийского института повышения квалификации сотрудников Министерства внутренних дел Российской Федерации. 2022. № 4 (64).

4. МВД России сообщило о росте на 6% числа террористических преступлений в 2023 г. [Электронный ресурс] // URL: <https://www.interfax-russia.ru/moscow/news/mvd-rf-zafiksirovalo-rost-na-6-chisla-terroristicheskikh-prestupleniy-i-snizhenie-na-14-ekstremistskih-v-2023-g> (дата обращения: 29.03.2024).

5. Самохина Н.Н., Гутова С.Г. Идеология экстремизма и терроризма как форма деструктивного поведения: философский анализ // Манускрипт. 2016. № 2 (74).

6. Об утверждении Стратегии противодействия экстремизму в Российской Федерации [Электронный ресурс]: указ Президента Российской Федерации от 29.05.2020 № 344 // URL: <http://www.kremlin.ru/acts/bank/45555> (дата обращения: 29.03.2024).

7. Кашкин О.И., Захарова Ю.В., Кашкина Е.В. К вопросу о методах установления интересующих сведений из открытых интернет-ресурсов при документировании преступлений, в том числе экстремистской деятельности // Вестник Всероссийского института повышения квалификации сотрудников Министерства внутренних дел Российской Федерации. 2022. № 3 (63).

8. Протокол заседания Правительственной комиссии по профилактике правонарушений от 20 декабря 2023 г. № 2 [Электронный ресурс] // URL: [file:///C:/Users/admin/Downloads/Protokol\\_PKPP\\_ot\\_20\\_12\\_2023\\_N\\_2%20\(1\).pf](file:///C:/Users/admin/Downloads/Protokol_PKPP_ot_20_12_2023_N_2%20(1).pf) (дата обращения: 29.03.2024).

9. Об утверждении перечня иностранных государств и территорий, совершающих недружественные действия в отношении Российской Федерации, российских юридических и физических лиц [Электронный ресурс]: распоряжение Правительства РФ от 05.03.2022 № 430-р (ред. от 29.10.2022) // URL: [https://www.consultant.ru/document/cons\\_doc\\_LAW\\_411064/](https://www.consultant.ru/document/cons_doc_LAW_411064/) (дата обращения: 29.03.2024).

10. Бастрыкин считает, что надо добавить в Конституцию положения об идеологии государства [Электронный ресурс] // Рос. газ. 2023. 22 нояб. // URL: <https://rg.ru/2023/11/22/bastrykin-schitaet-cto-nado-dobavit-v-konstituciiu-polozheniia-ob-ideologii-gosudarstva.html?ysclid=lucas2puu7792066177> (дата обращения: 29.03.2024).

11. Характеристика лица, склонного к экстремистской деятельности [Электронный ресурс] // URL: <https://www.csgped.ru/protivodejstvie/profilaktika-ekstremistskoi-deyatelnosti/harakteristika-lica-sklonnogo-k-ekstremistskoi-deyatelnosti.html> (дата обращения: 29.03.2024).

12. Председатель СК России принял участие в заседании Межведомственной комиссии Совета Безопасности Российской Федерации по вопросам миграционной политики [Электронный ресурс]: Официальный сайт Следственного комитета Российской Федерации // URL: <https://sledcom.ru/news/item/1826796/> (дата обращения: 29.03.2024).

13. Выступление начальника Управления по надзору за исполнением законов о федеральной безопасности, межнациональных отношениях, противодействию экстремизму и терроризму Генеральной прокуратуры Российской Федерации Ю.П. Хохлова на тему «Противодействие незаконной миграции в контексте защиты прав мигрантов и противодействия террористическим угрозам» [Электронный ресурс] // URL: <https://epp.genproc.gov.ru/documents/1664002/1692093/37.pdf/> (дата обращения: 29.03.2024).

14. МВД уточнило, каких мигрантов не коснется ограничение пребывания в России [Электронный ресурс] // URL: <https://www.rbc.ru/rbcfreenews/660c708b9a7947db6a974c35> (дата обращения: 29.03.2024).

15. Кашкина Е.В. Гражданственность как традиционная духовно-нравственная ценность и ее место в уголовном законодательстве Российской Федерации // Вестник Всероссийского института повышения квалификации сотрудников Министерства внутренних дел Российской Федерации. 2024. № 1 (69).



### Информация об авторах:

**О.И. Кашкин**, заместитель начальника кафедры противодействия терроризму и экстремизму Международного межведомственного центра подготовки и переподготовки специалистов по борьбе с терроризмом и экстремизмом

**М.Е. Храмов**, старший преподаватель кафедры противодействия терроризму и экстремизму Международного межведомственного центра подготовки и переподготовки специалистов по борьбе с терроризмом и экстремизмом

**Е.В. Кашкина**, ведущий научный сотрудник, кандидат юридических наук, доцент

### About the authors:

**O.I. Kashkin**, deputy head of the department of counter-terrorism and extremism international inter-agency training and retraining center experts in the fight against terrorism and the extremism

**M.E. Khramov**, senior lecturer of the department of counter-terrorism and extremism international inter-agency training and retraining center experts in the fight against terrorism and the extremism

**E.V. Kashkina**, leading researcher, phd, associate professor

Статья поступила в редакцию 21.05.2024



Научная статья

doi: 10.29039/2312-7937-2024-2-62-69



**ШНАЙДЕР НАТАЛЬЯ АЛЕКСАНДРОВНА**

Всероссийский научно-исследовательский институт МВД России  
(Москва, Россия)

flash\_natali@mail.ru

## О НЕКОТОРЫХ СОВРЕМЕННЫХ ТЕНДЕНЦИЯХ НЕЗАКОННОГО ОБОРОТА НАРКОТИКОВ НА ТРАНСПОРТЕ И ОБЪЕКТАХ ТРАНСПОРТНОЙ ИНФРАСТРУКТУРЫ

**Аннотация.** Стратегия государственной антинаркотической политики Российской Федерации на период до 2030 года<sup>1</sup> (далее – Стратегия) предусматривает реализацию многофакторной модели, осуществляемой субъектами антинаркотической деятельности в целях сокращения доступности наркотиков для незаконного потребления, сокращения незаконного оборота наркотиков, формирования в обществе осознанного негативного отношения к незаконному потреблению наркотиков и участию в их незаконном обороте.

Учитывая, что наркотики перемещаются, сбываются посредством использования транспорта, почтовых отправлений, транспортно-логистической инфраструктуры, органам внутренних дел на транспорте (далее – ОВДТ) следует отводить одну из ведущих ролей в практическом осуществлении мер по предотвращению незаконного оборота наркотиков<sup>2</sup>.

В статье содержатся итоги исследования статистических показателей ФКУ «ГИАЦ МВД России» за период с 2019 по 2023 год, эмпирический и теоретический материалы, анализ которых позволил выявить современные тенденции наркопреступности на транспорте и объектах транспортной инфраструктуры.

Выводы, к которым пришёл автор, демонстрируют современное состояние и тенденции преступности в сфере незаконного оборота наркотиков (далее – НОН) на транспорте и объектах транспортной инфраструктуры; обосновывают необходимость принятия организационно-управленческих решений по качественному улучшению проведения досмотровых мероприятий; констатируют целесообразность рассмотрения вопроса о совершенствовании законодательства, регулирующего осуществление транспортно-экспедиционной деятельности, а также укрепления оперативно-розыскного взаимодействия.

<sup>1</sup> Стратегия государственной антинаркотической политики Российской Федерации на период до 2030 года [Электронный ресурс]: указ Президента Российской Федерации от 23 ноября 2020 г. № 733 // Доступ из справочно-правовой системы «КонсультантПлюс» (дата обращения: 30.01.2024).

<sup>2</sup> *Наркотики* – наркотические средства и психотропные вещества, включенные в Перечень наркотических средств, психотропных веществ и их прекурсоров, подлежащих контролю в Российской Федерации, аналоги наркотических средств и психотропных веществ, новые потенциально опасные психоактивные вещества, а также растения, содержащие наркотические средства или психотропные вещества либо их прекурсоры, включенные в Перечень растений, содержащих наркотические средства или психотропные вещества либо их прекурсоры и подлежащих контролю в Российской Федерации.

**Ключевые слова и словосочетания:** взаимодействие, наркопреступность, незаконный оборот наркотиков, транспорт, объекты транспортной инфраструктуры, тенденции преступности.

**Для цитирования:** Шнайдер Н.А. О некоторых современных тенденциях незаконного оборота наркотиков на транспорте и объектах транспортной инфраструктуры // Вестник ВИПК МВД России. – 2024. – № 2 (70). – С. 62-69; doi: 10.29039/2312-7937-2024-2-62-69.

### SCHNEIDER NATALIA A.

National Research Institute of the Ministry of Interior of the Russian Federation  
(Moscow, Russia)

### ABOUT SOME MODERN TRENDS DRUG TRAFFICKING IN TRANSPORT AND TRANSPORT INFRASTRUCTURE FACILITIES

**Annotation.** The strategy of the state anti-drug policy of the Russian Federation for the period until 2030 (hereinafter referred to as the Strategy) provides for the implementation of a multi-factor model carried out by subjects of anti-drug activities in order to reduce the availability of drugs for illicit consumption, reduce illicit drug trafficking, and create a conscious negative attitude towards illicit consumption in society drugs and participation in their illicit trafficking.

Considering that drugs are moved and sold through the use of transport, postal items, transport and logistics infrastructure, internal affairs bodies in transport (hereinafter referred to as OVDT) should be given one of the leading roles in the practical implementation of measures to prevent drug trafficking.

The article contains the results of a study of statistical indicators of the Federal State Institution «GIAC of the Ministry of Internal Affairs of Russia» for the period 2019-2023, empirical and theoretical material, the analysis of which made it possible to identify current trends in drug crime in transport and transport infrastructure facilities.

The conclusions reached by the author demonstrate the current state and trends of crime in the field of drug trafficking (hereinafter – NON) in transport and transport infrastructure facilities; substantiate the need for organizational and managerial decisions to improve the quality of inspection activities; state the expediency of considering the issue of improving legislation regulating the implementation of freight forwarding activities, and also, strengthening operational and investigative cooperation.

**Key words and word combinations:** interaction, drug crime, drug trafficking, transport, transport infrastructure facilities, crime trends.

**For citation:** Schneider N.A. About some modern trends drug trafficking in transport and transport infrastructure facilities // Vestnik Advanced Training Institute of the MIA of Russia. – 2024. – № 2 (70). – P. 62-69; doi: 10.29039/2312-7937-2024-2-62-69.

На протяжении многих лет в мире увеличивается число лиц, употребляющих наркотики, и неуклонно растёт число людей, страдающих расстройствами, связанными с их потреблением. Рост потребителей происходит на фоне непрекращающегося увеличения объёма незаконных поставок наркотиков. Резкий скачок объёма изъятий из незаконного оборота произошёл в 2022 году на так называемом «Северном маршруте», зачастую используемом для транспортировки опиатов из Афганистана через государства Центральной Азии для незаконного сбыта в Российской Федерации.

Поэтому одним из приоритетных направлений деятельности органов внутренних дел Российской Федерации на 2024 год остаётся противодействие незаконному обороту наркотических средств, психотропных веществ и их прекурсоров.

О борьбе с наркопреступностью, принимаемых мерах совершенствования работы по оказанию помощи населению в борьбе с наркологической угрозой Президент Российской Федерации В.В. Путин 19 апреля 2024 г. заслушал в рамках проведённого оперативного совещания постоянных членов Совета Безопасности [1].



По официальной статистике, в России в 2022 году общее число пациентов с психическими и поведенческими расстройствами, связанными с употреблением наркотиков, зарегистрированных наркологической службой Российской Федерации, составило 391,7 тыс. (+0,8 %; 2021 г. – 388,4 тыс.). Из них 229,7 тыс. – пациенты с диагнозом «синдром зависимости» (+1%; 2021 г. – 227,4 тыс.), 161,9 тыс. – пациенты с диагнозом «пагубное употребление» (+0,6%; 2021 г. – 161,0 тыс.) [2].

Вопросы противодействия незаконному обороту наркотических средств волнуют рядовых граждан, что подтверждается ростом на 29,7% обращений на данную тему, поступивших в первом квартале 2024 года в адрес Министерства внутренних дел Российской Федерации и его руководства [3].

Угрозы национальной безопасности в сфере оборота наркотиков, а также в области противодействия их незаконному обороту образуют принимаемые отдельными странами меры по либерализации и легализации наркотиков. Особую опасность для населения создаёт увеличение доли на рынке синтетических наркотиков, потребление которых негативно сказывается на здоровье человека.

Для противодействия наркомании, безусловно являющейся негативным социальным явлением, в Российской Федерации

осуществляется антинаркотическая деятельность в рамках Стратегии, которая представляет собой совместную работу органов публичной власти и негосударственных организаций в сфере оборота наркотических средств, психотропных веществ и их прекурсоров, а также в области противодействия их незаконному обороту, установления строгого контроля за их оборотом, уменьшения количества больных наркоманией, сокращения количества преступлений и правонарушений, связанных с НОН.

Комплекс принимаемых мер со стороны органов внутренних дел Российской Федерации, иных органов государственной власти, реализуемый во взаимодействии с институтами гражданского общества, позволил сохранить контроль над криминальной ситуацией на территории Российской Федерации.

По данным ФКУ «ГИАЦ МВД России», в 2023 году снижение числа зарегистрированных преступлений составило -1%. В абсолютных цифрах зарегистрировано 1 947 161 преступление, из числа которых 190 988 (+7,5%) совершены в сфере НОН. Удельный вес данного вида преступлений в структуре преступности составил 9,8%. Динамика преступлений, зарегистрированных на территории Российской Федерации, наглядно представлена на рис. 1.



**Рис. 1.** Динамика числа преступлений, связанных с незаконным оборотом наркотиков на территории Российской Федерации

Таким образом, при снижении в 2023 году числа регистрируемых преступлений, возрастает удельный вес преступлений, связанных с НОН. Из незаконного оборота в 2023 году изъято 35 т 934 кг 874 г подконтрольных веществ (+87,4 %).

На объектах транспорта и транспортной инфраструктуры также наблюдается снижение общего числа зарегистрированных преступлений (-8,6 %). Всего зарегистрировано 31 942 преступления, из числа которых 9 469 совершены в сфере НОН. Структуру преступлений, совершённых в 2023 году на транспорте и объектах транспортной инфраструктуры, демонстрирует приведённая ниже диаграмма на рис. 2.

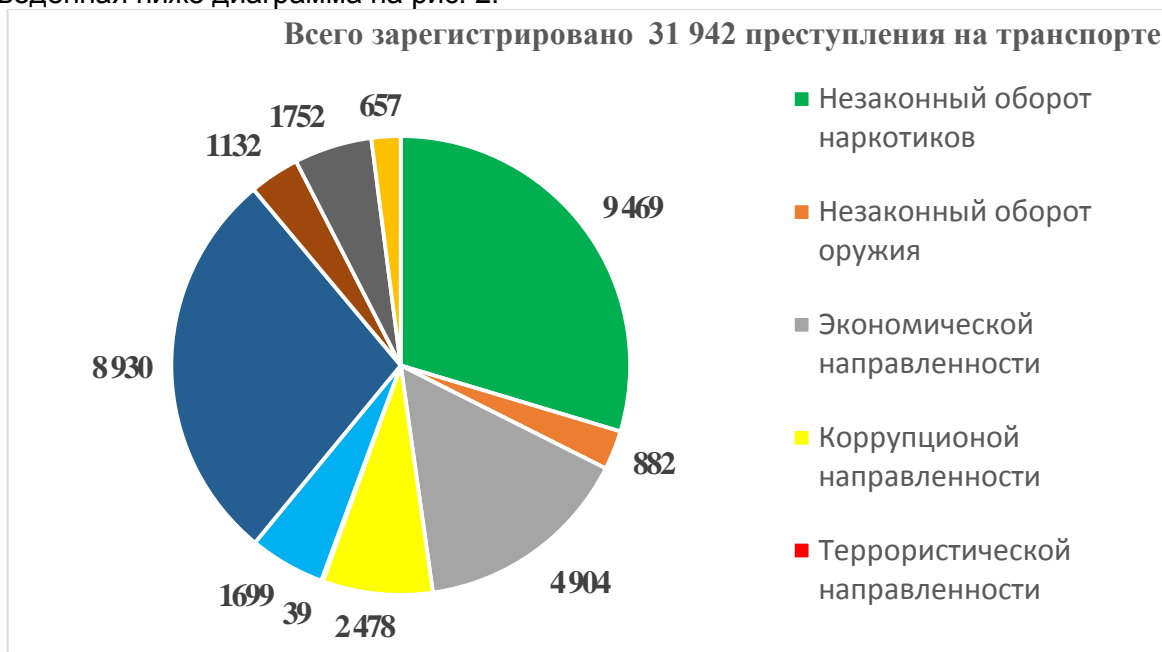

**Рис. 2. Структура преступности на транспорте в 2023 году**

Констатируем, что преступления в сфере НОН занимают лидирующую позицию и при снижении общего числа зарегистрированных преступлений, рост преступлений, совершенных в сфере НОН на объектах транспорта и транспортной инфраструктуры, составил +13,2%.

Тенденция роста удельного веса преступлений в сфере НОН на транспорте наблюдается с 2020 года и объяснимо окончанием пандемии, ввиду которой были введены ограничения по передвижению граждан, работы транспортно-логистических компаний. На рис. 3 наглядно продемонстрирована динамика зарегистрированных преступлений в сфере НОН на транспорте и объектах транспортной инфраструктуры за последние пять лет.

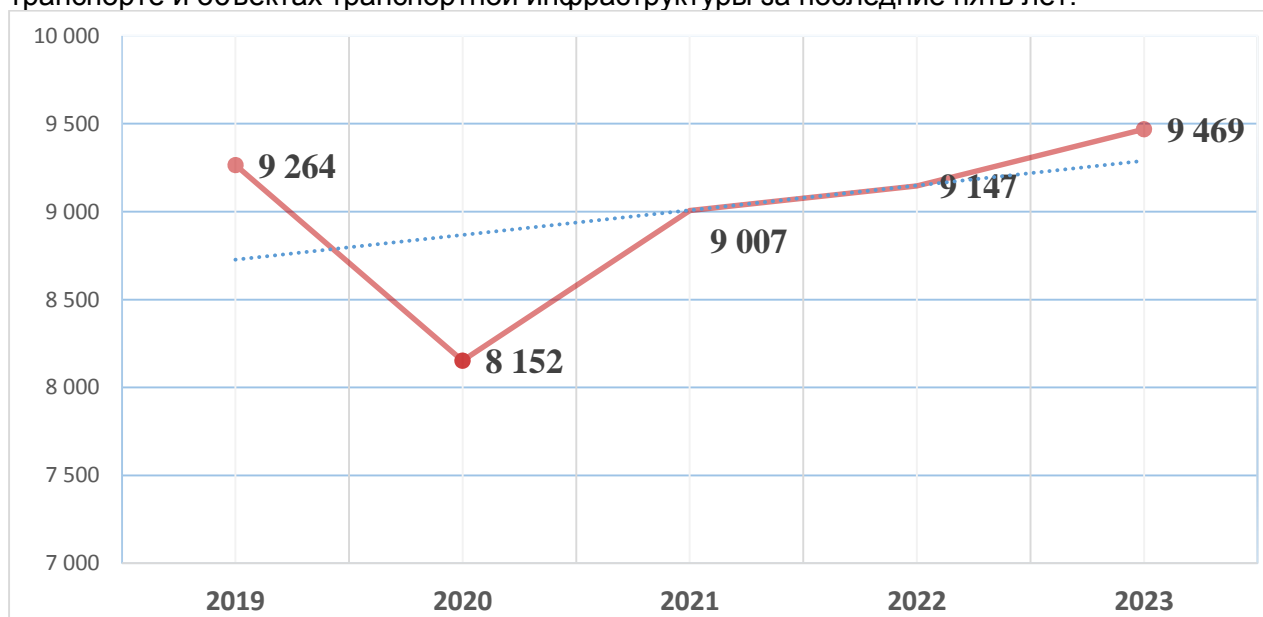

**Рис. 3. Динамика числа преступлений, связанных с незаконным оборотом наркотиков на объектах транспорта и транспортной инфраструктуры**



Положительная динамика регистрации преступлений свидетельствует об активизации наркобизнеса, использовании транспорта и транспортной инфраструктуры для сбыта, пересылки, перевозки, незаконного перемещения через Государственную границу Российской Федерации.

В 2023 году наибольший удельный вес числа зарегистрированных преступлений, связанных с НОН, приходится на железнодорожный транспорт, где зарегистрировано 6 588 преступных деяний (+16,4 %). Незначительная доля преступлений совершена на объектах воздушного транспорта, где зарегистрировано 519 преступлений в сфере НОН. На морском и речном – 106 и 89 соответственно [4]. Раскрываемость преступлений, связанных с НОН, совершённых на транспорте и объектах транспортной инфраструктуры, составила 70%, что выше среднероссийского показателя (Россия – 62,8 %).

Противодействие преступлениям, совершаемым в сфере НОН на транспорте, осуществляют ОВДТ во взаимодействии с сотрудниками территориальных подразделений МВД России, сотрудниками Федеральной таможенной службы, Федеральной службы безопасности Российской Федерации и других правоохранительных органов.

Приведённые выше статистические данные свидетельствуют о том, что несмотря на неблагоприятно складывающуюся для России геополитическую ситуацию, вызвавшую ограничение международных перевозок, закрытие отдельных крупных аэропортов в российских городах, наблюдается тенденция к росту использования преступными элементами возможностей транспортно-логистической и почтовой связи при организации сбыта наркотиков как внутри страны, так и путём осуществления контрабандных поставок.

В качестве подтверждения приведём некоторые сведения о пресечении контрабанды в порту Санкт-Петербурга, находящемся в оперативном обслуживании Управления на транспорте МВД России по Северо-Западному федеральному округу. В конце декабря 2023 г. сотрудниками правоохранительных служб произведено изъятие 100 кг кокаина, спрятанного в технологических полостях рефрижераторной установки с бананами на судах из Бельгии. В начале января 2024 г. свыше тонны

кокаина, оценённого на сумму 11 млрд рублей, обнаружено и изъято в контейнере, следовавшем из Никарагуа. Кокаин был замаскирован в брикеты с логотипом «Diog» и «ВВВ» – бренда товаров для велосипедного спорта. Также, 24 января 2024 г. в порту Санкт-Петербурга при межведомственном взаимодействии правоохранительных органов изъята партия кокаина объёмом более 1 т, стоимостью приблизительно в 13 млрд рублей. Наркотики были обнаружены с помощью досмотровой техники в мешках с кофе. Груз прибыл из порта Антверпен, расположенного в Бельгии [5].

Преступные сообщества Европы, Латинской Америки, стран Азии, занимающиеся контрабандой наркотиков, используют территорию Российской Федерации как транзитную зону при НОН, рассчитывая на недостаточность оснащённости грузовых терминалов техническими средствами досмотра. Вместе с тем рост товарооборота России со странами ближнего зарубежья, странами Средней Азии, Китаем, наличие на территории нашей страны включённых в реестр 67 морских портов, входящих в 5 морских бассейнов, расположенных на берегах 12 морей и Каспийского моря, 3 океанов [6], требуют принятия организационно-управленческих решений к обеспечению проведения досмотровых мероприятий, введению технических средств контроля, способных выявлять не только взрывчатые вещества и взрывные устройства, но и обнаруживать наркотики.

Проведённый анализ сведений о количестве изъятых в 2023 году на транспорте из незаконного оборота подконтрольных веществ показал, что превалирует выявление и изъятие наркотиков каннабисной группы – 2 т 263,9 кг (+145,9%), в том числе марихуаны – 297,2 кг (+20,5 %), гашиша – 1 т 949,1 кг (+195,7%), гашишного масла – 8,3 кг (-43,3 %). Вторую позицию по количеству изъятого занимают сильнодействующие вещества – 320,2 кг (+295,8%). На третьем месте – амфетаминовая группа – 471,1 кг (-12,4%), на четвёртом – кокаин – 116,2 кг (-16,1 %), далее – опийная группа – 49,05 кг (+47 %) (в том числе героин – 36,4 кг (+126,8%) и психотропные вещества – 4,2 кг (-3%). Увеличение спроса на сильнодействующие вещества, а также высокую долю наркотиков синтетического происхождения произошло за счёт их доступ-



ности, неподконтрольности, развитой производственной базы и широких возможностей синтеза новых наркотических средств [7, с. 112].

К современным тенденциям, связанным с НОН, следует отнести и переориентацию на предмет преступления. Уход с российского рынка крупных иностранных компаний, занимавшихся реализацией химической продукции, в том числе «Shell», нарушение логистических цепочек поставок химических реактивов и оборудования, используемых в производстве синтетических наркотиков катиноного ряда, скорректировало маршруты поставок иностранной химической продукции с территорий стран, не подпадающих под антироссийские санкции.

В связи с этим необходимо обратить внимание на перемещение прекурсоров из Китая, Египта, Турции, в том числе транзитное. Снижение доступности наркотиков, поступающих из стран зарубежья, неуклонно ведёт к возрастающему числу подпольных нарколабораторий, организуемых умельцами – наркоторговцами, а одновременно с этим – к расширению запрещённого к свободному обороту «ассортимента».

Кроме того, перекрытие основных каналов поставок наркотиков ведёт к увеличению числа фактов культивации наркотикосодержащих растений «в домашних условиях», отличающихся высоким содержанием тетрагидроканнабинола. Семена и оборудование для выращивания конопли приобретаются через Интернет с доставкой почтовыми и грузовыми отправлениями, а вместе с этим сокращается количество предложений таких запрещённых веществ, как МДМА, ЛСД и иных видов психостимуляторов, галлюциногенов, поступавших контрабандой с территории Европы, а также карфентанила и амфетамина импортного происхождения.

Сохраняется тенденция погружения наркопреступности в киберпространство. В 2023 году удельный вес преступлений в сфере НОН, совершённых с использованием ИТТ на объектах транспорта и транспортной инфраструктуры, составил 55% (5 226) от общего числа зарегистрированных преступлений (+32,3 %), при этом 3 500 преступлений (+44,9 %) зарегистрировано

по фактам сбыта наркотических средств, психотропных веществ и их аналогов. Рост отмечается во всех территориальных подразделениях ОВДТ, за исключением Восточно-Сибирского линейного управления МВД России (-72,9 %) и Управления на транспорте МВД России по Дальневосточному федеральному округу (-16,7 %) [8].

Проведённые интервьюирования сотрудников КОН ОВДТ<sup>1</sup>, следственных подразделений ОВДТ показывает, что большая часть преступлений, связанных с НОН, осуществляется бесконтактным способом с использованием телекоммуникационной сети «Интернет», а также посредством использования тайников и закладок, о местонахождении которых сообщается наркоприобретателю после поступления денег на счета наркосбытчиков. Перевод денежных средств осуществляется исключительно бесконтактным способом, с помощью интернет-сервисов, программных приложений для мобильных устройств, предоставляющих услуги шифрованной связи.

Другой тенденцией является интеграция информационно-коммуникационных технологий в совершение преступлений в сфере НОН, что влечёт рост числа фактов использования криминальными элементами возможностей почтовой и транспортно-логистической связи. В 2023 году зафиксировано 360 преступлений, связанных с незаконной пересылкой наркотиков, из числа которых 108 фактов выявлено на транспорте (+36,7 %), что говорит о востребованности «почтовой» связи для перемещения наркотиков.

Наибольшее количество фактов пересылки наркотиков выявлено в Дальневосточном федеральном округе (47, +327,3 %) и Центральном федеральном округе (30, +76,5 %), что свидетельствует об активности преступных элементов на данных направлениях, при этом отправления по территории Российской Федерации осуществляются в большинстве случаев из городов федерального значения (Москва, Санкт-Петербург).

Резюмируя изложенное, следует сделать следующие выводы.

1. Выявление, раскрытие и пресечение преступлений, связанных с незаконным

веществ территориальных органов МВД России на железнодорожном, водном и воздушном транспорте.

<sup>1</sup> В исследовании приняли участие 285 оперативных сотрудников по контролю за оборотом наркотических средств, психотропных и сильнодействующих



оборотом наркотиков, сильнодействующих веществ, осуществляемых на транспорте и объектах транспортной инфраструктуры, является одним из приоритетных направлений работы ОВДТ в 2024 году.

2. Учитывая географическое расположение Российской Федерации, её территория остаётся привлекательной для использования организованными преступными группами в качестве транзитной зоны для поставки в Европу наркотиков из Афганистана, стран Азии, Латинской Америки. Для пресечения незаконного оборота наркотиков требуется взаимодействие оперативных подразделений правоохранительных органов на международном, межведомственном и внутриведомственном уровнях.

3. Рост объёмов незаконного оборота наркотиков при помощи контейнерных перевозок по морским маршрутам, открытость границ Российской Федерации служат основаниями для принятия мер по совершенствованию досмотровых мероприятий, повышению контроля за их проведением.

4. Для ОВДТ актуальным остаётся вопрос по противодействию распространению наркотиков, осуществляемому посредством использования почтовых отправле-

ний и транспортно-логистических компаний, поэтому возникает необходимость проведения детального анализа состояния оснащённости досмотровой техникой объектов АО «Почта России» и транспортно-логистических компаний, принятия организационно-управленческих решений о повышении квалификации кадров, прохождении дополнительного обучения сотрудников, осуществляющих досмотровые мероприятия, доукомплектовании их досмотровой техникой.

Кроме того, с целью своевременного выявления в перемещаемых грузах подконтрольных предметов и веществ возможно рассмотрение вопроса о совершенствовании законодательства, регулирующего осуществление транспортно-экспедиционной деятельности.

5. Постоянное изменение преступными группами и наркоторговцами стратегии и тактики, отказ от использования традиционных способов контрабанды (перевозка в ручной клади, грузах, внутривоздушные перевозки) требуют от сотрудников правоохранительных органов оперативно-розыскного взаимодействия, слаженной работы при реализации оперативно-розыскных мероприятий.

1. Президент России В.В. Путин провёл оперативное совещание с постоянными членами Совета Безопасности [Электронный ресурс] // URL: <http://www.scrf.gov.ru/news/allnews/3694/> (дата обращения: 19.04.2024).

2. Доклад о наркоситуации в Российской Федерации в 2022 году [Электронный ресурс] // URL: [https://xn7sbabhak4bqktigbdqi0yka.xnp1ai/images/documents/norm\\_akt\\_2023/report\\_on\\_dru\\_g\\_situation\\_in\\_russia\\_2022.pdf](https://xn7sbabhak4bqktigbdqi0yka.xnp1ai/images/documents/norm_akt_2023/report_on_dru_g_situation_in_russia_2022.pdf) (дата обращения: 09.02.2024).

3. Обзоры обращений в МВД России [Электронный ресурс] // URL: [https://xn--b1aew.xn--p1ai/mvd/structure1/Departamenti/Departament\\_deloproizvodstva\\_i\\_raboti\\_s/](https://xn--b1aew.xn--p1ai/mvd/structure1/Departamenti/Departament_deloproizvodstva_i_raboti_s/) (дата обращения: 16.04.2024).

4. Официальный сайт ФКУ «ГИАЦ МВД России» [Электронный ресурс] // URL: <http://10.5.0.16/csi/modules.php?name=Books&go=check&id=451> (дата обращения: 15.02.2024).

5. В порту Петербурга изъяли более тонны кокаина стоимостью 13 млрд рублей [Электронный ресурс] // URL: <https://rg.ru/2024/01/24/reg-szfo/v-portu-peterburga-iziali-bolee-tonny-kokaina> (дата обращения: 08.02.2024).

6. Данные Федерального агентства морского и речного транспорта [Электронный ресурс] // URL: [https://morflot.gov.ru/deyatelnost/napravleniya\\_deyatelnosti/portyi\\_rf/reestr\\_mp/?ysclid=lsbjpcIsn864235743](https://morflot.gov.ru/deyatelnost/napravleniya_deyatelnosti/portyi_rf/reestr_mp/?ysclid=lsbjpcIsn864235743) (дата обращения: 07.02.2024).

7. Адамян Р.Э. Некоторые организационно-тактические особенности оперативно-розыскного обеспечения деятельности по противодействию незаконному производству наркотических средств в условиях подпольных лабораторий // Научный портал МВД России. 2022. № 4 (60).



8. Сборник по транспорту «Сведения о преступлениях, совершенных с использованием информационно-телекоммуникационных технологий или в сфере компьютерной информации, выявленных и предварительно расследованных субъектами регистрации» (сформирован с учётом требований приказа Генерального прокурора Российской Федерации от 03.07.2023 № 429) за январь-декабрь 2023 года (ф. 494).

**Информация об авторе:**

**About the author:**

**Н.А. Шнайдер**, старший научный сотрудник  
1-го отдела НИЦ № 2

**N.A. Schneider**, senior researcher of the 1st department  
of the scientific research center No. 2

Статья поступила в редакцию 13.05.2024



Научная статья

doi: 10.29039/2312-7937-2024-2-70-78



## **МЕЛИХОВ МИХАИЛ ГЕННАДЬЕВИЧ**

Секретариат Организации Договора о коллективной безопасности<sup>1</sup>,  
Координационный совет руководителей компетентных органов по противодействию незаконному обороту наркотиков государств-членов Организации Договора о коллективной безопасности<sup>2</sup> (Москва, Россия),  
Всероссийский институт повышения квалификации сотрудников МВД России<sup>3</sup> (Московская обл., Россия)



## **СТРУГОВЕЦ ВИТАЛИЙ МИХАЙЛОВИЧ**

Военный университет им. князя Александра Невского  
Министерства обороны Российской Федерации (Москва, Россия)

forbreak@yandex.ru



## **КУЗОВЛЕВ ВЛАДИСЛАВ ЮРЬЕВИЧ**

Всероссийский институт повышения квалификации сотрудников МВД России  
(Московская обл., Россия)

forbreak@yandex.ru

# Сущность, цели и задачи ИНФОРМАЦИОННОГО ОБЕСПЕЧЕНИЯ МЕЖДУНАРОДНОЙ АНТИНАРКОТИЧЕСКОЙ ДЕЯТЕЛЬНОСТИ

**Аннотация.** В статье представлены результаты исследования основных понятий информационного обеспечения международной антинаркотической деятельности, в том числе реализуемой Россией в формате Организации Договора о коллективной безопасности (ОДКБ). Рассматриваются основные каналы коммуникации ОДКБ, их направленность, специфика в подаче контента, уровень охвата целевых аудиторий, а также их цели, задачи и сущность. Выявлены характер и направленность вышеназванных понятий, их взаимосвязь.

**Ключевые слова и словосочетания:** информационное обеспечение, международная антинаркотическая деятельность, антинаркотическая операция, оперативно-розыскная деятельность, органы внутренних дел, Министерство внутренних дел Российской Федерации, Организация Договора о коллективной безопасности, ОДКБ.

*Для цитирования:* Мелихов М.Г., Струговец В.М., Кузовлев В.Ю. Сущность, цели и задачи информационного обеспечения международной антинаркотической деятельности // Вестник ВИПК МВД России. – 2024. – № 2 (70). – С. 70-78; doi: 10.29039/2312-7937-2024-2-70-78.

### **MELIKHOV MIKHAIL G.**

Secretariat of the Collective Security Treaty Organization<sup>1</sup>,  
Coordinating Council of Heads of Competent Authorities for Countering  
Drug Trafficking of Member States  
Collective Security Treaty Organizations<sup>2</sup> (Moscow, Russia),  
Advanced Training Institute of the MIA of Russia<sup>3</sup> (Moscow region, Russia)

### **STRUGOVETS VITALY M.**

Prince Alexander Nevsky Military University Ministry of Defense of the Russian Federation  
(Moscow, Russia)

### **KUZOVLEV VLADISLAV YU.**

Advanced Training Institute of the MIA of Russia  
(Moscow region, Russia)

## THE ESSENCE, GOALS AND OBJECTIVES OF INFORMATION SUPPORT FOR INTERNATIONAL ANTI-DRUG ACTIVITIES

**Annotation.** The article presents the results of a study of the basic concepts of information support for international anti-drug activities, including those implemented by Russia in the format of the Collective Security Treaty Organization (CSTO). The main channels of communication of the CSTO, their orientation, specifics in the presentation of content, the level of coverage of target audiences, as well as their goals, objectives and essence are considered. The nature and orientation of the above-mentioned concepts and their interrelation are revealed.

**Key words and word combinations:** information support, international anti-drug activities, anti-drug operation, operational investigative activities, internal affairs bodies, Ministry of Internal Affairs of the Russian Federation, Collective Security Treaty Organization, CSTO.

*For citation:* Melikhov M.G., Strugovets V.M., Kuzovlev V. Yu. The essence, goals and objectives of information support for international anti-drug activities // Vestnik Advanced Training Institute of the MIA of Russia. – 2024. – No. 2 (70). – P. 70-78; doi: 10.29039/2312-7937-2024-2-70-78.

Проблематике международной антинаркотической деятельности, в том числе в формате Организации Договора о коллективной безопасности (ОДКБ), посвящено большое количество исследований, в которых рассмотрены законодательные, юридические, медицинские, специальные, международные, экономические и другие аспекты этой сферы [1]. Но практически вне поля зрения исследователей остался вопрос информационного обеспечения антинаркотической деятельности. Данная статья восполняет этот пробел.

Понятие антинаркотической деятельности четко сформулировано в Стратегии государственной антинаркотической политики Российской Федерации до 2030 года – это деятельность федеральных органов государственной власти, органов государ-

ственной власти субъектов Российской Федерации, органов местного самоуправления и негосударственных организаций в сфере оборота наркотических средств, психотропных веществ и их прекурсоров, а также в области противодействия их незаконному обороту, направленная на установление строгого контроля за оборотом наркотических средств, психотропных веществ и их прекурсоров, раннее выявление незаконного потребления наркотических средств и психотропных веществ, на постепенное уменьшение числа больных наркоманией, сокращение количества преступлений и правонарушений, связанных с незаконным оборотом наркотических средств, психотропных веществ и их прекурсоров [2]. Соответственно, можно пред-  
ставить дефиницию, что международная антинаркотическая деятельность – это



международная система стратегических приоритетов и мер, а также деятельность национальных и международных структур, направленная на предупреждение, выявление и пресечение незаконного оборота наркотиков и их прекурсоров, профилактику немедицинского потребления наркотиков, лечение и реабилитацию больных наркоманией.

Российская Федерация всегда поддерживала международные усилия в антинаркотической деятельности и активно участвовала в ней. Наиболее заметна эта деятельность в формате Организации Договора о коллективной безопасности (ОДКБ) – международной региональной организации, созданной в 2002 году на базе Договора о коллективной безопасности, который был подписан в Ташкенте 15 мая 1992 г. главами Армении, Казахстана, Киргизии, России, Таджикистана и Узбекистана. В состав Организации сегодня входят: Республика Армения, Республика Беларусь, Республика Казахстан, Кыргызская Республика, Российская Федерация и Республика Таджикистан [4]. Среди основных направлений деятельности Организации – совместные меры по формированию действенной системы коллективной безопасности, а также объединение усилий в борьбе с международным терроризмом и экстремизмом, незаконным оборотом наркотических средств и психотропных веществ, оружия, организованной транснациональной преступностью, нелегальной миграцией и другими угрозами безопасности государств-членов [3].

Эксперты оценивают антинаркотическую деятельность ОДКБ как наиболее эффективную из всех заявленных. За последние 18 лет в формате Организации с привлечением третьих стран и наднациональных структур проведено 35 международных антинаркотических операций, в ходе которых, как сообщили авторам исследования в Координационном совете руководителей компетентных органов по противодействию незаконному обороту наркотиков (КСОПН) ОДКБ, выявлено 146 тысяч наркопреступлений, 7 589 организованных преступных групп, изъято свыше 430 тонн наркотиков и более 14 тысяч единиц огнестрельного оружия.

Представляя международную антинаркотическую деятельность как ориентированную деятельность, отметим, что её

цели определяются характером сложившейся наркоситуации и интересами участников реагирования. Это даёт возможность сформулировать цели международной антинаркотической деятельности.

**Во-первых**, предупреждение, выявление и пресечение незаконного оборота наркотиков, которые для удобства будем называть наркотрафиком. Практическая деятельность по разрешению указанной проблемы показала, что перечень задач, решаемых в ходе пресечения наркотрафика, достаточно широк. Он включает организацию международной кооперации правоохранительных антинаркотических структур, налаживание надежных каналов обмена мониторинг-аналитической и оперативно-розыскной информацией, оказание технической и специальной помощи партнёрам и т.д. При этом надо обеспечить полное соблюдение государственного суверенитета участников международной антинаркотической деятельности, их национальных законодательств, порой весьма по-разному оценивающих наркотическую деятельность, традиции и обычаи народов и т.д.

**Во-вторых**, международная антинаркотическая деятельность призвана нейтрализовать угрозы странам, инициировавшим её проведение, и позволяет решить вопросы не только национальной, но и региональной коллективной безопасности.

**В-третьих**, участие в международной антинаркотической деятельности позволяет обозначить свою заинтересованность и присутствие в разрешении новых вызовов и угроз, где наркотрафик занимает одну из лидирующих позиций, государствам, которые из-за географического расположения, минимальных финансовых, материальных и людских ресурсов, геополитических интересов не могут самостоятельно активно вступить в противоборство с международным наркотрафиком.

**В-четвертых**, международная антинаркотическая деятельность может носить характер «гуманитарной интервенции», когда эта деятельность выступает поводом или одним из поводов для вмешательства в дела суверенного государства.

**В-пятых**, международная антинаркотическая деятельность может принимать характер PR-акции, когда главной целью ставится воздействие на общественное мнение



ние конкретного государства, группы государств и мировое сообщество в целом. Эта акция может носить характер «последнего предупреждения» странам, лояльно или нейтрально относящимся к производству и/или транзиту наркотических веществ, прекурсоров.

Проведённый анализ международной антинаркотической деятельности свидетельствует о наличии у неё информационного измерения, которое состоит из целого комплекса информационных мероприятий, как присущих этому виду деятельности в целом, так и каждой международной антинаркотической операции в частности. Так, субъектами международной антинаркотической деятельности, в роли которых выступают, исходя из ранее приведённого определения, органы власти совместно с зарубежными партнёрами, осуществляют мониторинг и прогнозирование наркоситуации как на своей территории, так и на территории других стран. Организуется взаимообмен оперативной информацией о наркоситуации на территории сотрудничающих стран и вызывающих особый интерес регионов, прогнозируемых и возникающих обострениях, вызовах и угрозах. Производится формирование, уточнение и согласование информации о масштабах кризисной ситуации, обстановке в регионе планируемой международной антинаркотической деятельности/операции, конкретных видах и характере требуемых оперативных и правоохранительных действий, условий, в которых предстоит проводить операцию. Организуется обязательно информационное обеспечение операции налаживанием взаимодействия со СМИ различного уровня по освещению хода акции, проведение информационных компаний, имеющих целью мобилизацию широкой общественной и ресурсной поддержки как международной антинаркотической деятельности в целом, так и конкретной операции в частности.

В общем виде информационное обеспечение международной антинаркотической деятельности можно определить как специфическую информационную деятельность, реализуемую информационными подразделениями национальных и международных антинаркотических структур. Эта деятельность согласовывается по целям и задачам, времени и месту, направлена на предоставление информации заинтересо-

ванным организациям, ее анализ, формирование позитивного информационного пространства, как внутреннего, так и внешнего, необходимого для успеха международной антинаркотической деятельности. К информационному обеспечению, исходя из потребностей, могут привлекаться институты, не входящие в состав антинаркотических структур.

Представленное определение информационного обеспечения международной антинаркотической деятельности носит предельно общий характер, но тем не менее отражает главное – двуединый характер информационного обеспечения: обслуживание внутренних связей и механизмов управления, обеспечивающих функционирование системы международной антинаркотической деятельности, с одной стороны, и с другой – решение внешних информационно-коммуникативных задач, направленных на воздействие на общественное мнение, создание благоприятных информационных условий для реализации международной антинаркотической деятельности.

Информационное обеспечение, как показывает анализ соответствующих международных документов, в том числе Организации Договора о коллективной безопасности, в частности Антинаркотической стратегии государств-членов ОДКБ на 2021-2025 годы, нормативных документов МВД России, соответствующих профильных ведомств государств-членов ОДКБ, выступает и как один из показателей «облика» структур и организаций, участвующих в международной антинаркотической деятельности, так как направлено на удовлетворение информационных запросов их персонала, его мотивацию, что оказывает существенное влияние на эффективность выполнения профессиональных задач, а значит и на способность этих структур – субъектов международной антинаркотической деятельности – выполнять свои функции.

*Внешняя сторона* информационного обеспечения международной антинаркотической деятельности связана с задействованием её субъектами важнейшего фактора достижения успеха международной деятельности в целом – общественного мнения.

Обращение к общественному мнению со стороны субъектов международной антинаркотической деятельности обусловлено



рядом причин. В первую очередь наличием в странах-участниках, прежде всего государствах-членах ОДКБ, институтов гражданского общества, рассматривающих общественное мнение как действенный политический механизм, оказывающий влияние на выработку политических решений. Кроме того, существует распространённое опасение негативной реакции населения на ужасы наркомании, что актуализирует усилия субъектов антинаркотической деятельности по управлению восприятием наркоситуации населением в собственной стране, регионе коллективной безопасности, да и в мире в целом.

Необходимость воздействия на общественное мнение со стороны субъектов антинаркотической деятельности во многом определено возрастанием уровня новых угроз безопасности, среди которых, повторимся, наркомания занимает одну из лидирующих позиций. Воздействуя на общественное мнение, современные информационные технологии предоставляют для этого широкий арсенал методов, антинаркотическое сообщество аккумулирует необходимые политические, финансовые, людские и иные необходимые ресурсы. Современные информационные технологии, переносимые, благодаря ТВ и Интернету, наркопроблемы и трагедии буквально в каждый дом, каждую семью, рождают у большинства ощущение сопричастности, оправдывая материальные и человеческие затраты на антинаркотическую деятельность. Более того, общественное мнение может стать «рычагом давления» на руководство государств, когда оно «переключается» на другие проблемы, перенаправляя туда финансовые и материальные ресурсы. Поэтому в рамках ООН, Организации Договора о коллективной безопасности и России рекомендуется «...проводить эффективную информационную кампанию среди общественности» [5, с. 59], «использовать возможности средств массовой информации в целях противодействия незаконному обороту наркотиков и их прекурсоров» [6], «формировать в обществе осознанное негативное отношение к незаконному потреблению наркотиков и участию в их незаконном обороте» [2].

Особая тема – апелляция к общественному мнению населения региона/страны проведения международной антинаркоти-

ческой операции. Такая страна, её общество должны быть готовы к тому, что возможно появление на её территории представителей и даже подразделений правоохранительных органов других государств. Активная информационная деятельность по разъяснению целей и задач международной антинаркотической операции, необходимости привлечения международных силовых структур может оказать воздействие на формирование позитивного информационного поля и, как следствие, общественного мнения в целом. Воздействии на общественное мнение региона/страны наркокризиса, активного нарко-traфика позволит стабилизировать обстановку, прежде всего противодействуя слухам и дезинформации, предотвратить волнения и беспорядки, заручиться поддержкой местного населения и тем самым создать благоприятные условия для проведения антинаркотической операции.

В этой работе весьма важна ориентация на местные национальные СМИ. Не случайно даже в документах ООН подчёркивается, что «... информация на местных языках оказывает наибольшее воздействие на местное население» [7, с. 13].

Среди субъектов информационного обеспечения международной антинаркотической деятельности условно можно выделить две основные группы:

первая группа – сами субъекты антинаркотической деятельности в лице их руководства, органов и подразделений, участвующих в информационном обеспечении, которые одновременно выступают и как источники информации, и как активные её потребители;

вторая группа – государственные и негосударственные, информационные и аналитические структуры, снабжающие информацией как субъекты антинаркотической деятельности, так и объекты антинаркотической деятельности.

Объекты информационного обеспечения международной антинаркотической деятельности пассивны по отношению к субъектам: им предоставляют информацию и для них создают благоприятные условия деятельности. К объектам информационного обеспечения антинаркотической деятельности относятся: СМИ, население стран-участников международной антинаркотической операции, широкая мировая



общественность, общественные организации и объединения, сотрудники антинаркотических ведомств.

Информационное взаимодействие субъектов и объектов антинаркотической деятельности предусматривает информационные связи между ними, выражающиеся в движении потока информации. Качество информационных связей определяет характер и эффективность взаимодействия между субъектами и объектами. Таким образом, коммуникационные процессы в сфере антинаркотической деятельности также являются объектами информационного обеспечения.

Исходим из того, что информационное обеспечение следует рассматривать как деятельность, направленную на осуществление другой деятельности, в нашем случае антинаркотической. Таким образом, повышение эффективности международной антинаркотической деятельности и выступает целью информационного обеспечения, а система информационного обеспечения должна удовлетворять информационные потребности, возникающие при подготовке и реализации мероприятий международной антинаркотической деятельности.

Для достижения целей информационного обеспечения его субъектам необходимо решить ряд задач. К ним предлагается отнести: осведомительную (справочную), ценностную, объяснительную, познавательную, прогностическую и регулятивную.

**Осведомительная (справочная) задача** является основной, так как потребители информации нуждаются в сведениях о международной антинаркотической деятельности.

Решение **ценностной задачи** – в формировании у субъектов международной антинаркотической деятельности убеждений следовать основополагающим принципам этой деятельности.

В основе **объяснительной задачи** заложено понимание того, что информационное обеспечение должно не только «осведомлять» субъекты и объекты информационной деятельности, описывая процессы и мероприятия в сфере международной антинаркотической деятельности, но и способствовать объяснению причинно-следственных связей, основных тенденций меж-

дународной антинаркотической деятельности, показывать перспективы и направления её развития.

Так как информационное обеспечение должно быть не простым «описанием» действительности, но и нести в себе новые знания, расширяющие представление о международной антинаркотической деятельности в целом и каждой операции в частности, значимое место в ходе информационного обеспечения занимает **познавательная (эвристическая) задача**.

Особое место в информационном обеспечении международной антинаркотической деятельности занимает **прогностическая задача**, которая отражает аналитико-диагностический потенциал информационного обеспечения и выражается в выявлении, анализе и прогнозе тенденций развития в сфере международной антинаркотической деятельности. При решении этой задачи обеспечивается упреждающее воздействие на объекты международной антинаркотической деятельности. Здесь информационное обеспечение выступает как мониторинг предметной области международной антинаркотической деятельности.

**Регулятивная задача** сводится к тому, что информационное обеспечение, представляя сведения о международной антинаркотической деятельности/операции, способствует снятию напряжённости, возникающей в отношениях между субъектами информационной деятельности вследствие недостатка информации, знаний.

Безусловно, названные задачи информационного обеспечения международной антинаркотической деятельности носят общий характер и не в полной мере отражают практическую сторону информационного обеспечения. Исходя из этого предлагается при определении задач, решаемых в ходе информационного обеспечения международной антинаркотической деятельности, обратиться к внешней и внутренней сторонам процесса.

*Внутренние задачи:*

мониторинг и прогноз развития наркоситуации в регионах, представляющих интересы для участников международной антинаркотической деятельности, в том числе с точки зрения коллективной безопасности; определение уровня угрозы, исходящей из региона возможной международной антинаркотической деятельности; предполагаемый масштаб реагирования; возможная



форма и последовательность международного антинаркотического реагирования и предоставление этих сведений органам власти, заинтересованным структурам, ведомством и организациям;

наполнение имеющихся информационных потоков в системе управления международной антинаркотической деятельностью и управление ими;

стимуляция внутрикорпоративных информационных обменов, удовлетворение потребностей сотрудников антинаркотических ведомств и подразделений в информации из сферы международной антинаркотической деятельности;

поддержание высокого уровня морально-психологического состояния сотрудников международных и национальных антинаркотических структур.

### *Внешние задачи:*

информирование общественности о чрезвычайной наркоситуации и мерах, принимаемых национальными и международными антинаркотическими структурами по ее ликвидации или минимизации;

мобилизация международной ресурсной поддержки, аккумуляция материальных, финансовых, информационных и людских ресурсов, необходимых для достижения целей международной антинаркотической деятельности/операции;

убеждение международного сообщества, руководства и населения кризисного региона/страны в необходимости международного антинаркотического вмешательства, обоснование целей и задач, декларируемых субъектами международной антинаркотической деятельности;

обоснование для мирового сообщества, населения кризисного региона и населения государств-участников международной антинаркотической деятельности возможности участия специальных и воинских подразделений;

координация деятельности СМИ по освещению международной антинаркотической деятельности/операции;

стабилизация информационной обстановки в кризисной зоне, противодействие слухам и дезинформации;

формирование у населения, органов власти в районе проведения международной антинаркотической операции единой точки зрения на события, предотвращение волнений и беспорядков;

содействие интеграционным процессам стран-участников международной антинаркотической деятельности/операции и расширение участия своего государства, национальных антинаркотических структур в международной антинаркотической деятельности.

Отметим, что, при относительной автономности, задачи, решаемые в ходе информационного обеспечения международной антинаркотической деятельности, взаимосвязаны и взаимообусловлены. И в ходе антинаркотической операции зачастую в комплексе решается сразу несколько задач.

Средства и методы информационного обеспечения международной антинаркотической деятельности – важнейшие элементы, с помощью которых организуется и реализуется информационное обеспечение. От соответствия средств решаемым задачам информационного обеспечения во многом зависит эффективность последнего. Поэтому важно, чтобы субъекты информационного обеспечения международной антинаркотической деятельности имели в своём распоряжении современные и действенные средства: политические, правовые, организационные, технические и др.

Под методом обычно понимают систему принципов и приёмов, способов или образцов действия в какой-либо сфере деятельности [9].

В исследованиях И.Н. Панарина, М.В. Рыклиной, А.Ю. Тарасова и др. [10] даётся целый ряд методов информационного обеспечения деятельности. Значительная часть из них имеет место и в информационном обеспечении международной антинаркотической деятельности. В общем их можно разделить на две основные группы:

информационно-аналитические методы, связанные со сбором, обработкой, анализом и предоставлением информации заинтересованным лицам. Это, например, методы статистической обработки данных, контент-анализа, наблюдения, моделирования, экспертный, системный, ситуационный и другие виды анализа;

методы информационного воздействия, связанные в основном с распространением информации, воздействием на общественное мнение. Это, в частности, методы информирования, убеждения, внушения и др.

Исходя из специфики задач информационного обеспечения в международной ан-



тинаркотической деятельности, принимаются различные методы информационной деятельности. Они, с одной стороны, обеспечивают высокое качество информации, на основе которой субъекты антинаркотической деятельности могут анализировать процессы в сфере антинаркотической деятельности, прогнозировать их развитие, искать эффективные пути решения проблем, с другой стороны – разнообразные методы информационного воздействия способствуют достижению целей антинаркотической деятельности.

Одной из важнейших составляющих информационного обеспечения международной антинаркотической деятельности являются информационные ресурсы: совокупность сведений, справочных данных, аналитики и прогнозов, информационные связи и потоки, каналы информации. Информационные ресурсы – это источники, из которых субъекты информационного обеспечения международной антинаркотической деятельности получают необходимые

для своей деятельности сведения. Они также выступают в качестве средств, посредством которых реализуются мероприятия информационного обеспечения – печатные СМИ, ТВ, радио, соцсети.

Таким образом, можно констатировать, что значительный потенциал информационного обеспечения, развитая субъектная структура, широкий спектр решаемых задач, большой арсенал форм и методов их реализации позволяют субъектам международной антинаркотической деятельности выявить наркоугрозу как угрозу национальной и коллективной безопасности, разработать и осуществить комплекс мер по ее предотвращению, минимизировать негативные последствия, обеспечивая при этом максимальную поддержку общественного мнения. В совокупности это всё ставит информационное обеспечение в ряд важнейших инструментов международной антинаркотической деятельности [8, с. 110-117].

1. Тетерятников Н.Ю. Региональная международная антинаркотическая операция постоянного действия «Канал» ОДКБ // Актуальные проблемы противодействия наркотрафику на современном этапе: сб. материалов междунар. науч.-практ. семинара. – Сибирский юридический институт МВД России, 2018. С. 51-56; Федоров А.В. Законодательное обеспечение противодействия наркоагрессии на пространстве СНГ: вопросы гармонизации // Вестник Межпарламентской Ассамблеи. 2006. № 1. С. 101-105; Мелихов М.Г., Кузовлев В.Ю. и др. О состоянии наркопреступности в государствах-членах ОДКБ в 2021 году: аналитический обзор. – Домодедово, 2022; Тарханян Т.К. Борьба с международным терроризмом и незаконным оборотом наркотиков в рамках ОДКБ // Актуальные проблемы современного международного права: сб. материалов XIII Международного конгресса «Блищенковские чтения»: в 2 частях. – М.: РУДН, 2015. С. 325-338; Хатаев А.Ц. Интеграция правоохранительных систем по противодействию незаконному обороту наркотиков и обеспечение экономической безопасности: автореф. дис. ... д-ра эконом. наук. – М.: Академия экономической безопасности МВД России.

2. Стратегия государственной антинаркотической политики Российской Федерации до 2030 г. [Электронный ресурс] // URL: <https://www.garant.ru/products/ipo/prime/doc/74838781/> (дата обращения: 11.01.2024).

3. Устав Организации Договора о коллективной безопасности [Электронный ресурс] // URL: [https://odkb-csto.org/documents/documents/ustav\\_organizatsii\\_dogovora\\_o\\_kollektivnoy\\_bezopasnosti/](https://odkb-csto.org/documents/documents/ustav_organizatsii_dogovora_o_kollektivnoy_bezopasnosti/) (дата обращения: 11.01.2024).

4. От Договора к Организации (официальный сайт ОДКБ) // URL: <https://odkb-csto.org/25years/> (дата обращения: 11.01.2024).

5. Доклад группы по операциям ООН в пользу мира. A/55/305 - S/2000/809, 21 августа 2000 г.

6. Антинаркотическая стратегия государств-членов Организации Договора о коллективной безопасности на 2021-2025 годы [Электронный ресурс] // URL: <https://cstorussia2020.mid.ru/upload/iblock/a53/a533ecfd4cf8b0f660d46ee265444176.pdf>. (дата обращения: 11.01.2024).

7. Вопросы, касающиеся информации: доклад Комитета по специальным политическим вопросам. A/58/475, 31 октября 2003 г.



8. Струговец В.М. Информационное обеспечение международной специальной антинаркотической операции «Канал» Организации Договора о коллективной безопасности // Вестник Сибирского юридического института МВД России. 2023. № 4 (53).

9. Словарь русского языка: в 4-х т.; под ред. А.П. Евгеньевой. 4-е изд., стер. – М.: Рус. яз.; Полиграфресурсы, 1999.

10. Панарин И.Н. Информационно-психологическое обеспечение безопасности России: дис. ... д-ра полит. наук. – М., 1997; Панарин И.Н. Усиление роли информационных факторов в системе обеспечения национальной безопасности России // Власть. 1998. № 5; Онищук С.М. Информационные операции в ходе урегулирования ситуации в Боснии и Герцеговине: уроки для России. – М.: ВУ МО, 2001; Гуманитарные операции МЧС России / под общ. ред. Ю.Л. Воробьева. – М., 2002; Рыклина М.В. Роль средств массовой информации в освещении чрезвычайных ситуаций. – М., 2004; Тарасов А.Ю. Информационное обеспечение российского воинского контингента в миротворческих операциях в Боснии, Герцеговине и Косово. – М.: ВУ МО, 2002.

### Информация об авторах:

**М.Г. Мелихов**, советник<sup>1</sup>,  
заместитель секретаря<sup>2</sup>,  
доцент кафедры противодействия незаконному обороту наркотиков Международного межведомственного центра подготовки сотрудников оперативных подразделений имени генерал-лейтенанта милиции А.Н. Сергеева<sup>3</sup>,  
кандидат юридических наук, доцент

**В.М. Струговец**, кандидат политических наук

**В.Ю. Кузовлев**,  
начальник кафедры противодействия незаконному обороту наркотиков Международного межведомственного центра подготовки сотрудников оперативных подразделений имени генерал-лейтенанта милиции А.Н. Сергеева

### About the authors:

**M.G. Melikhov**, advisor<sup>1</sup>,  
Deputy Secretary<sup>2</sup>,  
Associate Professor of the Department of Combating Illicit Drug Trafficking of the International Interdepartmental Center for Training Employees of Operational Units named after Lieutenant General of Militia A.N. Sergeev<sup>3</sup>,

Candidate of Legal Sciences, Associate Professor

**V.M. Strugovets**, candidate of political sciences  
**V.Yu. Kuzovlev**,  
head of the Department of Combating Illicit Drug Trafficking of the International Interdepartmental Center for Training of Officers of Operational Units named after Lieutenant General of Militia A.N. Sergeev

Статья поступила в редакцию 25.05.2024



Научная статья

УДК 343.4

doi: 10.29039/2312-7937-2024-2-79-85



**БАБАЕВ РАФАЭЛЬ ГЮЛЬМАМЕД ОГЛЫ**

МИРЭА - Российский технологический университет  
(Москва, Россия)

r-babaev@yandex.ru

## О НЕКОТОРЫХ АКТУАЛЬНЫХ ПРОБЛЕМАХ ПРАВОВОГО РЕГУЛИРОВАНИЯ МЕЖДУНАРОДНОГО СОТРУДНИЧЕСТВА В БОРЬБЕ С ПРЕСТУПЛЕНИЯМИ ПРОТИВ СВОБОДЫ ЛИЧНОСТИ

**Аннотация.** В статье анализируются такие вопросы, как роль международных организаций и государств в предотвращении преступлений против свободы личности, необходимость создания единого международного законодательства для борьбы с данными преступлениями, а также проблемы взаимодействия между правоохранительными органами разных стран при их расследовании. В заключении автор делает вывод о том, что правовое регулирование международного сотрудничества должно быть более эффективным и учитывать интересы всех сторон.

**Ключевые слова и словосочетания:** правовое регулирование, международное сотрудничество, свобода личности, правоохранительные органы, похищение людей, международное право.

*Для цитирования:* Бабаев Р.Г. О некоторых актуальных проблемах правового регулирования международного сотрудничества в борьбе с преступлениями против свободы личности // Вестник ВИПК МВД России. – 2024. – № 2 (70). – С. 79-85; doi: 10.29039/2312-7937-2024-2-79-85.

**BABAYEV RAFAEL G.**

MIREA – Russian Technological University  
(Moscow, Russia)

### ABOUT SOME CURRENT ISSUES LEGAL REGULATION OF INTERNATIONAL COOPERATION IN THE FIGHT AGAINST CRIMES AGAINST PERSONAL FREEDOM

**Annotation.** This article discusses some topical issues of legal regulation of international cooperation in the fight against crimes against personal freedom. The author analyzes such issues as the role of international organizations and States in the prevention of crimes, the need to create a unified international legislation to combat these crimes, as well as the problems of interaction between law enforcement agencies of different countries in the investigation of such crimes. In conclusion, the author concludes that the legal regulation of international cooperation should be more effective and take into account the interests of all parties.

**Key words and word combinations:** legal regulation, international cooperation, personal freedom, law enforcement agencies, kidnapping, international law.



*For citation: Babaev R.G. About some current issues legal regulation of international cooperation in the fight against crimes against personal freedom // Vestnik Advanced Training Institute of the MIA of Russia. – 2024. – № 2 (70). – P. 79-85; doi: 10.29039/2312-7937-2024-2-79-85.*

В 1992 году Генеральная Ассамблея ООН выразила тревогу по поводу насильственных исчезновений, когда людей задерживали, содержали в тюрьме или похищали против их воли правительственные чиновники, организованные группы или частные лица, действующие от имени правительства при поддержке или согласии правительства, и приняла Декларацию о защите всех лиц от насильственных исчезновений [1]. Согласно статье 1 данной Декларации, любой случай насильственного исчезновения считается нарушением человеческого достоинства и международного права, которое гарантирует право на признание правосубъектности, право на свободу и личную неприкосновенность, а также право не подвергаться пыткам или другим формам жестокого, бесчеловечного или унижительного обращения и наказания.

Программа действий, принятая в Венской декларации 1993 года, провозгласила, что «гендерное насилие и все формы сексуального домогательства и эксплуатации, включая те, которые обусловлены культурными предрассудками и незаконной международной торговлей женщинами, несовместимы с человеческим достоинством и ценностью и должны быть искоренены». В Венской декларации подчеркивается важность борьбы с насилием в отношении женщин как в общественной, так и в частной жизни, а также прекращение всех видов сексуального насилия, эксплуатации и торговли женщинами. Документ также призывает Генеральную Ассамблею выработать проект декларации о борьбе с насилием в отношении женщин, торговлей детьми и органами, детской проституцией, порнографией и другими формами сексуального насилия, а также принять эффективные меры для их предотвращения [2].

В 1995 году в Пекине состоялась четвертая Всемирная конференция по положению женщин. Пекинская платформа действий отразила более широкую трактовку проблемы. В рекомендациях, принятых на конференции, участники признали, что «использование женщин в международных сетях торговли людьми и проституции стало одной из основных сфер эксплуатации

транснациональной организованной преступности» [3, с. 53]. Раздел «D» Платформы действий по борьбе с насилием в отношении женщин содержит стратегическую цель «покончить с торговлей женщинами и оказать поддержку женщинам, ставшим жертвами насилия в результате проституции и торговли людьми», а также ряд мер по достижению этой цели.

Резолюция, принятая 51-й сессией Генеральной Ассамблеи ООН в 1997 году [4], уполномочила как соответствующие органы ООН, так и правительства государств-членов ООН обеспечить защиту женщин, мигрирующих на работу, включая недопущение насилия, которое может быть применено к ним, и принять срочные меры по защите женщин и девочек от торговли людьми [5].

«Европейская рекомендация об эффективных мерах по предотвращению и борьбе с торговлей женщинами в целях сексуальной эксплуатации», принятая Гаагской министерской декларацией в 1997 году, призвала к совместным и скоординированным усилиям на всех уровнях – национальном, европейском и международном, по предотвращению и эффективной борьбе с данными видами преступлений, признавая их как серьезные нарушения прав женщин [6].

Римский статут Международного уголовного суда, принятый в 1998 году, определяет порабощение, сексуальное рабство, принудительную проституцию ... как преступления против человечности, если они совершены в рамках широкомасштабного или систематического нападения на любое гражданское население, если такое нападение было совершено преднамеренно [7].

Положения Конвенции о немедленных действиях по запрещению и искоренению наихудших форм детского труда 1999 года впервые определяет понятие «наихудшие формы детского труда» [8].

Так, согласно ст. 3 Положения Конвенции, к наихудшим формам детского труда относятся:

- все формы рабства или обычаи, сходные с рабством, такие как: продажа детей или торговля ими, долговая кабала, крепостное право, а также принудительный



или обязательный труд, включая принудительную или обязательную вербовку детей для использования в вооруженных конфликтах;

- использование, приобретение или предоставление детей для занятия проституцией, производства порнографии или порнографических представлений;

- использование, приобретение или предоставление детей для незаконной деятельности, в частности для производства и продажи наркотиков, как это определено в соответствующих международных конвенциях;

- работа, которая по своему характеру или условиям ее выполнения может угрожать здоровью, безопасности или нравственности детей.

По нашему мнению, ст. 3 Положения Конвенции оспариваема. Помимо акта использования человека в качестве раба, было бы неразумно включать в понятие рабства такие понятия, как продажа детей или торговля ими, а также принудительная или обязательная вербовка детей для использования в вооруженных конфликтах (п. «а» ст. 3). Поскольку продажа и торговля детьми, а также принудительный или обязательный набор детей для использования в вооруженных конфликтах представляют собой процесс обращения людей в рабов. Положение Конвенции Международной организации труда № 182, а именно положение о разграничении понятий рабства и обращения в рабство, на наш взгляд, является совершенно неверным и непоследовательным. В этой связи считаем необходимым отметить, что Конвенция ООН о правах ребенка признает значительный рост международной контрабанды детей с целью торговли ими, детской проституции и детской порнографии. Кроме этого, секс-туризм, особенно опасный для детей, напрямую способствует возрастанию проблем торговли детьми, детской проституции и детской порнографии.

Нельзя обойти вниманием и Факультативный протокол к Конвенции. Примечательно, что в этом аналитическом документе впервые дано определение понятию «торговля детьми». Термин «торговля детьми» означает передачу ребенка от одного лица к другому за вознаграждение или иное вознаграждение и содержит определение детской проституции и детской порнографии [9].

Однако определение понятия «торговля детьми» в Протоколе значительно уже, чем в Конвенции о правах ребенка, которая запрещает торговлю детьми в любых целях и в любой форме, а не только в целях эксплуатации. Необходимо руководствоваться определением «торговля людьми», которое изложено в Факультативном протоколе к Конвенции ООН о правах ребенка.

Интерес представляет положение ч. 4 ст. 3 Протокола об ответственности юридических лиц за указанные правонарушения. В соответствии с этими положениями ответственность юридических лиц может быть уголовной, гражданской или административной, с учетом законных принципов государств-участников.

В России был принят Кодекс об ответственности юридических лиц за преступления, связанные с торговлей и эксплуатацией детей [10], изготовлением и сбытом детской порнографии. Этот шаг был необходим для выполнения обязательств Российской Федерации как государства-участника Факультативного протокола и Конвенции Совета Европы о защите детей от сексуальной эксплуатации и сексуальных злоупотреблений [11]. Эти изменения были внесены после решения о присоединении к Конвенции Совета Европы о защите детей от сексуальной эксплуатации и сексуальных надругательств.

Кроме того, Факультативный протокол предусматривает оказание взаимной правовой помощи государствами-участниками в расследованиях, преследованиях и процедурах экстрадиции, начатых в отношении этих преступлений, включая помощь в получении доказательств, находящихся в их распоряжении (ст. 6). Особого внимания заслуживает положение о предотвращении торговли людьми. В соответствии с этим все государства-участники обязаны:

- принимать или укреплять, осуществлять и поощрять законы, административные меры, социальную политику и программы, направленные на предотвращение этих преступлений;

- содействовать повышению осведомленности широкой общественности, включая детей, путем предоставления информации, образования и обучения всеми надлежащими средствами о мерах предупреждения и вредных последствиях этих преступлений;



- принимать соответствующие меры для обеспечения эффективного запрета на производство и распространение материалов, пропагандирующих эти преступления (ст. 9).

Таким образом, Факультативный протокол к Конвенции ООН о правах ребенка, охватывающий вопросы торговли детьми, детской проституции и детской порнографии, не только актуален и целесообразен, но и является эффективным инструментом борьбы против торговли детьми.

Большое значение для укрепления сотрудничества в борьбе с транснациональной организованной преступностью имеют положения Конвенции ООН и Дополнительного протокола к ней о предупреждении и пресечении торговли людьми, особенно женщинами и детьми, и наказании за неё, в котором впервые в подобном международном документе дается определение торговли людьми и их эксплуатации.

Следует отметить, что Протокол признает торговлей людьми вербовку, перевозку, передачу, укрывательство или получение детей в возрасте до 18 лет в целях эксплуатации, даже если вышеуказанные способы не используются (п. «с» ст. 3). Таким образом, Протокол устанавливает цель эксплуатации детей как существенную часть торговли детьми и исключает из числа наказуемых деяний продажу ребенка на усыновление.

Несмотря на то, что уголовная ответственность за торговлю людьми была введена в Уголовный кодекс РФ незадолго до ратификации нашей страной Конвенции против международной организованной преступности и Дополнительного протокола к ней, именно эти положения международных документов послужили стимулятором для создания и развития современного российского законодательства в области торговли людьми [12].

16 мая 2005 г. была принята Конвенция Совета Европы о противодействии торговле людьми, с целью укрепления международного сотрудничества, предотвращения торговли людьми, преследования преступников, оказания помощи жертвам и контроля за выполнением обязательств, вступившая в силу 1 февраля 2008 г. К сожалению, Российская Федерация пока не присоединилась к данной Конвенции.

В соответствии с Конвенцией основные задачи включают в себя: предотвращение

и борьбу с торговлей людьми, обеспечение равенства между мужчинами и женщинами, защиту прав жертв, создание структуры для их защиты, эффективное расследование и преследование виновных, а также развитие международного сотрудничества в этой области.

Одним из ключевых документов, направленных на противодействие торговле людьми, является Конвенция Совета Европы о защите детей от сексуальной эксплуатации и насилия, принятая Комитетом министров 12 июля 2007 г. в Лансароте. Этот документ имеет большое значение для международной борьбы с преступлениями подобного рода, включая принципиально новые положения, направленные на предотвращение и пресечение сексуальной эксплуатации и насилия над детьми, защиту прав потерпевших и на укрепление национального и международного сотрудничества в этой сфере.

Помимо криминализации деяний, связанных с детской проституцией (для целей Конвенции под ребенком понимается лицо, не достигшее 18 лет), государства-участники обязались принять законодательные и иные меры для обеспечения заочного участия детей, являющихся жертвами или непосредственными свидетелями, путем видеозаписи их показаний.

В Конвенции также более подробно рассмотрен вопрос о привлечении юридических лиц к ответственности за преступления, предусмотренные Конвенцией. Санкции, применяемые к таким юридическим лицам, включают денежные штрафы, как уголовные, так и не уголовные, а также такие меры, как лишение права на получение государственных пособий и помощи, временное или постоянное лишение права заниматься практической коммерческой деятельностью, передача под судебный надзор и судебные приказы о ликвидации. Помимо ареста и конфискации имущества юридических лиц, предусмотрена также возможность временного или постоянного закрытия помещений, используемых для совершения преступлений, установленных в соответствии с Конвенцией. Эти и многие другие не менее важные положения ставят Конвенцию в один ряд с другими фундаментальными и эффективными правовыми документами по борьбе с торговлей людьми, такими как Факультативный прото-



кол к Конвенции ООН против транснациональной организованной преступности, касающийся торговли людьми, особенно женщинами и детьми. Российская Федерация присоединилась к данной Конвенции 1 октября 2012 г.

Проведенный анализ международно-правовых актов показывает, что государства рассматривают похищение людей, торговлю людьми и использование рабского труда в качестве основных средств борьбы с этими преступлениями и предлагают:

- криминализировать в национальном законодательстве деяния, содержащие признаки соответствующих преступлений;
- предупреждать указанные преступления на национальном уровне как социально-экономическими мерами, так и уголовно-правовыми;
- защищать, реинтегрировать и не дискриминировать жертв торговли людьми и рабского труда;

- укреплять международное сотрудничество в борьбе с этими преступлениями, поскольку они являются транснациональными.

Подводя итог анализу становления и развития международного сотрудничества в борьбе с похищениями людей, торговлей людьми и рабским трудом, следует отметить, что эти преступления признаны международным сообществом как тяжкие международные преступления, имеющие транснациональный характер. Практически все принятые в этой связи международные законы требуют, чтобы национальное законодательство государств-участников предусматривало строгое наказание за совершение этих деяний, что лишний раз подчеркивает признание глобального характера рассматриваемой проблемы.

Однако, несмотря на значительный опыт, накопленный международным сообществом в борьбе с преступлениями против свободы личности, некоторые вопросы правового регулирования международного сотрудничества в этой области остаются нерешенными, отдельные международно-правовые акты утратили свою актуальность, а используемые в них термины и определения нуждаются в корректировке с учётом реалий сегодняшнего дня.

Очевидно, что торговля людьми является серьезной проблемой и для государств-участников Содружества Независимых Государств.

К факторам, определяющим активизацию торговли людьми на территории стран Содружества, относятся фактическая открытость границ между государствами Содружества и активизация миграционных процессов.

Сотрудничество в СНГ основано на открытых границах, едином криминальном пространстве, схожих правовых системах и практике правоприменения. Также важны обширная юридическая база, совместные организационные структуры, сохранение опыта и традиций, а также профессиональные связи между правоохранительными органами, которые существовали после распада СССР [13, с. 15].

Статья 4 Конвенции Содружества Независимых Государств о правах и основных свободах человека 1995 года посвящена искоренению рабства и рабского труда и гласит, что никто не может быть обращен в рабство или подневольное состояние и никто не может быть принужден к принудительному или обязательному труду [14].

Впервые страны Содружества выразили своё намерение о сотрудничестве в борьбе с торговлей людьми и эксплуатацией проституции третьими лицами в Соглашении о сотрудничестве стран Содружества Независимых Государств, заключённом в 1998 году.

Более подробно вопросы межгосударственного сотрудничества в сфере противодействия торговле людьми освещены в Соглашении о сотрудничестве государств-участников Содружества Независимых Государств в борьбе с торговлей людьми, их органами и тканями, в котором определены основные формы сотрудничества:

- обмен оперативной, криминалистической, статистической и иной информацией, включая сведения о подготовке и совершении преступлений, легализации доходов от них, а также о причастных к ним физических и юридических лицах;
- своевременное исполнение запросов, касающихся оперативно-розыскных мероприятий;
- планирование и проведение скоординированных оперативно-розыскных и профилактических мероприятий;
- обмен правовыми нормами, публикациями, научными и методическими материалами;



- обмен опытом, рабочие встречи, консультации, конференции, рабочие совещания, семинары, совместные научные исследования;

- разработка и реализация скоординированных мер по предупреждению и пресечению использования Интернета в целях торговли людьми;

- обмен опытом по внедрению информационных систем паспортно-визового режима, в том числе с использованием биометрических данных;

- оказание помощи в обучении и повышении квалификации специалистов;

- разработка и внедрение новых методов социальной и медицинской реабилитации жертв торговли людьми, особенно женщин и детей.

Кроме того, Соглашение содержит ряд норм, регламентирующих порядок обработки и исполнения запросов о содействии в борьбе с торговлей людьми и использования их результатов, а также предусматривает создание совместного банка данных о преступных организациях, имеющих транснациональный характер [15, с. 62-68].

В целях укрепления сотрудничества между государствами-участниками СНГ и совершенствования работы органов уставного и отраслевого сотрудничества в этой области Содружество регулярно принимает Программу сотрудничества государств-участников Содружества Независимых Государств в борьбе с торговлей людьми.

Цель программы заключается в укреплении международного сотрудничества путем расширения правовой базы, гармонизации национального законодательства, обеспечения информационной и научной поддержки. Программа также направлена на последовательную реализацию основных документов ООН, координацию процессов, предупреждение конфликтов, проведение оперативных мероприятий и обучение экспертов с целью повышения их квалификации.

Кроме того, страны Содружества приложили значительные усилия для унификации национальных законодательств в области противодействия торговле людьми. Это связано с тем, что различия законодательств были серьезным препятствием для уголовного преследования лиц, совершивших эти преступления. И наоборот, схожесть положений национальных уголовных

законов, касающихся определения понятия «торговля людьми», создала основу для сотрудничества в этой области и позволила выработать общие принципы борьбы с торговлей людьми. В 2008 году Межпарламентский союз государств-участников СНГ разработал и принял два образцовых закона: о противодействии торговле людьми и об оказании помощи жертвам этого преступления. Кроме того, были приняты рекомендации по унификации и гармонизации законодательства в этой области среди стран-участниц СНГ.

В целом следует отметить, что в настоящее время взаимодействие правоохранительных органов неэффективно в силу сложного характера данного уголовного преступления, несовершенства процессуальных норм, недостаточного финансирования, коррупции и общей безответственности, а также сложной международной политической обстановки, складывающейся вокруг Российской Федерации. В результате, за редким исключением, сотрудничество между правоохранительными органами разных стран не приносит удовлетворительных результатов [16, с. 118].

Таким образом, несмотря на существование в современном мире большого количества международно-правовых документов, можно утверждать, что проблема борьбы с преступлениями против свободы личности до конца не решена. Эти преступления носят массовый характер, не признают границ, как правило, приводят к негативным качественным и количественным изменениям. В связи с этим дальнейшее развитие международного сотрудничества в борьбе с этими угрозами является одним из важнейших приоритетов мирового сообщества.

Современная социально-экономическая и политическая ситуация, вызванная мировым финансовым кризисом и характеризующаяся ростом безработицы, позволяет прогнозировать негативные изменения в криминогенной обстановке, такие как дальнейший рост похищений людей, торговли людьми и рабского труда, а значит, международному сообществу необходимо принять соответствующие меры по борьбе с этим преступным бизнесом.



1. Декларация о защите всех лиц от насильственных исчезновений (принята резолюцией Генеральной Ассамблеи Организации Объединённых Наций от 18.12.1992 № 47/133).
2. Всемирная конференция по правам человека, Вена, 25.06.1993.
3. Пекинская декларация: принята четвертой Всемирной конференцией по положению женщин, Пекин, 4-15 сентября 1995 г. Доклад четвертой Всемирной конференции по положению женщин: Нью-Йорк, ООН, 1996 г.
4. Резолюции, принятые Генеральной Ассамблеей ООН на 51-й сессии, Т. 1, 17 сентября-18 декабря 1996 г.
5. Резолюция № 51/65 «Насилие против женщин, мигрирующих в поисках работы» и Резолюция № 51/66 «Торговля женщинами и детьми».
6. Гаагская Министерская конференция Европейского Содружества была проведена 26.04.1997 по вопросам торговли женщинами с целью их сексуальной эксплуатации.
7. Текст Римского статута, распространенного в качестве документа A/CONF.183/9 от 17.07.1998 с изм. на основе протоколов от 10.11.1998, 12.07.1999, 30.11.1999, 08.05.2000, 17.01.2001 и 16.01.2002. Статут вступил в силу 01.07.2002.
8. Конвенция о запрещении и немедленных мерах по искоренению наихудших форм детского труда, сокращенно известная как Конвенция о наихудших формах детского труда, была принята Международной организацией труда (МОТ) в 1999 году как Конвенция МОТ № 182.
9. Факультативный протокол к Конвенции о правах ребенка, касающийся процедуры сообщений: принята резолюцией 66/138 Генеральной Ассамблеи от 19.12.2011.
10. О внесении изменений в отдельные законодательные акты Российской Федерации в целях предупреждения торговли детьми, их эксплуатации, детской проституции, а также деятельности, связанной с изготовлением и оборотом материалов или предметов с порнографическими изображениями несовершеннолетних: федеральный закон от 05.04.2013 № 58-ФЗ.
11. Конвенция Совета Европы о защите детей от сексуальной эксплуатации и сексуальных злоупотреблений: принята 25.05.2000 и вступила в силу 18.01.2002 (ратифицирована Федеральным законом Российской Федерации от 07.05.2013 № 76-ФЗ).
12. 15 ноября 2000 г. на сессии Генеральной Ассамблеи ООН Россия подписала Конвенцию 12.12.2000 (распоряжение Президента РФ от 09.12.2000 № 556-рп), ратифицировала с заявлениями (Федеральный закон от 26.04.2004 № 26-ФЗ). Конвенция вступила в силу для России 25.06.2004 // Собр. зак-ва РФ. 2004. № 40. Ст. 3882.
13. Цепелев В.Ф. Уголовно-правовые, криминологические и организационные аспекты международного сотрудничества в борьбе с преступностью: дис. ... д-ра юрид. наук. – М., 2001.
14. Ратифицирована Федеральным законом от 04.11.1995 № 163. Конвенция вступила в силу 11.08.1998.
15. Бабаев Р.Г. Понятие и содержание конвенционных преступлений, посягающих на свободу личности // Вестник ВИПК МВД России. 2023. № 2 (66).
16. Князев В.В., Сазонова Н.И., Свешникова И.Ю. Проблемы противодействия торговле людьми за рубежом: учеб. пособие. – М.: ВНИИ МВД России, 2010.

### Информация об авторе:

*Р.Г. Бабаев, доцент кафедры государственного и административного права, кандидат юридических наук, доцент*

### About the author:

*R.G. Babaev, associate professor of the department of state and administrative law, phd in law, associate professor*

Статья поступила в редакцию 01.04.2024



Научная статья

doi: 10.29039/2312-7937-2024-2-86-90



**КАУНОВ АЛЕКСАНДР ВЛАДИМИРОВИЧ**

Всероссийский институт повышения квалификации сотрудников  
МВД России (Московская область, Россия)

AlexSpb0917@mail.ru

## ПРОБЛЕМНЫЕ ВОПРОСЫ, СВЯЗАННЫЕ С ПОРЯДКОМ ПРОВЕДЕНИЯ И ОФОРМЛЕНИЯ РЕЗУЛЬТАТОВ ГЛАСНОГО ОБСЛЕДОВАНИЯ ПОМЕЩЕНИЙ, ЗДАНИЙ, СООРУЖЕНИЙ, УЧАСТКОВ МЕСТНОСТИ И ТРАНСПОРТНЫХ СРЕДСТВ

**Аннотация.** В статье исследуются проблемные вопросы, касающиеся порядка проведения и оформления результатов гласного оперативно-розыскного мероприятия «обследование помещений, зданий, сооружений, участков местности и транспортных средств».

Автором обращено внимание на необходимость правовой регламентации гласного обследования жилых помещений по причине ограничения ряда конституционных прав граждан в ходе его проведения.

В статье аргументируется целесообразность подготовки протокола по результатам проведения гласного обследования вне зависимости от факта изъятия предметов и документов, а также доказывається важность участия представителей общественности (незаинтересованных лиц) на протяжении всего мероприятия, а не только в случае изъятия предметов и документов, представляющих оперативный интерес.

Предлагается внесение изменений в ведомственный нормативный акт, регламентирующий порядок проведения гласного обследования, относительно порядка проведения и оформления результатов рассматриваемого оперативно-розыскного мероприятия.

**Ключевые слова и словосочетания:** оперативно-розыскное мероприятие, гласное обследование, жилые помещения, представители общественности, протокол, предметы и документы.

*Для цитирования:* Каунов А.В. Проблемные вопросы, связанные с порядком проведения и оформления результатов гласного обследования помещений, зданий, сооружений, участков местности и транспортных средств // Вестник ВИПК МВД России. – 2024. – № 2 (70). – С. 86-90; doi: 10.29039/2312-7937-2024-2-86-90.

**KAUNOV ALEKSANDR V.**

Advanced Training Institute of the MIA of Russia (Moscow region, Russia)



PROBLEMATIC ISSUES RELATED TO THE PROCEDURE FOR CONDUCTING  
AND PROCESSING THE RESULTS OF A PUBLIC SURVEY  
OF PREMISES, BUILDINGS, STRUCTURES, TERRAIN AND VEHICLES

**Annotation.** The article examines problematic issues related to the procedure for conducting and processing the results of a public operational search event «inspection of premises, buildings, structures, terrain and vehicles».

The author draws attention to the need for legal regulation of the public inspection of residential premises due to the restriction of a number of constitutional rights of citizens during its conduct.

The article argues the expediency of preparing a protocol based on the results of a public survey, regardless of the fact of the seizure of objects and documents, and also proves the importance of the participation of representatives of the public (disinterested persons) throughout the event, and not only in the case of the seizure of objects and documents of operational interest.

The author of the article proposes amendments to the departmental regulatory act regulating the procedure for conducting a public examination, regarding the procedure for conducting and processing the results of the operational search event under consideration.

**Key words and word combinations:** operational search event, public inspection, living quarters, members of the public, protocol, objects and documents.

*For citation:* Kaunov A.V. Problematic issues related to the procedure for conducting and processing the results of a public survey of premises, buildings, structures, terrain and vehicles // Vestnik Advanced Training Institute of the MIA of Russia. – 2024. – № 2 (70). – P. 86-90; doi: 10.29039/2312-7937-2024-2-86-90.

Актуальность рассмотрения обозначенной тематики исследования обусловлена, в том числе, тем, что в свете проведения Российской Федерацией специальной военной операции на территории страны возросло количество преступлений, связанных с незаконным ввозом и хранением оружия. Вместе с тем одной из задач проведения гласного обследования помещений, зданий, сооружений, участков местности и транспортных средств является изъятие предметов, запрещенных или ограниченных в свободном гражданском обороте, включая оружие.

Кроме того, на необходимость выявления и пресечения преступлений, связанных с незаконным оборотом оружия, боеприпасов, взрывчатых веществ, а также наркотических средств, психотропных веществ и их прекурсоров, обращено внимание в Стратегии национальной безопасности Российской Федерации, утвержденной Указом Президента Российской Федерации от 2 июля 2021 г. № 400.

Порядок проведения гласного обследования нежилых помещений сотрудниками оперативных подразделений органов внутренних дел (далее – ОВД) регламентируется приказом МВД России от 1 апреля 2014 г. № 199 «Об утверждении Инструкции о порядке проведения сотрудниками органов внутренних дел Российской Федерации

гласного оперативно-розыскного мероприятия обследования помещений, зданий, сооружений, участков местности и транспортных средств и Перечня должностных лиц органов внутренних дел Российской Федерации, уполномоченных издавать распоряжения о проведении гласного оперативно-розыскного мероприятия обследования помещений, зданий, сооружений, участков местности и транспортных средств» (далее – Инструкция).

В настоящее время процедура проведения гласного обследования жилых помещений оперативными сотрудниками ОВД не урегулирована ни в законодательных, ни в ведомственных нормативных актах.

Сегодня правоприменительная практика складывается таким образом, что оперативные сотрудники ОВД оформляют результаты гласного обследования жилища, руководствуясь, в том числе, положениями Инструкции, регламентирующей порядок проведения обследования нежилых помещений.

Вместе с тем при проведении гласного обследования жилых помещений помимо права на неприкосновенность жилища ограничивается ряд конституционных прав граждан, что требует совершенствования ведомственного нормативного регулирования рассматриваемой формы ОРМ.



Анализ судебной практики Российской Федерации показывает, что количество рассмотренных и удовлетворенных судом ходатайств об ограничении конституционных прав граждан на неприкосновенность жилища в рамках оперативно-розыскной деятельности (далее – ОРД) в период с 2016 по 2023 год постепенно сокращается:

в 2016 г. вынесено 36 636 ходатайств, удовлетворено 99% (36 505);

в 2017 г. – 36 517 ходатайств, удовлетворено 99% (36 431);

в 2018 г. – 108 817 ходатайств, удовлетворено 99% (107 734);

в 2019 г. – 161 157 ходатайств, удовлетворено 99% (159 881);

в 2020 г. – 35 251 ходатайство, удовлетворено 99% (35 148);

в 2021 г. – 9 158 ходатайств, удовлетворено 81% (7 425);

в 2022 г. – 4 186 ходатайств, удовлетворено 72% (3 053);

в 2023 г. – 3 353 ходатайства, удовлетворено 71% (2 382) [3].

Приведенная статистика свидетельствует о том, что в настоящее время суды стали более требовательны к сотрудникам оперативных подразделений при рассмотрении материалов ОРД, касающихся ограничения конституционного права граждан на неприкосновенность жилища, в рамках проведения гласного обследования жилых помещений.

Вместе с тем необходимость правовой регламентации гласного обследования жилых помещений диктуется, в том числе, данными, полученными в 2022 году в результате проведенного автором анкетирования оперативных сотрудников ОВД из 25 субъектов Российской Федерации, которые показали, что 64,2% опрошенных чаще всего проводили гласное обследование именно в жилых помещениях<sup>1</sup>.

В ходе указанного анкетирования также получены сведения о том, что 30,2% опрошенных проводили гласное обследование жилых помещений в ходе выявления и раскрытия преступлений, связанных с незаконным оборотом наркотиков, а 38% – с незаконным оборотом оружия, что также указывает на необходимость правовой регламентации гласного обследования жилых помещений.

Научный и практический интерес представляет подготавливаемый по результатам гласного обследования нежилых помещений документ, завершающий складывающиеся на объекте мероприятия оперативно-розыскные правоотношения между оперативными сотрудниками ОВД и лицом, в отношении либо с участием которого осуществляется оперативно-розыскное мероприятие (далее – ОРМ).

В п. 23 Инструкции говорится о том, что результаты изъятия предметов и документов, а также обнаруженных документов, имеющих признаки подделки, вещей, изъятых из гражданского оборота или ограничено оборотоспособных, находящихся у лиц без специального разрешения, оформляются протоколом.

Из содержания данного пункта Инструкции можно сделать вывод, что разработчик ведомственного нормативного акта сделал акцент на оформлении результатов гласного обследования при условии изъятия предметов и документов, представляющих оперативный интерес.

Вопрос об оформлении результатов гласного обследования при условии, что ничего не изъято, в настоящее время остается открытым.

Сегодня в правоприменительной практике встречаются случаи, когда оперативные сотрудники ОВД, обнаружив на объекте проведения рассматриваемого ОРМ предметы и документы, представляющие оперативный интерес, не изымают их в

<sup>1</sup> Анкетирование проводилось в 2022 году среди оперативных сотрудников органов внутренних дел УТ МВД России по ЦФО, УТ МВД России по СЗФО, УТ МВД России по ПФО, ГУ МВД России по г. Москве, ГУ МВД России по Московской области, ГУ МВД России по г. Санкт-Петербургу и Ленинградской области, ГУ МВД России по Алтайскому краю, ГУ МВД России по Воронежской области, ГУ МВД России по Кемеровской области, ГУ МВД России по Ростовской области, ГУ МВД России по Ставропольскому краю, ГУ МВД Рос-

сии по Челябинской области, УМВД России по Брянской области, УМВД России по Забайкальскому краю, УМВД России по Камчатскому краю, УМВД России по Кировской области, УМВД России по Курской области, УМВД России по Орловской области, УМВД России по Приморскому краю, УМВД России по Сахалинской области, УМВД России по Ульяновской области, УМВД России по Хабаровскому краю, МВД по Республике Башкортостан, МВД по Республике Карелия, МВД по Удмуртской Республике.



рамках гласного обследования, а передают информацию об обнаружении признаков преступления в дежурную часть для регистрации факта преступления в книге учета заявлений и сообщений о преступлениях, об административных правонарушениях, о происшествиях и вызывают дежурную следственно-оперативную группу в целях дальнейшего изъятия обнаруженных предметов и документов, подлежащих изъятию, дежурным следователем в рамках осмотра места происшествия.

Указанные действия оперативных сотрудников ОВД представляются не вполне оправданными, потому как гласное обследование представляет собой самостоятельное ОРМ, решающее определенные оперативно-тактические задачи, ввиду чего от начала и до конца проведения должно оформляться субъектами ОРД в целях дальнейшего представления соответствующих результатов в органы предварительного расследования.

Исходя из анализа правоприменительной практики и доктринальных источников, можно сделать вывод о том, что результаты гласного обследования вне зависимости от факта изъятия предметов и документов, представляющих оперативный интерес, должны оформляться протоколом.

Ввиду наличия ряда норм в Инструкции, отсылающих к уголовно-процессуальному законодательству, подготовка протокола по результатам рассматриваемого ОРМ будет способствовать эффективности проведения гласного обследования.

Одним из проблемных вопросов, касающихся обеспечения прав граждан, в отношении которых проводится гласное обследование, является участие представителей общественности (незаинтересованных лиц) в проведении ОРМ, которые не заинтересованы в исходе мероприятия.

Пункт 14 Инструкции перечисляет требования к представителям общественности (незаинтересованным лицам), которых допустимо привлекать к участию в гласном обследовании для удостоверения факта, содержания, хода проведения и результатов изъятия оперативно значимых предметов и документов.

Вместе с тем ведомственный нормативный акт ничего не упоминает о привлечении вышеуказанных незаинтересованных лиц с самого начала проведения меропри-

ятия, когда еще нет информации о том, будет ли вообще что-нибудь изъято на объекте проведения ОРМ.

В этом контексте заслуживает внимания позиция Л.А. Бакланова, считающего, что участие представителей общественности в гласном обследовании не носит обязательный характер, что оно является исключительно добровольным. Также последний говорит о том, что лица, привлекаемые оперативными сотрудниками ОВД к проведению данной формы обследования, могут в любой момент отказаться от дальнейшего участия в проводимом мероприятии [1, с. 36, 37].

Точка зрения Л.А. Бакланова имеет спорный характер. Во-первых, привлечение представителей общественности обеспечивает соблюдение законности в ходе проведения мероприятия; во-вторых, необходимость привлечения незаинтересованных лиц к проведению ОРМ диктуется решением задач, возложенных на сотрудников оперативных подразделений; в-третьих, в соответствии с ч. 3 ст. 30 Федерального закона от 07.02.2011 № 3-ФЗ «О полиции», законные требования сотрудника полиции обязательны для выполнения гражданами и должностными лицами; в-четвертых, согласно п. 2 ч. 5 ст. 15 Федерального закона от 12.08.1995 № 144-ФЗ «Об оперативно-розыскной деятельности», законные требования должностных лиц органов, осуществляющих оперативно-розыскную деятельность, обязательны для исполнения физическими и юридическими лицами, к которым такие требования предъявлены.

Представляется оправданным требовать от незаинтересованных граждан участия в ОРМ, осуществляемом сотрудниками полиции, в целях фиксации хода и результатов мероприятия.

Согласно Толковому словарю русского языка под редакцией С.И. Ожегова и Н.Ю. Шведовой, «требовать – просить чего-либо или предлагать сделать что-либо в настоячивой, категорической форме» [4].

Джурук Д.С. и А.С. Томилина высказывают точку зрения о том, что лица из числа представителей общественности, привлекаемые к участию в проведении гласного обследования, не имеют соответствующего допуска к сведениям, составляющим государственную тайну. Кроме того, указанные ученые отмечают, что не опреде-



лен и порядок действий сотрудника в случае обнаружения таковых сведений в процессе обследования.

По мнению данных авторов, от лиц, привлекаемых в качестве представителей общественности и специалистов, в обязательном порядке должна отбираться расписка о неразглашении сведений, ставших им известными в связи с участием в ОРМ [2, с. 111].

Предложенные рекомендации авторов являются излишними, так как основными целями привлечения представителей общественности являются, соответственно, удостоверение факта производства гласного обследования, содержания, хода и результатов ОРМ, а также содействие в обнаружении, закреплении и изъятии предметов и документов, применении технических средств при гласном обследовании.

На основании изложенного целесообразно внесение изменений в действующую редакцию Инструкции путем регламентации участия на протяжении всего рассматриваемого ОРМ представителей общественности (незаинтересованных лиц), а также составления протокола по результатам проведения гласного обследования, отражающего факт состоявшихся оперативно-розыскных правоотношений между оперативными сотрудниками ОВД и лицами, в отношении либо с участием которых осуществлено мероприятие.

Кроме того, целесообразно исключить из п. 1 Инструкции положение о том, что ее действие не распространяется на обследование жилых помещений, в целях создания единой правоприменительной практики гласного обследования жилища и нежилых помещений.

1. Бакланов Л.А. Гласное обследование помещений, зданий, сооружений, участков местности и транспортных средств в оперативно-розыскной деятельности органов внутренних дел: монография. – Тюмень: Тюменский институт повышения квалификации сотрудников МВД России, 2015.

2. Джурук Д.С., Томилина А.С. Проблемы изъятия документов, предметов, материалов и сообщений при проведении обследования помещений, зданий, сооружений, участков местности и транспортных средств // Современность в творчестве начинающего исследователя: сборник материалов Всероссийской науч.-практ. конф. молодых ученых (30-31 марта 2017 г.). – Иркутск: ВСИ МВД России, 2017. Вып. 18.

3. Судебная статистика Российской Федерации // URL: <https://stat.api-пресс.пф/stats/ug/t/15/s/13?ysclid=lvtpx2dcxp821710339> (дата обращения: 12.05.2024).

4. Толковый словарь Ожегова С.И. // URL: <https://gufo.me/dict/mas/требовать> (дата обращения: 12.05.2024).

### Информация об авторе:

*А.В. Каунов, преподаватель кафедры оперативно-розыскной деятельности органов внутренних дел Международного межведомственного центра подготовки сотрудников оперативных подразделений имени генерал-лейтенанта милиции А.Н. Сергеева*

### About the author:

*A.V. Kaunov, teacher of the department of internal affairs of the department of internal affairs of the department*

Статья поступила в редакцию 13.05.2024



Научная статья

doi: 10.29039/2312-7937-2024-2-91-96



**КЛЕЩЕНКО ЮРИЙ ГРИГОРЬЕВИЧ**

Гуманитарно-социальный институт  
(Московская область, Россия)

iurii.kleshchenko@mail.ru

## ОБЪЕКТИВНЫЕ ПРИЗНАКИ ЗЛОУПОТРЕБЛЕНИЯ ДОЛЖНОСТНЫМИ ПОЛНОМОЧИЯМИ В ФИНАНСОВО-БЮДЖЕТНОЙ СФЕРЕ

**Аннотация.** В статье обоснован тезис о высоком характере и степени общественной опасности злоупотребления должностными полномочиями в финансово-бюджетной сфере. Сформулировано авторское видение непосредственного объекта злоупотребления должностными полномочиями в финансово-бюджетной сфере, определены признаки объективной стороны преступного посягательства, разработаны рекомендации по квалификации злоупотребления должностными полномочиями по объективным признакам состава преступления. Сформулирован вывод о том, что при квалификации действия, выходящего за пределы полномочий должностного лица, в первую очередь необходимо установить права и обязанности, предоставленные лицу в пределах должностной компетенции, установленной законом и нормативными правовыми актами (постановлением, распоряжением, должностными регламентами и инструкциями).

**Ключевые слова и словосочетания:** финансово-бюджетная сфера, злоупотребление должностными полномочиями, интересы службы, должностное лицо.

*Для цитирования:* Кleshchenko Ю.Г. Объективные признаки злоупотребления должностными полномочиями в финансово-бюджетной сфере // Вестник ВИПК МВД России. – 2024. – № 2 (70). – С. 91-96; doi: 10.29039/2312-7937-2024-2-91-96.

**KLESHCHENKO IURIY G.**

Humanitarian Social Institute (Moscow region, Russia)

## OBJECTIVE SIGNS OF ABUSE OF OFFICE IN THE FINANCIAL AND BUDGETARY SPHERE

**Annotation.** The article substantiates the thesis about the high nature and degree of public danger of abuse of office in the financial and budgetary sphere. The author's vision of the direct object of abuse of office in the financial and budgetary sphere has been formulated, signs of the objective side of the criminal encroachment have been identified, recommendations have been developed on the qualification of abuse of office on objective signs of corpus delicti. The conclusion is formulated that when qualifying an action that goes beyond the authority of an official, first of all, it is necessary



to establish the rights and obligations granted to the person within the limits of the job competence established by law and regulatory legal acts (decree, order, job regulations and instructions, etc).

**Key words and word combinations:** financial and budgetary sphere, abuse of office, service interests, official.

*For citation:* Kleshchenko I.G. Objective signs of abuse of office in the financial and budgetary sphere // Vestnik Advanced Training Institute of the MIA of Russia. – 2024. – № 2 (70). – P. 91-96; doi: 10.29039/2312-7937-2024-2-91-96.

Финансово-бюджетная сфера более всех остальных подвержена для совершения различного рода правонарушений и преступлений, которые отрицательно влияют на развитие экономической и социальной сферы государства, затрудняют совершенствование нормативно-правового регулирования общественных отношений в указанных сферах.

В сфере бюджетного финансирования совершается значительное количество злоупотреблений должностными полномочиями [1], в результате которых бюджетам различного уровня причиняется ущерб, исчисляемый миллиардами рублей.

В условиях бюрократизации государственного аппарата, развития государственного сектора экономики, превалирования государственного регулирования экономики в России злоупотребления должностными полномочиями становятся более распространенными в сфере финансово-бюджетной системы и занимают одно из первых мест среди преступлений коррупционной направленности [2].

В 2021 году зарегистрировано 35 051 преступление коррупционной направленности – на 13,8% больше 2020 года. Размер ущерба, причиненного данными преступлениями, составил 56 447 020 тыс. рублей. В 2021 году зарегистрировано 2 206 злоупотреблений должностными полномочиями (ст. 285 УК РФ) или на 0,4% больше 2020 года.

За 12 месяцев 2022 г. зарегистрировано 35 140 дел коррупционной направленности. Ущерб от коррупционных преступлений в России за 2022 год составил 37 600 000 тыс. рублей. В 2022 году зарегистрировано 1 914 злоупотреблений должностными полномочиями (ст. 285 УК РФ) или на 13% меньше 2021 года [3].

В 2023 году за преступления коррупционной направленности было осуждено 22 014 человек. В 2023 году число осужденных за взятки от 10 до 50 тыс. руб. выросло

на 26% по сравнению с 2022 годом и составило 5 245 человек. Всего было вынесено 22 тысячи обвинительных приговоров по основным составам и в качестве дополнительной квалификации, что на 7,3% больше прошлогоднего результата. Число осужденных по делам, связанным со взятками на сумму от 10 тыс. руб. до 1 млн руб., выросло всего на 21%, до 10,8 тыс. Среди них количество осужденных за более крупные взятки – от 50 до 150 тыс. руб. и от 150 тыс. до 1 млн руб. увеличилось на 15% (до 2,5 тыс.) и 16% (до 2,9 тыс.) соответственно [4].

Серьезным фактором, обуславливающим совершение злоупотребления должностными полномочиями, является коррумпированность чиновников государственного аппарата и руководящего управленческого звена организации бюджетной сферы, что отрицательно влияет на социально-экономические преобразования в стране.

Злоупотребления должностными полномочиями в финансово-бюджетной сфере характеризуются особой общественной опасностью, которая выражается, помимо подрыва авторитета органов публичной власти, еще и в причинении социально опасных последствий в виде существенного нарушения прав и законных интересов граждан и организаций либо охраняемых законов интересов общества и государства, а также в причинении ущерба функционированию финансовой системы Российской Федерации.

В теории и на практике отсутствует единое понятие «злоупотребление должностными полномочиями». Это связано с тем, что понятие «злоупотребление должностными полномочиями» не имеет единого нормативного или научного определения. Причина тому – сложность системы признаков состава должностного преступления,



использование сложных оценочных характеристик, правовых норм и предписаний в статьях уголовного закона.

В п. 1 постановления Пленума Верховного Суда Российской Федерации от 16 октября 2009 г. «О судебной практике по делам о злоупотреблении должностными полномочиями и о превышении должностных полномочий» [5] подчеркивается, что при злоупотреблении должностными полномочиями должностные лица нарушают нормальный сложившийся порядок деятельности публичных органов власти и организаций, перечень которых перечислен в примечании к ст. 285 УК РФ. Преступления, предусмотренные ст. 285 УК РФ, отнесены к преступлениям против государственной власти, интересов государственной службы и службы в органах местного самоуправления.

Злоупотребление должностными полномочиями характеризуется тремя видами состава преступления: основной (простой), квалифицированный (с отягчающими квалифицированными признаками) и привилегированный (со смягчающими признаками).

И в теории, и в практике не существует отдельной точки зрения или одинакового мнения по ряду вопросов квалификации должностных преступлений [6, с. 35-38]. Прежде всего это вызвано многосложностью элементов составов рассматриваемых преступлений, употреблением в них уголовно-правовых понятий и нормативного закрепления критериев предписаний в статьях уголовного закона по соблюдению прав и обязанностей должностными лицами государственной, гражданской и муниципальной службы. Такое обстоятельство приводит к различному толкованию ст. 285 УК РФ при применении ее положений к конкретным жизненным обстоятельствам.

Из положений УК РФ исходит родовая объект должностного злоупотребления, которым являются общественные отношения в сфере государственной власти.

Видовым объектом является деятельность указанных органов власти в соответствии с установленными законами для них целями и задачами, принципами деятельности.

Основным непосредственным объектом злоупотребления должностными полномочиями в финансово-бюджетной сфере яв-

ляются общественные отношения, обеспечивающие нормальное функционирование государственных и муниципальных органов власти за счет законного использования (освоения, распределения) бюджетных средств, а дополнительным непосредственным объектом – права и свободы человека и гражданина, экономические и иные интересы граждан, организаций и государства, защищаемые в установленном порядке.

Анализ нормативной конструкции объективной стороны преступления, предусмотренного ст. 285 УК РФ, совместно с доктринальными источниками позволяет сделать вывод о наличии следующих ее конститутивных (обязательных) объективных признаков: 1) деяние в виде использования должностным лицом своих служебных полномочий *вопреки интересам службы*; 2) последствия в виде существенного нарушения прав и законных интересов физических и юридических лиц, общества и государства, причинения ущерба функционированию финансовой системы Российской Федерации; 3) причинная связь между деянием и наступившими последствиями.

Для уяснения дефиниции «злоупотребление должностными полномочиями» необходимо понимать значение терминов, используемых законодателем при характеристике этого деяния, то есть каким образом совершается это деяние в условиях объективной реальности. Так, термин «вопреки интересам службы» толкуется как осуществление должностным лицом служебных полномочий при совершении действий, нарушающих правильную деятельность подразделения государственного аппарата, в котором должностное лицо осуществляет трудовую деятельность вопреки правильному исполнению предписаний законов, которые должностное лицо обязано выполнять как представитель власти. Использование же своих полномочий должностным лицом должно выражаться в корыстном стремлении получить собственную выгоду имущественного характера, а также в стремлении получить выгоду в пользу других лиц (например, получение кредита по заведомо ложным сведениям о финансовом состоянии организации) [7].



Как отмечают М.Д. Давитадзе, Р.Б. Осокин, П.О. Панфилов, формы и действия выражения данного вида преступлений различны, но все они связаны с выполнением должностным лицом своих служебных полномочий отнюдь не на основе и не во исполнение законов и нормативных актов [8].

Анализ судебной практики показывает, что злоупотребление полномочиями должностным лицом также выражается в формах: нецелевого использования денежных средств; умышленного искажения отчетности и сведений, которые представляют ревизионным и контролирующим органам; трудоустройства лиц, фактически не исполняющих свои трудовые обязанности; предоставления помещений, машин, оборудования в аренду по заниженной цене; использования результатов чужого труда, помещений, машин, оборудования и другого имущества в личных целях без возмещения стоимости; заключения сделок на заведомо невыгодных условиях.

К примеру, заведующий отделом архитектуры, градостроительства и территориального планирования совершил преступления, предусмотренные ч. 1 ст. 285 УК РФ:

1) с целью имущественной выгоды и материальных благ для своей сожительницы Р. изменил условия договора земельного участка в целях снижения размера годовой арендной платы;

2) увеличил срок договора аренды и получения преимущественного права приобретения в собственность указанного участка гражданкой Р.;

3) дал указание подчиненным сотрудникам подготовить фиктивные документы на якобы находящийся объект индивидуального жилищного строительства на указанном земельном участке;

4) удостоверил фиктивные документы своей подписью и печатью администрации;

5) на основании сфабрикованных документов принял решение о фиктивной регистрации на земельном участке объекта индивидуального жилищного строительства [9].

Таким образом, должностным злоупотреблением в финансово-бюджетной сфере является действие (бездействие) – использование должностным лицом своих полномочий, связанных с осуществлением лицом порученных ему в соответствии с занимаемой должностью функций, согласно

закону или специальному предписанию, дающих должностному лицу возможность влиять на принятие решений другими лицами, не находящимися в зависимом от него положении.

Преступление считается оконченным в момент наступления последствий, которые должны выразиться в виде существенных нарушений прав и законных интересов граждан или организаций, а также общества и государства [10]. Это может выражаться созданием препятствий в удовлетворении граждан и в сотрудничестве организаций, причиненном преступлением размером и характером материального ущерба и др. При отсутствии указанных последствий и вреда, признанного несущественным, состав преступления исключается.

Заметим, что злоупотребляют должностными полномочиями, как правило, должностные лица, наделенные полномочиями по управлению и распоряжению имуществом и денежными средствами [11].

При квалификации действия, выходящего за пределы полномочий должностного лица, в первую очередь необходимо установить права и обязанности, предоставленные лицу в пределах должностной компетенции, установленной законом и нормативными правовыми актами (постановлением, распоряжением, должностными регламентами, инструкциями и др.).

Часть 1 ст. 285 УК РФ являет собой основной состав преступления при использовании должностных полномочий вопреки интересам службы из корыстной или иной личной заинтересованности с наступлением общественно опасных последствий, не выходя за рамки предоставленных должностному лицу полномочий, но используя их в незаконных целях. В данном случае способ и цели использования должностных полномочий являются основным признаком специальной нормы.

Выше уже отмечалось, что понятие «злоупотребление должностными полномочиями» по сути является собирательной характеристикой ряда деяний, поэтому следует исходить из рекомендаций п. 15 постановления Пленума Верховного Суда Российской Федерации от 16 октября 2009 г. № 19 о сопоставимости превышения должностными полномочиями с понятием злоупотребления в случае превышения



должностных полномочий, когда должностным лицом из корыстной или иной заинтересованности совершаются входящие в круг его должностных полномочий действия при отсутствии обязательных условий или оснований для их совершения.

Обязательным признаком основного состава злоупотребления должностными полномочиями являются существенные нарушения прав и законных интересов граждан или организаций либо охраняемых интересов общества и государства, которые могут наступать и при умышленном неисполнении должностным лицом своих обязанностей, а также и в случае бездействия. Оценка «существенности» нарушения прав при квалификации должностного злоупотребления должна приниматься исключительно на основании закона и рекомендаций Верховного Суда Российской Федерации [12].

Подводя итог исследованию объективных признаков должностных злоупотреблений в финансово-бюджетной сфере, следует сформулировать следующие выводы.

Должностным злоупотреблением является действие (бездействие) по использованию должностным лицом своих полномочий, связанных с осуществлением порученных ему в соответствии с занимаемой должностью функций, согласно закону или специальному предписанию, предоставляющих возможность влиять на принятие решений другими лицами, не находящимися у него в служебной зависимости.

Злоупотребление полномочиями должностным лицом выражается в формах: нецелевого использования денежных средств; умышленного искажения отчетно-

сти и сведений, которые представляют ревизионным и контролирующим органам; трудоустройства лиц, фактически не исполняющих свои трудовые обязанности; предоставления помещений, машин, оборудования в аренду по заниженной цене; использования результатов чужого труда, помещений, машин, оборудования и другого имущества в личных целях без возмещения стоимости; заключения сделок на заведомо невыгодных для органа власти или учреждения условиях.

Состав должностного преступления в финансово-бюджетной сфере материальный и для его квалификации важно установить последствия преступного деяния: для граждан они выражаются в нарушении их прав и законных интересов в виде причинения физического и морального вреда, для юридических лиц – в подрыве деловой репутации, для физических лиц и для организаций – в виде причинения имущественного вреда.

При квалификации действия, выходящего за пределы полномочий должностного лица, в первую очередь необходимо установить права и обязанности, предоставленные лицу в пределах должностной компетенции, установленной законом и нормативными правовыми актами (постановлением, распоряжением, должностными регламентами, инструкциями и др.).

1. Правовые риски в системе публичного управления: коллективная монография / под науч. ред. В.И. Авдийского, М.А. Лапиной. – М.: Финансовый университет при Правительстве Российской Федерации, 2014.

2. Трунцевский Ю.В. О четырех методах искоренения коррупции // Государственная власть и местное самоуправление. 2013. № 12. С. 30-36; Правовые основы противодействия коррупции: международные и национальные стандарты и инициативы: монография: в 2 т. / под общ. ред. Т.Я. Хабриевой, Р.А. Курбанова. – М.: Проспект, 2019. Т. 1.

3. Состояние преступности в России за январь-декабрь 2020 г., январь-декабрь 2021 г., январь-декабрь 2022 г. Генеральная прокуратура РФ. Главное управление статистики и информационных технологий // Официальный сайт Генеральной Прокуратуры Российской Федерации // URL: <https://epp.genproc.gov.ru/web/gprf> (дата обращения: 14.07.2023).

4. Сведения из раздела 6 формы № 10.4.1 «Отчет о результатах рассмотрения уголовных дел по отдельным статьям Уголовного кодекса Российской Федерации по вступившим в законную силу приговорам и другим судебным постановлениям, в том числе по преступлениям



коррупционной направленности» // Официальный сайт Судебного департамента при Верховном Суде Российской Федерации // URL: <http://www.cdep.ru/index.php?id=150> (дата обращения: 15.05.2024).

5. О судебной практике по делам о злоупотреблении должностными полномочиями и о превышении должностных полномочий: постановление Пленума Верховного Суда Российской Федерации от 16 октября 2009 г. № 19 // Рос. газ. 2009. 25 нояб.

6. Бурмистрова А. А., Осокин Р.Б. Уголовно-правовая характеристика провокации взятки либо коммерческого подкупа // Криминологический журнал. 2021. № 1.

7. Петросян О.Ш., Трунцевский Ю.В., Есаян А.К. О первоочередных мерах, предпринимаемых в органах внутренних дел, по борьбе с коррупцией // Рос. следователь. 2008. № 17. С. 38-40; Карпович О.Г. Полномочия подразделений органов внутренних дел (полиции) в противодействии коррупции: учеб. пособие. – М.: ЮНИТИ-ДАНА, 2011.

8. Давитадзе М.Д. Злоупотребление должностными полномочиями // Вестник Московского университета МВД России. 2019. № 5. С. 114-121; Осокин Р.Б., Панфилов П.О. Правоохранительные органы: учеб. – М.: изд-во МГТУ имени Н. Э. Баумана, 2022; Осокин Р.Б. Нецелевое расходование бюджетных средств: соотношение уголовной и административной ответственности // Актуальные вопросы юридической науки и практики: сб. науч. тр. – Тамбов: ТГУ имени Г.Р. Державина, 2010. С. 149-155.

9. Решение Шарьинского районного суда Костромской области от 10 марта 2021 г. по делу № 2-28/2021. Шарьинский районный суд Костромской области // URL: [https://sharinsky-kst.sudrf.ru/modules.php?name=sud\\_delo&srv\\_num=1&name\\_op=case&case\\_id=64979448&case\\_uid=aadc9cc0-df59-4650-b89e-916b97571609&delo\\_id=1540005](https://sharinsky-kst.sudrf.ru/modules.php?name=sud_delo&srv_num=1&name_op=case&case_id=64979448&case_uid=aadc9cc0-df59-4650-b89e-916b97571609&delo_id=1540005) (дата обращения: 07.08.2023).

10. Осокин Р.Б., Феркалюк Ю.И. Уголовно-правовая охрана интересов службы в органах местного самоуправления от коррупционных преступлений, совершаемых муниципальными служащими. – Тамбов: Тамбовский филиал МосУ МВД России, 2010; Осокин Р.Б. Указ. ст. С. 149-155.

11. Деятельность правоохранительных органов Российской Федерации по противодействию коррупции / под общ. ред. А.В. Кудашкина. – М., 2011.

12. О судебной практике по делам о злоупотреблении должностными полномочиями и о превышении должностных полномочий: постановление Пленума Верховного Суда Российской Федерации от 16.10.2009 (п. 15, 18) // Рос. газ. 2009. 25 нояб.

### Информация об авторе:

### About the author:

*Ю.Г. Клещенко, доцент кафедры права, кандидат экономических наук*

*I.G. Kleshchenko, associate professor of the legal department, phd (economics)*

Статья поступила в редакцию 22.05.2024



Научная статья

УДК 343.1

doi: 10.29039/2312-7937-2024-2-97-100

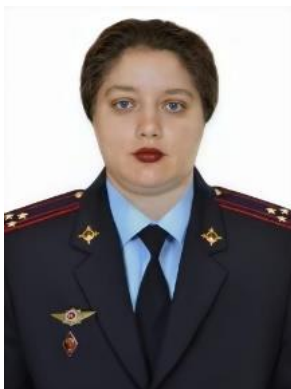

**ГАУЖАЕВА ВИКТОРИЯ АЛЕКСАНДРОВНА**

Северо-Кавказский институт повышения квалификации  
(филиал) Краснодарского университета МВД России  
(Нальчик, Россия)

kristyv\_13@mail.ru

## О РАЗГРАНИЧЕНИИ ПОНЯТИЙ «УГОЛОВНОЕ ПРЕСЛЕДОВАНИЕ» И «ОБВИНЕНИЕ»

**Аннотация.** В статье затронут вопрос соотношения и разграничения понятий «уголовное преследование» и «обвинение» как проблемы познания сущности функции обвинения в уголовном процессе, отмечена имеющаяся в науке неоднозначная их трактовка, а также необоснованное отождествление, рассмотрены причины этого, приведены доводы относительно самостоятельности рассматриваемых понятий и критерии их разграничения.

Обосновывается мнение о том, что обвинение существует не самостоятельно и не как основная функция стороны обвинения, а исключительно во взаимосвязи с уголовным преследованием; уголовное преследование, как и обвинение, являются персонафицированными институтами, так как оба реализуются в отношении конкретного лица.

**Ключевые слова и словосочетания:** уголовный процесс, уголовно-процессуальные функции, функция обвинения, обвинение, уголовное преследование.

*Для цитирования:* Гаужаева В.А. О разграничении понятий «уголовное преследование» и «обвинение» // Вестник ВИПК МВД России. – 2024. – № 2 (70). – С. 97-100; doi: 10.29039/2312-7937-2024-2-97-100.

**GAUZHAEVA VICTORIA A.**

North Caucasus Institute of Advanced Training (branch) of Krasnodar University of the Ministry of Internal Affairs of Russia (Nalchik, Russia)

## ON THE DIFFERENTIATION OF CONCEPTS «CRIMINAL PROSECUTION» AND «PROSECUTION»

**Annotation.** The article touches upon the issue of the relationship and delimitation of the concepts of «criminal prosecution» and «accusation», as a problem of understanding the essence of the function of the prosecution in criminal proceedings, notes their ambiguous interpretation in science, as well as unfounded identification, considers the reasons for this, and provides arguments regarding independence the concepts under consideration and the criteria for their delimitation.

The opinion is substantiated that the accusation does not exist independently and not as the main function of the prosecution, but exclusively in conjunction with criminal prosecution; criminal prosecution, like the accusation, are personalized institutions, since both of them are implemented in relation to a specific person.



**Key words and word combinations:** criminal process, criminal procedural functions, function of accusation, accusation, criminal prosecution.

**For citation:** Gauzhaeva V.A. On the differentiation of concepts «criminal prosecution» and «prosecution» // *Vestnik Advanced Training Institute of the MIA of Russia*. – 2024. – № 2 (70). – P. 97-100; doi: 10.29039/2312-7937-2024-2-97-100.

Одним из проблемных вопросов в науке уголовного процесса является вопрос о соотношении понятий «обвинение» и «уголовное преследование». В силу их относимости к деятельности стороны обвинения в рамках осуществляемых уголовно-процессуальных функций эти понятия зачастую неоправданно отождествляются.

Представляя содержание процессуальной деятельности должностных лиц и органов, отнесенных уголовно-процессуальным законом к стороне обвинения, отдельные авторы обобщенно характеризуют ее как функцию «обвинения (уголовного преследования)» [4, с. 32]. Подобная формулировка или, как отмечает И.А. Фадеев, «редакционный прием» [9, с. 29], свидетельствует либо об их взаимозамене, либо по меньшей мере о безразличном отношении к разграничению сущности двух этих понятий. Причем непоследователен в этом вопросе и законодатель, который, с одной стороны, четко разделяет рассматриваемые понятия (п. 22 и 55 ст. 5 УПК РФ), а с другой – синонимизирует их (п. 46 ст. 5 УПК РФ – однако в данном виде эта формулировка по тексту закона более не встречается). Такой подход представляется нелогичным, создающим проблему четкого понимания сущности и содержания уголовно-процессуальных функций.

Полагаем, подобное мнение сформировалось исторически, благодаря некоей общепринятой позиции, согласно которой обвинение рассматривается как ядро уголовного процесса, а также наиболее значимый процессуальный институт, фактически лежащий в основе уголовного судопроизводства» [7, с. 5]. Еще М.С. Строгович писал, что «уголовное преследование – это обвинение как уголовно-процессуальная функция, т.е. обвинительная деятельность» [8, с. 81-82], из чего, по мнению ученого, следует органическое единство институтов уголовного преследования и обвинения. Вместе с тем развитие представлений о сущности уголовного процесса и функций его участников не всегда совместимо с точ-

ками зрения, не соответствующими актуальным тенденциям современной науки уголовно-процессуального права.

Так, п. 22 и 55 ст. 5 УПК РФ закрепляют понятия обвинения и уголовного преследования, соответственно. Руководствуясь этими определениями, можно прийти к очевидному общему выводу о том, что законодатель видит в конструкции термина «уголовное преследование» длящийся деятельностный аспект, а в термине «обвинение» – аспект одномоментного акта. На эти признаки указывает также И.А. Фадеев [9, с. 30-31]. В этой связи трудно теперь признать актуальным указанное выше утверждение М.С. Строговича, а также высказанный позднее А.М. Лариным вывод, согласно которому уголовное преследование – это деятельность по формулированию обоснованного обвинения лица в совершении преступления [3, с. 12-13]. Из этого следовало бы, что уголовное преследование сводится только к предъявлению обвинения и на этом завершается, что очевидно противоречит современной доктрине уголовно-процессуального права.

Лантух Н.В., С.Д. Шестакова и О.Р. Шепелева придерживаются мнения о том, что обвинение является одной из форм уголовного преследования, а последнее представляется не только как процесс изобличения подозреваемых, обвиняемых, но также в целом как деятельность по разрешению вопроса об уголовной ответственности виновного лица [5, с. 207]. Как видим, данные исследователи также обращаются к «длящейся» характеристике уголовного преследования, а его соотношение с обвинением рассматривают как соотношение, соответственно, общего с частным.

Земляницын Е.И. также рассматривает уголовное преследование как длительный процесс, нацеленный на установление всех обстоятельств преступления и применение к виновному всех установленных законом мер ответственности [2, с. 127]. При этом автор обоснованно обращает внимание на определенное сходство институтов



обвинения и подозрения, которые представляют различные формы реализации функции обвинения.

Наряду с этим существует еще одна позиция, согласно которой функция обвинения представлена такими структурными элементами, как уголовное преследование, формулирование (предъявление) обвинения, поддержание обвинения перед судом [6, с. 115]. На это указывает и Конституционный Суд РФ, который разъяснил, что «выполнение функции обвинения заключается в возбуждении уголовного преследования, формулировании обвинения и отстаивании его в суде» [1]. Изложенное свидетельствует о самостоятельности как уголовного преследования, так и обвинения в рамках функции обвинения. Кроме того, из этого следует, что уголовное преследование и обвинение являются неотъемлемыми элементами комплекса процессуальных полномочий, именуемого «функцией обвинения», на правах самостоятельных форм реализации этой функции.

В свою очередь, на недопустимость отождествления обвинения как функции и обвинения как этапа деятельности в уголовном процессе, указывает ряд авторов [10, с. 87]. На наш взгляд, проблема отчасти создана терминологическим совпадением понятий «обвинение» и «функция обвинения», дифференциация которых в исследованиях делается не всегда, когда это необходимо. Закрепление в законе института «стороны обвинения» предполагает необходимость обозначения комплекса ее функций как «функция обвинения». Изложенные выше рассуждения и ссылки подтверждают, что функция обвинения – это наиболее общая категория, которая включает уголовное преследование и обвинение как процессуальный акт.

На самостоятельность и недопустимость отождествления между собой обвинения и уголовного преследования указывает также тот факт, что в законе также закреплены институты прекращения уголовного дела и уголовного преследования (гл. 4 УПК РФ). Указанные уголовно-процессуальные институты могут быть реализованы в отношении не только обвиняемого, но также подозреваемого, т.е. лица, в отношении которого еще не вынесены соответствующие процессуальные акты (ст. 171, 225 и 226.7 УПК РФ). Однако не вызывает сомнений тот факт, что в отношении этого

лица уже ведется уголовное преследование: подозреваемому разъяснено, в чем он подозревается, в его отношении проводятся следственные действия, применяются меры процессуального принуждения и т.д. Иными словами, уголовное преследование может осуществляться без предъявления обвинения, однако обвинение лица в совершении преступления вне рамок уголовного преследования представить невозможно. Это еще раз указывает на необходимость отграничения института уголовного преследования от института обвинения.

Нельзя также не отметить, что уголовное преследование, как и обвинение, являются персонифицированными институтами, так как оба они реализуются в отношении конкретного лица. Очевидно, что в отсутствие подозреваемого, обвиняемого реализация функции уголовного преследования и обвинения невозможна в силу отсутствия «объекта преследования». Так, о начале уголовного преследования можно утверждать применительно к личности подозреваемого, возникающего в деле по соответствующим основаниям (ч. 1 ст. 46 УПК РФ), и процессуальный статус которого преобразуется с момента привлечения его в качестве обвиняемого, после чего уголовное преследование продолжается уже в отношении обвиняемого. Производство по уголовному делу по факту преступления, совершенного неустановленным лицом, предполагает лишь реализацию функции предварительного расследования. Таким образом, можно сделать вывод, что обвинение существует не самостоятельно и не как основная функция стороны обвинения, а исключительно во взаимосвязи с уголовным преследованием.

Изложенное позволяет сделать следующие выводы. Уголовное преследование и обвинение являются самостоятельными элементами функции обвинения, которая реализуется в уголовном процессе представителями стороны обвинения. Столь активное применение термина «обвинение» в различных сочетаниях применительно к одной из главных процессуальных функций создает проблему уяснения сущности понятия «обвинение» и его соотношения с понятием «уголовное преследование». Первое является одномоментным актом признания наличия достаточных данных для привлечения лица в качестве обвиняемого по уголовному делу, второе – процессом



изобличения лица в совершении преступления. Таким образом, отождествление

рассмотренных понятий, равно как представление одного из них в виде структурного элемента другого недопустимо.

1. Об отказе в принятии к рассмотрению запроса Бокситогорского городского суда Ленинградской области о проверке конституционности части первой статьи 86 УПК РФ: определение Конституционного Суда Российской Федерации от 06.03.2003 № 104-0 // URL: [https://www.glavbukh.ru/npd/edoc/96\\_901902157](https://www.glavbukh.ru/npd/edoc/96_901902157) (дата обращения: 05.04.2024).

2. Земляничин Е.И. К вопросу о соотношении понятий «уголовное преследование», «обвинение», «подозрение», «предварительное расследование» // Вестник Омской юридической академии. 2013. № 2 (21).

3. Ларин А.М. Расследование по уголовному делу: процессуальные функции. – М.: Юрид. лит., 1986.

4. Лантух Н.В. Понятие, сущность и назначение уголовного судопроизводства (уголовного процесса) // Уголовно-процессуальное право (Уголовный процесс): учеб. для вузов / под ред. проф. Э.К. Кутуева; 2-е изд., перераб. и доп. – СПб: Санкт-Петербургский ун-т МВД России; Фонд «Университет», 2019.

5. Лантух Н.В. Шестакова С.Д., Шепелева О.Р. Рассуждения о соотношении уголовного преследования и обвинения // Пробелы в российском законодательстве. 2022. № 6.

6. Ротар А.И. Соотношение категорий «обвинение» и «уголовное преследование» // Евразийский Союз Ученых (ЕСУ). 2014. № VII.

7. Савицкий В.М. Язык процессуального закона (вопросы терминологии) / под ред. А.Я. Сухарева. – М.: Наука, 1987.

8. Строгович М.С. Уголовное преследование в советском уголовном процессе. – М.: изд-во Акад. наук СССР, 1951.

9. Фадеев И.А. Уголовное преследование и обвинение в досудебном производстве // Вестник Юридического института МИИТ. 2022. № 3 (39).

10. Чурилов С.Н. О соотношении понятий «функция обвинения», «уголовное преследование» и «обвинение» // Вестник МГПУ. 2015. № 3 (19).

### **Информация об авторе:**

*В.А. Гаужаева, доцент кафедры специально-технической подготовки, кандидат юридических наук*

### **About the author:**

*V.A. Gauzhaeva, associate professor of the department of special technical training, candidate of law*

Статья поступила в редакцию 26.05.2024



Научная статья

doi: 10.29039/2312-7937-2024-2-101-109



**СИНЮК ВАДИМ ДМИТРИЕВИЧ**

Экспертно-криминалистический центр

Министерства внутренних дел Российской Федерации

(Москва, Россия)

vsiniuk2@mvd.ru

## ОСОБЕННОСТИ ПЕРВОНАЧАЛЬНОГО ЭТАПА ПРЕДВАРИТЕЛЬНОГО РАССЛЕДОВАНИЯ ВЗРЫВОВ БАНКОМАТОВ

**Аннотация.** В последнее время на территории Российской Федерации участились случаи взрывов банкоматов для последующей кражи из них денежных средств. Для взрывов используются как самодельные взрывные устройства на основе конденсированных взрывчатых веществ, так и баллоны, заполненные горючими газами, механизм слеодообразования которых существенно различается. Определение и анализ особенностей взрывов банкоматов во многом обусловлены необходимостью формирования информационной модели, состоящей из взаимосвязанных элементов и событий, представляющих собой механизм совершения преступления. В статье отражены результаты исследования, обобщения и систематизации следственной и судебной практики по расследованию взрывов банкоматов, раскрываются цели и основные этапы механизма взрывов банкоматов для последующей кражи из них денежных средств. Приведены рекомендации по работе на месте происшествия и тактике расследования взрывов банкоматов на первоначальном этапе расследования.

**Ключевые слова и словосочетания:** судебная экспертиза, взрывотехническая экспертиза, взрыв, объемный взрыв, механизм преступления, сокрытие следов преступления, взрывчатые вещества, топливно-воздушная смесь, газозоодушная смесь.

*Для цитирования:* Синюк В.Д. Особенности первоначального этапа предварительного расследования взрывов банкоматов // Вестник ВИПК МВД России. – 2024. – № 2 (70). – С. 101-109; doi: 10.29039/2312-7937-2024-2-101-109.

**Siniuk Vadim D.**

Forensic Science Center, MI of Russia (Moscow, Russia)

### FEATURES OF THE INITIAL STAGE OF THE PRELIMINARY INVESTIGATION OF ATM EXPLOSIONS

**Annotation.** Recently, there have been more frequent cases of ATM explosions on the territory of the Russian Federation for the subsequent theft of funds from them. For explosions, both improvised explosive devices based on condensed explosives and cylinders filled with flammable gases are used, the mechanism of trace formation of which differs significantly. The definition and analysis of the features of ATM explosions are largely due to the need to form an information model consisting of interrelated elements and events that represent a mechanism for committing a crime. The article reflects the results of research, generalization and systematization of investigative and judicial practice in the investigation of ATM explosions, reveals the goals and main stages of the mechanism of ATM explosions for the subsequent theft of funds from them. Recommendations are given on how



to work at the scene and tactics of investigating ATM explosions at the initial stage of the investigation.

**Key words and word combinations:** forensic science, explosive expertise, explosion, volumetric explosion, crime mechanism, concealment of traces of crime, explosives, fuel-air mixture, gas-air mixture.

*For citation:* Siniuk V.D. Features of the initial stage of the preliminary investigation of ATM explosions // Vestnik Advanced Training Institute of the MIA of Russia. – 2024. – № 2 (70). – P. 101-109; doi: 10.29039/2312-7937-2024-2-101-109.

В последнее десятилетие сохраняется тенденция увеличения количества банкоматов как в помещениях отделений банков, так и в помещениях торговых магазинов. Хранение денежных средств в банкоматах создает возможность получения гражданами денежных средств в любое время, при этом значительное количество денежных средств при слабой технической защищенности неохраняемых помещений способствует значительному увеличению попыток их хищения путем вскрытия банкоматов.

Для пресечения попыток вскрытий банкоматов постоянно разрабатываются новые виды их защиты. Так, например, помещения, где установлены банкоматы, оборудуются дополнительными видеокамерами и комплексами охранных сигнализаций. Существуют разработки технических средств, которые в случае атаки на банкомат распыляют специальные составы на денежные средства, тем самым приводя их в негодное состояние для их дальнейшего использования [1, с. 71-76], однако такие системы применяются достаточно редко, так как существует высокая вероятность ложных срабатываний, что приведет к безвозвратной порче денежных средств. Еще одной из разработок является устройство противодействия вскрытию сейфов методом взрыва, которое включает в себя датчик-газоанализатор, датчик контроля открытия

двери и блок флегматизации. При срабатывании датчика о подаче газа в камеру банкомата, происходит выброс флегматизатора, который эффективно предотвращает возможность накопления взрывоопасной смеси внутри банкомата путем разбавления смеси негорючими газами (CO<sub>2</sub>, N<sub>2</sub>) и образованием защитной атмосферы. Основным недостатком является существенное удорожание стоимости банкомата и необходимость постоянного дополнительного обслуживания системы флегматизации [2].

Постепенное внедрение новых видов банкоматов с активными системами защиты происходит в основном в крупных городах, а на территории остальной части страны большей частью используются устаревшие банкоматы.

Данные следственной и судебной практики Российской Федерации свидетельствуют о том, что количество краж денежных средств из банкоматов остается на тревожно высоком уровне. Такие кражи происходят в основном при помощи электронных устройств и приспособлений, механическим способом и при помощи разрушительной энергии взрыва. На основании анализа проведена систематизация способов хищений денежных средств из банкоматов. Способы хищений выделены в три группы (см. рис. 1).



## Хищение денежных средств из банкоматов



Рис. 1. Классификация способов хищения денежных средств из банкоматов

Большинство атак на банкоматы происходит с использованием электронных средств, которые подробно рассмотрены в работах различных авторов [3, 4]. Другой способ хищения обозначен нами как механический. К такому способу в основном относятся механические вскрытия банкоматов при помощи ломов, пневматического и резательного оборудования. На механический способ хищения денежных средств из банкоматов приходится менее 2% случаев, поэтому в силу недостаточности эмпирической базы рассмотреть особенности их раскрытия и расследования не представляется возможным. Третьим способом вскрытия является взрыв банкоматов. Данный вид хищения встречается достаточно часто, несет большую общественную опасность, так как помимо ущерба непосредственно банкоматам наносит значительный материальный ущерб и создает угрозу жизни и здоровью граждан. Например, объемный взрыв [5] в помещении банка, расположенного на первом этаже многоквартирного дома, может привести к обрушению межэтажного перекрытия и обрушению части здания. Подобные действия в зависимости от характера и степени обществен-

ной опасности будут относиться к обстоятельствам, отягчающим наказание (п. «б», «в», «к» ч. 1 ст. 63 УК РФ)<sup>1</sup>. Однако, по нашему мнению, с учётом явно повышенной общественной опасности такого деяния его необходимо материализовать путем дополнения ч. 4 ст. 158 УК РФ квалифицирующим признаком следующего содержания: «в) с незаконным проникновением в помещение или иное хранилище, совершённое общественно опасным способом с использованием взрывчатых веществ или взрывных устройств».

Взрывы банкоматов происходят как с применением взрывчатых веществ (далее – ВВ), так и с применением топливно-воздушных смесей (далее – ТВС), одним из наиболее распространенных вариантов которых является газо-воздушная смесь на основе бытового газа и воздуха.

Источником взрыва в 82% случаев выступила ТВС, в 16% случаев – конденсированные ВВ. В 2% случаев подготовки к взрыву также использовалась ТВС, однако взрыв не произошел по не зависящим от преступника обстоятельствам (по причине нарушения порядка подготовки взрывоопасной смеси). Обстоятельствами, способствующими использованию ТВС при

<sup>1</sup> Уголовный кодекс Российской Федерации от 13.06.1996 № 63-ФЗ (ред. от 28.04.2023) // Собр. заков РФ. 1996. № 25. Ст. 2954.



взрывах банкоматов с целью хищения денежных средств, являются:

– доступность и распространенность компонентов, выступающих в качестве горючего при формировании взрывоопасной смеси;

– отсутствие уголовного наказания за оборот компонентов в отличие от конденсированных взрывчатых веществ;

– более безопасный способ подготовки орудия преступления в отличие от изготовления СВУ с использованием ВВ;

– способность газообразного вещества через неплотности конструкции банкомата проникать во внутренние полости и вследствие воздействия волны избыточного давления вскрывать защитные конструкции банкомата в направлении изнутри-наружу;

– сохранность денежных средств в отличие от взрыва конденсированного ВВ.

В качестве горючего компонента ТВС могут использоваться как пропан-бутановые смеси, так и ацетилен, в некоторых случаях с добавлением баллонного кислорода.

Для вскрытия банкоматов взрывом конденсированных ВВ использовались заряды как промышленных (например, тротил), так и самодельных (например, смесь аммиачной селитры и алюминиевой пудры) ВВ. Бризантные ВВ (тротил, гексоген, аммонит) запрещены в свободном обороте согласно ст. 222.1 УК РФ. Поэтому в некоторых случаях преступники использовали пиротехнические составы, которые могут быть получены из пиротехнических изделий бытового назначения или изготовлены самостоятельно из имеющихся в свободном обороте компонентов.

Теоретическим сопровождением расследования преступлений, сопряженных со взрывом, в начале XXI века занимался профессор А.А. Беляков, который разработал частную методику криминалистического взрывоведения. Так, им сформулировано определение преступления, связанного со взрывом, которое следует понимать *«как поведение (деятельность) виновного лица, создающее угрозу уголовно-релевантного взрыва либо обусловившее произошедший взрыв и наступившие в результате его общественно опасные последствия»* [6, с. 9].

Однако рассматриваемый нами вид преступлений в работах профессора А.А. Белякова не отражен, поэтому необходимо

рассмотреть особенности первоначального этапа предварительного расследования таких преступлений.

Проведенные ранее научные исследования по взрывам банкоматов были направлены на отдельные аспекты самого происшествия. Так, О.Р. Афанасьевой приведены криминалогические особенности подрыва банкоматов [7, с. 142-148; 8, с. 7-9]. Коллективом авторов МВД России представлены результаты научного исследования, объектами которого явились осмотр места происшествия и экспертное исследование взорванного банкомата [9, с. 109-121]. Однако комплексное исследование первоначального этапа расследования, его характерных особенностей и механизма хищения денежных средств из банкоматов не являлось предметом отдельного научного исследования монографического типа.

Недостаточный уровень разработки научных проблем, в частности механизма преступления, способствует потере части криминалистически значимой информации уже на первоначальном этапе предварительного расследования. Предварительное расследование любого преступления начинается с выдвижения общих и частных версий, планирования деятельности по раскрытию преступления по горячим следам и его расследования на первоначальном и последующим этапах, криминалистического исследования следов преступления, установления преступника и потерпевшего, определения правильной уголовно-правовой квалификации преступного деяния, исследования всех обстоятельств, подлежащих доказыванию в соответствии со ст. 73 УПК РФ.

Наиболее полное, по нашему мнению, определение доказательств в уголовном судопроизводстве сформулировал профессор С.Б. Россинский в одной из своих работ [10, с. 184-207].

Применительно к рассматриваемому виду преступлений к источникам информации об обстоятельствах, подлежащих доказыванию, будут относиться в первую очередь вещественные доказательства, заключения и показания экспертов, протоколы следственных действий и показания подозреваемого или обвиняемого. Вещественные доказательства представляют собой совокупность взаимосвязанных эле-



ментов, которые образуются в соответствии с особенностями механизма преступления.

Таким образом, исследование механизма преступления в виде модели произошедшего события позволяет характеризовать корреляционные связи взаимодействия объектов преступления между собой, раскрыть наиболее полно комплекс типовых элементов совершенного преступления и способствовать установлению всех обстоятельств происшествия.

Само понятие механизма преступления сформировалось в середине прошлого века. В дальнейшем происходило развитие теории механизма преступления в самостоятельную криминалистическую категорию, и в начале XXI века сформировалось самостоятельное криминалистическое учение.

По мнению профессора Р.С. Белкина, механизм преступления *«представляет собой сложную динамическую систему, определяющую содержание преступной деятельности. Механизм преступления включает субъект преступления, отношение субъекта преступления к своим действиям, предмет посягательства, способ преступления (как систему детерминированных действий), преступный результат, обстановку преступления (место, время), поведение и действия лиц, оказавшихся случайными участниками события, обстоятельства, способствующие или препятствующие преступной деятельности, связи и отношения между действиями (способом преступления) и преступным результатом, между участниками и др.»* [11, с. 117].

Позднее профессор А.М. Кустов в своих работах [12, с. 26-30; 13, с. 137-143] уточнил и дополнил определение механизма преступления.

При расследовании хищений денежных средств из банкоматов механизм преступления поможет сотрудникам правоохранительных органов в объяснении явлений, обладающих признаками преступления, установлении причинно-следственных связей между участниками расследуемого события, установлении механизма следообразования и на основании этого определить направления поиска следов преступления и программу расследования на первоначальном и последующих этапах.

Для выявления типичного механизма хищения денежных средств из банкоматов

были проанализированы и систематизированы результаты предварительного расследования 150 случаев хищения денежных средств из банкоматов на территории Российской Федерации за последние 7 лет. Механизм хищения денежных средств из банкоматов при помощи взрыва предполагает следующие этапы.

На первоначальном этапе выделяются следующие элементы:

– определяется объект преступного посягательства. Как правило, выбирается отдельно стоящее отделение банка или же отдельно стоящий неохраняемый торговый центр, отход и подход, которые можно осуществить скрытно. Анализ материалов уголовных дел показал, что объектом хищения выбирается либо отдельно стоящий магазин или торговый центр, в котором находится банкомат (22% случаев), либо круглосуточное отделение банка (74% случаев), в трех случаях объектом преступления выступили административные здания (4% случаев). Административные здания находились под охраной, поэтому в отношении сотрудников охранных организаций преступниками была применена физическая сила;

– происходит слежка за объектом, в период которой выбирается момент, наступающий сразу после добавления денежных средств в банкомат;

– определяется время осуществления преступления. Все преступления, связанные с хищением денежных средств, происходили в ночное время (с 22.00 часов до 06.00 часов);

– осуществляется подготовка орудия преступления. В этот пункт входит заправка баллонов газами, соединение их шлангами и проверка работоспособности устройств, сборка и подготовка СВУ.

На этом этапе следует остановиться подробнее, так как при подготовке взрывов банкоматов преступники могут отрабатывать свои действия на уже списанных и сданных на переработку банкоматах. Банками предусмотрена процедура утилизации, однако надлежащий контроль за всеми этапами проводимой утилизации не обеспечивается в должной степени.

Лица, производившие взлом банкомата, имеют познания и навыки работы со сле-



сарным, газовым и электрическим оборудованием. Так, в приговоре суда<sup>1</sup> отражено, что обвиняемый, имеющий высшее техническое образование, изготовил относительно сложное, но достаточно надёжное устройство, которое представляло собой два скрепленных между собой газовых баллона, один из баллонов заправлен кислородом, второй – смесью пропана, бутана и изобутана. Редукторы баллонов были соединены металлической трубкой, которая далее соединялась с полимерной трубкой для подачи смеси газов непосредственно во внутреннее пространство банкомата. Средством воспламенения являлся самодельный воспламенитель, состоящий из двух электрических проводов и спичек.

На подготовительном этапе хищения денежных средств из банкоматов взрывы могут происходить в процессе их изготовления, добычи, при подготовке к транспортировке и непосредственно при доставке ВВ и СВУ на место преступления.

Механизм основного этапа включает в себя взаимодействие преступников с материальными объектами на месте преступления, поэтому велика вероятность образования материальных следов.

Основной этап включает в себя следующие элементы:

- прибытие на место преступления, уточнение ролевых функций, корректировку плана действия и ролей всех участвующих;

- проникновение в помещение и уничтожение камер видеонаблюдения и отключение охранной сигнализации;

- совершение действий, направленных на сокрытие следов. Среди способов сокрытия данного вида преступлений редко используется отключение или выведение из строя камер видеонаблюдения, так как механизм совершения взрыва отработан и обычно не занимает более 2 минут от момента прибытия на место преступления до оставления его с похищенным имуществом. Основными способами сокрытия преступлений являются: работа в перчатках, удаление возможных отпечатков пальцев и биологических следов с баллонов и газового оборудования, сокрытие лиц кепками или использование масок. В 73% слу-

чаев злоумышленники унесли с места происшествия орудие преступления, в 27% случаев орудие осталось на месте;

- инициирование взрыва одним из доступных способов. Типовая модель представляет собой следующий сценарий. В помещение с банкоматом входят люди (2-3), в руках у которых находится шланг, подключенный к баллону (баллонам), один из лиц вставляет шланг в купюроприемник и через несколько секунд покидает помещение. Газ внутрь банкомата поступает из баллона (баллонов) высокого давления через шланг, вставленный в отверстие. В качестве средства инициирования обычно используется электрический провод, подключенный к источнику электропитания, реже используется детонатор. Далее через одну минуту после выхода из помещения людей происходят замыкание проводов и взрыв. В случае применения СВУ вскрывается купюроприемник, в который вставляется заранее подготовленное устройство, и после зажигания огневого шнура преступник отходит в безопасное место. В качестве средства взрывания используют электрический способ с применением средств инициирования промышленного и самодельного изготовления (электродетонаторы, электровоспламенители), или огневой – при помощи огнепроводных шнуров. В практике зафиксированы и экзотические средства инициирования. Так, например, при взрыве банкомата в одном из отделений банка в качестве средства инициирования была применена легковоспламеняющаяся жидкость (далее – ЛВЖ), которая использовалась как трейлер, ведущий к СВУ, заранее установленному на банкомате (см. рис. 2). После происшествия след выгорания ЛВЖ остался на месте происшествия, и в ковровом покрытии были обнаружены и изъяты следы ЛВЖ (см. рис. 3);

<sup>1</sup> Материалы уголовного дела № 1-412/2016, поступило в суд 23.08.2016.





**Рис. 2.** Момент воспламенения легковоспламеняющейся жидкости

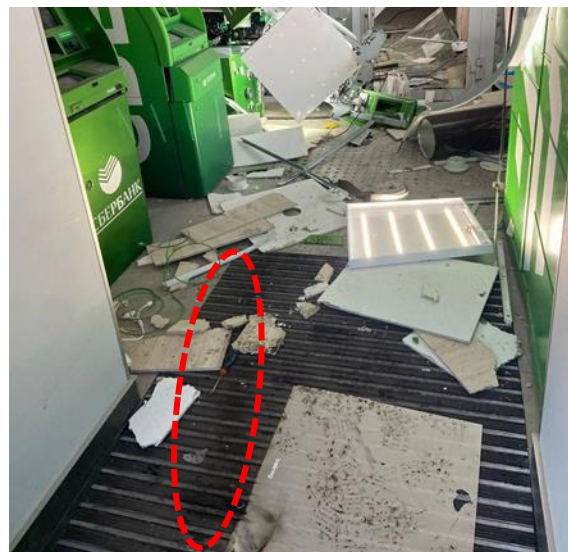

**Рис. 3.** След выгорания легковоспламеняющейся жидкости после взрыва

– извлечение денежных средств или контейнеров для хранения. В большинстве случаев кассеты с денежными средствами извлекаются целиком, в заранее подготовленном месте данные кассеты вскрываются. В части случаев происходит вскрытие кассет уже во время взрыва, и преступники тратят время на сбор денег непосредственно на месте преступления. В таких случаях появляется возможность изъятия их биологических следов.

Основной этап обладает, несомненно, особым значением, так как в процессе осуществления преступного деяния остаются материальные следы, которые могут быть обнаружены и зафиксированы при помощи специальных знаний судебных экспертов. Установление механизма слеодообразования является основной деятельностью специалиста, входящего в состав следственно-оперативной группы на месте происшествия. Как правило, по фактам взрывов банкоматов с целью хищения денежных средств привлекаются специалисты-взрывотехники экспертно-криминалистических подразделений системы МВД России.

Элементами завершающего этапа являются:

- покидание места совершения преступления;
- сокрытие или уничтожение следов преступления (одежды, транспортных средств, орудий преступления).

На этом этапе преступники покидают место преступления. Как правило, один из сообщников ожидает в машине, и сразу после преступления все члены группы скрываются с места преступления. Реже преступники покидают место преступления пешком. Поэтому на месте происшествия важна работа специалистов-трассологов для поиска следов транспортных средств либо следов обуви. Эффективность такого поиска может быть значительно выше при условии взаимодействия специалиста-трассолога со специалистом-кинологом, использующим собак общерозыскного профиля.

В качестве примера положительного опыта расследования преступлений данного вида приведем раскрытие серии хищений денежных средств из банкоматов при помощи СВУ, которое представляло собой устройство, специально предназначенное для взрыва, посредством вставки его в купюроприемник.

На месте одного из происшествий были обнаружены и изъяты фрагменты СВУ. Наличие на фрагментах деформаций, характерных для действия взрыва, позволили сделать вывод, что данные объекты имели непосредственный контакт со взрывчатким веществом и, следовательно, входили в конструкцию взрывного устройства в качестве корпуса.

Исследование фрагментов позволило установить, что один из фрагментов представлял собой деформированную раму П-образной формы, изготовленную из металлических стержней, соединенных между собой при помощи сварки. Рама состоит из двух продольных стержней и поперечного стержня. Концы продольных стержней срезаны на клин. В середине закреплен стержень и фрагмент металлического изделия с внутренним резьбовым отверстием. Сверху и снизу к раме при помощи сварки прикреплены металлические крышки. Один из торцов каждой пластины срезан по дуге (рис. 4).



Рис. 4. Смоделированный вид СВУ

Корпус СВУ снаряжался смесевым взрывчатым веществом. В отверстии (гайка) размещалось воспламенительное устройство (огнепроводный шнур), которое перед подрывом взрывного устройства поджигалось.

На фрагментах корпуса СВУ были обнаружены повреждения, характерные для фугасного действия взрыва и отсутствовали признаки детонационного воздействия, что свидетельствует о протекании взрыва в режиме высокоскоростного горения. Химическим исследованием на фрагментах взрывного устройства, как и на фрагментах банкомата обнаружены продукты взрывчатого превращения смесового взрывчатого вещества, близкого по составу с дымным порохом. Взрывчатое превращение дымного пороха протекает в режиме высокоскоростного горения, и его инициирование может быть осуществлено огневым способом.

На основании проведенных исследований экспертами взрывотехниками было составлено описание СВУ и его чертеж. Выявленные данные позволили объединить уголовные дела в одно производство и способствовали поимке группы преступников.

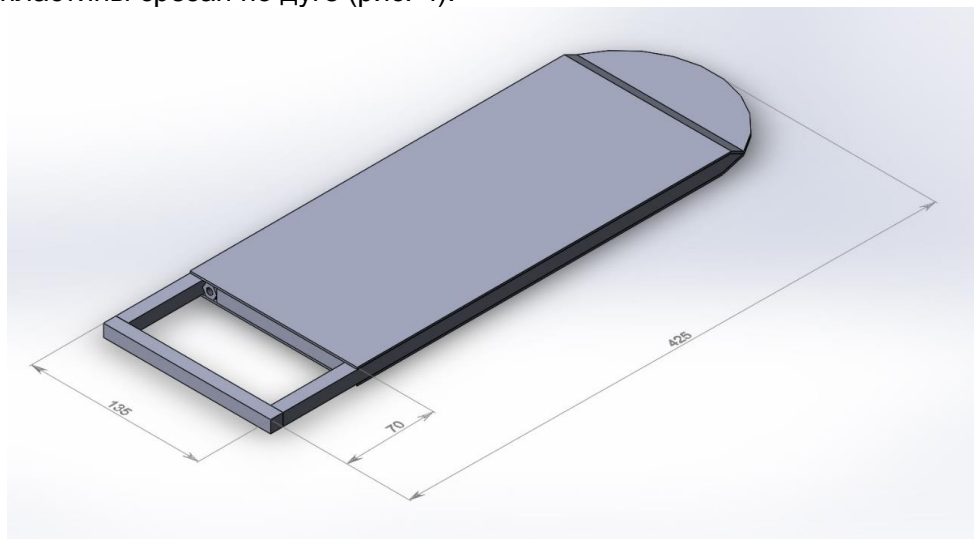
Подводя итог вышеизложенному, следует отметить, что информационная модель хищения денежных средств из банкоматов образует единую динамичную систему взаимообусловленных и взаимосвязанных последовательных (поэтапных) процессов взаимодействия обозначенных элементов механизма преступления и является источником получения криминалистически значимой информации для расследования преступлений обозначенного вида. Понимание механизма хищения уже на первоначальном этапе расследования позволит составить характеристику возможных преступников и определить связи составляющих элементов и событий. Данные сведения будут служить основой для выдвижения и проверки следственных версий и выбора оптимальной тактики расследования преступления в кратчайшие сроки.

Кроме того, рассмотренная модель будет являться основой для дальнейших работ эффективных методов борьбы с хищениями денежных средств из банкоматов.

1. Методы взрывозащиты банковских устройств самообслуживания при преступных посягательствах / А.Н. Членов, А.В. Климов, Т.А. Буцынская [и др.] // Пожаровзрывобезопасность. 2016. № 11.
2. Патент на полезную модель № 198594 U1 Российская Федерация, МПК G08B 17/10. Устройство противодействия вскрытию сейфов методом взрыва: № 2019142813: заявл. 17.12.2019: опубл. 17.07.2020 / Т.М. Рахматуллина, В.И. Перчуков; заявитель Закрытое акционерное общество «РИЭЛТА».
3. Мазитова О.В., Багаева А.П. Взлом банкоматов: методы атаки и способы защиты // Актуальные проблемы авиации и космонавтики. 2015. № 11.
4. Членов А.Н., Климов А.В., Рябцев Н.А. Концептуальные основы категорирования банковских устройств самообслуживания // Технологии техносферной безопасности. 2015. № 1 (59).
5. Синюк В.Д. Криминалистическое определение взрывов // Государственная научно-техническая политика в сфере криминалистического обеспечения правоохранительной деятельности: сб. науч. ст. по материалам междунар. науч.-практ. конф., Москва, 26 мая 2023 г. – Москва: Академия управления Министерства внутренних дел Российской Федерации, 2023.
6. Беляков А.А. Криминалистическая теория и методика выявления и расследования преступлений, связанных со взрывами: специальность 12.00.09 «Уголовный процесс»: дис. ... д-ра юрид. наук / Беляков Александр Алексеевич. – Екатеринбург, 2003.
7. Афанасьева О.Р. Криминологические аспекты подрывов банкоматов с целью их взлома и хищения денежных средств // Развитие российского права: новые контексты и поиски решения проблем: III Московский юридический форум. X междунар. науч.-практ. конф.: в 4 ч., Москва, 6-9 апреля 2016 г. – М.: Общество с ограниченной ответственностью «Перспектив», 2016.
8. Афанасьева О.Р. Характеристика подрывов банкоматов с целью их взлома и хищения денежных средств // Взаимодействие науки и бизнеса: сб. материалов междунар. науч.-практ. конф., Москва, 27 марта 2016 г. / Московская гуманитарно-техническая академия. – М.: Общество с ограниченной ответственностью «Научный консультант», 2016.
9. Гераськин М.Ю., Дашко Л.В., Старостин К.Д. Проблемы проведения экспертных исследований по фактам взрывов банкоматов // Судебная экспертиза. 2020. № 1 (61).
10. Россинский С.Б. Доказательства в уголовном процессе: взгляд ученого 10 лет спустя // Труды Института государства и права Российской академии наук. 2023. № 3.
11. Белкин Р.С. Криминалистическая энциклопедия. 2-е изд., доп. – М.: Мегатрон XXI, 2000.
12. Кустов А.М. К вопросу о структуре механизма преступления // Вестник института: преступление, наказание, исправление. 2009. № 5.
13. Кустов А.М. Типичная модель механизма преступлений террористического характера // Современная молодежь и вызовы экстремизма и терроризма в России и за рубежом: сб. материалов всероссийской (с междунар. участием) науч.-практ. конф., Горно-Алтайск, 16-18 мая 2019 г. / под ред. Х.П. Пашаева. – Горно-Алтайск: Горно-Алтайский государственный университет, 2019.

### Информация об авторе:

### About the author:

*В.Д. Синюк, старший эксперт отдела взрыво- и пожарно-технических экспертиз управления инженерно-технических экспертиз*

*V.D. Siniuk, senior expert deputy head of fire & explosion subdivision*

Статья поступила в редакцию 26.05.2023



Научная статья

УДК 343.98

doi: 10.29039/2312-7937-2024-2-110-116



**РЯСОВ АЛЕКСАНДР АЛЕКСЕЕВИЧ**

Ставропольский филиал

Краснодарского университета МВД России

identifiks@mail.ru

## ВОЗМОЖНОСТИ ПОЛУЧЕНИЯ И ИСПОЛЬЗОВАНИЯ КРИМИНАЛИСТИЧЕСКИ ЗНАЧИМОЙ ИНФОРМАЦИИ ИЗ МЕТАДАННЫХ ФАЙЛОВ ПРИ РАСКРЫТИИ И РАССЛЕДОВАНИИ ПРЕСТУПЛЕНИЙ

**Аннотация.** Современные технологии и цифровизация общества привели к тому, что большая часть информации в мире хранится и передается в электронном виде. Это обстоятельство открывает новые возможности для правоохранительных органов в раскрытии и расследовании преступлений. В современном мире, где технологии играют ключевую роль в жизни общества, цифровые следы становятся важным элементом в расследовании преступлений.

Все уже привыкли к тому, что основным объектом компьютерной экспертизы в области компьютерной информации является содержимое файлов. Однако недооцененным в процессе расследования остается такое важное направление, как исследование метаданных файлов. Метаданные являются неотъемлемой частью современного расследования преступлений, обеспечивая следователям ценные данные для анализа и помогая в восстановлении хронологии событий и действий лиц, связанных с преступлением. В области цифровой криминалистики особое внимание должно уделяться изучению и анализу электронных следов, которые могут быть обнаружены в метаданных.

Вопросы использования метаданных файлов так или иначе затрагивались многими учеными, такими как: Л.А. Бураева [1], В.А. Гаужаева [2], Р.Р. Карданов [3], Ю.М. Усольцев [4], А.С. Арутюнов [5] и др. Однако представленными авторами была сделана лишь попытка привлечь внимание к использованию метаданных при расследовании преступлений.

Метаданные могут содержать информацию о времени создания файла, ее авторе, местоположении и др., которая может быть использована в доказывании по уголовным делам.

Метаданные при совершении преступлений, связанных с использованием информационно-телекоммуникационных технологий, можно сравнить с микрообъектами при совершении традиционных преступлений. И те, и другие являются невидимыми следами, уничтожить которые непросто и на которые большинство преступников не обращают внимание. Вместе с тем они могут оказать существенную помощь следствию в раскрытии и расследовании преступлений.

В данной статье делается попытка привлечь внимание научного мира и сотрудников, участвующих в предварительном расследовании преступлений, к проблемам и возможностям использования метаданных в процессе раскрытия и расследования преступлений.



**Ключевые слова и словосочетания:** метаданные файлов, расследование преступлений, компьютерная экспертиза, компьютерно-техническая экспертиза, способы получения метаданных при расследовании.

*Для цитирования:* Рясов А.А. Возможности получения и использования криминалистически значимой информации из метаданных файлов при раскрытии и расследовании преступлений // Вестник ВИПК МВД России. – 2024. – № 2 (70). – С. 110-116; doi: 10.29039/2312-7937-2024-2-110-116.

**RYASOV ALEXANDER A.**

Stavropol branch of Krasnodar University of the Ministry of Internal Affairs of Russia (Stavropol, Russia)

## THE POSSIBILITY OF OBTAINING AND USING CRIMINALLY SIGNIFICANT INFORMATION FROM FILE METADATA IN THE DETECTION AND INVESTIGATION OF CRIMES

**Annotation.** Modern technologies and the digitalization of society have led to the fact that most of the information in the world is stored and transmitted electronically. This circumstance opens up new opportunities for law enforcement agencies in the detection and investigation of crimes. In today's world, where technology plays a key role in society, digital footprints are becoming an important element in crime investigation.

Everyone has already got used to the fact that the main object of computer expertise in the field of computer information is the contents of files. However, such an important area as the study of file metadata remains underestimated in the investigation process. Metadata is an integral part of modern crime investigation, providing investigators with valuable data for analysis and helping to restore the chronology of events and actions of persons associated with the crime. In the field of digital forensics, special attention should be paid to the study and analysis of electronic traces that can be found in metadata.

The issues of using file metadata have been touched upon in one way or another by many scientists, such as L.A. Buraeva [1], V.A. Gauzhaeva [2], R.R. Kardanov [3], Yu.M. Usoltsev [4], A.S. Arutyunov [5] and others. However, these authors made only an attempt to draw attention to the use of metadata in the investigation of crimes.

Metadata may contain information about the time the file was created, its author, location, and other data that can be used in proving criminal cases.

Metadata in the commission of crimes related to the use of information and telecommunication technologies can be compared with micro-objects in the commission of traditional crimes. Both are invisible traces, which are not so easy to destroy and to which few criminals pay attention. At the same time, they can provide significant assistance to the investigation in uncovering and investigating crimes.

This article attempts to draw the attention of the scientific world and employees involved in the preliminary investigation of crimes to the problems and possibilities of using metadata in the process of disclosure and investigation of crimes.

**Key words and word combinations:** file metadata, crime investigation, computer expertise, computer-technical expertise, methods of obtaining metadata during investigation.

*For citation:* Ryasov A.A. The possibility of obtaining and using criminally significant information from file metadata in the detection and investigation of crimes // Vestnik Advanced Training Institute of the MIA of Russia. – 2024. – № 2 (70). – P. 110-116; doi: 10.29039/2312-7937-2024-2-110-116.

Метаданными файлов называют служебную информацию, содержащую данные о свойствах файла, которая на первый взгляд не видна, но может содержать ценные сведения о происхождении, создании и

изменениях файла, а иногда и о лицах, производящих подобные манипуляции. Многие преступники уже научились использовать различные средства анонимизации, позволяющие им оставаться незамеченными



при совершении преступлений, однако далеко не все из них обращают внимание на такую, вроде, мелочь, как метаданные файлов. Хотя они могут дать очень много информации, необходимой для расследования преступлений. Именно поэтому метаданные в раскрытии и расследовании преступлений становятся все более важным инструментом для правоохранительных органов.

Если составить общую классификацию метаданных, которые можно использовать при расследовании преступлений, то ее можно представить в следующем виде:

**1. Метаданные файлов.** К ним можно отнести информацию о свойствах файлов: дата создания, автор, время изменения, история редактирования, иные атрибуты. В качестве разновидности метаданных файлов можно выделить метаданные фото- и видеоизображений. Они, по сути своей, тоже являются файлами, но несут в себе медианагрузку и включают информацию о видеофайлах и фотографиях (время съемки, параметры камеры, геолокация, следы действий преступника и иногда даже имя владельца устройства), а также данные о их редактировании (использование графических и видеоредакторов, изменение размера, фильтры и т.д.).

**2. Метаданные электронных сообщений.** Такие данные включают в себя информацию о почтовых сообщениях (дата отправки, получатели, IP-адреса отправителя и получателя), а также о шифровании.

**3. Метаданные мобильных устройств.** Это информация о звонках, сообщениях, геолокации, об используемых приложениях и т.д.

**4. Метаданные социальных сетей.** Ни для кого не секрет, что многие люди пользуются социальными сетями, откуда органы предварительного расследования могут получить данные о профилях пользователей, друзьях, публикациях, увлечениях, времени активности и другие данные, которые могут быть использованы для выявления связей и действий лиц, интересующих следствие.

**5. Метаданные документов.** Такие метаданные несут в себе информацию о версии программного обеспечения, используемой для их редактирования, истории вносимых в них изменений, авторе, дате редактирования и др. атрибуты.

Мы затронем в нашей статье возможности использования только отдельных видов метаданных.

Попробуем рассмотреть возможность использования метаданных файлов при производстве расследования преступлений на примере фотоснимков.

Учитывая условия освещения – состояние вспышки при съемке, значения яркости, ISO, можно предположить, в каких погодных условиях и в какое время суток она была произведена, в помещении или на улице. Метаданные в данном случае необходимо будет соотносить с изображением на фотоснимке. Эта информация может быть полезна в случае, если вам нужно доказать подлинность изображения, опровергнуть факт его редактирования или подтвердить место и время производства фотоснимка. В качестве наглядного примера возможности получения метаданных с фотоснимка можно привести следующую информацию, полученную при загрузке фотоснимка на сайт <https://exif.tools/>.

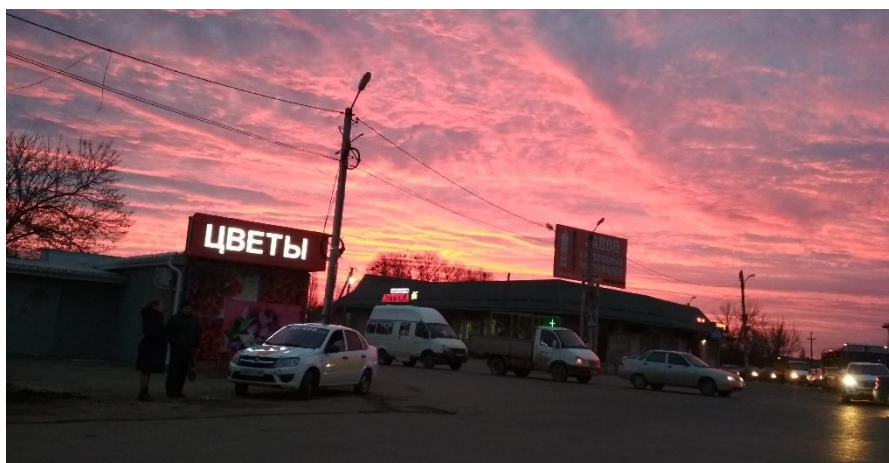

```

---- ExifTool ----
Версия ExifTool          : 12.76
---- System ----
Название файла          : IMG_20190207_071734.jpg
Каталог                 : /tmp
Размер файла            : 1251 kB
Дата редактирования файла : 2024:05:07 22:28:58+03:00
Дата последнего доступа к файлу : 2024:05:07 22:28:58+03:00
Дата изменения файлового индекса : 2024:05:07 22:28:58+03:00
Разрешения файла       : -rw-r--r--
---- File ----
Тип файла              : JPEG
Расширение файла      : jpg
MIME тип              : image/jpeg
Exif - Порядок байтов : Порядок от старшего к младшему (
Ширина изображения   : 4160
Высота изображения   : 3120
Процесс кодирования  : Базовое DCT, кодирование Хаффмана
Количество бит на компонент : 8
Цветовых компонентов : 3
Коэффициент субдискретизации Y Cb Cr: YCbCr4:2:0 (2 2)
---- IFD0 ----
Дата редактирования   : 2019:02:07 07:17:33
Модель камеры        : Redmi 4X
Положение точки, определяющей цвет в Y Cb Cr: Центрованный
Единицы разрешения по X и Y : дюймы
Разрешение по Y      : 72
Разрешение по X      : 72
Производитель       : Xiaomi
---- GPS ----
GPS - Дата и время    : 2019:02:07
GPS - Индекс высоты   : Unknown (2)
GPS - Индекс долготы  : Восточная долгота
GPS - Долгота        : 41 deg 58' 32.31"
GPS - Метод вычисления положения: ASCII
GPS - Индекс широты   : Северная широта
GPS - Время записанных координат: 04:17:33
GPS - Высота         : 492 m
GPS - Широта         : 45 deg 7' 35.81"
---- ExifIFD ----
Цветовое пространство : sRGB
Диафрагменное число   : 2.0
Дата оцифровки       : 2019:02:07 07:17:33
Фокусное расстояние  : 4.1 mm
Диафрагма           : 2.0
Режим экспозиции     : Автоэкспозиция
Время создания файла в миллисекундах: 979486
Exif - Высота изображения : 3120
Фокусное расстояние для 35-мм формата: 0 mm
Тип снимаемой сцены  : Стандартный режим
Сфотографировано цифровой камерой
Время съемки в миллисекундах : 979486
Программа экспозиции : Не определена
Баланс белого       : Автоматический
Exif - Ширина изображения : 4160
Время редактирования в миллисекундах: 979486
Скорость срабатывания затвора : 1/33
Экспомер           : Центральное-взвешенный
Дата съемки       : 2019:02:07 07:17:33
Конфигурация компонентов : Y, Cb, Cr, -
Версия Exif       : 0220
Состояние вспышки при съемке : Не включена. Вспышка не сработала
Значение яркости   : 0.03
ISO                : 383
Тип датчика       : Одночиповый цветной сенсор
Версия Flashpix   : 0100
Выдержка          : 1/33
---- JSON ----
Mirror            : false
Sensor type      : rear
---- InteropIFD ----
Индекс файловой совместимости : R98 - Основной файл DCF (sRGB)
Версия файловой совместимости : 0100
---- IFD1 ----
Разрешение по Y   : 72
Строк в миниатюре : 12440
Смещение миниатюры : 1036
Метод сжатия     : JPEG (старый стиль)
Единицы разрешения по X и Y : дюймы
Разрешение по X   : 72
Миниатюра изображения : (Binary data 12440 bytes, use -b
GPS - Высота      : 492 m Below Sea Level
GPS - Дата/Время : 2019:02:07 04:17:33Z
GPS - Широта     : 45 deg 7' 35.81" N
GPS - Долгота    : 41 deg 58' 32.31" E
Фокусное расстояние : 4.1 mm
GPS - Местоположение : 45 deg 7' 35.81" N, 41 deg 58' 32.31" E
Световое число    : 5.1

```

**Рис. 1.** Фотоснимок и пример извлечения метаданных о нем

Говоря об использовании метаданных для форензического анализа, следует отметить, что при расследовании преступлений, связанных с использованием информационно-телекоммуникационных технологий, эксперты-криминалисты могут столкнуться и с необходимостью анализа метаданных видеофайлов [6, с. 184], которые также могут содержать информацию о дате и времени создания видеофайла, местоположении, характеристиках устройства, на которое был снят фильм, и других параметрах.

Распознавание и анализ метаданных в таких случаях следует использовать с целью выявления следов преступления, идентификации места, времени и участников преступления, признаков изменения свойств или монтажа отснятого материала, а также подтверждения или опровержения следственных версий о расследуемом преступлении.

Еще одним из актуальных направлений использования метаданных является извлечение их из текстовых файлов. Такие метаданные могут включать в себя информацию о дате создания файла, его размере, авторе, истории изменений и др. характеристики. При таком анализе эксперты-криминалисты используют алгоритмы и программы, позволяющие определять основные характеристики файла (формат, длину текста, кодировку, наличие заголовков и меток, количество символов в тексте и т.д.), которые могут помочь в проведении форензического исследования текстов.

Наиболее удачным при извлечении и анализе больших объемов метаданных является использование автоматизированных методов, т.е. специализированных программ, которые проводят такой анализ в автоматическом режиме. Однако, к сожалению, это не всегда возможно. В таком случае анализ можно проводить и в ручном режиме, хотя этот метод требует больше временных и физических затрат.

Различные методы анализа метаданных и используемых для этого программ подбираются экспертом-криминалистом индивидуально в зависимости от конкретных потребностей и характеристик файлов и тех вопросов, которые перед ним поставит следователь в постановлении о назначении экспертизы. Главное при этом выбрать наиболее эффективные методы, позволяющие получить достоверные результаты и не дать возможности стороне защиты усомниться в правильности выбранной экспертом методики исследования.

На сегодняшний день в руках экспертов-криминалистов имеется достаточно большой набор возможностей по извлечению метаданных из файлов. Некоторые из них являются

очень простыми, а некоторые требуют применения специальных познаний. Мы можем предложить несколько таких способов.

1. К числу специализированных способов, требующих участие специалиста, можно отнести использование программ для работы с фото- и видеоизображениями. Сегодня их существует огромное множество, и кроме просмотра и редактирования большинство из них позволяют извлекать метаданные из фото- и видеоматериалов. Некоторые из них встроены в операционные системы. Однако существуют специализированные программы, такие как Adobe Lightroom, Photoscape, ExifTool и др.

Наибольшую популярность в среде специалистов в данном вопросе приобрела программа ExifTool, которая предназначена для работы с консолью на операционных системах семейства Linux и является самой функциональной программой на сегодняшний день среди программ для чтения, записи и редактирования метаданных в различных типах файлов.

Одним из самых простых способов получения метаданных различных типов файлов в операционной системе Windows, который могут применять даже сотрудники полиции, не имеющие специальных познаний в данной области, является выбор меню «Свойства», которое появляется при нажатии правой клавиши мышки на файле, затем – выбор вкладки «Подробно» (рис. 2).

2. Обращение к провайдерам интернет-услуг также является одним из способов получения метаданных файлов, который не относится к числу экспресс-методов. Конечно, его использование требует дополнительного времени для направления соответствующих запросов и получения ответов. Однако при его использовании следователь наряду с вышеуказанными данными может получить дополнительную информацию (IP-адрес устройства, с которого файлы были загружены, его местоположение, дата и время загрузки), которая значительно облегчит работу следователя в расследовании преступлений.

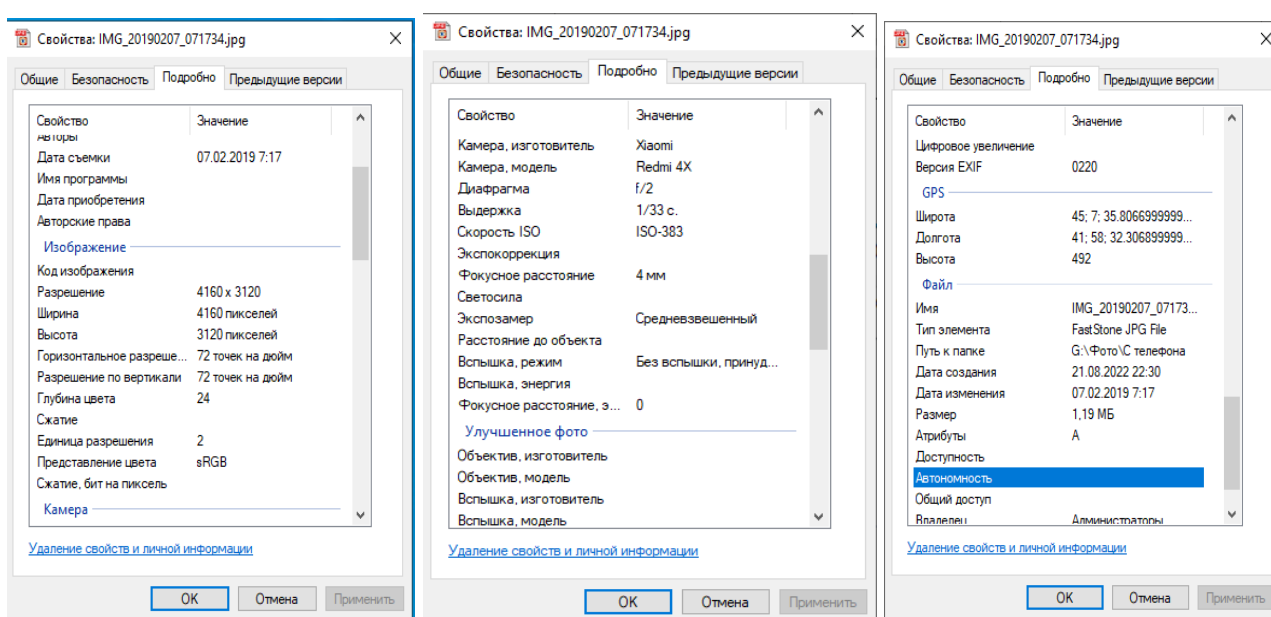

**Рис. 2.** Пример получения метаданных файла стандартными средствами Windows

3. Еще одним способом получения метаданных файлов является использование онлайн-сервисов, специализированных сайтов, позволяющих не только извлекать метаданные из загружаемых на них файлов, но и конвертировать файлы в другие форматы, показывать на карте места производства фотоснимка, удалять метаданные из файлов и выполнять другие функции.

Данный метод можно отнести к числу наиболее простых, не требующих специальных познаний и исключающих необходимость установки дополнительных программ. Для его применения достаточно сделать запрос в поисковой строке любого браузера и найти сайты, позволяющие быстро и без труда решить все вышеуказанные задачи. В большинстве случаев они используют такие же программы, о которых мы писали в первом пункте, только в автоматическом режиме. Однако у любого метода есть свои положительные и отрицательные стороны.

Данный метод тоже имеет свои недостатки. Дело в том, что прежде чем мы получим метаданные из файла, мы должны его загрузить на сайт онлайн-сервиса, что может быть неприемлемым условием в случаях опасения следователя о возможном разглашении тайны следствия, поскольку следователь не знает о месте нахождения данного сервиса и о том, как могут быть использованы им загруженные файлы.



Рис. 3. Использование сайта <https://www.pic2map.com/> для определения места производства фотоснимка

4. На сегодняшний день одним из наиболее часто используемых средств при работе с файлами являются мобильные устройства (смартфоны, планшеты, фитнес-трекеры и т.д.). В ходе проведения следственных действий, таких как осмотр места происшествия, обыск, выемка и др., у следователей и органов дознания не всегда есть возможность оперативно загрузить с мобильного устройства исследуемый файл на компьютер для извлечения из него метаданных. В таком случае можно использовать приложения для мобильных устройств, например Photo Exif Editor для Android или Metapho для iOS. Воспользовавшись данными приложениями, следователь или дознаватель может быстро просматривать метаданные фотографий непосредственно на мобильном устройстве. Конечно, результаты такого исследования можно использовать только в качестве розыскной информации или в целях проверки следственных версий.

Вместе с тем можно выделить ряд проблем, с которыми могут столкнуться сотрудники, участвующие в раскрытии и расследовании преступлений при использовании метаданных файлов.

К числу последних можно отнести отсутствие в отдельных случаях доступа к метаданным. Например, провайдеры услуг связи могут отказать в предоставлении информации о метаданных. Их можно будет получить только на основании официального запроса следователя.

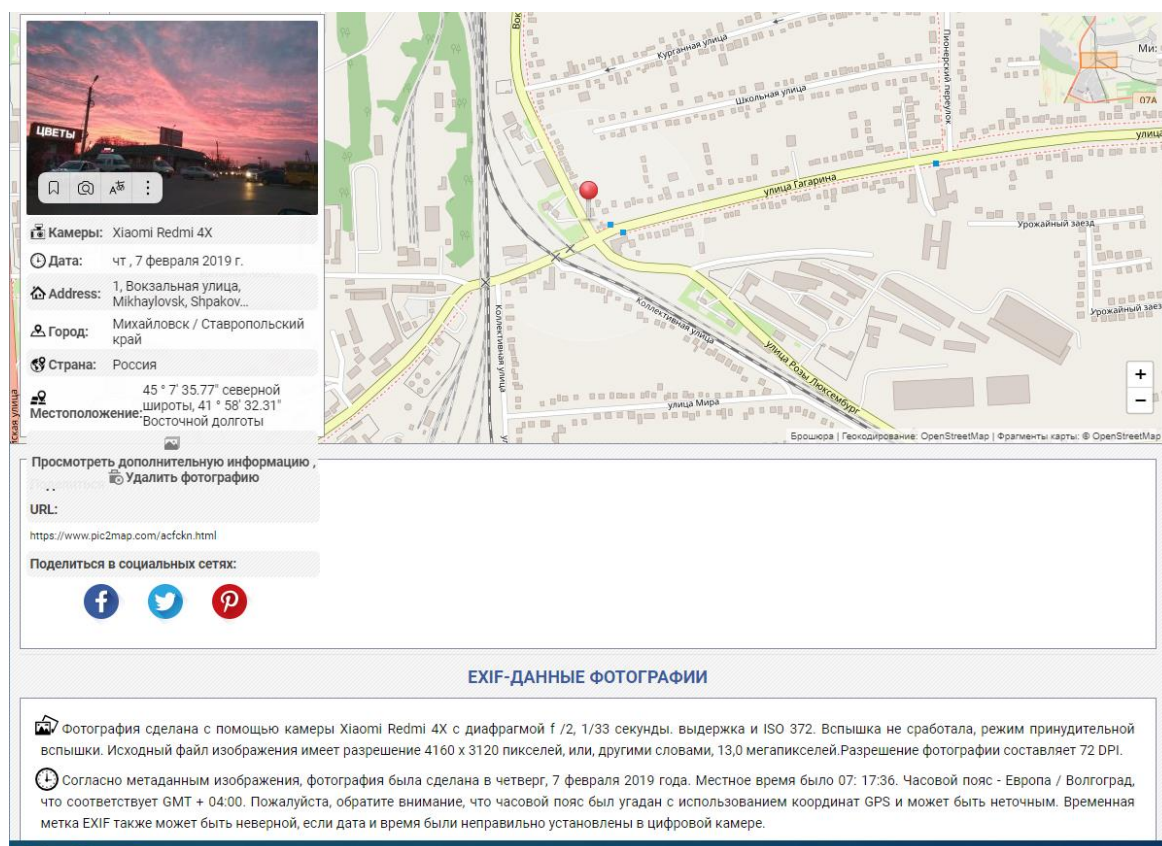
Другой проблемой, с которой могут столкнуться следователи и сотрудники органа дознания при производстве расследования, являются технические трудности. Получение и анализ метаданных могут быть усложнены из-за технических проблем и отсутствия у следователей и сотрудников органа дознания специальных познаний, навыков и программного обеспечения,

необходимых при работе с метаданными. К примеру, программа ExifTool, о которой мы уже говорили, работает на операционных системах семейства Linux, которая еще не получила повсеместного распространения.

Существует также и риск фальсификации метаданных. Опытные «хакеры» знают о возможностях форенического анализа и могут попытаться не только скрыть свою причастность к преступлению, но и пустить следствие по ложному следу путем подмены метаданных файлов. Например, злоумышленники могут изменить дату, время или координаты места производства снимка. В этой связи следует использовать полученную из метаданных информацию в качестве доказательств по уголовному делу с особой осторожностью и только после производства компьютерной экспертизы, на разрешение которой необходимо ставить вопрос о том, не было ли внесено изменений в метаданные файлов.

Очередной проблемой использования метаданных файлов в рамках уголовно-процессуального доказывания является то, что не всегда возможно четко установить связь между метаданными файлов и конкретным преступлением или конкретным лицом, что может затруднить использование этой информации в качестве доказательств. В целях устранения этих затруднений следователь не должен опираться исключительно на метаданные или только на заключение эксперта. Все доказательства необходимо рассматривать и оценивать в их совокупности с другими доказательствами, собранными по делу.

Очередной проблемой использования метаданных при доказывании по уголовным делам является техническая сторона этого процесса. Мы уже говорили о том, что для получения и анализа больших объемов метаданных требуются специализированное оборудование и программное обеспечение, которые могут отсутствовать у экспертов-криминалистов.

Трудности могут возникнуть и при анализе значительного объема метаданных, который может потребовать от эксперта значительного объема времени.

Таким образом, метаданные файлов представляют собой мощный инструмент для раскрытия и расследования преступлений, который может помочь правоохранительным органам в установлении фактов и выявлении преступников.

Несмотря на проблемы, использование метаданных файлов является важным инструментом в раскрытии и расследовании преступлений. Для эффективного использования этого инструмента необходимо обеспечить квалифицированную экспертизу метаданных и соблюдать процедуры и правила сбора и анализа информации. Только так можно обеспечить надежность и достоверность результатов расследования.

Актуальность получения информации из метаданных файлов является ключевым аспектом в борьбе с цифровой преступностью и важной частью современной криминалистической практики.

1. Бураева Л.А., Шогенов Т.М. Роль информационных технологий в обеспечении общественного порядка и общественной безопасности // Социально-политические науки. 2019. № 5. С. 190-192.

2. Курин А.А., Гаужаева В.А. Электронно-цифровые следы как объекты криминалистической регистрации. // Право и управление. 2023. № 7. С. 141-147.

3. Курин А.А., Карданов Р.Р., Евстифеева Е.П. Направления развития системы информационно-аналитического обеспечения раскрытия и расследования преступлений // Право и управление. 2022. № 8. С. 113-118.

4. Усольцев Ю.М., Усольцева Н.А. Метаданные электронного сообщения как электронное доказательство в уголовном процессе // Северный регион: наука, образование, культура. 2021. № 1. С. 29-34.

5. Арутюнов А.С., Фаниев П.А. Понятие файлов и метаданных, необходимость их исследования для решения криминалистических задач // Вестник Краснодарского университета МВД России. 2022. № 4 (58). С. 63-66.

6. Ищенко Е.П., Костюченко О.Г. Современные технико-криминалистические средства, применяемые для обнаружения доказательств на электронных носителях информации // Вестник Восточно-Сибирского института МВД России. 2021. № 2 (97).

### Информация об авторе:

### About the author:

*А.А. Рясов, профессор кафедры уголовного процесса и криминалистики, кандидат юридических наук, доцент*

*A.A. Ryasov, professor of the department of criminal procedure and criminalistics, candidate of law, associate professor*

Статья поступила в редакцию 13.05.2024



Научная статья

УДК 343.98

doi: 10.29039/2312-7937-2024-2-117-125

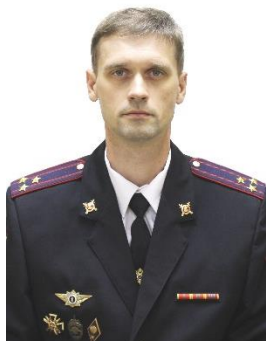

**КУРИН АЛЕКСЕЙ АЛЕКСАНДРОВИЧ**

Волгоградская академия МВД России (Волгоград, Россия)

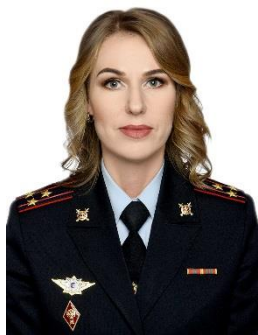

**НИКУЛИЧЕВА ИРИНА ВАСИЛЬЕВНА**

Брянский филиал Всероссийского института  
повышения квалификации сотрудников МВД России  
(Брянск, Россия)

## КОМПЛЕКСНОЕ КРИМИНАЛИСТИЧЕСКОЕ ИССЛЕДОВАНИЕ САМОДЕЛЬНЫХ БОЕПРИПАСОВ

**Аннотация.** Актуальность проведения криминалистических исследований оружия и боеприпасов сохраняется в силу большого количества преступлений, совершаемых с их использованием. Наибольшую социальную опасность представляют преступления против жизни и здоровья граждан, преступления против собственности, преступления в сфере экономической деятельности, преступления против общественной безопасности.

Наряду с объектами промышленного изготовления на исследование поступают самодельные объекты. Изготовление объектов производится на производственно-технологическом оборудовании с применением металлорежущего оборудования и технологической оснастки. Нередко такие изделия имеют общий источник происхождения. Однотипные изделия могут встречаться в разных регионах страны и фигурировать как вещественные доказательства по материалам нескольких уголовных дел.

В числе задач, которые приходится решать субъектам предварительного расследования, стоит задача по установлению единого способа изготовления оружия и источника его происхождения. Эта задача является комплексной и требует применения специальных знаний в области технологии обработки материалов, трасологии, физико-химических методов исследования.

Изготовление самодельных боеприпасов является довольно трудоемким и дорогостоящим процессом. Поэтому преступники изготавливают, как правило, партию боеприпасов по одной технологии и с применением одного набора производственно-технологического оборудования и инструмента. Следовательно, обнаруженные и изъятые объекты будут содержать внешние (морфологические) и внутренние (состав) признаки, характерные для одного источника

происхождения. Как правило, место изготовления характеризуется определенной обстановкой, а именно: наличием оборудования, инструмента и соответствующих материалов; наличием технической и конструкторской документации; наличием специальной литературы.

В ходе исследования методами трасологии решались задачи по установлению групповой принадлежности производственно-технологического оборудования и инструмента, использованных для изготовления объектов, представленных на исследование.

С целью выявления возможных следов металлизации используется метод сканирующей электронной микроскопии на электронном сканирующем микроскопе, оснащенный системой микроанализа. Для размещения в камере микроскопа от резцов отделяли фрагменты с рабочими частями и корнями стружек, которые закрепляли на предметных столиках. Исследование проводили в режиме глубокого вакуума с помощью детектора обратно-рассеянных электронов. Определение элементного состава материалов объектов проводилось методом рентгенофлуоресцентного анализа на энергодисперсионном спектрометре.

В ходе комплексного исследования были установлены групповые признаки производственно-технологического оборудования и инструмента, а также сродство материала, из которого изготовлены пули, гильзы и капсулы самодельных боеприпасов.

**Ключевые слова и словосочетания:** боеприпасы, криминалистическое исследование, трасология, механоскопия, производственно-технологические следы, элементный состав, ориентирующая информация, розыскная информация.

*Для цитирования:* Курин А.А., Никуличева И.В. Комплексное криминалистическое исследование самодельных боеприпасов // Вестник ВИПК МВД России. – 2024. – № 2 (70). – С. 117-125; doi: 10.29039/2312-7937-2024-2-117-125.

### **KURIN ALEKSEJ A.**

Volgograd Academy of the Ministry of Internal Affairs of Russia (Volgograd, Russia)

### **NIKULICHEVA IRINA V.**

Bryansk branch of the All-Russian Advanced Training Institute of the Russian Federation (Bryansk, Russia)

## COMPREHENSIVE FORENSIC INVESTIGATION OF IMPROVISED MUNITIONS

**Annotation.** The relevance of conducting forensic studies of weapons and ammunition remains due to the large number of crimes committed with their use. The greatest social danger is represented by crimes against the life and health of citizens, crimes against property, crimes in the field of economic activity, crimes against public safety.

Along with objects of industrial manufacture, homemade objects are received for research. Facilities are manufactured on production and process equipment using metal cutting equipment and process equipment. Often such products have a common source of origin. Similar products can be found in different regions of the country and appear as material evidence based on materials from several criminal cases.

Among the tasks that the subjects of the preliminary investigation have to solve is the task of establishing a unified method of manufacturing weapons and the source of their origin. This task is complex and requires the use of special knowledge in the field of material processing technology, trasology, physicochemical research methods.

The manufacture of homemade ammunition is a rather laborious and expensive process. Therefore, criminals usually make a batch of ammunition using the same technology and using one set of production and technological equipment and tools. Consequently, the detected and withdrawn objects will contain external (morphological) and internal (composition) features characteristic of one source of origin. As a rule, the place of manufacture is characterized by a certain situation, namely: the presence of equipment, tools and relevant materials; availability of technical and design documentation; availability of special literature.



In the course of the study by methods of trasology, the tasks were solved to establish the group affiliation of production and technological equipment and tools used for the manufacture of objects submitted for the study.

In order to detect possible traces of metallization, a scanning electron microscopy method is used on an electron scanning microscope equipped with a microanalysis system. For placement in the microscope chamber, fragments with working parts and chip roots were separated from the incisors, which were fixed on object tables. The study was carried out in a high vacuum mode using a backscattered electron detector. Determination of the elemental composition of the materials of the objects was carried out by X-ray fluorescence analysis using an energy dispersive spectrometer.

In the course of a comprehensive study, group signs of production and technological equipment and tools were established, as well as the affinity of the material from which bullets, shells and capsules of homemade ammunition were made.

**Key words and word combinations:** ammunition, forensic research, trasology, mechanoscopy, production and technological traces, elemental composition, orientation information, search information.

*For citation:* Kurin A.A., Nikulicheva I.V. *Comprehensive forensic investigation of improvised munitions // Vestnik Advanced Training Institute of the MIA of Russia.* – 2024. – № 2 (70). – P. 117-125; doi: 10.29039/2312-7937-2024-2-117-125.

Расследование преступлений является первостепенной задачей правоохранительных органов и всего государства в целом. Реализации преступных замыслов зачастую способствует использование высоких технологий и современных технических средств, которые в настоящее время являются доступными. Противопоставлением такой технологической и технической оснащенности может служить использование специальных знаний, необходимых для криминалистического исследования объектов, оборот которых ограничен законодательством.

Наибольшую социальную опасность представляют преступления против жизни и здоровья граждан (ст. 105 УК РФ), преступления против собственности граждан (ст. 162 УК РФ), преступления в сфере экономической деятельности (ст. 171.1, 180, 181, 186), преступления против общественной безопасности (ст. 205, 209, 213, 222, 223, 226, 238 УК РФ).

Совокупность объектов – орудий преступления, применяемых при подготовке, совершении и сокрытии следов преступления, представляет довольно емкий перечень, в который входят холодное, огнестрельное оружие, взрывные устройства, боеприпасы, как промышленного изготовления, так и самодельного [1, с. 113-117].

Наряду с объектами промышленного изготовления на исследование поступают самодельные объекты. Изготовление объектов производится на производственно-тех-

нологическом оборудовании с применением высококачественных материалов по современным технологиям. Нередко такие изделия имеют общий источник происхождения (предприятие, ремонтная мастерская). Однотипные изделия могут встречаться в разных регионах страны и фигурировать как вещественные доказательства по материалам нескольких уголовных дел.

Особую общественную опасность представляют преступления, связанные с применением взрывных устройств и огнестрельного оружия. Источником происхождения оружия и боеприпасов являются: сопредельные западные государства; черные копатели, осуществляющие поиск оружия времен Великой Отечественной войны; подпольные мастерские по изготовлению самодельного огнестрельного оружия, боеприпасов и взрывных устройств [2].

Необходимость в разработке криминалистических методик исследования огнестрельного оружия, в том числе самодельного, обусловлена достаточно высокими показателями совершения преступлений, связанных с незаконным оборотом таких объектов. Так, в 2020 году зарегистрировано 24 792 преступления, в 2021 – 23 507, в 2022 – 22 206, в 2023 – 19 371. В 2020 году расследовано 3 918 преступлений, связанных с использованием оружия, боеприпасов, взрывчатых веществ, взрывных и имитирующих их устройств, в 2021 – 16 689, в 2022 – 15 100, в 2023 – 13 030 [3].



В числе задач, которые приходится решать субъектам предварительного расследования, стоит задача по установлению способа изготовления оружия и источника его происхождения. Эта задача является комплексной и требует применения специальных знаний в области технологии обработки материалов, трасологии, физических методов исследования.

Основной объем информации следствие получает по результатам следственного осмотра: места происшествия, объектов и предметов, следов, а также по результатам производства экспертиз и исследований. Обнаруженные в ходе осмотра места происшествия предметы направляются на экспертизу для решения неидентификационных (классификационных, диагностических, ситуационных) и идентификационных задач.

Очевидно, что изготовление самодельных боеприпасов является довольно трудоемким и дорогостоящим процессом, что свидетельствует о наличии аналогичных предметов. При проверке регистрационных материалов имеется потенциальная возможность установления возбужденных и находящихся в производстве уголовных дел по признакам преступления, предусмотренного ч. 1 ст. 222 УК РФ, по факту обнаружения и изъятия металлических предметов, имеющих конструктивное сходство с боеприпасами.

Как правило, место изготовления характеризуется наличием: оборудования, инструмента и соответствующих материалов; технической и конструкторской документации; специальной литературы.

Учитывая специфику исследуемых объектов, в рамках комплексной экспертизы могут быть решены следующие вопросы:

1. На одном или разном технологическом оборудовании изготовлены представленные на исследование пули, гильзы и патроны?

2. Использовались ли представленные на исследование инструменты (резцы, сверла, фрезы) при изготовлении представленных на исследование пуль, гильз и патронов?

3. Из какого металла и сплава изготовлены представленные на исследование объекты?

4. Однородны ли металлы и сплавы, из которых изготовлены представленные на исследование объекты?

5. Имеются ли на представленных металлорежущих инструментах (резцах, фрезах, сверлах) следы металлизации, имеющие сродство с материалами объектов исследования (пуль, гильз, патронов)?

6. Соответствует ли элементный состав материала в следах металлизации на исследуемом металлорежущем инструменте материалу представленных на исследование гильз, патронов?

Для принятия обоснованного процессуального решения в отношении задержанного лица требуется решение классификационной задачи, а именно: чем является представленный на исследование объект? В отношении самодельных объектов определяются конструктивное сходство и основные критерии отнесения к боеприпасам.

Так, на исследование были представлены предметы, изъятые при производстве осмотра места происшествия. Представленные предметы имеют конструктивное сходство с частью патрона, а именно с пулей и гильзой (рис. 1).

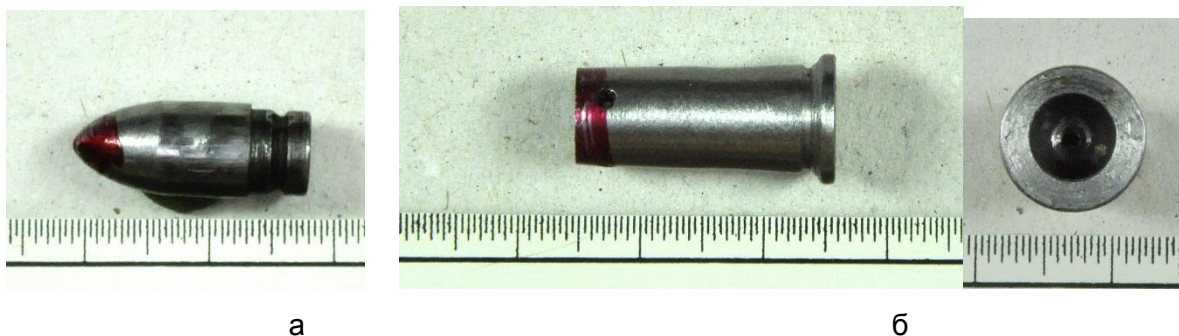

**Рис. 1.** Общий вид объектов, изъятых на месте происшествия:  
а – пуля; б – гильза

На вершине пули и на дульце гильзы имеются наслоения красящего вещества пурпурного цвета. В районе дульца имеются следы кернения, необходимые для надежного крепления пули и гильзы. Исследование технологии изготовления представленных на исследование объектов проводилось в рамках трасологического исследования следов производственных механизмов, имеющих на наружных и внутренних поверхностях объектов исследования.

Боковые цилиндрические поверхности объектов, представленных на исследование, имеют следы токарной обработки и представляют собой непрерывную винтовую канавку с постоянным шагом примерно 0,15 мм в виде выступов и впадин, ориентированных перпендикулярно оси симметрии объекта. Постоянная величина шага свидетельствует об использовании автоматической продольной подачи, что возможно только на станках токарно-винторезной группы.

Анализ следов на цилиндрической поверхности объектов исследования свидетельствует о применении проходного или подрезного резца с углом при вершине порядка 80°.

В ходе исследования на рассмотрение принимаются форма, размеры, чистота (шероховатость) поверхности и шаг винтовой канавки, которые являются отображением части технологического процесса, — операции точения цилиндрической части пули и гильз. В данном случае можно сделать вывод об использовании в качестве оборудования станка токарно-винторезной группы (отечественного или зарубежного производства), обеспечивающего автоматическую подачу 0,15 мм/об.

Исследование боковых цилиндрических поверхностей пули позволило выявить совокупность динамических следов в виде разнонаправленных трасс. Данная следовая картина свидетельствует о применении в качестве финишной обработки ручной шлифовки и полировки поверхности абразивным инструментом (наждачной шкуркой). Шлифование позволяет снизить степень шероховатости поверхности и обеспечивает получение точных размеров, но с нарушением геометрии (формы) объекта. Таким образом, при использовании методов финишной обработки рабочих поверхностей объектов исследования установить

тип и вид производственно-технологического оборудования и металлорежущего инструмента, использованных при изготовлении пули и гильз, не представляется возможным.

Сравнительное исследование объектов по признакам производственно-технологического происхождения позволяет получить следующую картину:

1. Объект исследования, изъятый на месте происшествия, имеет конструктивное сходство с гильзой, в которой предусмотрено деление внутренней полости на камеры (капсюльную и пороховую).

2. Пуля оживальной формы с цилиндрической ведущей частью и кольцевой проточкой для крепления к гильзе посредством тугой посадки и трехточечного кернения.

3. Обработка боковой конической поверхности гильзы проводилась посредством токарной обработки. Финишная обработка боковой поверхности пули включает операцию шлифования абразивным инструментом.

Таким образом, на основании проведенного исследования можно сделать вывод о том, что самодельные пули и самодельные гильзы изготавливаются по индивидуальной технологии с применением специального металлорежущего оборудования и металлорежущего инструмента с последующей селективной сборкой. В качестве металлорежущего оборудования используются станки токарно-винторезной и сверлильной группы.

При условии применения финишных операций, приводящих к изменению или уничтожению следовой картины на поверхности объекта исследования, установить групповую принадлежность производственно-технологического оборудования не представляется возможным.

На результаты трасологического исследования влияют технологические параметры (скорость вращения шпинделя станка, величина продольной и поперечной подачи и т.д.) на конкретном токарно-винторезном станке. При наличии следов металлизации установить факт использования представленных на исследование токарных резцов при изготовлении самодельных пули и гильз возможно только по результатам исследования веществ и материалов, то есть физико-химического исследования. Образцами для сравнительного



исследования являются объекты, изъятые у подозреваемого лица.

Так, изъятые у подозреваемого лица объекты, имеющие конструктивное сходство с металлорежущим инструментом, исследуются на предмет их использования для изготовления самодельных боеприпасов. По внешнему виду и конструктивным особенностям представленные объекты

являются проходными отогнутыми токарными резцами (рис. 2). Данные резцы предназначены для токарной обработки наружных цилиндрических поверхностей и подрезания торцов при продольной и поперечной подачах.



Рис. 2. Общий вид резцов, изъятых у подозреваемого

С целью определения элементного состава материалов объектов целесообразно проводить исследование методом рентгенофлуоресцентного анализа на энергодисперсионном спектрометре.

В результате проведенных исследований установлено:

– в конструкцию патронов входят: гильзы, изготовленные из сплавов на основе железа, в которых в качестве легирующего компонента содержится марганец (рис. 3); пули, изготовленные из сплавов на основе железа с легированием марганцем (см. рис. 4); капсюли, изготовленные из двухкомпонентных сплавов медь-цинк (см. рис. 5);



Рис. 3. Спектр рентгеновской флуоресценции сплава, из которого изготовлена пуля



**Рис. 4.** Спектр рентгеновской флуоресценции сплава, из которого изготовлена гильза

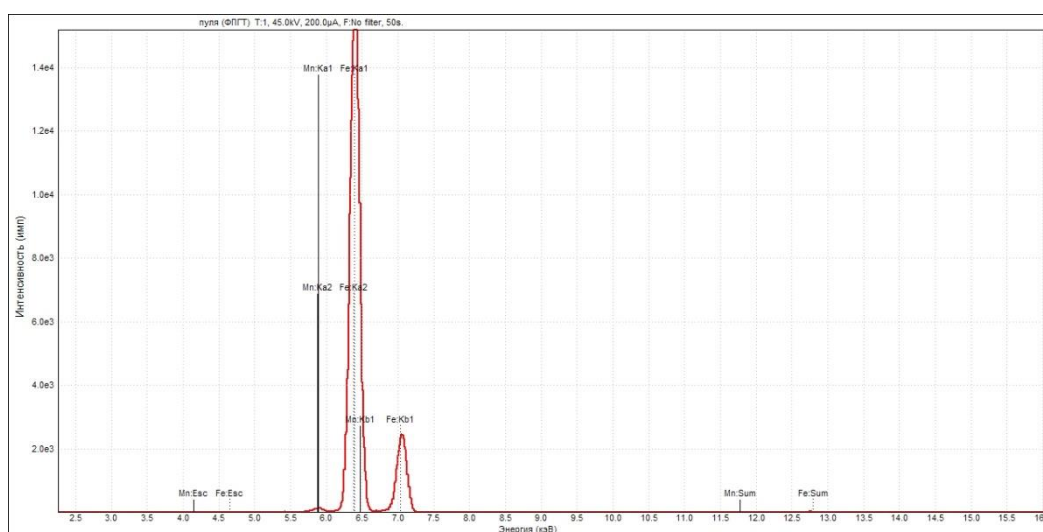
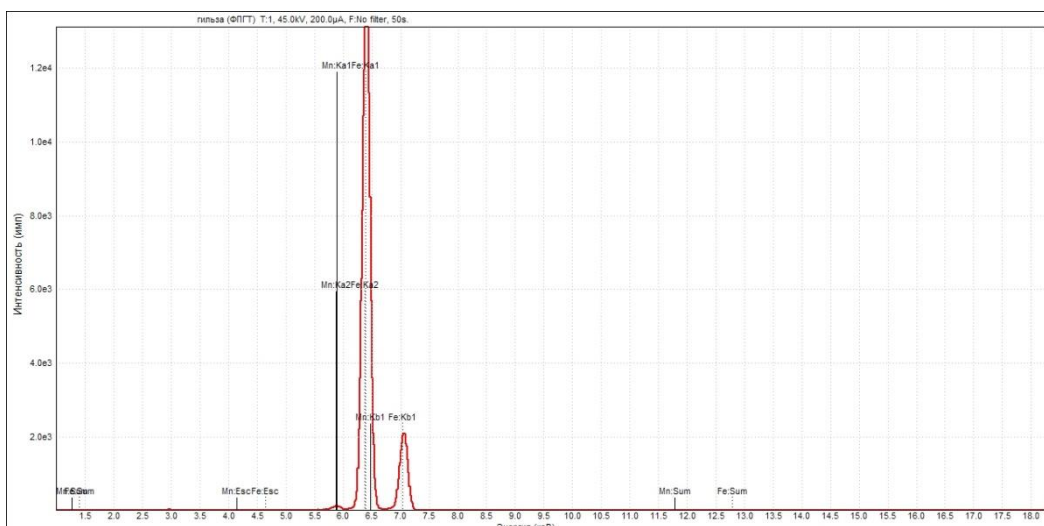
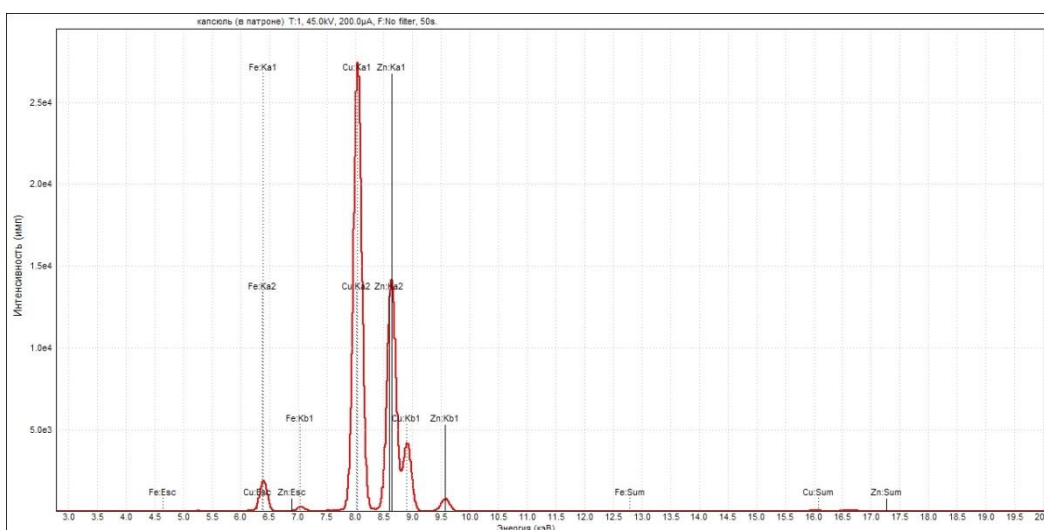

**Рис 5.** Спектр рентгеновской флуоресценции сплавов, из которых изготовлены капсулы в конструкции патронов

Рабочие части резцов изготовлены из сплавов, в основе которых содержатся вольфрам, кобальт и титан (рис. 6).

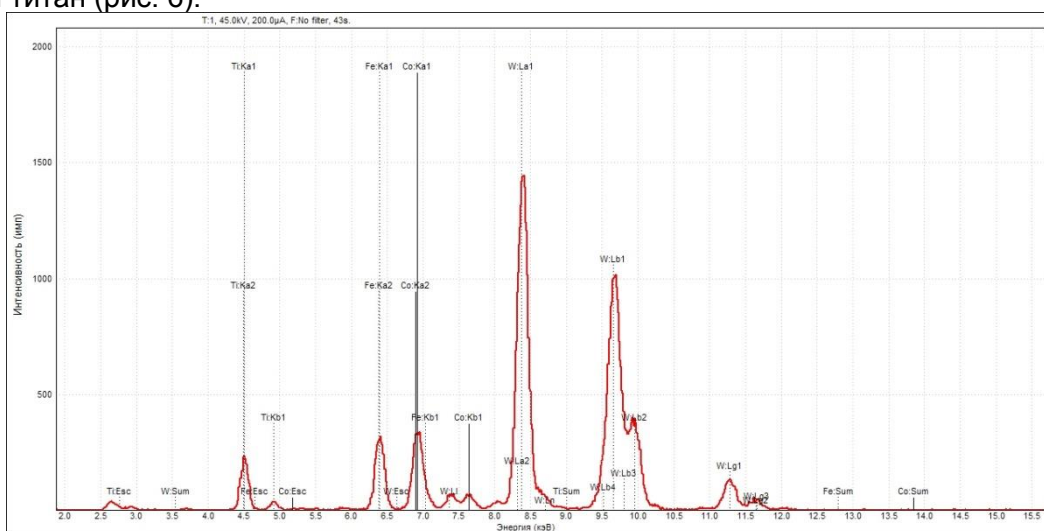

**Рис. 6.** Спектр рентгеновской флуоресценции сплавов, из которых изготовлены рабочие части резцов

С целью выявления возможных следов металлизации используется метод сканирующей электронной микроскопии на электронном сканирующем микроскопе, оснащённом системой микроанализа. Для размещения в камере микроскопа от резцов отделяли фрагменты с рабочими частями и корнями стружек, которые закрепляли на предметных столиках. Исследование проводили в режиме глубокого вакуума с помощью детектора обратно-рассеянных электронов.

В результате проведенного исследования установлено, что на рабочих поверхностях резцов обнаружены следы металлизации железом.

Электронные изображения рабочих поверхностей резцов, а также карты поверхностей со следами металлизации приведены на рис. 7, 8.

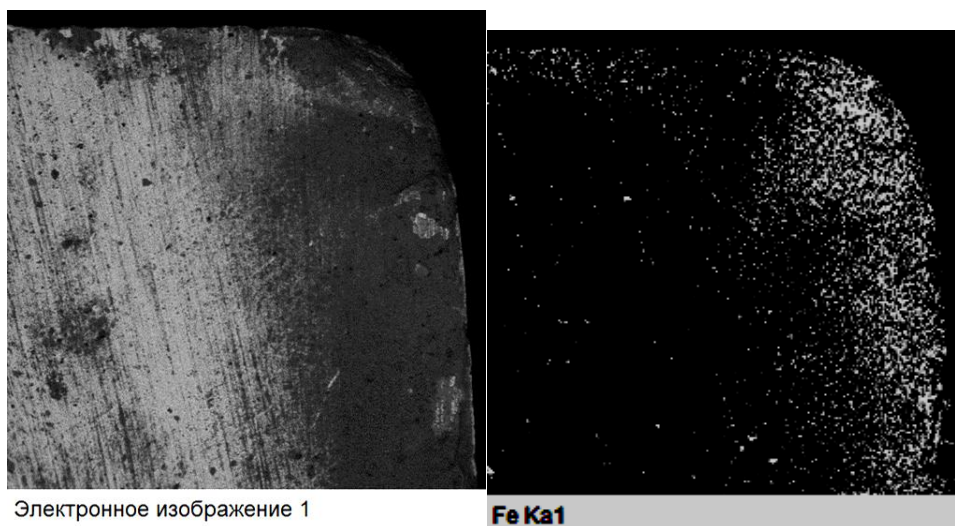

**Рис. 7.** *Электронное изображение рабочей поверхности резца и карта поверхности со следами металлизации*

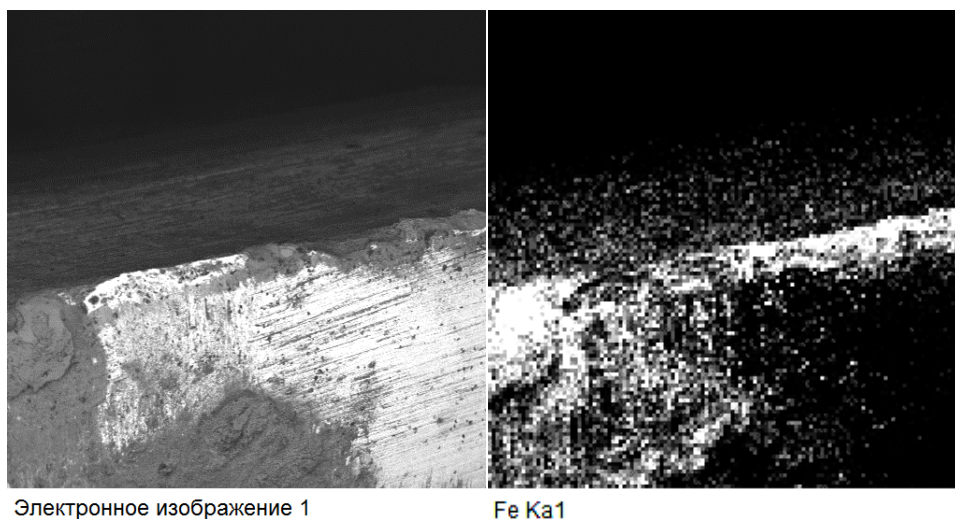

**Рис. 8.** *Электронное изображение рабочей поверхности резца и карта поверхности со следами металлизации*

Исследование элементного состава следов металлизации на резцах позволило установить наличие сплавов на основе железа, в которых в качестве легирующего компонента содержится марганец (см. рис. 9).

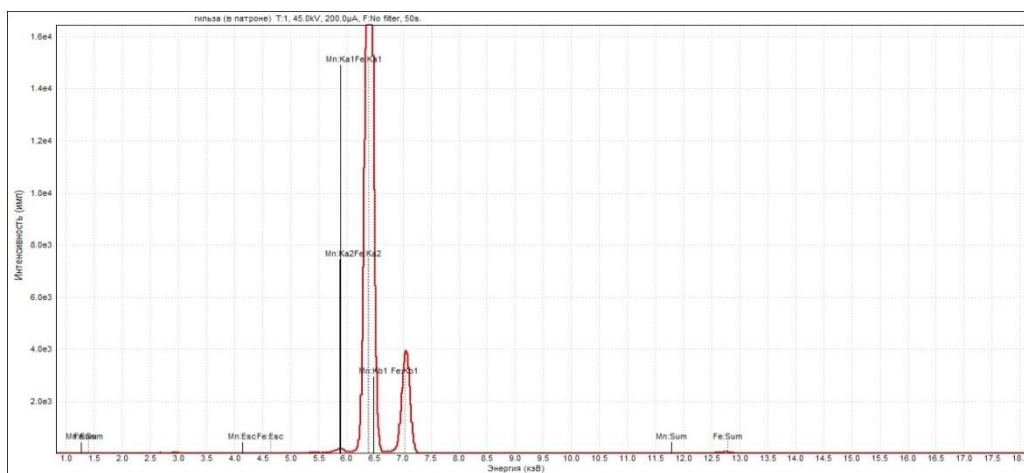

**Рис. 9. Спектр рентгеновской флуоресценции сплавов в следах металлизации на резцах**

Таким образом, пули и гильзы, входящие в конструкцию патронов, а также следы металлизации на изъятых у подозреваемого резцах имеют одинаковый качественный элементный состав (изготовлены из сплавов на основе железа, в которых в качестве легирующего компонента содержится марганец) и одинаковое соотношение интенсивности пиков рентгеновской флуоресценции выявленных элементов.

Результаты проведенного исследования наглядно иллюстрируют возможности комплексного использования методов трасологии и криминалистического исследования веществ, материалов и изделий.

Трасологическая составляющая дает возможность установить технологию изготовления и особенности сборки. Следовая картина на наружных и внутренних поверхностях исследуемых объектов позволяет с уверенностью сделать вывод о перечне применяемого металлорежущего оборудования и инструмента, что имеет особое значение в качестве ориентирующей или розыскной информации.

Криминалистическое исследование металлов и сплавов позволяет установить связь между объектами исследования и лицом, у которого обнаружены и изъяты металлорежущее оборудование и инструмент.

Результаты проведенного исследования раскрывают возможности комплексного использования специальных знаний в области криминалистической трасологии и материаловедения для установления источника происхождения предметов, оборот которых ограничен законодательством Российской Федерации.

1. Карданов Р.Р., Гаужаева В.А. Собираение материальных следов преступления в ходе осмотра места происшествия и цели их предварительных исследований // Вестник Дальневосточного юридического института МВД России. 2021. № 2 (55).

2. Криминалистическое исследование объектов, изготовленных с использованием металлорежущего оборудования и инструмента: учеб. пособие / А.А. Курин, С.М. Колотушкин, В.Г. Булгаков, Е.В. Булгакова. – Волгоград: ВА МВД России, 2007.

3. Состояние преступности в России в 2019-2023 годах. Официальный сайт Министерства внутренних дел Российской Федерации // URL: <https://мвд.рф> (дата обращения: 10.03.2024).

4. Трасология и трасологическая экспертиза: учебник / А.Г. Сухарев, А.В. Калякин, А.Г. Егоров, А.И. Головченко. – Саратов: Саратовский юридический институт МВД России, 2009.

## Информация об авторах:

**А.А. Курин**, заместитель начальника кафедры криминалистики учебно-научного комплекса по предварительному следствию в органах внутренних дел, кандидат технических наук, доцент

**И.В. Никуличева**, начальник кафедры общеправовых дисциплин, кандидат юридических наук

## About the authors:

**A.A. Kurin**, deputy head of the department of criminology of the educational and scientific complex for preliminary investigation in the internal affairs bodies, candidate of technical sciences, associate professor

**I.V. Nikulicheva**, head of the department of general legal disciplines, candidate of law sciences

Статья поступила в редакцию 23.04.2024



Научная статья

doi: 10.29039/2312-7937-2024-2-126-133



**ХАРЧЕНКО ИРИНА ВЛАДИМИРОВНА**

irina\_kharchenko\_irina@mail.ru



**ДУСЕВА НИНА ЮРЬЕВНА**

Волгоградская академия МВД России (Волгоград, Россия)

## ТАТУИРОВКА КАК ПРИЗНАК ВНЕШНОСТИ ЧЕЛОВЕКА И ЕЕ КРИМИНАЛИСТИЧЕСКОЕ ЗНАЧЕНИЕ

**Аннотация.** Предварительное расследование на первоначальном этапе зачастую осуществляется в условиях дефицита информации о личности лица, совершившего преступление, а также сведений о свидетелях и потерпевших. Устранению указанного пробела в отдельных случаях может способствовать анализ информации, содержащейся в татуировках на кожном покрове живых лиц и трупов. Однако в криминалистической литературе мало освещены вопросы использования данных, содержащихся в татуировках.

В статье рассматривается понятие татуировки, ее идентификационное значение, а также проведен анализ криминалистически значимой информации, содержащейся в татуировках. С учетом разнообразия современных стилей исполнения и направлений, а также широкого спектра их использования в обществе авторами разработана детальная классификация татуировок и проведен анализ криминалистически значимой информации, содержащейся в татуировках каждого вида.

**Ключевые слова и словосочетания:** раскрытие и расследование преступлений, татуировка, криминалистически значимая информация, идентификация, классификация.

*Для цитирования:* Харченко И.В., Дусева Н.Ю. Татуировка как признак внешности человека и ее криминалистическое значение // Вестник ВИПК МВД России. – 2024. – № 2 (70). – С. 126-133; doi: 10.29039/2312-7937-2024-2-126-133.

**KHARCHENKO IRINA V.  
DUSEVA NINA YU.**

Volgograd Academy of the Ministry of Internal Affairs of Russia (Volgograd, Russia)

## ATTOO AS A SIGN OF A PERSON'S APPEARANCE AND ITS FORENSIC SIGNIFICANCE

**Annotation.** Preliminary investigation at the initial stage is often carried out in conditions of a shortage of information about the identity of the person who committed the crime, as well as information about witnesses and victims. In some cases, the analysis of information contained in tattoos on the skin of living persons and corpses can help to eliminate this gap. However, there is little coverage in the forensic literature on the use of data contained in tattoos.

The article examines the concept of tattoo, its identification value, and analyzes criminally significant information contained in tattoos. Taking into account the diversity of modern performance styles and directions, as well as a wide range of their use in society, the authors have developed a detailed classification of tattoos and analyzed criminally significant information contained in tattoos of each type.

**Key words and word combinations:** crime detection and investigation, tattoo, criminalistically significant information, identification, classification.

*For citation:* Kharchenko I.V., Duseva N.Yu. Tattoo as a sign of a person's appearance and its forensic significance // Vestnik Advanced Training Institute of the MIA of Russia. – 2024. – No. 2 (70). – P. 126-133; doi: 10.29039/2312-7937-2024-2-126-133.

Установление личности преступника или обнаруженного на месте происшествия трупа является одной из основных задач, решаемых при раскрытии и расследовании преступлений. Совокупность индивидуальных признаков внешности, характеризующих человека, ложится в основу идентификации личности.

Признаки внешности (внешнего облика) отражают индивидуальные (отличительные) черты, свойства и особенности, характеризующие конкретного человека, черты его лица и строение тела, а также особенности некоторых функциональных проявлений организма. Выделяют собственные и сопутствующие признаки. К собственным признакам относят общие физиологические данные, анатомические особенности (телосложение, форма головы, конечностей и т.д.) и особые приметы. Любая часть или деталь тела человека, выделяемая для изучения, является элементом внешности, в том числе и особые приметы.

Татуировка рассматривается как индивидуальная особая примета. В криминалистике татуировка используется как идентифицирующий признак при описании личности, поскольку особенность изображения татуировки и его значение зачастую позво-

ляют следователю, криминалисту, судебно-медицинскому эксперту установить личность преступника или пострадавшего, а также может использоваться при опознании погибших или установлении личности неопознанных трупов.

Идентификационное значение татуировки обусловлено ее относительной устойчивостью, связанной с химическим составом красителя и глубиной введения его под кожу, а также тем, что при стремлении избавиться от татуировки, независимо от способа её нанесения, на коже остаются следы (шрамы, ожоги).

В результате исследования татуировки (в основном криминального характера) можно получить следующую криминалистически значимую информацию о личности преступника:

1) наличие татуировки криминального характера дает возможность предположить, что изучаемое лицо ранее совершало преступление и было осуждено с отбыванием срока заключения;

2) характер, стиль изображения татуировки, его смысловое значение могут позволить выявить информацию о личности носителя:

- персональные сведения о дате рождения, годах заключения и освобождения из



мест лишения свободы, о номере исправительного учреждения и местности, где отбывалось наказание;

- сведения о преступной деятельности: количество судимостей, срок лишения свободы, состав преступления, способ и место совершения преступления, преступная специализация и квалификация, иерархический статус, принадлежность к определенной преступной группировке.

Татуировки в настоящее время стали довольно популярны независимо от возраста и статуса человека. Наблюдается очень большое разнообразие татуировок, порой противоречивых по виду изображаемого рисунка, цвету, месту расположения на теле и т.д. Это связывается прежде всего как с появлением новых направлений и тенденций в моде и искусстве, так и с развитием широкой сети тату-салонов, в которых работают мастера-профессионалы, обладающие художественными навыками, а также с личными побуждениями их нанесения (в качестве украшения или магической защиты, для отображения увлечений, пристрастий или памятных жизненных событий, как обозначение принадлежности к определенной субкультуре или микросоциальной группе).

Общепринятой классификации татуировок пока не существует. Попытки их классифицировать были сделаны профессорами И.Я. Якимовым в 1925 г. и 1933 г., М.Н. Гернетом в 1924 г., Я.М. Коганом в 1928 г. Так, в 1980 году А.Г. Бронников начал обобщать имеющиеся сведения о татуировках и разработал довольно подробную классификацию, которая и сегодня является основой для её совершенствования с учетом динамики развития общества.

Известные криминологи В.В. Орехов, А.М. Яковлев, Д.С. Балдаев расширили и оптимизировали работу по изучению значения криминальных (уголовных) татуировок для использования этих сведений в раскрытии и расследовании преступлений, поиска и установления личности преступников.

Первую классификацию уголовных татуировок создал один из основателей советской криминалистики И.Н. Якимов. При составлении классификации он основывался на том принципе, что среди лиц, имеющих татуировки, – это мужчины – преступники, осужденные за тяжкие и особо тяжкие преступления, среди женщин – проститутки.

Для удобства регистрации татуировок были выделены основные критерии: место их расположения на теле человека, содержание и характер исполнения (художественные, обычные или грубо исполненные).

Поскольку татуировка является особым отличительным признаком, умение «прочитать» татуировку позволит сотруднику правоохранительного органа определить статус преступника, спрогнозировать модель поведения при осуществлении его задержания или при проведении допроса.

На основании изучения и проведения анализа различных классификаций татуировок, предложенных такими авторами, как А.Г. Бронников, В.В. Пилявец, В.В. Шарун, В.Ф. Пирожков и др., и с учетом увеличения разнообразия стилей, направлений и расширения спектра их использования предлагается классификация татуировок по следующим основаниям:

*1. По форме выражения и смысловому значению:*

- отдельные цифры или сочетание цифр, или цифро-буквенные обозначения (памятные даты, даты рождения и т.п.);

- отдельные буквы, сочетание букв, отдельные слова, словосочетания, аббревиатуры;

- тексты (надписи) (афоризмы, высказывания, части стихотворений, тексты песен, фрагменты текстов различного содержания – выполняются на различных языках);

- рисунки (изображения животных, птиц, растений, различных персонажей и героев мифов, фильмов, сказок; религиозные и культовые предметы и элементы и т.п.);

- символы (условные знаки), отображающие личную информацию о носителе татуировки, о его пристрастиях, увлечениях и принадлежности к субкультуре и т.д.;

- комбинированные варианты указанных форм.

*2. По содержанию (тематической направленности):*

- этнической направленности;

- мифологической направленности;

- культовые (ритуального характера), например, ритуальные татуировки маори – это спиральные линии, которые у мужчин наносятся на лица, ягодицы и ноги, у женщин – на губы, подбородок;

- антирелигиозного характера;

- псевдохудожественного содержания;

- эротической направленности (сексуальные);



- памятные;
- угрожающего характера.

### 3. По месту расположения на поверхности тела человека:

- на открытых участках тела: лицо, шея, кисть руки (правая, левая), фаланги пальцев;

- на скрытых одеждой участках тела: грудь, спина, живот, плечо (правое, левое), предплечье (правое, левое), голень стопы (правая, левая), стопа (правая, левая);

- на других областях поверхности тела человека.

### 4. По способам выполнения (нанесения):

- использование острых колющих инструментов и предметов (например, различные иглы (в том числе от шприцов), заточенные проволока и крепежные скобы от тетрадей (в местах отбывания наказания);

- использование режущих инструментов и предметов (рубцевание тела, разрезание (надрезание) кожи);

- путем прошивания кожи иглой с окрашенной ниткой;

- путем прижигания, клеймения раскаленным железом (в преступной среде татуировки могут наноситься принудительно, как правило, циничного, оскорбительного характера, например, мушка-точка означает измену воровским традициям, доносительство, мужеложество);

- использование специально изготовленных татуировальных прессов, форм, штампов, трафаретов;

- использование фотопечати (разработано в Японии для косметических целей). В современных тату-салонах (также для личного применения) используются специальные тату-наборы, тату-машинки и оборудование (аппараты для перманентного макияжа, пигменты для татуажа, иглы и наколочки, тату-картриджи и расходные материалы, анестезирующие средства и пр.).

### 5. По способам удаления:

- вне медицинских учреждений (химический, хирургический, электрический способы, перекрытие другой татуировкой);

- в медицинских центрах (хирургический, химический, криохирургический способы, методами дермабразии, электрокоагуляции, лазерное удаление и др.).

### 6. По степени устойчивости:

- постоянные татуировки – наносятся с помощью одной или нескольких игл и сохраняются до 60 лет (при правильном нане-

сении и использовании качественного пигмента такие татуировки все же могут выцвести, но только со временем («от старости») или в случае неправильного заживления);

- очень стойкие татуировки сохраняются более 10 лет;

- относительно нестойкие татуировки – рисунок светлеет (особенно цветной) с течением времени, в среднем спустя 5-6 лет после нанесения рисунка;

- косметические татуировки используются:

для сокрытия (ликвидации) различных пятен (например, пигментных) или шрамов на коже и для нанесения на зону роста волос (для маскировки шрамов после пересадки волос) – сохраняются от 1 года до 5 лет;

для нанесения на лицо макияжа («перманентный макияж» на губы, брови, глаза (веки), щеки (для имитации румян) – сохраняются от 1 месяца до 1 года;

- временные татуировки (это рисунок на коже, который выглядит как подлинная тату, но не является постоянной), существует несколько видов:

переводные (флеш-тату, переводные картинки, наклейки) – сохраняются в течение 3-4 дней;

аэрографические (наносятся специалистом с помощью аэрографа) – сохраняются в течение 3-6 дней, но быстро удаляются с помощью спирта;

глиттерные (применяется гипоаллергенный клей, блёстки, стразы) – сохраняются в течение 3-6 дней;

мехенди – биотатуировки хной (порошок хны, смешанный с водой, наносится на кожу с помощью конусовидной трубки) – рисунок коричневого цвета сохраняется от 1 до 3 недель);

татуировки с использованием биологических красок – рисунки более яркого цвета, легко удаляются с кожных покровов, сохраняются в среднем около месяца;

биотатуировки Джагуаи (краска-гель наносится на кожу специальным флаконом с аппликатором) – цветные рисунки сохраняются от 7 до 20 дней.

### 7. По размерам:

- крупномасштабные татуировки – наносятся на весь кожный покров груди, спины или по всему телу;



- малоформатные татуировки («миниа-тюры») – наносятся на веки глаз, пальцы рук, отдельные участки кожи рук, ног и т.д.

8. *По количеству на поверхности тела человека:*

- единичные татуировки (в том числе мини-татуировки, являющиеся небольшими произведениями искусств);

- многочисленные татуировки (неограниченное количество разнообразных татуировок (одного или нескольких стилей) на кожных покровах различных частей тела).

9. *По природе происхождения:*

- добровольные татуировки (нанесённые по личному желанию);

- принудительные (чаще всего это уголовные татуировки, изображения в виде точек – наносятся на различные участки лица (между бровей, на носу, на ухе, под глазом и на шее, возле губ, на подбородке) заключенным, относящимся к изгоям, не исполнившим обещание, не отдавшим карточный долг; пассивным гомосексуалистам; лицам, ворующим у своих («крысам»).

10. *По мотивации нанесения:*

В разные исторические этапы татуировки служили:

- для выделения членов своего племени, рода, группы;

- как знак наступления половой зрелости;

- для обозначения особых заслуг перед племенем;

- для устрашения окружающих;

- для отображения установленных («неписанных») законов;

- как личное самоутверждение в определенной группе;

- как выражение тщеславия, хвастовства, превосходства перед другими;

- как желание показать свои личные качества (выносливость, исключительность, необычность и др.);

- как подражание людям, имеющим татуировки;

- для отображения знаковых личных событий;

- как данность традициям и обычаям;

- для изменения или сокрытия внешнего вида или смыслового значения ранее нанесенного изображения;

- для украшения.

11. *По последовательности нанесения:*

- первичные татуировки (выполненные впервые);

- повторные татуировки (вносят изменения в содержание и/или внешний вид имеющегося изображения);

- дополнительные татуировки (наносятся не впервые, но не изменяют содержание и/или внешний вид имеющейся татуировки).

12. *По месту выполнения татуировки:*

- профессиональные татуировки (выполненные мастерами в тату-салонах);

- кустарные татуировки (выполненные в местах лишения свободы, в период прохождения военной службы и при других обстоятельствах).

13. *По применению красителей и пигментов (состав, качество красителей, цветовая гамма) – выполненные посредством:*

- самодельных красителей (как правило, в местах исполнения наказания), изготовленных из бытовых красителей (китайская тушь; более ранние – чернила шариковых ручек, тушь, изготовленная из сажи, сахара и мочи);

- красителей и пигментов, изготовленных из минеральных соединений природного происхождения (сажа, каменный уголь, охра, тушь);

- менее устойчивых красителей и пигментов (киноварь, смесь компонентов);

- красителей и пигментов одного цвета (монохромные изображения), например черного цвета;

- красителей и пигментов двух цветов (например, черно-белые татуировки);

- красителей и пигментов различной цветовой гаммы (полихромные татуировки);

- гипоаллергенных красителей и пигментов, не вызывающих аллергическую реакцию на коже;

- специальной краски, невидимой при обычном освещении, проявляется в ультрафиолетовом спектре (так называемые «ультрафиолетовые» татуировки (светящиеся и неоновые)).

14. *По половому признаку носителя:*

- женские татуировки – наносятся для красоты; отличаются утонченностью, более плавными линиями, соответствующей символикой и значением, меньше по размеру, выглядят не агрессивно и более эстетично; подчеркивают сексуальность, нежность, гармонию, красоту, любовь и привязанность; чаще цветные, чем черно-белые (узоры, цветы, небольшие надписи,



кольца, бабочки, птицы, кошки, милые животные и пр.); места расположения – запястья, ребра, боковая часть ступни и бедра;

- мужские татуировки – наносятся не только для красоты, но и для подчеркивания значимости, мужества, силы, смелости, стойкости; в основном черно-белые или в темных тонах без большого разнообразия красок (изображения медведя, ворона, волка, дракона, кинжалов, черепов, абстрактные рисунки и др.); место расположения не имеет значения, но в основном это спина, плечи, предплечья и др. части тела;

- унисекс-татуировки – подходят как мужчинам, так и женщинам (надписи на латинском языке, геометрические рисунки, рисунки игральные карт, знаков зодиака, животных, разных крестов и др.).

*15. По сексуальной ориентации носителя.* Типичных татуировок, свидетельствующих о принадлежности человека к тому или иному сексуальному меньшинству, нет. Однако определив значение некоторых эскизов, можно догадаться об ориентации человека. Татуировки-знаки, характерные для мужчин и женщин нетрадиционной ориентации, располагаются как на открытых, так и на не очень заметных местах тела, обычно это: греческая буква лямбда, треугольник (для мужчин – розового цвета, для женщин – черного) с вершиной, направленной вниз, радужный флаг (интернациональный знак сообщества), лабрис (топор, имеющий два лезвия), полосы разных цветов, всевозможные цветные изображения, шесть точек разных цветов (используются чаще других, наносятся за ухом).

*16. По профессиональной, общественной и субкультурной принадлежности* наиболее распространены:

- морские татуировки – в виде рисунков якорей, кораблей, спасательного круга, русалок, дельфинов и т.п., также отражающие специфику, регион службы и подразделения Военно-морского флота (северный флот, тихоокеанский флот, черноморский флот, балтийский флот и т.д.);

- военные татуировки – условно подразделяются на несколько категорий: по воинскому званию, по роду войск, по месту службы (эмблемы родов войск, самолеты, парашюты, различные аббревиатуры и пр.);

- татуировки – символы различных субкультур (например, у скинхедов и неонацистов): кельтский крест, надписи пропагандистского или оскорбительного характера (восхвалять свою нацию или принижать остальных), славянские (изображения богов, рун, оберегов), свастика (изображение «сломанного» креста), портреты известных нацистов и фашистов);

- фашистские (нацистские) татуировки времен Второй мировой войны (аббревиатуры и различной формы кресты, нанесенные в самых разных местах на теле (например, под мышкой, за ушами, иногда на веке глаз и т.д.);

- криминальные (уголовные) татуировки – наносятся с целью отображения информации о личных данных и предпочтениях, для фиксации этапов преступной деятельности, места в групповой иерархии, характера совершенного преступления, срока отбывания наказания в условиях лишения свободы и др.

*17. По религиозной принадлежности:*

- религиозные христианские татуировки: различные кресты (рыцарский, кельтский, латинский, иерусалимский, крестильный, крест с четками, с камнем в центре, крест Петра), ангелы (херувимы, архангел, падший ангел, ангел смерти), лики святых (например, Дева Мария), молитвы и прошения к Богу, сакральные символы (агнец, роза, якорь, голубь, ангел и демон), пентаграммы и др. – наносятся на различные области тела (плечо, предплечье, запястье, кисти рук, шею, грудь, область сердца, спину, бок, бедро, ноги) в виде отдельных рисунков (знаков, текстов) небольших размеров, крупных и масштабных изображений, а также в виде тату-рукава (рисунок, покрывающий полностью всю руку);

- татуировки в буддийском стиле – изображения деревьев, птиц, цветов (например, цветок лотоса), образа Будды, божеств (Ганеша, Шивы), геометрических знаков и символов (Уналоме, Ом), диаграммы Шри Янтра буддийских иероглифов (Сак Янт, чакры, «рука Хамсы») – наносятся на предплечье, спину, грудь;

- религиозные мусульманские татуировки – используются в определенные моменты, когда разрешен татуаж, в виде временного рисунка (или исчезающего со временем, или удаляющегося впоследствии хирургическим или иным способом), изображения должны соответствовать догмам



религии и не содержать призывы чуждых религиозных течений. Это надписи арабской вязью, выдержки из Корана, арабский афоризм, наносятся в основном на закрытых одеждой участках тела;

- иудейские татуировки – используются еврейская символика (Звезда Давида, Рука Мирьям (хамса или Рука Фатимы), менор (подсвечник), ханукия (светильник), фразы и цитаты из священных писаний: Кабалы, Танаха, Торы, Псалмов; наносятся в виде простых надписей, узоров, сюжетных сцен на предплечье, грудь, шею, верхнюю часть спины, область между лопатками.

*18. По степени воздействия на субъект восприятия:*

- видимые;
- слабовидимые;
- легко запоминающиеся («броские»);
- трудно запоминающиеся;
- скрытые (замаскированные) – воспринимаются только при применении специальных технико-криминалистических средств и методов исследования (например, применение ультрафиолетового осветителя позволяет выявить исправленную первоначальную татуировку, или «ультрафиолетовые» татуировки, нанесенные специальным красителем).

*19. По идентификационной значимости:*

- пригодные для идентификации личности;
- непригодные для идентификации личности;
- пригодные для установления групповой принадлежности.

Приведенная классификация татуировок не является совершенной, поскольку «мир татуировок» развивается и расширяется, появляются новые стили и направления, меняется художественное исполнение, совершенствуются способы нанесения.

### Литература

1. Бронников А.Г. Криминалистическое значение татуировок у правонарушителей. – Пермь: Стилуc, 1982.
2. Бронников А.Г., Дубягин Ю.П. Использование сведений о татуировках в целях предотвращения и раскрытия преступлений. – Пермь: УИТУ УВД Пермского облисполкома, 1986.
3. Давыдов Е.В., Финогенов В.Ф. Современные татуировки: виды, классификация, криминалистическое значение // Судебная экспертиза. 2018. № 3 (55).
4. Пилявец В.В., Шарун В.В. Криминалистическое значение татуировок: науч.-практ. пособие. – Калининград: Калининградский юридический институт МВД России, 2006.
5. Харченко И.В., Дусева Н.Ю., Курин А.А. Осмотр и установление личности неопознанных трупов: учеб. пособие. – Волгоград: ВА МВД России, 2021.

Субкультура криминальных татуировок – это широко распространенное явление в обществе, которое имеет свою историю и значение. Особенности и стили татуировок криминального мира постоянно изменяются и дополняются новыми профессионально выполненными изображениями, меняется их значение в зависимости от изменения общества, приоритетов, технологий.

Разработанная на протяжении десятилетий система нательных рисунков включает в себе довольно обширный объем информации о личности преступника: его преступная «история» (количество судимостей, виды совершенных преступлений), отношение к религии, характер, положение в уголовной иерархии, позволяющей идентифицировать человека, а в случае обнаружения трупа (в том числе неопознанного) – установить его личность.

Сотрудники подразделений уголовного розыска, осуществляя оперативно-розыскные мероприятия в общественных местах, могут фиксировать только татуировки, нанесенные на открытые части тела человека. Поэтому знание содержания и понимание значения различных татуировок (слов, аббревиатур, рисунков, знаков и символов) имеет важное значение для проведения розыскных мероприятий в криминальной среде, для установления доверительных отношений с лицами, представляющими оперативный интерес, определения криминального статуса или принадлежности задержанного к определенному слою общества, получения дополнительной информации при установлении его личности, а также при проведении работы с заявителями или очевидцами, запомнившими татуировки подозреваемых в совершении преступления лиц.



### Информация об авторах:

**И.В. Харченко**, доцент кафедры криминалистической техники учебно-научного комплекса экспертно-криминалистической деятельности, кандидат биологических наук, доцент

**Н.Ю. Дусева**, начальник кафедры криминалистической техники учебно-научного комплекса экспертно-криминалистической деятельности, кандидат юридических наук, доцент

### About the authors:

**I.V. Kharchenko**, associate professor, at the department of forensic technology of the educational and scientific complex of the forensic operations, candidate of biological sciences, associate professor

**N.Y. Duseva**, head of the department of forensic technology of the educational and scientific complex of forensic operations, candidate of law, associate professor

Статья поступила в редакцию 25.05.2024



Научная статья

doi: 10.29039/2312-7937-2024-2-134-140



**ПОПОВА АНАСТАСИЯ АЛЕКСАНДРОВНА**

nastyavsckb@mail.ru



**МИХАЙЛЕНКО СВЕТЛАНА ВЛАДИМИРОВНА**

smikhailenko6@mvd.ru

Всероссийский институт повышения квалификации  
сотрудников МВД России (Московская область, Россия)

## **ПУБЛИЧНОСТЬ КАК ДОКАЗАТЕЛЬСТВО РАСПРОСТРАНЕНИЯ ИНФОРМАЦИИ, НЕ СООТВЕТСТВУЮЩЕЙ ДЕЙСТВИТЕЛЬНОСТИ, ВЛЕКУЩЕЙ ЗА СОБОЙ ЮРИДИЧЕСКУЮ ОТВЕТСТВЕННОСТЬ**

**Аннотация.** В Российской Федерации распространение информации осуществляется свободно при соблюдении требований, установленных законодательством. Уголовное, административное и гражданское законодательство Российской Федерации обеспечивает защиту прав, чести и достоинства гражданина и, в частности, деловой репутации органов внутренних дел.

В статье рассматривается публичность как доказательство распространения информации, которая является квалифицирующим признаком в организации защиты чести, достоинства и деловой репутации сотрудников органов внутренних дел Российской Федерации. Приводится анализ правоприменительной практики в указанной области, рассматриваются способы установления сведений, сообщаемых о лице, порочащего характера, анализируются содержание высказываний, коммуникативной ситуации, формы оценки и факт ориентированности на публичное распространение другими лицами.

Авторы отмечают необходимость правильной квалификации деяния как диффамационного и выработки мер разрешения споров.

**Ключевые слова и словосочетания:** клевета, оскорбление, деловая репутация, публичность, порочащие сведения.

*Для цитирования:* Попова А.А., Михайленко С.В. Публичность как доказательство распространения информации, не соответствующей действительности, влекущей за собой юридическую ответственность // Вестник ВИПК МВД России. – 2024. – № 2 (70). – С. 134-140; doi: 10.29039/2312-7937-2024-2-134-140.

**POPOVA ANASTASIA A.,  
MIKHAILENKO SVETLANA V.**

Advanced Training Institute of the MIA of Russia (Moscow region, Russia)

### **PUBLICITY AS PROOF OF THE DISSEMINATION OF INFORMATION THAT DOES NOT CORRESPOND TO REALITY, ENTAILING LEGAL LIABILITY**

**Annotation.** In the Russian Federation, the dissemination of information is carried out freely in compliance with the requirements established by law. The criminal, administrative and civil legislation of the Russian Federation ensures the protection of the rights, honor and dignity of a citizen, and, in particular, the business reputation of internal affairs bodies.

The considered factor of publicity of information dissemination is a qualifying feature in the organization of the protection of honor, dignity and business reputation of employees of the internal affairs bodies of the Russian Federation. The article provides an analysis of law enforcement practice in this area, examines ways to determine whether the information reported about a person is defamatory, analyzes the content of statements, the communicative situation, the form of assessment and the fact of orientation to public dissemination to other persons. The dissemination of deliberately false information violates the interests of individuals, society and the state. The authors note the need for the correct qualification of the act as defamatory and the development of dispute resolution measures.

**Key words and word combinations:** slander, insult, business reputation, publicity, defamatory information.

*For citation:* Popova A.A., Mikhailenko S.V. *Publicity as proof of the dissemination of information that does not correspond to reality, entailing legal liability // Vestnik Advanced Training Institute of the MIA of Russia. – 2024. – No. 2 (70). – P. 134-140; doi: 10.29039/2312-7937-2024-2-134-140.*

В системе обеспечения жизнедеятельности Российского государства законодательно закреплены главные ценности, касающиеся защиты достоинства, чести и профессиональной репутации [1, с. 119-121].

Порядок организации защиты чести, достоинства и деловой репутации сотрудников органов внутренних дел Российской Федерации (далее – сотрудники) утвержден приказом МВД России от 19 декабря 2018 г. № 850 «Об организации защиты чести, достоинства и деловой репутации сотрудников органов внутренних дел Российской Федерации, федеральных государственных гражданских служащих и работников системы МВД России в связи с осуществлением ими служебной деятельности, деловой репутации подразделений системы МВД России».

Анализ правоприменительной практики реализации отдельных положений уголовного, административного и гражданского законодательства в области защиты немущественных прав органов внутренних дел и их сотрудников показывает, что в ос-

нову доказательной базы ложится лингвистическое исследование текста, в котором усматриваются признаки деяния, соотносимого с диспозициями ст. 128.1 «Клевета», ст. 298.1 «Клевета в отношении судьи, присяжного заседателя, прокурора, следователя, лица, производящего дознание, судебного пристава», ст. 319 «Оскорбление представителя власти» Уголовного кодекса Российской Федерации (далее – УК РФ), ст. 5.61 «Оскорбление», ст. 5.61.1 «Клевета» Кодекса об административных правонарушениях Российской Федерации (далее – КоАП РФ), а также ст. 152 «Защита чести, достоинства и деловой репутации» Гражданского кодекса Российской Федерации (далее – ГК РФ).

Важным квалифицирующим признаком указанных правонарушений является фактор публичности распространения информации.

Отдельно следует отметить, что принятие решения о публичности или непубличности материалов относится к компетенции суда.



Исходя из судебной практики разбирательств о защите чести и достоинства сотрудников с положительным разрешением дела, необходимо обратить внимание на следующие моменты:

Высказывание относительно какого-либо сотрудника должно быть в общем доступе для других лиц (распространено в средствах массовой информации, в интернет-ресурсе, в приложениях для общения).

Кроме того, информация, изложенная в официальном обращении в государственный орган или к должностному лицу, будет рассматриваться в качестве источника распространения сведений в том случае, если судом будет установлено, что «обращение в указанные органы не имело под собой никаких оснований и продиктовано не намерением исполнить свой гражданский долг или защитить права и охраняемые законом интересы, а исключительно намерением причинить вред другому лицу, то есть имело место злоупотребление правом» (п. 1 и 2 ст. 10 ГК РФ) [2].

Необходимо, чтобы негативная информация могла быть подтверждена или опровергнута на соответствие её действительности.

Информация должна быть неправдивой и порочащей честь сотрудника.

Юридически закрепленный признак «порочащие сведения» соотносится с наличием в высказываниях речевых указаний на совершение конкретным лицом/лицами действий, негативно оцениваемых с точки зрения социума (например, «Козлов и Волынская произвели незаконное задержание, нанесли побои, физически издевались над гражданином Копытовым», или «Козлов в состоянии алкогольного опьянения управлял служебным транспортным средством» и другие примеры).

С точки зрения русского языка, высказывание может иметь разные формы выражения и представлять собой утверждение, предположение, оценочное суждение и др. Судебная практика показывает, что порочащими, умаляющими честь и достоинство признаются сведения, представленные в форме утверждения о факте.

Установление в лингвистике формы высказывания опирается на наличие в нем выраженного говорящим/пишущим отношения к излагаемому. Наиболее очевидный способ отграничения утверждения от

предположения – это выявление в высказывании слов, указывающих на субъективное представление говорящего о действительности: «по моему мнению», «думаю», «я предполагаю», «кажется», «вероятно», «по-видимому» и т.д.

При реализации высказывания как утверждения о фактах:

1) сообщаемое представляется в качестве фактуальной информации (о конкретном факте, случае, ситуации);

2) отсутствуют речевые указания на субъективное представление говорящего о сообщаемом (не выражена средствами русского языка неуверенность, оценка и так далее);

3) информация ориентирована на распространение другим лицам.

Необходимо понимать, что невозможно проверить на соответствие действительности оценочные суждения и предположения.

Например, качественные оценки интеллектуальных способностей (умный – глупый/дурак), профессиональной подготовленности сотрудников (профессиональный – непрофессиональный, образованный – неуч), морально-этической составляющей (добрый – злой). Также не соотносятся с приведенными критериями высказывания о внешности какого-либо лица вне зависимости от их соответствия/несоответствия действительности или высказывания, содержащие негативную характеристику собственно речи сотрудников/должностных лиц (например, сообщения о «неправильном» произношении, отсутствии вкуса в выборе одежды, полной фигуре и т.п.).

Исходя из вышесказанного, оценочные суждения и предположения не считаются порочащими сведениями и не предполагают их опровержения.

Однако оценочные суждения в адрес какого-либо лица посредством лексики, имеющей ограниченную сферу применения, определяются как высказывания, носящие оскорбительный, уничижительный характер, которые создают условия для применения ст. 5.61 КоАП РФ «Оскорбление».

Учитывая нравственную составляющую оскорбления, определенные трудности возникают с квалификацией. В связи с этим судами рассматриваются субъективные оценочные суждения, а истец должен доказывать истинность сведений, которые его порочат [3, с. 30-35].



Нужно отметить, что административная деятельность носит ответственный характер, а поэтому в этой деятельности выделяется принцип взаимной ответственности должностных лиц и граждан [4, с. 53].

Обратим внимание, что утверждение о фактах следует оценить с точки зрения наличия в высказывании ссылок на какой-либо источник информации. Ссылки могут быть представлены как «официальные», то есть с указанием на конкретный уполномоченный орган, несущий ответственность за распространяемую информацию (правоохранительные органы, пресс-служба Президента, информационное агентство, материалы сайта «lenta.ru» и др.), так и «условные». Например, «по словам родственников обвиняемого», «по (не)проверенным данным», «все знают/говорят», «из надежного источника», «по сведениям из сети Интернет» и т.д.

При наличии ссылок на какой-либо новостной портал или официальный документ проводится проверка соответствия приводимых положений источнику.

Достоверность информации, полученной от знакомых, родственников и других лиц, проверить нельзя, следовательно, ответственность несет тот, кто ее распространил.

Таким образом, юридическую перспективу имеют сообщения, позиционируемые как объективные, фактуальные, то есть не сопровождаемые выражением субъективного представления говорящего/пишущего о чем-либо.

Необходимо учитывать, что негативно оцениваемое положение дел, имеющее отношение к конкретному сотруднику, если оно подтверждается, соответствует действительности и получило распространение, не считается порочащим.

Кроме того, сведения, не соответствующие действительности, не будут рассматриваться как порочащие, если они носят позитивный характер [5]. Например, таковым будет считаться сообщение о нарушении приказа ради спасения жизни детей.

Отдельно обратим внимание, что высказывания, содержащие субъективную оценку каких-либо действий или характеристик конкретного лица, при условии их некорректного (с нарушением коммуникативных норм) выражения говорящим/пишущим, могут быть рассмотрены на предмет наличия в них признаков оскорбления.

Так, оскорбление (ст. 5.61 КоАП РФ) либо публичное оскорбление представителя власти (ст. 319 УК РФ) в юридическом понимании представляет собой унижение чести, достоинства или деловой репутации другого лица, выраженное в неприличной или иной противоречащей общепринятым нормам морали и нравственности форме, то есть явно несоответствующее общепринятым нормам поведения.

Следует уточнить, что неприличной считается циничная, глубоко противоречащая нравственным нормам, правилам поведения в обществе форма унижительного обращения с человеком. Важно учитывать, что оценка моральных, личных, деловых качеств, а также действий сотрудника, если сказанное соответствует действительности, а ее выражение нацелено на исправление недостатков, не является оскорблением, расценивается как критика. Однако при условии выражения оценки в неприличной форме, высказывания могут быть расценены как оскорбление.

Неприличной форма может быть признана только судом. Под неприличной формой суды, как правило, понимают либо ругательства, т.е. слова, которые не принято употреблять в общественном месте, либо изображения, которые не принято демонстрировать на публике.

С точки зрения русского языка, конфликтное высказывание должно характеризоваться наличием лексических единиц, относящихся к бранным, табуированным, вульгарным, грубым, а также слов, на которые традиционно накладывается тематический запрет, если их употребление не оправдано контекстом или ситуацией коммуникации и представляется неприемлемым, неуместным, нарушающим этико-речевую норму.

Наличие данной лексики в тексте в совокупности с остальными компонентами ситуации в дальнейшем позволяет суду определить форму высказывания как унижающую честь и достоинство потерпевшего (истца).

Негативная оценка, выраженная с помощью средств языка, не нарушающая коммуникативных норм, в которых протекает общение, может являться допустимой критикой действий должностного лица [6].



Приведем несколько примеров положительной практики судебных решений в защиту деловой репутации органов внутренних дел.

Так, Ялтинский городской суд Республики Крым рассмотрел в открытом судебном заседании гражданское дело по заявлению Управления Министерства внутренних дел Российской Федерации по городу Ялте об установлении факта, имеющего юридическое значение.

11 января 2021 г. УМВД России по городу Ялте обратилось в суд с заявлением об установлении факта размещения не соответствующей действительности информации, содержащейся в сети Интернет на сайт-блоге «живой журнал», а также удалении сведений из публикации [7].

Требования мотивированы тем, что 15 ноября 2020 г. в сети Интернет на сайт-блоге «живой журнал» неустановленным лицом – зарегистрированным пользователем под прозвищем «trueyalta» размещена публикация, которая отмечена двумя пользователями и получила комментарий. Кроме того, аналогичная публикация размещена в интернет-ресурсе «Первомайская правда» по ссылке. Источником данной публикации указан адрес «живого журнала». Просмотров данной публикации – 112. В данной публикации идет речь о сотрудниках УМВД России по городу Ялте, в том числе о начальнике УМВД России по г. Ялте полковнике полиции Ш.В.А. и начальнике отдела полиции № 3 «Массандровский» УМВД России по г. Ялте полковнике полиции К.А.Н. Утверждение автора публикации умаляет деловую репутацию сотрудников УМВД России по г. Ялте, поскольку содержит не соответствующее действительности оскорбительное высказывание, позволяющее гражданам усомниться в деловых качествах сотрудников и в целом сформировать у общественности отрицательное мнение о ведомстве. Приведенные высказывания в своей совокупности содержат отрицательную негативную оценку деятельности УМВД России по г. Ялте. Степень выраженности негативной оценки носит порочащий характер. Информация распространена в интернет-ресурсе «Первомайская правда» и сайт-блоге «живой журнал», которые не являются средствами массовой информации. Автор данной публикации не установлен. Установление юридического факта необходимо

УМВД России по г. Ялте для защиты деловой репутации, в частности для того, чтобы в дальнейшем предпринять меры по удалению публикации из интернет-ресурса и сайт-блога.

В судебном разбирательстве суд установил, что изложенные в публикации сведения подлежат удалению и являются запрещенными к распространению на территории Российской Федерации в сети Интернет [7].

Рассмотрим ещё один пример судебного разбирательства о признании не соответствующей действительности информации, порочащей деловую репутацию сотрудника.

Д.А.В. обратился в суд с заявлением об установлении факта размещения 4 февраля 2021 г. не соответствующей действительности информации, порочащей деловую репутацию на сайте «ЯндексДзен», а также в социальной сети «Facebook» в обществе «Доска Позора Чиновников Крыма».

Заявитель считает, что размещенная в сети Интернет публикация негативно отражается на авторитете органов внутренних дел Российской Федерации в глазах общественности, его деловой репутации, поскольку публикация содержит не соответствующее действительности оскорбительное высказывание, позволяющее усомниться в его деловых качествах и в целом сформировать у общественности отрицательное мнение о ведомстве. Приведенные высказывания в своей совокупности содержат отрицательную негативную оценку деятельности, в связи с чем заявитель обратился в суд с настоящим заявлением за защитой своих прав и законных интересов.

В связи с размещением вышеупомянутых публикаций в сети Интернет, должностными лицами МВД по Республике Крым проведена служебная проверка, заключение по результатам которой утверждено Министром внутренних дел по Республике Крым. Из содержания данного заключения следует, что сведения, изложенные в публикациях, не нашли своего подтверждения и являются не соответствующими действительности.

В этой связи публикация содержит недостоверную информацию, порочащую честь, достоинство и деловую репутацию. Кроме



того, размещенная в сети Интернет публикация негативно отражается на авторитете органов внутренних дел Российской Федерации в глазах общественности, деловой репутации, поскольку содержит не соответствующее действительности оскорбительное высказывание, позволяющее гражданам усомниться в деловых качествах сотрудника и в целом сформировать у общественности отрицательное мнение о ведомстве. Приведенные высказывания в своей совокупности содержат отрицательную, негативную оценку деятельности. Степень выраженности негативной оценки носит порочащий характер.

Основываясь на установленных в судебном заседании обстоятельствах и исследованных в судебном заседании доказательствах с точки зрения их относимости, допустимости, достоверности, а также достаточности в совокупности с иными материалами дела, оценив все представленные суду доказательства всесторонне, полно и объективно, суд приходит к выводу об удовлетворении требований Д.А.В. в полном объеме.

Размещенная в сети Интернет информация не соответствует действительности, порочит деловую репутацию, подлежит удалению и является запрещенной к распространению на территории Российской Федерации в сети Интернет [7].

Учитывая судебную практику о защите деловой репутации сотрудников, отметим, что проведение лингвистического исследования возможно в том случае, если высказывание (текст), содержащее негативно оцениваемые сведения, зафиксировано на материальный носитель (аудио-, видеозапись, письменные тексты) и отражает особенности той коммуникативной ситуации, в которой оно реализовано.

Если по результатам проверки (служебной проверки) принято решение о рекомендации сотруднику обратиться за защитой чести, достоинства и деловой репутации в суд либо органы прокуратуры, то материалы следует подготовить в следующем виде:

письменные тексты представлять в форме оригинала или заверенной копии, распечатывать на бумажном носителе;

тексты, размещенные в сети Интернет, представлять в виде скриншотов (снимков экрана) – изображений, отображающих в

точности то, что видит пользователь на экране монитора.

Если необходимо исследовать сообщения с различных форумов, блогов, чатов, важно представить не только само сообщение, являющееся предметом проверки, но и иницирующий текст, и в случае необходимости другие сообщения этого же лица или других участников разговора; фонограммы и видеофонограммы, содержащие устные тексты (например, копию видеозаписи, размещенную в Интернете), представлять на аналоговых или цифровых носителях.

В условиях высокой нагрузки на экспертно-криминалистические подразделения МВД России по производству судебных экспертиз целесообразно использовать такую форму специальных знаний, как получение показаний (объяснений) от специалиста до или вместо назначения экспертиз или исследований (по материалам, противоправность которых достаточно очевидна).

Так, согласно ст. 25.8 КоАП РФ в качестве специалиста для участия в производстве по делу об административном правонарушении может быть привлечено любое не заинтересованное в исходе дела совершеннолетнее лицо, обладающее познаниями, необходимыми для оказания содействия в обнаружении, закреплении и изъятии доказательств.

В заключение отметим, что правильная квалификация деяния как диффамационного, а также использование специальных знаний по делам данной категории и, как следствие, выработка необходимых мер правовой защиты чести, достоинства сотрудников и деловой репутации юридического лица (органа внутренних дел) – важнейший инструмент для правильного и всестороннего разрешения споров.

Законодательство Российской Федерации направлено на защиту каждого гражданина. Целенаправленное формирование отрицательного мнения о сотруднике и ведомстве в целом посредством распространения информации, не соответствующей действительности, влечет за собой юридическую ответственность и является социально опасным явлением. Правоохранители готовы подавать судебные иски по вопросам защиты чести, достоинства, отстаивать свою деловую репутацию, что способ-



ствует повышению уровня доверия к полиции, поддержке со стороны граждан, а следовательно – залогом успешного функционирования любого государства.

1. К вопросу административной ответственности, предусмотренной за оскорбление // Евразийский журнал 2023. № 1 (176).

2. Постановление Пленума Верховного Суда Российской Федерации от 24 февраля 2005 г. № 3 [Электронный ресурс] // URL: <https://www.vsrp.ru/documents/own/8288/> (дата обращения: 07.05.2024).

3. Попова А.А., Данильченко Э.Д., Буркова М.А. Некоторые вопросы привлечения за оскорбление к административной ответственности // Вестник ВИПК МВД России. 2021. № 4 (60).

4. Костенников М.В., Куракин А.В., Абдурахманов А.А. К вопросу о функциональности и принципах административной деятельности полиции // Вестник ВИПК МВД России. 2022. № 3 (63).

5. Гражданский кодекс Российской Федерации. Постатейный комментарий к главам 6-12 / под ред. Л.В. Санниковой. – М.: «Статут», 2014. Комментарий к ст. 152.

6. Рекомендации по предварительной оценке распространённых в отношении сотрудников органов внутренних дел Российской Федерации не соответствующих действительности порочащих сведений // ГУСБ МВД России // ЭКЦ МВД России.

7. Судебные решения в защиту деловой репутации органов внутренних дел [Электронный ресурс] // URL: <https://235.56.мвд.рф/document/44633806/> (дата обращения: 07.05.2024).

### **Информация об авторах:**

*А.А. Попова, доцент кафедры кадрового обеспечения и управления персоналом в органах внутренних дел центра кадрового, психолого-педагогического и медицинского обеспечения деятельности органов внутренних дел, кандидат юридических наук*

*С.В. Михайленко, старший научный сотрудник научно-исследовательского отдела*

### **About the authors:**

*A.A. Popova, associate professor of staffing and human resource management in law-enforcement bodies center personnel, psychology and pedagogical and medical support of activity law-enforcement bodies, candidate of jurisprudence*

*S.V. Mikhailenko, senior researcher at the research department*

Статья поступила в редакцию 15.04.2024



Научная статья

doi: 10.29039/2312-7937-2024-2-141-146



**АБДУРАХМАНОВ АЛЕКСАНДР АМАНГЕЛЬДЫЕВИЧ**

Белорусский государственный университет  
(Минск, Республика Беларусь)

5680310@mail.ru



**АДМИРАЛОВА ИРИНА АЛЕКСАНДРОВНА**

Всероссийский институт повышения квалификации  
сотрудников МВД России<sup>1</sup>,  
Государственный университет управления<sup>2</sup> (Москва, Россия)

irina\_adm@mail.ru

## МЕСТО И ЗНАЧЕНИЕ КРИМИНАЛИСТИЧЕСКОГО ОРУЖИЕВЕДЕНИЯ В СИСТЕМЕ СОВРЕМЕННОЙ КРИМИНАЛИСТИЧЕСКОЙ НАУКИ

**Аннотация.** Статья посвящена теоретическо-прикладным положениям, раскрывающим место и значение криминалистического оружиеведения в системе современного криминалистического научного знания. Исследуется состояние его научной разработки в рамках раздела криминалистической техники в настоящее время. Обосновывается повышенное значение криминалистического оружиеведения в деятельности правоохранительных органов по раскрытию и расследованию преступлений. Раскрываются существенные характеристики криминалистического оружиеведения в процессе следственной деятельности. Обосновываются перспективные направления развития криминалистического оружиеведения в краткосрочной перспективе.

**Ключевые слова и словосочетания:** криминалистическое оружиеведение, криминалистическая техника, предмет оружиеведения, задачи оружиеведения, специальные знания, расследование преступлений.

*Для цитирования:* Абдурахманов А.А., Адмиралова И.А. Место и значение криминалистического оружиеведения в системе современной криминалистической науки // Вестник ВИПК МВД России. – 2024. – № 2 (70). – С. 141-146; doi: 10.29039/2312-7937-2024-2-141-146.

**ABDURAKHMANOV ALEXANDER A.**

Belarusian State University (Republic of Belarus, Minsk)

**ADMIRALOVA IRINA A.**

Advanced Training Institute of the MIA of Russia<sup>1</sup>, State University of Management<sup>2</sup>  
(Moscow, Russia)



## THE PLACE AND IMPORTANCE OF FORENSIC WEAPONS IN THE SYSTEM OF MODERN FORENSIC SCIENCE

**Annotation.** The article is devoted to theoretical and applied principles that reveal the place and significance of forensic weapons science in the system of modern forensic scientific knowledge. The state of its scientific development within the framework of the forensic technology section at the present time is examined. The increased importance of forensic weapons science in the activities of law enforcement agencies in solving and investigating crimes is substantiated. The essential characteristics of forensic weapons science in the process of investigative activities are revealed. Promising directions for the development of forensic weapons science in the short term are substantiated.

**Key words and word combinations:** forensic weapons science, forensic technology, subject of weapons science, tasks of weapons science, special knowledge, crime investigation.

**For citation:** Abdurakhmanov A.A., Admiralova I.A. *The place and importance of forensic weapons in the system of modern forensic science // Vestnik Advanced Training Institute of the MIA of Russia.* – 2024. – № 2 (70). – P. 141-146; doi: 10.29039/2312-7937-2024-2-141-146.

В современный период развития социума и государства насущный характер проблематики криминалистического оружейведения обусловлен несколькими факторами.

Во-первых, это особенности современного периода развития как Республики Беларусь и Российской Федерации в рамках Союзного государства в частности, так и мирового сообщества в целом, который характеризуется повышенной турбулентностью и конфликтогенностью. К сожалению, приходится констатировать, что, невзирая на всевозможные несомненные блага цивилизации, мы живём в очень нестабильное время, как это всегда бывает на сломе исторических эпох в развитии человеческого общества: то и дело в разных регионах нашей планеты вспыхивают вооружённые конфликты на почве политического переустройства мирового порядка, передела сфер экономического влияния, равно как и на религиозной почве – и правительствам государств постоянно важно быть наготове, чтобы отражать данные современные вызовы. В этой области возрастает роль специалистов узкой направленности, в том числе и таких, как криминалисты, ведь нередко в подобных ситуациях огнестрельное оружие попадает из рук военных к преступному сообществу, становясь реальной дополнительной весьма ощутимой угрозой для мирного населения стран. В следственном деле очень важно идентифицировать оружие и выпущенные из него пули, патроны вместе с их гильзами. Это также ак-

туально и при расследовании военных преступлений против человечности, которые, как известно, не имеют сроков давности.

Во-вторых, комплекс общественных отношений, эволюционирующий в административно-политической и социально экономической сферах современного мироустройства, закономерно детерминирует как положительные, так и отрицательные явления в жизни государства и общества. С учётом всеобъемлющего характера происходящих в мировом масштабе перемен можно констатировать нарастание негативных тенденций в состоянии криминального мира, преобразование его динамических и структурных характеристик. Оружие широко используется в современных преступлениях. От ограблений и нападений до убийств и террористических актов – везде огнестрельное оружие является одним из наиболее распространенных инструментов преступников. Поэтому криминалистическое оружейведение имеет важное значение для раскрытия преступлений и выявления преступников.

В-третьих, необходимо отметить фактор перманентного развития новых видов оружия с использованием новейших достижений науки и техники. В частности, это внедрение в повседневную практику использования возможностей синергетического применения FPV-дронов и боеприпасов, регулярные испытания коллаборации биконических роботов и огнестрельного оружия (например, Ghost Robotics Vision 60, оснащённого пушкой калибра 7,62x39 мм).



С учётом динамики и непредсказуемости развития значительного числа существующих в мире вооружённых конфликтов, а также фактора интернационализации преступности представляется весьма вероятным использование в краткосрочной перспективе актуальных достижений современного рынка вооружений. В связи с этим, поскольку преступники постоянно совершенствуют свои методы и используют новые типы оружия, криминалистическое исследование должно быть постоянно развиваемым и адаптированным к новым вызовам. Это требует постоянного обучения и обновления знаний у криминалистов и правоохранительных органов.

Необходимо отметить, что специфика настоящего момента заключается в активизации использования криминалитетом различных видов оружия: огнестрельного, холодного, взрывного и др.

Таким образом, перечисленные выше конструктивные и деструктивные факторы в области развития и оборота оружия, воздействующие на государственно-общественные институты, определяют значимость криминалистического оружейведения в системе научного знания в целом и криминалистического учения в частности.

Развитие технологий и научных методов позволяет криминалистам проводить более точные и детальные исследования оружия и его следов. Например, современные методы баллистики, фото- и видеофиксации, анализа следов на месте преступления, а также использование компьютерных программ и баз данных значительно повышают эффективность и точность криминалистического исследования.

Следует также отметить, что результаты применения на практике знаний в области криминалистического оружейведения могут обеспечить ключевые доказательства в судебном процессе. Точные результаты соответствующих исследований могут помочь установить, кто именно совершил преступление, какое оружие использовалось, а также восстановить хронологию событий. Это важно для обеспечения справедливости и правопорядка, реализации принципа равенства всех перед законом и судом.

В современный период своего исторического развития криминалистическое оружейведение представляет собой динамично развивающийся подраздел, композиционно

входящий в систему криминалистической науки в рамках раздела «Криминалистическая техника» и занимающий в структуре данного элемента системы особое место. Закономерно развиваясь вместе с эволюционными процессами в области изобретения, совершенствования, использования и применения оружия, рассматриваемый раздел криминалистической науки обретает второе дыхание с каждым последующим этапом в области достижений оружейного дела не только на территории Союзного государства Беларуси и России, но и в общемировом масштабе. В силу того обстоятельства, что преступный мир зачастую на шаг опережает правоохранительные органы в целом в вопросах использования в криминальных целях новейших достижений научно-технической мысли, оружейведение в криминалистическом понимании данной дефиниции позволяет сокращать существующее отставание в данной критической сфере общественного развития и обеспечить высокую эффективность деятельности по раскрытию и расследованию криминальных проявлений, так или иначе связанных с использованием или применением оружия. Вместе с тем представляется, что отставание правоохранительной системы различных государств мирового сообщества преодолимо, поскольку обусловлено в большей степени административными барьерами и бюрократическими рогатками – недостатком, которым, увы, не славится мировое преступное сообщество. Это позволяет говорить не только о технико-криминалистических и тактико-криминалистических аспектах оружейведения и связанных с ним процессов, но и ставить вопрос о совершенствовании правовых норм, регламентирующих всю систему общественных отношений, так или иначе связанных с оборотом оружия, как законным, так и незаконным. Необходимо также отметить, что криминалистическое оружейведение, несмотря на перманентное и зачастую скачкообразное развитие, не может рассматриваться в отрыве от иных составляющих компонентов науки криминалистики. Указанный подраздел компонента системы «Криминалистическая техника» находится в имманентной связи с иными элементами как внутри упомянутого раздела, так и с различного рода частями, составляющими логично оформленное со-



держание иных разделов науки криминалистики. Поэтому, по справедливому замечанию И.С. Яковлева, «такой раздел криминалистической техники, как криминалистическое оружиеведение, крайне интересен и важен, поскольку благодаря знаниям в этой отрасли мы можем не только многое узнать об оружии, но и понять его значимость для раскрытия и расследования преступлений» [1, с. 223].

Криминалистическое оружиеведение, закономерно составляя неотъемлемую часть системы науки криминалистики, вместе с тем, безусловно, обладает собственной архитектурой, уникальный набор элементов которой имеет тенденцию к расширению и перманентному делению на новые, составляющие её структурные компоненты, которые, вне всякого сомнения, будут иметь тенденцию к дальнейшей дифференциации и преумножению вместе с новыми достижениями в области оружейного дела.

Несмотря на повышенную значимость достижений криминалистического оружиеведения в современный период развития общества и государства, можно уверенно констатировать, что исследуемая отрасль криминалистической техники находится в глубокой взаимосвязи с другими научно-прикладными положениями, как а priori присутствующими непосредственно криминалистической технике, так и общетеоретическим константам, тактическим и методологическим установлениям в рамках единой области криминалистического познания. Это детерминировано тем фактом, что только комплексный подход позволяет создать реальную перспективу сохранения адекватной меры реагирования на перманентное совершенствование рынка вооружений.

Современные технологии в сфере разработки и производства оружия, получающие практическое апробирование в условиях многочисленных вооружённых конфликтов, имеют негативную тенденцию по краткосрочному во времени транзиту открывающихся возможностей в сферу повседневного внутригосударственного и транснационального криминала. Так, вполне реальным становится в настоящее время внедрение в обычную практику использования возможностей синергетического применения автономного оружия, управляемого искусственным интеллектом,

регулярные испытания коллаборации бионических роботов и различных видов вооружения. С учётом скоростных характеристик и непрогнозируемости эволюции значительного числа существующих в мире вооружённых конфликтов, а также фактора интернационализации преступности представляется весьма вероятным использование в ближайшее время актуальных достижений современного рынка вооружений.

Реальность настоящего момента в планетарном масштабе заключается в активизации использования криминалитетом различных видов оружия: огнестрельного, холодного, взрывного и др. Таким образом, актуальность криминалистического оружиеведения в архитектонике транснационального криминалистического знания будет только возрастать.

Анализ современной проблематики криминалистического оружиеведения позволяет сделать следующие выводы:

1. Криминалистическое оружиеведение представляет собой динамично развивающийся подраздел, входящий в архитектуру системы криминалистической науки в рамках раздела «Криминалистическая техника» и занимающий в структуре данного элемента системы особое место. Закономерно развиваясь вместе с эволюционными процессами в области изобретения, совершенствования, использования и применения оружия, рассматриваемый раздел криминалистической науки обретает новый импульс с каждым последующим этапом в области достижений оружейного дела не только на территории стран Союзного государства Беларуси и России, но и в общемировом масштабе.

2. В силу того обстоятельства, что преступный мир зачастую на шаг опережает правоохранительные органы в целом в вопросах использования в криминальных целях новейших достижений научно-технической мысли, оружиеведение в криминалистическом понимании данной дефиниции позволяет сокращать существующее отставание в данной критической сфере общественного развития и обеспечить высокую эффективность деятельности по раскрытию и расследованию криминальных проявлений, так или иначе связанных с использованием или применением оружия.

3. Представляется, что отставание правоохранительной системы различных государств мирового сообщества преодолимо,



поскольку обусловлено в большей степени административными барьерами и бюрократическими рогами – недостатком, которым, увы, не славится мировое преступное сообщество. Это позволяет говорить не только о технико-криминалистических и тактико-криминалистических аспектах оружейведения и связанных с ним процессов, но и ставить вопрос о совершенствовании правовых норм, регламентирующих всю систему общественных отношений, так или иначе связанных с законным и незаконным оборотом оружия. Необходимо также отметить, что криминалистическое оружейведение, несмотря на перманентное и зачастую скачкообразное развитие, не может рассматриваться в отрыве от иных составляющих компонентов науки криминалистики.

4. Криминалистическое оружейведение находится в симбиотической связи и иными элементами как внутри указанного раздела, так и с различного рода частями, составляющими логично оформленное содержание иных разделов науки криминалистики. В связи с вышеизложенным представляется необходимым предварить рассмотрение собственно характеристики криминалистического оружейведения в качестве подотрасли криминалистического научного знания кратким экскурсом в её понятийные и структурные аспекты.

5. Криминалистическое оружейведение, закономерно составляя неотъемлемую часть системы науки криминалистики, вместе с тем, безусловно, обладает собственной богатой архитектурой, уникальный набор элементов которой имеет тенденцию к расширению и перманентному делению на новые, составляющие её структурные

компоненты, которые, вне всякого сомнения, будут иметь тенденцию к дальнейшей дифференциации и преумножению вместе с новыми достижениями в области оружейного дела.

6. Несмотря на повышенную значимость достижений криминалистического оружейведения в современный период развития общества и государства, можно уверенно констатировать, что исследуемая отрасль криминалистической техники находится в глубокой взаимосвязи с другими научно-прикладными положениями, как имманентно присущими непосредственно криминалистической технике, так и общетеоретическим константам, тактическим и методологическим установлениям в рамках единой области криминалистического познания. Это детерминировано тем фактом, что только комплексный подход позволяет создать реальную перспективу сохранения адекватной меры реагирования на перманентное совершенствование рынка вооружений.

7. Современные технологии в сфере разработки и производства оружия, получающие практическое апробирование в условиях многочисленных вооруженных конфликтов, имеют негативную тенденцию по краткосрочному во времени транзиту открывающихся возможностей в сферу повседневного внутрисударственного и транснационального криминала.

1. Яковлев И.С. Понятие и система криминалистического оружейведения // Современные закономерности и тенденции развития наук криминального цикла: материалы междунар. науч. конф. / отв. за выпуск В.Л. Бопп, Е.А. Ерахтина, 2020.

### Литература

1. Герасименко Д.С. Криминалистическое оружейведение в Росгвардии: к постановке проблемы // Личность, общество, государство, право: проблемы взаимодействия в современных условиях: сб. ст. междунар. науч.-практ. конф., 2020.

2. Зуев В.А. Криминалистическое оружейведение и его значение в раскрытии и расследовании преступлений // Вестник науки. 2020. Т. 2. № 12 (33).

3. Зырянов В.В. Проблемы криминалистического оружейведения: автореф. ... дис. канд. юрид. наук. – Омск: ЮИ МВД России, 1998.

4. Имангулов А.Е. Значение криминалистического оружейведения в раскрытии и расследовании преступлений // Отечественная юриспруденция. 2023. № 1 (50).

5. Криминалистика / В.Б. Шабанов [и др.]; под ред. В.Б. Шабанова, В. Л. Григоровича. – Минск, 2019.



6. Манаев Г.Н. Анализ оружейведения как частного учения криминалистики // Перспективные исследования в сфере образования, культуры и общества: сб. ст. междунар. науч. конф. – СПб, 2022.
7. Нагаев А.П., Федосеев К.В. Криминалистическое оружейведение как одна из отраслей криминалистической техники // Пермский период: сб. материалов VIII междунар. научно-спортивного фестиваля курсантов и студентов образовательных организаций. – Пермь: ФКОУ ВО «Пермский институт ФСИН России», 2021.
8. Смирнов В.Н. Основы криминалистической техники // Экономика. Бизнес. Право. 2015. № 3-4 (10).
9. Ширавов М.М. Криминалистическое оружейведение // Проблемы совершенствования законодательства: сб. науч. ст. студентов юридического факультета СКИ(ф) ВГУЮ (РПА Минюста России). – Махачкала, 2019.

### **Информация об авторах:**

*А.А. Абдурахманов, доцент кафедры криминалистики юридического факультета, кандидат юридических наук, доцент*

*И.А. Адмиралова, профессор кафедры подготовки сотрудников полиции по охране общественного порядка и подразделений по вопросам миграции центра подготовки сотрудников полиции для подразделений по охране общественного порядка<sup>1</sup>, профессор кафедры частного права<sup>2</sup>, доктор юридических наук, доцент*

### **About the authors:**

*Abdurakhmanov A.A., faculty of law, associate professor of the department of criminalistics, ph.d., associate professor*

*I.A. Admiralova, professor of chair of migration service staff training of the police training center for public order protection<sup>1</sup>, professor of the department of private law of the state university of management<sup>2</sup>, doctor of law, associate professor*

Статья поступила в редакцию 05.06.2024



Научная статья

УДК 343

doi: 10.29039/2312-7937-2024-2-147-151



**НАДЕЙКИНА ОЛЬГА АНДРЕЕВНА**

Всероссийский научно-исследовательский институт МВД России  
(Москва, Россия)

onadeikina2@mvd.ru

## СОВРЕМЕННОЕ СОСТОЯНИЕ ОБЕСПЕЧЕНИЯ ОРГАНАМИ ВНУТРЕННИХ ДЕЛ ЭКОНОМИЧЕСКОЙ БЕЗОПАСНОСТИ В СФЕРЕ ДОРОЖНОГО ХОЗЯЙСТВА

**Аннотация.** *Введение.* Рассмотрены вопросы обеспечения экономической безопасности в приоритетной для МВД России сфере экономической деятельности – в национальном дорожном хозяйстве. Выделены некоторые элементы оперативной обстановки. Определены наиболее распространенные способы совершения преступлений, а также названы должностные лица, наиболее подверженные криминальному обогащению.

*Методы.* Проведен системный анализ данных ГИАЦ МВД России о регистрации преступлений в строительной сфере, отдельно выделены данные по дорожному хозяйству. Приводятся примеры и данные опроса респондентов, изучения оперативно-служебных материалов.

*Выводы.* Национальное дорожное хозяйство выполняет крайне важную социально-экономическую задачу. От её состояния зависят практически все другие направления экономики страны. Она нуждается в уголовно-правовой и оперативно-розыскной защите.

**Ключевые слова и словосочетания:** дорожное хозяйство, оперативная обстановка, экономическая безопасность, состояние преступности, способы совершения преступлений в сфере дорожного хозяйства, коррупционные преступления, статистическая отчетность.

*Для цитирования:* Надейкина О.А. Современное состояние обеспечения органами внутренних дел экономической безопасности в сфере дорожного хозяйства // Вестник ВИПК МВД России. – 2024. – № 2 (70). – С. 147-151; doi: 10.29039/2312-7937-2024-2-147-151.

**NADEIKINA OLGA A.**

National Research Institute of the Ministry of Interior of the Russian Federation  
(Moscow, Russia)

**COMPLIANCE WITH THIS PROVISION ENSURES  
INTERNAL AFFAIRS AND ECONOMIC SECURITY  
IN THE FIELD OF ROAD INFRASTRUCTURE**

**Annotation.** *Introduction.* The issues of ensuring economic security in the priority area of economic activity for the Ministry of Internal Affairs of Russia – in the national road sector - are consid-



ered. Some elements of the operational situation are highlighted. The most common ways of committing crimes are identified, as well as officials who are most susceptible to criminal enrichment are named.

*Methods.* A systematic analysis of the data of the GIAC of the Ministry of Internal Affairs of Russia on the registration of crimes in the construction sector was carried out, data on road management were separately highlighted. Examples and data from the survey of respondents, the study of operational and official materials are given.

*Conclusion and offers.* The National Road infrastructure fulfills an extremely important socio-economic task. Almost all other areas of the country's economy depend on its condition. She needs criminal law and operational investigative protection.

**Key words and word combinations:** road management, operational situation, economic security, state of crime, methods of committing crimes in the field of road management, corruption crimes, statistical reporting.

*For citation:* Nadeikina O.A. Compliance with this provision ensures internal affairs and economic security in the field of road infrastructure // Vestnik Advanced Training Institute of the MIA of Russia. – 2024. – № 2 (70). – P. 147-151; doi: 10.29039/2312-7937-2024-2-147-151.

Среди сфер материального производства строительство дорог занимает особое место: от состояния дел в этой сфере зависят не только предприятия, занятые на добыче сырья, а также производства готовых материалов и предоставления услуг, но в большей степени те, которые, на первый взгляд, не связаны со строительством – это промышленность, торговля, сельское хозяйство, туризм и т.д. Например, чем лучше дороги, тем ниже уровень транспортной составляющей в себестоимости продукции. Плохие дороги губительны для экономики, они в разы завышают стоимость продукции, делают её неконкурентоспособной на рынке потребительских товаров, препятствуют изменениям в экономике, главным образом ее переходу на инновационный путь развития. Полагаем, что по этой причине политическое руководство страны определило развитие дорожного хозяйства приоритетной задачей Правительства Российской Федерации [1], в частности важным направлением признано строительство и модернизация автомобильных дорог, относящихся к международному транспортному маршруту «Европа – Западный Китай»; а также поэтапное развитие транспортной коммуникации между административными центрами субъектов Российской Федерации и иными городами, обеспечивающими экономический рост. По этой причине государство значительно увеличило объемы финансирования дорожного хозяйства, в частности на строительство скоростной дороги «М-12», которая до конца 2024 г. соединит города Челябинск, Тюмень, Екатеринбург со столицей страны, в 2023 году потрачено более 800 млрд руб., а до 2026

года государство намерено израсходовать на строительство дорог в общей сложности 13,2 трлн руб., в том числе 5,4 трлн руб. выделит федеральный дорожный фонд, а остальные расходы – это средства региональных фондов. Причем на строительство упомянутой трассы «М-12» привлекут средства Фонда национального благосостояния (далее – ФНБ).

Обращение к оперативной обстановке в рассматриваемом направлении экономики показало, что она остается сложной. По признанию респондентов из числа сотрудников подразделений ЭБиПК территориальных органов МВД России, в целом по стране наблюдается значительный рост посягательств на бюджетные средства, выделенные на строительство и ремонт дорог (так указали 67,5% опрошенных), а еще, по мнению руководства МВД России, дорожное хозяйство занимает лидирующее положение по числу совершенных преступлений коррупционной направленности [2].

Напомним, что ФКУ «ГИАЦ МВД России» не ведет отдельный учет преступлений в сфере дорожного хозяйства, поэтому, рассматривая общие вопросы его криминализации, мы будем опираться на данные практики, в частности аналитические материалы подразделений ЭБиПК ОВД России, где отмечается, что в 2023 году произошёл рост преступлений, совершенных в отношении собственности (14%), в сфере экономической деятельности (8,5%), налоговых (4,3%). Кроме того, увеличилось количество криминальных деликтов, совершенных против государственной власти, интересов государственной службы в органах



местного самоуправления, случаев получения взяток, дачи взяток, посредничества во взяточничестве, а также преступлений против интересов службы в коммерческих организациях.

Сравнительный анализ динамики криминализации строительной отрасли представлен в графике (рис. 1).

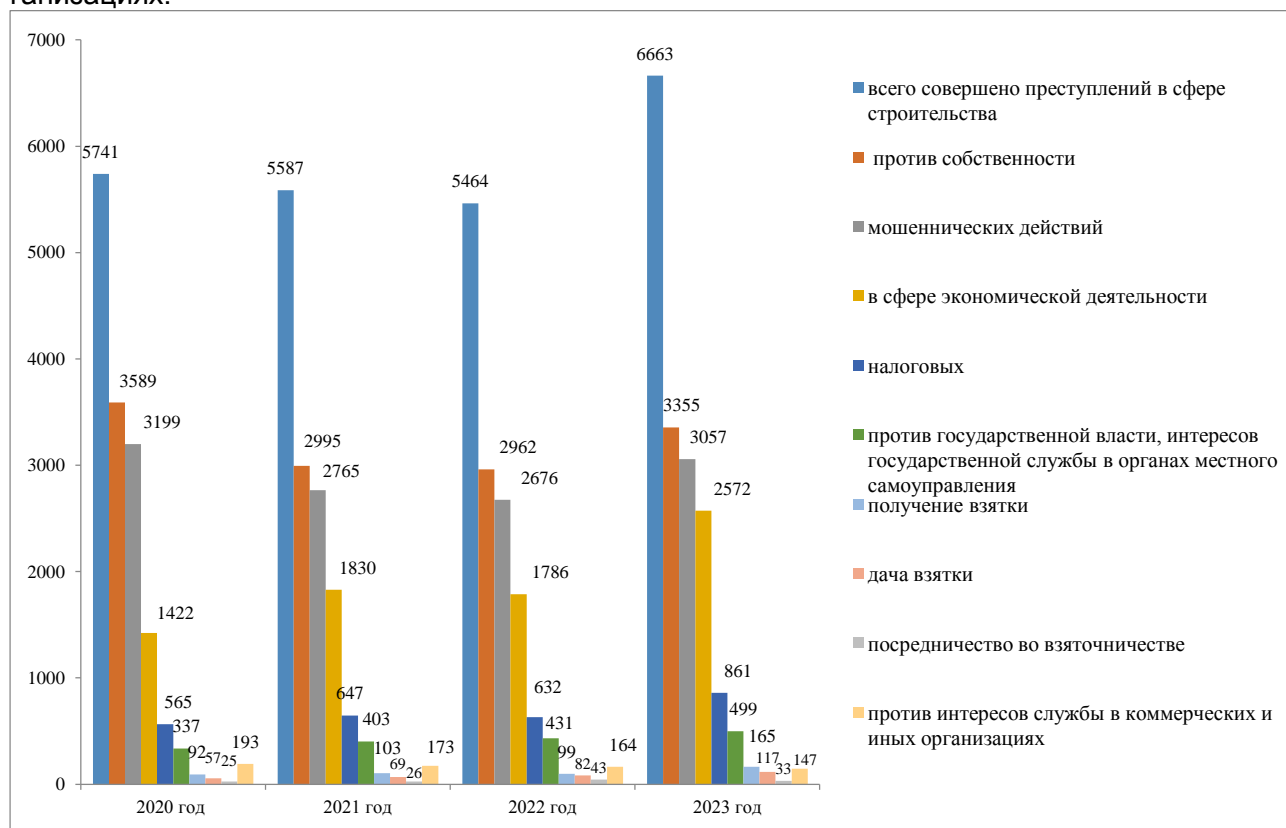

**Рис. 1.** Динамика преступлений экономической и коррупционной направленности в сфере строительства за период с 2020 по 2023 год

В сфере дорожного хозяйства, как показывает история борьбы с экономической преступностью, всегда были распространены коррупция и групповая преступность, то есть совершение криминальных деликтов группой лиц по предварительному сговору или в составе преступного сообщества. Состояние дел, связанных с выявле-

нием названных преступлений, представлено в графике (рис. 2), а мы лишь отметим, что в 2023 году по 5 088 уголовным делам, расследование по которым окончено, 612 преступлений были совершены группой лиц по предварительному сговору, а 804 – в составе преступного сообщества (преступной организации) [3].

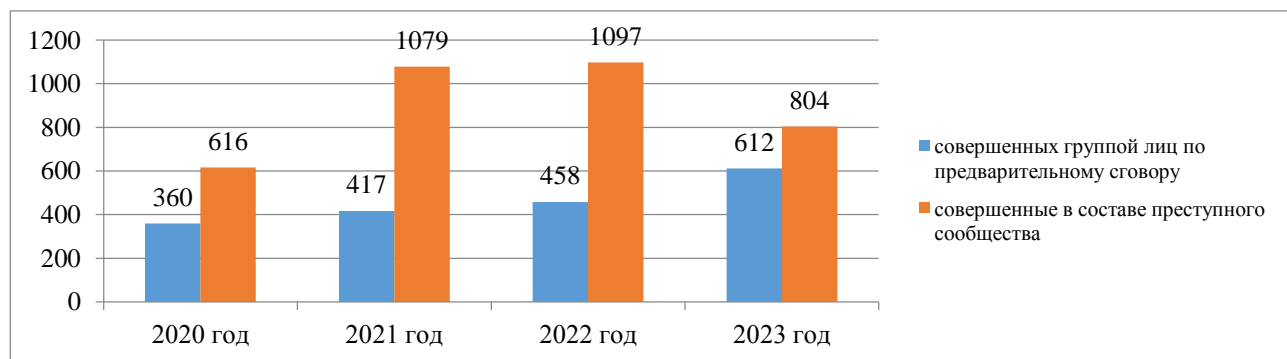

**Рис. 2.** Динамика преступлений, совершенных группой лиц по предварительному сговору и в составе преступного сообщества в сфере строительства в период с 2020 по 2023 год



Рассматривая преступность, в криминологии часто выделяют региональную распространённость тех или иных видов криминальных деликтов. Нами проведен такой анализ. Больше всего преступлений в рассматриваемой сфере из года в год выявляется в столичном регионе (2023 год – 681 преступление), далее идут крупные субъекты Российской Федерации: Ленинградская (665) и Самарская (290) области, Краснодарский край (640), Республика Татарстан (337), и т.д. [4]. Объясняется этот феномен не криминализацией населения или работающих в строительной сфере жителей этих регионов, а другими факторами, в частности активной работой правоохранительных органов; численностью личного состава, к функциям которых отнесена компетенция борьбы с экономической преступностью в дорожной сфере. Надо отметить, что в ходе подготовки настоящей работы нами изучался вопрос структурно-функционального построения подразделений ЭБиПК территориальных органов МВД России. Установлено, что отдельно выделенной линии работы по выявлению и раскрытию преступлений в дорожном хозяйстве, несмотря на огромные суммы денег, выделяемых государством в последние годы, в подразделениях ЭБиПК нет. Противодействием преступности в этой сфере в лучшем случае занимаются отдельно выделенные сотрудники, а в целом организация работы отнесена к компетенции подразделений, которые задействованы в противодействии преступности в строительной сфере.

В борьбе с экономической преступностью важным элементом для организации эффективной системы противодействия остаются знания о том, какая категория должностных лиц наиболее склонна к совершению преступлений, каким способом и т.д.

Анализируя оперативно-розыскную практику, мы приходим к выводу, что знания о способах совершения преступлений играют важную роль в деле выявления лиц, представляющих оперативный интерес для подразделений ЭБиПК. Поэтому в завершающей части приведем данные респондентов, которым было предложено, исходя из собственного опыта, выделить наиболее распространенные способы совершения преступлений. Ответы распределились следующим образом:

присвоение или растрата строительных материалов, которые, как правило, осуществлялись как на объектах строительства, так и на складе путем неполного оприходования при поступлениях от поставщиков; составление фиктивных актов о недостачах, а также о выдаче материалов на подставных лиц; обман материально ответственных лиц путем манипуляции или неправильного применения коэффициентов при расчете объемов. Например, в одном случае кровельный материал посчитан в квадратных метрах, а в другом – в погонных метрах, или железо: в одном случае указан вес, а в другом – квадратный метр, и т.д. – 62,5%;

присвоение или растрата денежных средств путем завышения стоимости строительных материалов, строительной техники и др. Наиболее распространенными в этом случае были случаи составления исполнителем контракта фиктивных договоров и включение в оплату работы и услуги, которые в действительности не выполнялись; завышение стоимости строительных материалов, особенно использованных на скрытых работах, например приобретаются бывшие в употреблении материалы, которые оформляются по цене новых, и т.д.; списание финансовых средств на материалы, не связанные с выполнением контракта, и т.д. – 58,5%;

присвоение или растрата денежных средств путем завышения сметной стоимости строительства вместо утвержденных объектов других, переутверждение смет задним числом и т.п. – 43,7%;

присвоение и растрата денежных средств, выделенных на содержание автомобильных дорог (чистка снега, весенняя уборка, мытье дорожных ограждений). Как правило, денежные средства на данный вид работ регулярно выделяются, но фактически установить выполнение данных работ сложно.

*Так, по материалам сотрудников подразделения ЭБиПК УМВД России по Оренбургской области возбуждено уголовное дело по признакам преступления, предусмотренного ч. 4 ст. 160 УК РФ в отношении директора МКП «Первомайский» гражданина Т. и главного специалиста отдела по строительству, транспорту, ЖКХ, дорожному хозяйству, газификации и связи администрации МО Соль-Илецкий городской округ гражданина С. по факту присвоения денежных средств в сумме 2,2*



млн рублей и 2,5 млн рублей из бюджета Соль-Илецкого городского округа на выполнение работ по зимнему содержанию дорог сельских населенных пунктов [5].

В ходе исследования нами сделан вывод, что чаще всего преступления коррупционной направленности совершаются должностными лицами федеральной, региональной, муниципальной властей, в чьи обязанности входят распределение денежных средств, заключение государственных контрактов (43%), приемка работ в сфере дорожного хозяйства (52,5%).

Так, в 2023 году сотрудниками ЭБиПК УМВД России по Оренбургской области возбуждено уголовное дело по признакам преступления, предусмотренного ч. 1 ст. 286 УК РФ, в отношении должностных лиц министерства архитектуры и пространственно-градостроительного развития Оренбургской области по факту превышения полномочий при заключении государственного контракта на выполнение работ по разработке проекта планировки и межевания территорий по объекту «Магистраль общегородского значения» (от перекрестка Загородного шоссе/проезд Северный до улицы Ростошинской в г. Оренбург), причинившего ущерб бюджету

города на сумму 8,6 млн рублей [6].

Таким образом, отечественное дорожное хозяйство на современном этапе развития общества выполняет стратегически важную задачу, в условиях западных рестрикций обеспечивает жизнедеятельность большинства направлений национальной экономики. Соответственно, борьба с экономической преступностью в дорожном хозяйстве должна быть в числе первоочередных задач субъектов обеспечения экономической безопасности – подразделений ЭБиПК территориальных органов МВД России. В этих целях следует пересмотреть организационно-функциональное их построение, создав отдельное структурное подразделение, которому вменить в обязанность организацию защиты государственных интересов в рассматриваемой сфере экономической деятельности.

1. Об утверждении государственной программы Российской Федерации «Развитие транспортной системы»: постановление Правительства Рос. Федерации от 20.12.2017 № 1596 // СПС КонсультантПлюс (дата обращения: 26.09.2023).

2. Колокольцев В.А. назвал самые коррумпированные сферы в России // РБК // URL: <http://www.rbc.ru/politics/05/10/2016/57f4ddb39a79471c1a6fc13d> (дата обращения : 25.10.2023).

3. Сведения о результатах работы подразделений экономической безопасности и противодействия коррупции органов внутренних дел Российской Федерации за январь-декабрь 2023 г.: сводный отчет по России. – М.: ФКУ «ГИАЦ МВД России», Ф. 495. Кн. 101. 2023.

4. Сведения о преступлениях экономической направленности, следствие по которым», 2023. Ф. 495. Кн. 102. Раздел обязательно, выявленных подразделениями экономической безопасности в сфере строительства за январь-декабрь 2023 г. – М.: ФКУ «ГИАЦ МВД России.

5. Письмо из УМВД России по Оренбургской области (вх. № 599 от 16.02.2024).

6. Письмо из УМВД России по Оренбургской области (вх. № 599 от 16.02.2024).

### Информация об авторе:

*О.А. Надейкина, старший научный сотрудник  
2-го отдела НИЦ № 3*

### About the author:

*O.A. Nadeikina, senior researcher of the 2nd department of the scientific research center No. 3*

Статья поступила в редакцию 29.05.2023



# ПУБЛИЧНО-ПРАВОВЫЕ (ГОСУДАРСТВЕННО-ПРАВОВЫЕ) НАУКИ

Научная статья

SPIN-код: 8022-0021

doi: 10.29039/2312-7937-2024-2-152-156



**ВИНОГРАДОВА ЕЛЕНА ВАЛЕРЬЕВНА**

Институт государства и права Российской академии наук  
(Москва, Россия)

evigpran@igpran.ru

## СУВЕРЕННАЯ РОССИЙСКАЯ ГОСУДАРСТВЕННОСТЬ. КОГНИТИВНЫЕ ТЕХНОЛОГИИ ТРАНСФОРМАЦИИ ЦЕННОСТЕЙ

**Аннотация.** Современная российская государственность основана на отечественных исторических, правовых, культурных ценностях, сохранение которых в положениях Конституции Российской Федерации манифестируется как одна из важных задач. Система ценностей – тема, которая неоднократно становилась предметом научного анализа. Защита этой системы и ее элементов от угроз, в частности от когнитивных искажений и трансформаций, в последние годы становится особенно актуальной. Статья посвящена анализу влияния когнитивных технологий на систему суверенных российских ценностей. Делается вывод, что в законодательстве России наряду с понятием информационной безопасности необходимо закрепить когнитивную безопасность. В самом общем виде ее можно рассматривать как систему противодействия когнитивным технологиям.

**Ключевые слова и словосочетания:** суверенная государственность, системы российских традиционных ценностей, когнитивные технологии деформации ценностей, когнитивная безопасность.

*Для цитирования:* Виноградова Е.В. Современная российская государственность. Когнитивные технологии трансформации ценностей // Вестник ВИПК МВД России. – 2024. – № 2 (70). – С. 152-156; doi: 10.29039/2312-7937-2024-2-152-156.

**VINOGRADOVA ELENA V.**

Institute of state and law of the Russian academy of sciences (Moscow, Russia)

**SOVEREIGN RUSSIAN STATEHOOD.  
COGNITIVE TECHNOLOGIES FOR VALUE TRANSFORMATION**



**Annotation.** Modern Russian statehood is based on domestic historical, legal, cultural values, the preservation of which is manifested in the provisions of the Constitution of the Russian Federation as one of the important tasks. The value system is a topic that has repeatedly become the subject of scientific analysis. Protecting this system and its elements from threats, in particular from cognitive distortions and transformations, has become especially relevant in recent years. The article is devoted to the analysis of the influence of cognitive technologies on the system of sovereign Russian values. It is concluded that in Russian legislation, along with the concept of information security, it is necessary to consolidate cognitive security. In its most general form, it can be considered as a system for countering cognitive technologies.

**Key words and word combinations:** sovereign statehood, systems of Russian traditional values, cognitive technologies of value deformation, cognitive security.

*For citation:* Vinogradova E.V. Sovereign russian statehood. Cognitive technologies for value transformation // Vestnik Advanced Training Institute of the MIA of Russia. – 2024. – № 2 (70). – P. 152-156; doi: 10.29039/2312-7937-2024-2-152-156.

Процесс трансформации традиционных отечественных ценностей, очевидно, не может не представлять угрозы национальным интересам Российской Федерации. Система отечественных суверенных ценностей – тема, которая неоднократно становилась предметом научного анализа [3, 4].

Когнитивные технологии воздействия из сферы разработки военных ведомств в последние годы переместились не только в социологию, психологию, но и в философию, и, к большому сожалению, в право. Целью использования этих технологий является влияние на поведение населения, основанное на внедрении в массовое сознание «новых смыслов», искажающих, а затем подменяющих традиционную систему ценностей, определяющую суверенную государственность. Сравнивая информационные технологии влияния на общественное сознание с когнитивными, можно сказать, что когнитивные технологии намного сложнее, они глубже воздействуют на установки, «привязывающие» граждан страны к отечественным ценностям. Это зачастую происходит через профанацию суверенных ценностей. Подрыв социальных норм через репрезентации моделей поведения в когнитивных технологиях формирует альтернативную парадигму принятым в данном обществе принципам развития.

Обобщая вышеизложенное, полагаю, что в законодательстве России наряду с понятием информационной безопасности необходимо закрепить когнитивную. Ее можно рассматривать как систему противодействия когнитивным технологиям. Целью обеспечения этого вида безопасности следует считать обеспечение «...сохранности

и защищённости фундаментальных ценностей (для индивидуального и социального сознания), когнитивных и поведенческих моделей, которые имеют «сберегающее» содержание по отношению к социальной практике, позволяя обеспечить жизнеспособность, «витальность» как индивида, так и социума...» [6]. Исследователи данной проблематики сходятся во мнении, что противодействие влияниям, ставящим под угрозу «жизнь (демография); функциональный потенциал; мотивацию поведения и действий (ценности, идеология)» [7, с. 11, 15], предполагает систему мер государственного реагирования. Кроме того, весьма важным видится наличие доктринальных подходов к когнитивным технологиям, в которых должны проводиться междисциплинарные научные исследования, в том числе, не в последнюю очередь, в рамках общественных наук – истории, философии, права [5].

Анализируя технологии воздействия, Д.Ш. Халидов раскрывает историю проникновения в сознание через этапы: «шок будущего», «стратегия устрашающего хаоса», «метод глубоко проникающего напряжения», «теория управляемого хаоса», программа «изменение образа человека» [8, с. 45]. Весьма иллюстративна его ссылка на американских исследователей, которые отмечают, что «... сегодня отклонение от социальных норм и сексуальные извращения стали обычным явлением и не вызывают никакого протеста. Как нация, мы не заметили, что программа «Изменение образа человека» коренным образом изменила наш образ жизни» [8, с. 45].



По мнению П.Г. Белова, в «войне» за сознание людей, «лидирующие позиции в которой занимают СМИ и телевидение» [2, с. 73-76], главным оружием становится «засекречивание истинных и навязывание ложных видений картины мира, которые и определяют состав информационных сообщений, формирующих соответствующие матрицы ценностей» [2, с. 73-76]. Анализируя когнитивные технологии трансформации традиционных ценностей, он определяет их формы: «искажение истории»; «опошление верований и идеалов»; «осмеяние традиций и обычаев»; «подмена общественных доминант»; «вестернизация культуры и ментальности» [2, с. 73-76].

Следует согласиться с мнением, что «зная архетипическую структуру того или иного социума, можно воздействовать на него целевым образом и программировать его поведение. Цвет, слова-образы, сигналы, различного рода символы – всё это может быть применено не для прямой агитации, а в качестве инструментов воздействия на подсознание с заведомо желаемым результатом» [1, с. 95-96].

Это предопределяет важность и актуальность противостояния процессу когнитивных искажений научных и правовых представлений. Определение и характеристика когнитивных угроз безопасности может считаться новой научной задачей. Данное направление, за редким исключением [9], не составляет предмет исследовательского интереса широко круга специалистов. В то же время в зарубежном научном пространстве наблюдается битва за производство доминирующих смыслов и процесс конструирования новой геополитической реальности [10].

Процесс формирования когнитивного воздействия идет через создание представлений, образов, нарративов. На следующем этапе возникает трансформация восприятия информации. Затем она закрепляется в массовом сознании, формируя потребность в легализации в правовом пространстве, для закрепления в нормах, предопределяющих правила поведения. В последнее время в российских СМИ можно увидеть примеры манипулирования в пространстве публичного дискурса в направлении подрыва социального единства, доверия к действиям публичной власти.

Говоря о когнитивных угрозах, важно отметить, что для общественно-политической «матрицы» большое значение имеют

лингвистические технологии, которые конструируются с помощью языковых конструкторов. Слово, язык, термин, смысл интерпретируются введением новых научных терминов. Терминологическая дихотомия приводит к размыванию терминов через смещение смысловых акцентов. В противостоянии подмене или изменению смыслового содержания в уже существующих терминах и понятиях, с целью трансформации их значений, необходимо противопоставить нормативно-правовые механизмы в виде закрепления понятий.

Отсутствие нормативной базы соответствующего уровня позволяет исследователям утверждать, что «...целая пирамида официальных нормативно-правовых документов и построенная на их основе система госуправления в сфере безопасности» [7, с. 6-43] нуждается в надлежащем оформлении. Одним из базовых документов, основанном на Конституции РФ, федеральных законах [11], подзаконных актах, является Стратегия национальной безопасности Российской Федерации [12] (далее – Стратегия).

Анализ положений Стратегии позволяет предположить, что противодействие угрозам когнитивных трансформаций отечественных суверенных ценностей определено в ней как одна из важнейших задач. Сформулирована необходимость защиты «...от деструктивного информационно-психологического воздействия», «насаждения чуждых идеалов и ценностей», закреплено, что «...пересмотр базовых норм морали, психологическое манипулирование нанесут непоправимый ущерб нравственному здоровью человека, поощряют деструктивное поведение, формируют условия для саморазрушения общества». В Стратегии отражено, что отечественные духовные, нравственные культурно-исторические ценности становятся мишенью для субъектов, оказывающих психологическое воздействие на индивидуальное, групповое и общественное сознание путём «распространения социальных и моральных установок, противоречащих традициям, убеждениям и верованиям народов Российской Федерации» (п. 87 Стратегии). При этом когнитивные угрозы носят трансграничный характер, связанный с давлением трансграничной деструктивной идеологии, которая угрожает системам международного и национального права.



Процесс имплементации новых правовых норм, агрессивно происходящий в последние годы через структуры и органы авторитетных международных организаций, в частности ООН, необходимо рассматривать сквозь призму институциональной и правовой угроз в сфере безопасности. В этом процессе очевидно прослеживается импульс на размывание традиционных ценностей.

Как же противостоять когнитивным технологиям трансформации ценностей, и нужно ли это противостояние в условиях глобализации. Обобщая вышеизложенное, полагаю, что в законодательстве России наряду с понятием информационной безопасности необходимо закрепить когнитивную безопасность. Ее можно рассматривать как систему противодействия когнитивным технологиям. Целью обеспечения этого вида безопасности следует считать обеспечение «...сохранности и защищённости фундаментальных ценностей (для индивидуального и социального сознания), когнитивных и поведенческих моделей, которые имеют «сберегающее» содержание по отношению к социальной практике, поз-

воля обеспечить жизнеспособность, «вitalность» как индивида, так и социума...» [6]. Кроме того, важно изменить и контролировать фон публичного дискурса, исходя из аксиомы, что ценности, не существующие вне социума, формируют его. Общество деградирует без ценностей, поэтому сохранение собственных исторических, философских, правовых ценностей обеспечивает устойчивость социума, имеющего общий ценностный «код». Полагаю, можно согласиться с мнением, что «именно культурная матрица (культурный код, «ценностное ядро бытия») должна стать особой сферой обеспечения когнитивной безопасности государства» [6]. Сохранение нашей идентичности возможно только через поддержку системы отечественных суверенных ценностей. Осознание этого факта предопределило включение поправками 2020 года в конституционный текст положений о необходимости защиты нашей многовековой истории и культуры – тех непреходящих ценностей, которые формируют современную суверенную российскую правовую государственность.

1. Багдасарян В.Э. Научиться мыслить в парадигме войн нового типа // Материалы круглого стола «Информационная война против РФ: институализация информационного противоборства в контексте реализации Стратегии национальной безопасности». – М.: Научный эксперт, Центр проблемного анализа и государственно-управленческого проектирования, 2011.
2. Белов П.Г. Как оценить и минимизировать вредное влияние российских СМИ // Материалы круглого стола «Информационная война против РФ: институализация информационного противоборства в контексте реализации Стратегии национальной безопасности». – М.: Научный эксперт, Центр проблемного анализа и государственно-управленческого проектирования, 2011.
3. Виноградова Е.В. К вопросу об иерархии системы конституционных ценностей // Образование и право. 2022. № 2.
4. Виноградова Е.В. Конституционные ценности – система без иерархии // Юридическая наука: история и современность. 2022. № 3.
5. Виноградова Е.В. Против лома. К вопросу формирования российской правовой идентичности // Право и управление. 2022. № 10.
6. Миронова Н.О. О проблеме обеспечения когнитивной безопасности // Экономика и управление: научно-практический журнал. 2021. № 1 (157).
7. Сулакшин С.С. Информационная война против Российской Федерации // Материалы круглого стола «Информационная война против РФ: институализация информационного противоборства в контексте реализации Стратегии национальной безопасности». – М.: Научный эксперт, Центр проблемного анализа и государственно-управленческого проектирования. – 2011.
8. Халидов Д.Ш. Об информационной войне на Западе и кое-что о геополитике // Материалы круглого стола «Информационная война против РФ: институализация информационного противоборства в контексте реализации Стратегии национальной безопасности». – М.: Научный эксперт, Центр проблемного анализа и государственно-управленческого проектирования, 2011.
9. Например, Смирнова А.Г. Механизмы конструирования угрозы в межгосударственных отношениях: автореф. дис. по социологии 22.00.05. – СПб, 2013.



## Публично-правовые (государственно-правовые) науки

---

10. Данная проблема отчасти рассмотрена в работах У. Бека, П. Бурдые, М. Фуко.

11. О безопасности: федеральный закон от 28 декабря 2010 г. № 390-ФЗ; О стратегическом планировании в Российской Федерации: федеральный закон от 28 июня 2014 г. № 172-ФЗ и др.

12. О Стратегии национальной безопасности Российской Федерации: указ Президента РФ от 2 июля 2021 г. № 400.

### **Информация об авторе:**

*Е.В. Виноградова, врио первого заместителя  
директора, доктор юридических наук,  
профессор*

### **About the author:**

*E.V. Vinogradova, acting first deputy director,  
doctor of law, professor*

Статья поступила в редакцию 05.06.2024



Научная статья

doi: 10.29039/2312-7937-2024-2-157-162



**ВОРОНОВ АЛЕКСЕЙ МИХАЙЛОВИЧ**

Всероссийский научно-исследовательский институт МВД России  
(Москва, Россия)

alex\_voronov@mail.ru

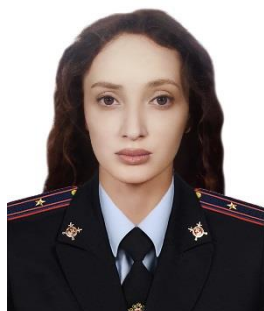

**АНИСИФОРОВА МАРЬЯМ ВЛАДИМИРОВНА**

Всероссийский научно-исследовательский институт МВД России<sup>1</sup>,  
Московский государственный юридический университет  
имени О.Е. Кутафина (МГЮА) (Москва, Россия)<sup>2</sup>

maribuchneva@mail.ru

## ПЕРСПЕКТИВЫ ВНЕДРЕНИЯ НОВЫХ ИНФОРМАЦИОННЫХ ТЕХНОЛОГИЙ В ДЕЯТЕЛЬНОСТЬ ОРГАНОВ ВНУТРЕННИХ ДЕЛ ПО ПРОФИЛАКТИКЕ ПРАВОНАРУШЕНИЙ

**Аннотация.** В статье раскрываются современные цели и задачи деятельности органов внутренних дел по профилактике правонарушений (преступлений и административных правонарушений). Определяются отдельные перспективные направления внедрения в полицейскую деятельность новых информационных технологий, включая цифровые технологии. В частности, обосновывается, что такой подход способствует адаптивности деятельности по профилактике правонарушений к современным вызовам и угрозам, носящим информационный характер. Аргументируется позитивный потенциал обогащения арсенала используемых в деятельности органов внутренних дел инструментов цифровыми технологиями при реализации конкретных направлений профилактики. Формулируется вывод о том, что цифровизация профилактической деятельности полиции в целом способствует ее экономичности.

**Ключевые слова и словосочетания:** органы внутренних дел, деятельность по профилактике преступлений и административных правонарушений, перспективные формы и методы профилактики правонарушений, новые информационные технологии.

*Для цитирования:* Воронов А.М., Анисифорова М.В. Перспективы внедрения новых информационных технологий в деятельность органов внутренних дел по профилактике правонарушений // Вестник ВИПК МВД России. – 2024. – № 2 (70). – С. 157-162; doi: 10.29039/2312-7937-2024-2-157-162.

**VORONOV ALEXEY M.**

National Research Institute of the Ministry of Interior of the Russian Federation  
(Moscow, Russia)



**ANISIFOROVA MARYAM.V.**

National Research Institute of the Ministry of Interior of the Russian Federation<sup>1</sup>,  
Moscow State Law University named after O.E. Kutafina (MSAL)<sup>2</sup>(Moscow, Russia)

## PROSPECTS FOR THE INTRODUCTION OF NEW TECHNOLOGIES INTO THE ACTIVITIES OF THE INTERNAL AFFAIRS FOR THE PREVENTION OF OFFENSES

**Annotation.** The article reveals the modern goals and objectives of the activities of internal affairs bodies in the prevention of offenses (crimes and administrative offenses). Certain promising areas for introducing new information technologies into police activities, including digital technologies, are identified. In particular, it is substantiated that this approach contributes to the adaptability of crime prevention activities to modern challenges and threats that are informational in nature. The positive potential of enriching the arsenal of tools used in the activities of internal affairs bodies with digital technologies in the implementation of specific areas of prevention is argued. Finally, the conclusion is formulated that the digitalization of preventive police activities in general contributes to its efficiency.

**Key words and word combinations:** internal affairs bodies, activities for the prevention of crimes and administrative offenses, promising forms and methods of crime prevention, new information technologies.

**For citation:** Voronov A.M., Anisiforova M.V. *Prospects for the introduction of new technologies into the activities of the internal affairs for the prevention of offenses // Vestnik Advanced Training Institute of the MIA of Russia.* – 2024. – № 2 (70). – P. 157-162; doi: 10.29039/2312-7937-2024-2-157-162.

В теоретическом и практическом аспектах идея приоритета профилактики правонарушений при противодействии сотрудниками органов внутренних дел правонарушаемости в целом (преступности и административной деликтности) не является чем-то новым, как и вывод о том, что предупредить правонарушения лучше и социально экономичнее, чем наказывать за них.

При этом нормативно-правовое регулирование и практика профилактики правонарушений на сегодняшний день чрезвычайно разнообразны. Здесь нашли место множество актов законодательного и подзаконного уровней, а в организации и непосредственном осуществлении профилактических мер за последние сто лет произошел переход от «полицейских-будочников» [1, с. 113] к полицейским, активно применяющим в профилактической работе новые и разнообразные по своим форме и назначению информационные технологии.

Определяющее значение для реализации мер профилактики органами внутренних дел имеют Федеральный закон от 23 июня 2016 г. № 182-ФЗ «Об основах системы профилактики правонарушений в Российской Федерации» [2], Кодекс Российской Федерации об административных правонарушениях, Уголовно-процессуальный кодекс Российской Федерации, федеральные законы от 24 июня 1999 г. № 120-

ФЗ «Об основах системы профилактики безнадзорности и правонарушений несовершеннолетних», от 7 февраля 2011 г. № 3-ФЗ «О полиции», от 6 апреля 2011 г. № 64-ФЗ «Об административном надзоре за лицами, освобожденными из мест лишения свободы» и некоторые другие нормативные правовые акты.

В функциональном плане деятельность органов внутренних дел по профилактике правонарушений подчиняется положениям приказов МВД России от 24 августа 2023 г. № 619 «О некоторых организационных вопросах деятельности органов внутренних дел Российской Федерации по профилактике правонарушений» [3] и от 29 сентября 2022 г. № 715 «Об организационных вопросах профилактики правонарушений в системе МВД России» [4].

Первый из указанных нормативных правовых актов определяет степень участия каждой службы (подразделения) органов внутренних дел в профилактике правонарушений и, по сути, заменяет действовавший на протяжении более 15 лет приказ МВД России от 17 января 2006 г. № 19 «О деятельности органов внутренних дел по предупреждению преступлений» [5] (в соответствии с которым была утверждена Инструкция о деятельности органов внутренних дел по предупреждению преступлений), а второй – раскрывает содержание задач и



функций коллегиальных координационных органов, образуемых для целей обеспечения согласованных действий в сфере профилактики правонарушений в системе органов внутренних дел (Оперативного штаба МВД России по профилактике правонарушений и оперативных штабов территориальных органов МВД России на региональном уровне по профилактике правонарушений).

Профилактика правонарушений как одно из ключевых направлений в деятельности органов внутренних дел представляет собой весьма разнообразную систему мероприятий, в которую включены социальные, правовые, организационные, информационные меры и меры иного характера. При обобщении всех возможных вариантов профилактической работы обнаруживается, что их реализация направлена на анализ состояния и тенденций преступности и административной деликтности, выявление причин и условий, способствующих совершению правонарушений, оказание воспитательного воздействия на лиц в целях недопущения совершения правонарушений и антиобщественного поведения, а также предотвращение и пресечение конкретных видов правонарушений и антиобщественных деяний.

Из шестнадцати основных направлений профилактики правонарушений, закрепленных в ч. 1 ст. 6 Федерального закона от 23 июня 2016 г. № 182-ФЗ «Об основах системы профилактики правонарушений в Российской Федерации», сотрудники органов внутренних дел принимают участие в реализации тринадцати (исключение составляют направления по обеспечению экологической безопасности, пожарной безопасности, а также по предупреждению, ликвидации и (или) минимизации последствий чрезвычайных ситуаций). Поэтому обоснованно утверждается, что именно на полицию возлагается значительная ответственность и нагрузка в сфере профилактики правонарушений.

Деятельность по профилактике правонарушений направлена не только против преступного поведения, как в случае с деятельностью по предупреждению преступлений, но и противоправного и антиобщественного поведения, которое может не влечь за собой применение мер административной или уголовной ответственности. Разница в дополнительном объекте профилактического воздействия обеспечивается п. 1 ст. 2 упомянутого федерального

закона, в котором представляется интегрированное понятие правонарушения как преступления или административного правонарушения [6].

При этом стоит отметить, что в современное время повышение эффективности деятельности органов внутренних дел по профилактике правонарушений связывается с учетом сотрудниками в этом направлении работы современных информационных технологий (в том числе цифровых), тем более это неизбежно в условиях, когда сама правонарушаемость обретает цифровые формы и характеристики. Опора в полицейской деятельности на достижения научно-технического прогресса и использование новых информационных технологий представляются необходимыми и весьма перспективными по следующим соображениям.

Во-первых, такой подход способствует большей адаптивности деятельности полиции по профилактике правонарушений к актуальным вызовам и угрозам, прежде всего в цифровой сфере. Новые технологии позволяют сотрудникам подразделений, служб и организаций МВД России на систематической основе проводить анализ актуальных проблем, сосредоточенных в сферах реализации ими основного функционала, и своевременно и качественно на них реагировать. Так, с одной стороны, за последние несколько лет актуализировались задачи полиции по пресечению правонарушений (как преступлений, так и административных правонарушений), совершаемых с использованием ИТ-технологий.

В настоящее время Кодекс Российской Федерации об административных правонарушениях включает более 100 квалифицированных составов административных правонарушений, в которых в описании диспозиций указывается на «использование информационно-телекоммуникационной сети «Интернет». И эта тенденция нарастает с каждым годом.

В 2020 году были введены в действие: ч. 1.1 в ст. 6.13 КоАП РФ «Пропаганда наркотических средств, психотропных веществ или их прекурсоров, растений, содержащих наркотические средства или психотропные вещества либо их прекурсоры, и их частей, содержащих наркотические средства или психотропные вещества либо их прекурсоры, новых потенциально опасных психоактивных веществ»; ст. 13.41 «Нарушение порядка ограничения доступа



к информации, информационным ресурсам, доступ к которым подлежит ограничению в соответствии с законодательством Российской Федерации об информации, информационных технологиях и о защите информации, и (или) порядка удаления указанной информации»; в 2021 году – ст. 6.13<sup>1</sup> «Пропаганда закиси азота», ст. 13.42 «Нарушение требований законодательства к установке технических средств противодействия угрозам устойчивости, безопасности и целостности функционирования на территории Российской Федерации информационно-телекоммуникационной сети «Интернет» и сети связи общего пользования либо технических средств контроля за соблюдением операторами связи, собственниками или иными владельцами технологических сетей связи требований законодательства, предусматривающих ограничение доступа к информации»; ст. 13.42<sup>1</sup> «Нарушение требований к пропуску трафика через технические средства противодействия угрозам устойчивости, безопасности и целостности функционирования на территории Российской Федерации информационно-телекоммуникационной сети «Интернет» и сети связи общего пользования»; в 2022 году – ст. 6.21<sup>2</sup> «Распространение среди несовершеннолетних информации, демонстрирующей нетрадиционные сексуальные отношения и (или) предпочтения либо способной вызвать у несовершеннолетних желание сменить пол»; ст. 13.49 «Неисполнение обязанностей, предусмотренных законодательством о деятельности иностранных лиц в информационно-телекоммуникационной сети «Интернет» на территории Российской Федерации».

С другой стороны, преобразуется и модифицируется сама полицейская деятельность. У сотрудников органов внутренних дел появляются новые устройства и оборудование, необходимые для пресечения и предотвращения подобных правонарушений, совершаемых с использованием информационных технологий, включая интернет-сеть. В целях повышения эффективности противодействия осуществляются оперативно-профилактические мероприятия в интернете, технологические возможности используются для обнаружения используемых в противоправных целях IP-адресов, вычисляется их принадлежность конкретным интернет-провайдерам и интернет-пользователям.

Предположим, в качестве позитивного примера можно привести опыт профилактической работы, проводимый сотрудниками подразделений по контролю за оборотом наркотиков посредством осуществления мониторинга сети «Интернет» для выявления противоправной информации, сетевых сообществ, распространяющих сведения о способах, методах разработки, изготовления и использования наркотиков, а также принятия в связи с этим экспертных решений об ограничении доступа к таким интернет-ресурсам.

Другой актуальной угрозой безопасности последних лет являлась пандемия (распространение коронавирусной инфекции). И здесь в рамках профилактики коронавируса и соблюдения режимов самоизоляции, повышенной готовности активно применялись и продолжают применяться технологии автоматического распознавания лиц (для этих целей к HD-камерам уличного наблюдения были подключены технические системы на основе искусственного интеллекта).

Еще одной неотъемлемой частью современной жизни стало серьезное и вынужденное «обстоятельство» в виде специальной военной операции. Его адаптивный учет также находит отражение в практике деятельности сотрудников органов внутренних дел. В частности, сотрудники подразделений на транспорте в условиях проведения специальной военной операции осуществляют оперативно-профилактические мероприятия по выявлению граждан, проходящих военную службу в Вооруженных Силах Российской Федерации и имеющих при себе оружие без разрешительных документов.

На особом контроле у них находится организация работы по пресечению правонарушений, направленных на дискредитацию использования Вооруженных Сил Российской Федерации (новые составы преступлений и административных правонарушений были введены в гл. 29 Уголовного кодекса Российской Федерации и гл. 20 КоАП РФ). Ими активизируется поисково-аналитическая работа в сети «Интернет» для выявления лиц, агитирующих к участию в несанкционированных акциях.

Во-вторых, перспектива заключается непосредственно в цифровом обогащении арсенала используемых в полицейской деятельности инструментов для реализации



отдельных направлений профилактической работы. Первоочередно следует отметить формирование и использование в системе органов внутренних дел информационных баз и банков данных с различным набором сведений. Среди них есть те, что находятся в непосредственном ведении и доступе исключительно МВД России либо совместном использовании органов внутренних дел с иными государственными и негосударственными организациями (полиция осуществляет взаимодействие также с банками и IT-компаниями в целях борьбы с киберпреступностью [7, с. 29-32]). Они могут иметь вид автоматизированных информационно-справочных или информационно-поисковых систем, автоматизированных банков данных и т.д.

Например, это «Сводка», «Автопоиск», «Опознание», «Гастролеры», «Оружие», «Антиквариат», «Наркобизнес», «Банкир», «Досье», «Дежурная часть» и многие другие [8, с. 133-135]. При этом информатизация системы МВД России продолжается, в том числе появляются новые информационно-поисковые системы, расширяется реквизитный состав информационно-поисковых карт, функциональные возможности используемых систем.

Преимущества использования тех или иных информационных технологий в основном зависят от конкретных направлений оперативно-служебной деятельности органов внутренних дел и тех задач, что возлагаются на службы и подразделения МВД России. Но есть и универсальные новые технологии, имеющие значение для деятельности большинства подразделений, например онлайн веб-камеры видеонаблюдения «Безопасный город», внедренные на улицах города и широко применяемые с целью мониторинга состояния оперативной обстановки, профилактики и пресечения самых различных видов правонарушений.

Что касается более частных случаев, то здесь можно привести в качестве примера информационную систему розыска автомобилей при помощи камер «Паутина». Она позволяет инспекторам оперативно получать данные с камер по запросу через номерной знак и единый центр обработки данных от Калининграда до Владивостока, при этом у правоохранительных органов появляются новые возможности розыска и профилактики правонарушений. Эта система основана на технологии больших

данных и аккумулирует значительное количество разной информации (помимо очевидного розыска автомобилей она имеет и другие полезные функции, например с ее помощью можно осуществлять контроль поведенческих моделей, отслеживать потенциально опасные ситуации или правонарушения).

В-третьих, внедрение новых информационных технологий в работу полицейских обеспечивает экономичность профилактической деятельности. Значительное количество профилактических мер может реализовываться без взаимодействия с профилируемыми объектами (процессами) при условии учета соразмерности действий потенциально предупреждаемой и предотвращаемой опасности. «Экономия» действий органов внутренних дел и их должностных лиц служит фактором их эффективности и имеет важное значение при определении целесообразности и оценивании ее результатов.

К настоящему времени накоплен определенный положительный опыт деятельности подразделений МВД России в этом направлении. Например, сотрудниками подразделений Госавтоинспекции осуществляется информационное сопровождение в средствах массовой информации и в сети «Интернет» мероприятий по обеспечению безопасности дорожного движения; сотрудниками подразделений уголовного розыска – работа с базой данных Интерпола, содержащей идентификационные материалы сексуального насилия над детьми; сотрудниками подразделений по контролю за оборотом наркотиков – антинаркотическая работа в интернет-сети; сотрудниками подразделений экономической безопасности и противодействия коррупции – информирование населения о способах совершения правонарушений, в частности публикуются и освещаются в средствах массовой информации пресс-релизы о результатах оперативно-розыскной деятельности в сфере противодействия экономическим преступлениям и т.д.

Таким образом, реализация сотрудниками органов внутренних дел профилактических мероприятий с использованием новых информационных технологий видится достаточно актуальной и востребованной в служебной деятельности. Для ее большей надежности и перспективности следует продолжить работу в направлении обеспе-



чения единой основы ведомственной инфраструктуры и безопасного и равного тех-

нического оснащения всех служб, подразделений и организаций органов внутренних дел.

1. Клейменов М.П., Кондратьев А.В., Сейбол Е.М. Профилактика правонарушений: исторический очерк // Вестник Омского университета. Сер. «Право». 2020. № 1.
2. Об основах системы профилактики правонарушений в Российской Федерации [Электронный ресурс]: федер. закон Рос. Федерации от 23 июня 2016 г. № 182-ФЗ: принят Гос. Думой Федер. Собр. Рос. Федерации 10 июня 2016 г.: одобр. Советом Федерации Федер. Собр. Рос. Федерации 15 июня 2016 г. // Доступ из справ.-правовой системы «Консультант Плюс».
3. О некоторых организационных вопросах деятельности органов внутренних дел Российской Федерации по профилактике правонарушений [Электронный ресурс]: приказ Министерства внутренних дел Рос. Федерации от 24 августа 2023 г. № 619 // Доступ из справ.-правовой системы «Консультант Плюс».
4. Об организационных вопросах профилактики правонарушений в системе МВД России [Электронный ресурс]: приказ Министерства внутренних дел Рос. Федерации от 29 сентября 2022 г. № 715 // Доступ из справ.-правовой системы «Консультант Плюс».
5. О деятельности органов внутренних дел по предупреждению преступлений [Электронный ресурс]: приказ Министерства внутренних дел Рос. Федерации от 17 января 2006 г. № 19 // Доступ из справ.-правовой системы «Консультант Плюс».
6. Анисифорова М.В. Концептуальные подходы к совершенствованию нормативного правового регулирования деятельности органов внутренних дел по профилактике правонарушений // Административное право и процесс. 2023. № 11.
7. Попова Н.Ф. Применение технологий искусственного интеллекта в правоохранительной деятельности // Административное право и процесс. 2021. № 3.
8. Рак И.П. Информационные технологии в деятельности правоохранительных органов // Международный научный журнал «Инновационная наука». 2016. № 2.

### Информация об авторах:

*А.М. Воронов, главный научный сотрудник, доктор юридических наук, профессор*

*М.В. Анисифорова, начальник отдела<sup>1</sup>, доцент кафедры административного права и процесса<sup>2</sup>, кандидат юридических наук*

### About the authors:

*A.M. Voronov, chief researcher, doctor of law, professor*

*M.V. Anisiforova, head of the department<sup>1</sup>, docent of the department of administrative law and procedure<sup>2</sup>, candidate of legal sciences*

Статья поступила в редакцию 15.02.2024



Научная статья

УДК 342.9

doi: 10.29039/2312-7937-2024-2-163-171



ПРОЛЕТЕНКОВА СВЕТАНА ЕВГЕНЬЕВНА

proletenkova@mail.ru



КИСЕЛЁВА НАТАЛЬЯ ГЕННАДЬЕВНА

Всероссийский научно-исследовательский институт МВД России  
(Москва, Россия)

## ИСПОЛЬЗОВАНИЕ ОРГАНАМИ ВНУТРЕННИХ ДЕЛ ТЕХНИЧЕСКИХ И ПРОГРАММНЫХ СРЕДСТВ ИДЕНТИФИКАЦИИ ПРАВОНАРУШИТЕЛЕЙ: СОСТОЯНИЕ, ПРОБЛЕМЫ И ПЕРСПЕКТИВЫ

**Аннотация.** Рассматриваются современное состояние, проблемные вопросы правового и организационного характера, связанные с использованием сотрудниками органов внутренних дел Российской Федерации технических и программных средств идентификации правонарушителей, и предлагаются направления дальнейшего совершенствования деятельности органов внутренних дел в этой сфере.

**Методологическая основа:** исследование проведено с использованием таких методов, как формально-юридический, анализ, системный подход, экспертных оценок и др. Проведен комплексный анализ основных нормативных актов и материалов правоприменительной практики по теме исследования, а также имеющихся статистических данных. Системный подход позволил выделить основные направления дальнейшего совершенствования области применения технических средств сотрудниками органов внутренних дел.

**Цель исследования:** выявить основные факторы, влияющие на использование органами внутренних дел возможностей технических и программных средств идентификации правонарушителей.

**Выводы.** На основе анализа современного состояния правового регулирования и практического применения органами внутренних дел технических и программных средств идентификации правонарушителей авторы приходят к выводу о необходимости принятия нормативных правовых актов и мер организационного характера, направленных на повышение эффективности в рассматриваемой сфере.

**Ключевые слова и словосочетания:** органы внутренних дел, технические средства, идентификация, видеонаблюдение, правопорядок, общественное место, безопасный город.

*Для цитирования:* Пролетенкова С.Е., Киселёва Н.Г. Использование органами внутренних дел технических и программных средств идентификации правонарушителей: состояние, проблемы и перспективы // Вестник ВИПК МВД России. – 2024. – № 2 (70). – С. 163-171; doi: 10.29039/2312-7937-2024-2-163-171.

**PROLETENKOVA SVETLANA E.**

**KISELEVA NATALIA G.**

National Research Institute of the Ministry of Interior of the Russian Federation  
(Moscow, Russia)

### THE USE OF TECHNICAL AND SOFTWARE TOOLS FOR THE IDENTIFICATION OF OFFENDERS BY INTERNAL AFFAIRS BODIES: STATUS, PROBLEMS AND PROSPECTS

**Annotation.** The current state, problematic issues of a legal and organizational nature related to the use of technical and software tools for identifying offenders by employees of the internal affairs bodies of the Russian Federation are considered, and directions for further improvement of the activities of internal affairs bodies in this area are proposed.

*Methodological basis:* the study was conducted using such methods as formal legal, analysis, systematic approach, expert assessments, etc. A comprehensive analysis of the main regulations and materials of law enforcement practice on the subject of the study, as well as available statistical data, was carried out. The systematic approach made it possible to identify the main directions for further improvement of the field of application of technical means by employees of internal affairs bodies.

The purpose of the study is to identify the main factors influencing the use by internal affairs agencies of the capabilities of technical and software tools for identifying offenders.

*Conclusions.* Based on the analysis of the current state of legal regulation and the practical application by internal affairs agencies of technical and software tools for identifying offenders, the authors conclude that it is necessary to adopt regulatory legal acts and organizational measures aimed at improving efficiency in the field under consideration.

**Key words and word combinations:** law enforcement agencies, technical means, identification, video surveillance, law and order, public place, safe city.

*For citation:* Proletenkova S.E., Kiseleva N.G. The Use by Internal affairs agencies of technical and software tools for identifying offenders: state, problems and Prospects // Vestnik Advanced Training Institute of the MIA of Russia. – 2024. – № 2 (70). – P. 163-171; doi: 10.29039/2312-7937-2024-2-163-171.

Цифровизация деятельности органов государственной власти к настоящему времени затронула практически все сферы государственного управления, в том числе правоохранительную деятельность. Одним из ключевых ее направлений является использование современных достижений науки и техники, цифровых технологий и информационных систем, что заложено в качестве принципа в деятельность полиции ст. 11 профильного федерального закона [1].

Существенное значение для охраны общественного порядка и обеспечения общественной безопасности на современном

этапе имеют технические средства, позволяющие зафиксировать правонарушение и идентифицировать правонарушителей, установленные стационарно на улицах, объектах транспортной инфраструктуры, местах массового пребывания граждан, придомовых территориях, в подъездах жилых домов, в иных общественных местах, а также передвижные и носимые технические средства, используемые сотрудниками полиции в оперативно-служебной деятельности.

Социальная значимость идентификации в XXI веке представляет актуальность, растущую в геометрической прогрессии. В наиболее общем виде идентификация (от



ср.-век. лат. *identifico* – отождествляю) представляет собой «признание тождественности, отождествление объектов, опознание» [2]. При этом значительные отличия содержание данного термина имеет в зависимости от той сферы, к которой он относится. В интересующей нас правоохранительной практике объектом идентификации может выступать не только человек, но и иные объекты, имеющие определенные качественные признаки и являющиеся частью общественных отношений в сфере безопасности и общественного порядка. Например, транспортные средства, орудия правонарушения, предметы и явления, отождествление которых имеет значение для выяснения важных обстоятельств. Идентификации в некоторых случаях может быть подвергнута деятельность (действия) человека при определенных обстоятельствах, имеющих значение для последующей правовой оценки таких действий. Зачастую бывает важно определить не только то, кем является лицо, но и характер его действий, и наступающие в результате них последствия. В данной статье предметом научного интереса выступают особенности идентификации, осуществляемой органами внутренних дел с использованием технических и программных средств, в первую очередь фото- и видеофиксации.

Действительно, технологии и технические средства теперь сопровождают человека повсюду. Возможности идентификации постоянно совершенствуются, поскольку цена идентификационных ошибок возрастает, соответствуя растущему объему персонифицированных прав в общественных отношениях. В подобных условиях люди все чаще подвергаются идентификации как сознательно, так и в силу объективных, не зависящих от них обстоятельств. Добровольная идентификация чаще всего связана с получением доступа к каким-либо услугам или правам, а обязательная или ситуативная идентификация производится, как правило, в рамках реализации административного или корпоративного управления в целях обеспечения безопасности или соблюдения определенных правовых режимов. В деятельности полиции идентификация или «отождествление личности» может происходить как гласным, так и негласным путем, в том числе и опосредованными методами: в сравнении по признакам внешности при сопоставлении внешних признаков человека с признаками

конкретного лица, зафиксированных на материальных носителях [3].

Относительно законности видеоидентификации в общественных местах в 2019 году состоялось судебное решение, ставшее ориентиром как для правоохранительных органов, так и для граждан, которые ставили под сомнение законность установки уличных и придомовых систем видеонаблюдения. Так, в Савеловском районном суде г. Москвы в 2019 году рассматривался административный иск гражданки А.В. Поповой к ГУ МВД России по г. Москве (Департамент ИТСиЗИ г. Москвы) «о признании незаконными действия, обязанности не применять технологии распознавания лиц, удалить биометрические персональные данные из базы данных изображения гражданина, предоставить доказательства удаления» [4]. При этом согласно ч. 2 ст. 11 Федерального закона от 27.07.2006 № 152-ФЗ «О персональных данных» «обработка биометрических персональных данных может осуществляться без согласия субъекта персональных данных...» в значительном количестве случаев, связанных с обеспечением безопасности и реализацией органами государственной власти целого ряда своих функций.

Именно это положение послужило основанием решения суда по данному иску, поскольку суд пришел к выводу, что «установка и использование системы видеонаблюдения связана с обеспечением безопасности, в силу чего не является источником получения персональных данных» по смыслу указанного федерального закона.

Впоследствии в рамках решения апелляционной инстанции в определении были приведены еще более подробные доводы относительно законности использования систем уличного видеонаблюдения с функцией идентификации личности, которые заключались в следующем: «Технология «расознавания лиц» не является запрещенным способом использования информации ее обладателем. Это комплекс видеоаналитических алгоритмов, представляющих собой совокупность организационно-технических мер и мероприятий, направленных на разработку и применение технических решений для реализации сервисов, предоставляемых с использованием ЕЦХД и соответствующих приоритетным задачам пользователей ЕЦХД» [5].



При этом также отметим, что согласно п. 14 Положения о государственной информационной системе «Единый центр хранения и обработки данных», утвержденного постановлением Правительства Москвы от 07.02.2012 № 24-ПП, граждане не являются объектами видеонаблюдения.

Поставило точку в этом вопросе определение кассационной инстанции, в котором было указано: «Метод распознавания лиц, используемый в ЕЦХД, сравнивает изображение, поступающее в ЕЦХД с видеокamer, с фотографией, предоставленной правоохранительным органом. В процессе обработки соответствующих изображений происходит их сравнение на наличие/отсутствие совпадений. Департаменту не передаются персональные данные (ФИО и пр.) искомым лиц, поскольку у Департамента нет технической и юридической возможности осуществлять их сопоставление» [6].

Как справедливо отмечает В.Ю. Иванов, «возможности использования видеосистем направлены на фиксацию информации, которая содержит в себе: деятельность лиц, совершающих преступления; способ совершения ими преступления; внешние признаки лиц, участвующих в преступлении, которые могут отображать не только внешние характеристики человека с его элементами и признаками, но и особенности его походки». Указанный исследователь также отмечает, что в деятельности полиции идентификация по видео- и фотоматериалам принимает столь массовый характер, что «возникла необходимость пересмотреть и выделить такой отдельный вид криминалистического исследования в системе существующей классификации судебных экспертиз, как криминалистическое исследование внешнего облика человека по видеоматериалам... данный вид исследования необходимо выделить за рамки вида традиционной портретной экспертизы потому, что появились новые объекты исследования внешнего облика человека, зафиксированные с помощью средств видеозаписи» [7].

Таким образом, идентификация имеет практически ключевое значение в сфере правовой охраны и защиты. В деятельности полиции она «предназначена для решения строго специфических задач и адаптирована для раскрытия преступлений, применяется для установления индивидуального тождества самому себе [8].

В ситуациях, когда от результатов идентификации человека зависит последующее решение вопроса об ограничении его прав, встает вопрос о критериях её достоверности. При этом необходимо устранить все сомнения, связанные с отождествлением личности, объекта или явления, в том числе и для того, чтобы представить такие данные в качестве доказательства в суде. Ответить на подобные вопросы можно с введением технических стандартов и минимальных требований к техническим средствам, используемым для идентификации в правоохранительных целях. Условно говоря, обозначив минимальные требования к разрешающей способности фото- и видео-аппаратуры, при помощи которой производится фиксация и идентификация, а также необходимые условия для ее размещения и позиционирования, можно с достаточной достоверностью утверждать, что техническое средство будет пригодно для идентификации. В этих целях были приняты Единые требования к техническим параметрам сегментов аппаратно-программного комплекса «Безопасный город», утвержденные председателем Межведомственной комиссии по вопросам, связанным с внедрением и развитием систем аппаратно-программного комплекса технических средств «Безопасный город» 28.06.2017 № 4516п-П4.

Современные достижения в области развития технических средств позволяют не только получать качественное изображение, способное осуществлять визуальную идентификацию черт лица и действий человека либо движения транспортного средства, но и при помощи установленного программного обеспечения идентифицировать человека по биометрическим данным, то есть переводить отождествление в автоматический режим сканирования и распознавания. Барковская Е.Г. отмечает: «Биометрические технологии дифференцируются на две разновидности. К первой следует отнести группу технологий, построенных на анализе статических (неизменяемых) образов личности, данных ей от рождения и наблюдаемых окружающими. Ко второй – биометрические программы, построенные на анализе динамических образов личности, отражающих характерные для нее быстрые подсознательные движения» [9].



В эксплуатируемых полицией системах биометрической идентификации используются в основном средства первой из указанных групп. Техническая составляющая включает в себя цифровые видеокамеры высокого разрешения, имеющие возможности видеоаналитики и передающие сигнал высокого качества.

Согласно имеющимся данным по итогам 2022 года [10] в Российской Федерации эксплуатировалось 119 718 видеосистем, определяющих биометрические параметры лица человека или подключенных к системе распознавания лиц, а также 11 097 интеллектуальных систем (ситуационного видеонаблюдения). Это составляет порядка 23,8% от общего количества установленных видеокамер.

Наибольшее количество устройств подобного типа использовалось в Центральном федеральном округе (115 582). Из них большинство установлено в городе Москве и Московской области. В Северо-Западном федеральном округе установлено 1 368 видеокамер подобного типа, в Дальневосточном федеральном округе – 1 093, в Приволжском федеральном округе – 610. Иные федеральные округа Российской Федерации имеют значительно более низкие показатели установки современных технических средств с функцией распознавания лиц. Наименьшее их количество сосредоточено в Северо-Кавказском (57) и Сибирском (221) федеральных округах.

Полученные в процессе подготовки данной статьи эмпирические данные из 46 субъектов Российской Федерации свидетельствуют о том, что в целом технические средства фото- и видеофиксации, используемые в практической деятельности сотрудников полиции, включают в себя следующие: средства аналогового и цифрового видеонаблюдения, фотовидеофиксации правонарушений, спутниковые навигационные системы, комплексы технических и программных средств, определяющие биометрические параметры лица человека или подключенные к системе распознавания лиц (таких систем наименьшее количество), а также специализированные серверные мощности, позволяющие использовать пополняемые архивы данных о специфических идентифицирующих признаках объекта, архивы информации, специализированное программное обеспечение, программные средства интеллектуального принятия решений и др.

Применение указанных средств направлено на решение таких задач, как:

Обеспечение безопасности граждан в общественных местах, местах общего пользования уличной и придомовой инфраструктуры, внутри подъездов и на лестничных площадках многоквартирных жилых домов.

Профилактика антисоциального поведения, правонарушений, экстремистской и террористической деятельности.

Контроль за оперативной обстановкой при проведении массовых и спортивных мероприятий, а также в местах массового скопления людей.

Обеспечение безопасности специальных зон и территорий, промышленных и иных объектов, связанных с повышенным риском или в отношении которых действуют специальные правовые режимы.

Обеспечение безопасности дорожного движения.

Обеспечение безопасности транспортной инфраструктуры, в том числе аэропортов, маршрутов следования.

Управление силами и средствами полиции, позиционирование и контроль за нарядами, а также информационное обеспечение правоохранительной деятельности.

Решение отдельных оперативных задач при действиях в чрезвычайных ситуациях.

Большая часть указанных мониторинговых систем функционирует в рамках аппаратно-программного комплекса «Безопасный город» (далее – АПК «Безопасный город»), создание и развитие которого было начато в 2007 году при координирующей роли Министерства внутренних дел Российской Федерации и его территориальных органов.

Развертывание систем видеонаблюдения в составе АПК «Безопасный город» определено положениями Концепции построения и развития аппаратно-программного комплекса «Безопасный город», утверждённой распоряжением Правительства Российской Федерации от 3 декабря 2014 г. № 2446-р.

В соответствии с Концепцией построения и развития АПК «Безопасный город» стержневым инструментом повышения уровня безопасности является программа, реализуемая в субъекте Российской Федерации, предусматривающая техническое оснащение наиболее сложных в криминальном плане мест средствами видеонаблюдения. При этом успешная реализация



данных мероприятий зависит от наличия нормативной основы, организационно обеспечивающей данную деятельность, разрабатываемой органами государственной власти субъекта, от эффективного взаимодействия между органами исполнительной власти субъекта Российской Федерации и органами внутренних дел, а также активности непосредственного использования правоохранительного сегмента АПК «Безопасный город» органами внутренних дел.

Для координации деятельности всех оперативных служб, включая органы внутренних дел, во всех муниципальных образованиях в рамках реализации федеральной программы по созданию службы «112» созданы и функционируют единые территориальные дежурно-диспетчерские службы (далее – ЕДДС). В качестве основного решения данные службы используют Унифицированное специальное программное обеспечение системы – 112, правообладателем которого является МЧС России. На базе региональных центров управления в кризисных ситуациях МЧС России созданы региональные дежурно-диспетчерские службы, решающие общие вопросы организации и оперативного управления службы «112». Следует отметить, что ЕДДС имеет доступ к большинству средств фото- и видеофиксации, интегрированных в АПК «Безопасный город», а также других технических средств, функционирующих в рамках иных систем видеонаблюдения, принадлежащих различным собственникам. Количество сигналов о правонарушениях, поступивших в дежурные части территориальных органов внутренних дел из ЕДДС по результатам просмотра информации с видеокамер, отражается в специальной форме статистической отчетности, установленной, как уже отмечено, приказом МВД России № 1164.

Кроме этого, во многих регионах разработаны региональные интеграционные платформы по построению и развитию АПК «Безопасный город», утверждены собственные региональные проекты цифровизации региона в правоохранительных целях, в рамках мероприятий которых в общественных местах осуществляется установка камер видеонаблюдения, в том числе с функцией распознавания лиц. Органы внутренних дел активно участвуют в этой работе посредством проведения согласительных совещаний, определения мест

установки и угла обзора видеокамер, предоставления права доступа к системам видеонаблюдения, сбора информации об эффективности применения функционирующих технических и программных средств идентификации и т.д.

Несмотря на постепенное распространение систем видеонаблюдения с функцией идентификации, расположенных в общественных местах, подавляющее большинство такого рода технических средств используется в деятельности подразделений Госавтоинспекции при осуществлении контроля (надзора) в области безопасности дорожного движения.

Так, по итогам 2022 года на автодорогах России использовалось 23 025 стационарных комплексов автоматической фиксации нарушений правил дорожного движения (далее – ПДД), а также 802 мобильных комплекса автоматической фиксации нарушений ПДД. С их помощью было зафиксировано 97 176 155 правонарушений в области дорожного движения, большинство из них – в Центральном федеральном округе (61 763 322).

К настоящему времени практически во всех региональных центрах и крупных городах предусмотрено создание интеллектуальных центров городского управления, внедрение систем автоматической фото- и видеофиксации нарушений правил дорожного движения, систем видеонаблюдения с функцией биометрической идентификации и видеоаналитики, автоматизированной системы контроля работы камер в местах повышенной опасности с синхронизацией уже имеющихся систем видеонаблюдения, а также обеспечение доступа правоохранительных органов к таким системам.

Несмотря на в целом достаточно перспективную модель обеспечения правоохранителей техническими и программными средствами идентификации правонарушителей, сотрудники органов внутренних дел на практике сталкиваются с целым рядом сложностей при их эксплуатации и дальнейшем внедрении в оперативно-служебную деятельность.

Основным проблемным вопросом с момента формирования правоохранительного сегмента АПК «Безопасный город» и использования иных систем видеонаблюдения является их слабая правовая определенность. Так, в настоящее время на законодательном уровне не закреплено такое



понятие, как «правоохранительный сегмент АПК «Безопасный город», который является основным в сфере пресечения и профилактики преступлений и административных правонарушений, однако по каким-то причинам не является обязательным для включения в состав программ (подпрограмм) построения и развития АПК «Безопасный город». В подавляющем большинстве регионов, кроме городов федерального значения и крупных федеральных центров, региональные программы, связанные с построением и развитием АПК «Безопасный город» и организацией мероприятий в области гражданской обороны, защиты населения и территорий, а также развитием жилищно-коммунального хозяйства, не предусматривают мероприятий правоохранительной направленности и их финансирования. В результате достаточно сложным является решение вопроса об оснащении наиболее криминогенных мест региона системами видеонаблюдения, интегрированными в АПК «Безопасный город», предоставлении для этого необходимых серверных мощностей, помещений, технического обслуживания, монтажа, а также дальнейшей интеграции этих систем с иными функционирующими информационными системами. При этом руководство территориальных органов внутренних дел в ряде регионов вынуждено неоднократно, на протяжении длительного времени вносить предложения о необходимости оборудования наиболее криминогенных мест муниципальных образований камерами видеонаблюдения с функциями аналитической обработки информации с обязательным выводом сигнала в единые дежурно-диспетчерские службы и дежурные части органов внутренних дел.

Помимо этого, остро стоит вопрос о необходимости модернизации уже имеющихся видеокамер для повышения качества видеозаписей правонарушений, увеличения сроков хранения информации, а также приобретения и установки специализированного программного обеспечения, позволяющего осуществлять идентификацию правонарушителей.

Еще сложнее решается данный вопрос на уровне муниципальных образований, поскольку на подавляющем большинстве территорий органы местного самоуправления муниципальных образований практически не участвуют в развитии правоохрани-

тельного сегмента АПК «Безопасный город», зачастую придерживаясь мнения, что реализация любых программ, не направленных на выполнение социальных обязательств, не является приоритетом, в связи с чем не заключаются контракты на техническое обслуживание камер видеонаблюдения, не предусматривается финансирование на развитие данной области.

Следующим проблемным аспектом является то, что значительная часть эксплуатируемых камер видеонаблюдения являются аналоговыми (28 453) и по техническим характеристикам не отвечают современным требованиям, что в свою очередь не позволяет эффективно использовать записи не только в качестве доказательств, но и в оперативно-служебной деятельности из-за низкого качества изображения. На конец 2022 года органами внутренних дел эксплуатировалось порядка 521 670 цифровых видеокамер, имеющих значительные отличия по своим техническим характеристикам. Как уже отмечалось, из общего количества видеокамер с функцией автоматической идентификации насчитывалось порядка 130 815, что составляло примерно 23,8% от общего количества. Однако подавляющее большинство таких камер функционирует в Московском регионе (121 150). На иные регионы России современных видеосистем идентификации правонарушителей приходится лишь 1,75%. Представленные статистические данные не являются абсолютными и могут быть подвергнуты определенной корректировке, связанной с тем, что на конец 2022 года порядка 12 825 видеосистем не работали (были выведены из эксплуатации по определенным причинам). Кроме того, не исключен тот факт, что количество неэксплуатируемых систем в определенные промежутки времени было больше, но это не нашло отражения в данных статистической отчетности.

По-прежнему работу органов внутренних дел осложняет то обстоятельство, что в Российской Федерации отдельные регионы практически не оснащены техническими и программными средствами идентификации правонарушителей. Среди них следует назвать такие, как республики Ингушетия, Северная Осетия – Алания, Чеченская, Калмыкия, Тыва, Крым, Рязанская и Саратовская области, Алтайский край, Еврейская АО, Чукотский АО и др. [11].



Низкая активность в применении технических и программных средств идентификации лиц в целях привлечения граждан к установленной законом ответственности обусловлена отсутствием или неразвитостью правоохранительного сегмента АПК «Безопасный город» еще и в плане слабой обеспеченности комплексами специальной аппаратуры для приема тревожного сигнала, снятия информации и получения изображения с эксплуатируемых систем, бесконтактного определения нарушений контролируемой зоны и иными техническими средствами (носимые видеокамеры, планшеты, средства связи, видеорегистраторы и т.д.).

Проведенный анализ показывает, что при использовании комплексов идентификации правонарушителей имеют место технические и информационные погрешности эксплуатируемых систем. Следует признать зависимость результатов идентификации от объективных или специально созданных изменений объекта идентификации. Предметы одежды, медицинские маски, прически, очки и другие изменения способны исказить результаты, выдаваемые аппаратурой. В отношении транспортных средств также существует сходная проблема, когда при фиксации передвижения транспортных средств порядка 7% государственных регистрационных знаков достоверно не распознаются, и техническое средство, ошибочно распознав государственный номер, «назначает» виновником транспортное средство с похожим номером (который может отличаться лишь отдельными символами) [12].

Следует также отметить то обстоятельство, что органы внутренних дел не в полном объеме обеспечены оперативным доступом к ресурсам хранилищ фото- и видеоинформации в связи с тем, что отсутствует единый подход к механизму обеспе-

чения их таким доступом. Так, данная процедура в муниципальных образованиях трактуется и выполняется по-разному, что в результате приводит к контрпродуктивным результатам и затрудняет возможности использования технических средств в правоохранительных целях.

Таким образом, изложенное свидетельствует о необходимости дополнительного правового регулирования и разработки норм различного уровня по использованию технических и программных средств с функцией идентификации с введением правовых гарантий соблюдения конституционных прав граждан на частную жизнь, защитой персональных данных, а также нормативным закреплением системы технических и программных средств в целях обеспечения общественной безопасности и правопорядка.

В рамках деятельности Правительства Российской Федерации необходимо разработать и принять нормативные акты по вопросам установления критериев отнесения общественных мест к определенным категориям, подлежащих оснащению системами технических и программных средств видеонаблюдения, в том числе с функцией идентификации.

Дальнейшее развитие правоохранительного сегмента АПК «Безопасный город» в условиях несовершенства нормативно-правового регулирования целесообразно осуществлять путем интеграции функционирующих средств видеонаблюдения в АПК «Безопасный город», модернизации серверного оборудования, корректировки мест установки камер видеонаблюдения при взаимодействии органов государственной власти субъектов Российской Федерации и органов местного самоуправления с территориальными органами МВД России на региональном уровне.

1. О полиции [Электронный ресурс]: федеральный закон от 7 февраля 2011 г. № 3-ФЗ // СПС «КонсультантПлюс».
2. Большой энциклопедический словарь, 2012 // URL: <https://slovar.cc/enc/bolshoy/2086826.html> (дата обращения: 11.10.2023).
3. Шулина А.Е. Проблемы идентификации личности при розыске лиц, пропавших без вести на объектах транспортного комплекса // Sci-article. 2020. № 84 [Электронный ресурс] // URL: <https://sci-article.ru/stat.php?i=1551086833&ysclid=lnontvaabo788576198> (дата обращения: 13.10.2023).
4. Сайт судебные решения РФ. Решение Савеловского районного суда г. Москвы по делу № 2а-577/19 от 6 нояб. 2019 г. [Электронный ресурс] // URL: <https://www.mos-gorsud.ru/rs/savyolovskij/services/cases/kas/details/988f386e-be51-47b0-b48f-e871043ef1fc> (дата обращения: 12.10.2023).



5. Апелляционное определение Московского городского суда от 30 января 2020 г. по делу № 33а-707/2020, 2а-577/2019 [Электронный ресурс] // СПС «КонсультантПлюс».
6. Кассационное определение Второго кассационного суда общей юрисдикции от 31.07.2020 № 88а-17020/2020 [Электронный ресурс] // СПС «КонсультантПлюс».
7. Иванов В.Ю. Современные подходы к криминалистическому исследованию облика человека по видеоизображению // E-Scio. 2021. № 6 (57) [Электронный ресурс] // URL: <https://cyberleninka.ru/article/n/sovremennyye-podhody-k-kriminalisticheskomu-issledovaniyu-oblika-cheloveka-po-videoizobrazheniyu> (дата обращения: 12.10.2023).
8. Клипко Е.П. Проблема идентификации человека и личности в криминалистике и судебной медицине // Уголовное право, криминология и процесс. 2019. № 2.
9. Барковская Е.Г. Использование биометрических технологий в процессе криминалистической идентификации // Юрист-Правоведъ. № 4 [Электронный ресурс] // URL: <https://cyberleninka.ru/article/n/ispolzovanie-biometricheskih-tehnologiy-v-protseste-kriminalisticheskoy-identifikatsii?ysclid=Inonqwgwz505812684> (дата обращения: 10.10.2023).
10. Указанные данные представлены в Форме статистической отчетности ИТСиЗИ, утвержденной приказом МВД России от 31 декабря 2012 г. № 1164 «Об утверждении формы статистической отчетности «Отчет о результатах работы подразделений информационных технологий, связи и защиты информации территориальных органов МВД России» и приказом МВД России от 03.08.2020 № 544 «О внесении изменений в форму статистической отчетности «Отчет о результатах работы подразделений информационных технологий, связи и защиты информации территориальных органов МВД России» [Электронный ресурс] // СПС СТРАС «Юрист».
11. По данным статистической отчетности за 2022 год.
12. Майоров В.И., Дымберов А.Д., Молчанов П.В. Правовые проблемы применения специальных технических средств автоматической фотовидеофиксации нарушений Правил дорожного движения // Юридическая наука и правоохранительная практика. 2016. № 3 (37).

### Информация об авторах:

**С.Е. Пролетенкова**, главный научный сотрудник отдела по исследованию проблем деятельности органов внутренних дел по профилактике правонарушений научно-исследовательского центра по исследованию проблем административно-правовой деятельности органов внутренних дел

**Н.Г. Киселёва**, ведущий научный сотрудник отдела по исследованию проблем в административно-юрисдикционной деятельности органов внутренних дел научно-исследовательского центра по исследованию проблем административно-правовой деятельности органов внутренних дел

### About the authors:

**S.E. Proletenkova**, doctor of juridical sciences, associate professor, chief researcher of the department for researching the problems of administrative and jurisdictional activities of internal affairs bodies of the research center for researching the problems of administrative and legal activities of internal affairs bodies

**N.G. Kiseleva**, candidate of juridical sciences, leading researcher at the department for researching the problems of administrative and jurisdictional activities of internal affairs bodies of the research center for researching the problems of administrative and legal activities of internal affairs bodies

Статья поступила в редакцию 13.04.2024





**ЧЕЛПАНОВА МАРИНА МИХАЙЛОВНА**

Крымский филиал Краснодарского университета  
МВД России (Симферополь, Россия)

basi-marina@yandex.ru

## ПРАВОВЫЕ И ОРГАНИЗАЦИОННЫЕ ОСНОВЫ ОКАЗАНИЯ ПОЛИЦИЕЙ ПОМОЩИ НЕСОВЕРШЕННОЛЕТНИМ (ПО МАТЕРИАЛАМ РЕСПУБЛИКИ КРЫМ)

**Аннотация.** Актуальность темы заключается в том, что защита несовершеннолетних – важное и приоритетное направление деятельности системы государственных органов, в том числе МВД России, как в масштабах Российской Федерации, так и в отдельных ее регионах.

Анализ статистических данных позволяет констатировать положительные результаты организации и осуществления целенаправленной и комплексной работы подразделений по делам несовершеннолетних, а именно по оказанию помощи несовершеннолетним, обновления форм и методов такой деятельности.

**Ключевые слова и словосочетания:** несовершеннолетние, защита, помощь, полиция, подразделения по делам несовершеннолетних (ПДН), оказание полицией помощи несовершеннолетним.

*Для цитирования:* Челпанова М.М. Правовые и организационные основы оказания полицией помощи несовершеннолетним (по материалам Республики Крым) // Вестник ВИПК МВД России. – 2024. – № 2 (70). – С. 172-177; doi: 10.29039/2312-7937-2024-2-172-177.

**CHELPAKOVA MARINA M.**

Crimean Branch of the Krasnodar University of the Ministry of Internal Affairs of Russia (Simferopol, Russia)

**LEGAL AND ORGANIZATIONAL BASES  
OF POLICE ASSISTANCE TO MINORS  
(BASED ON MATERIALS FROM THE REPUBLIC OF CRIMEA)**

**Annotation.** The relevance of the topic lies in the fact that the protection of minors is an important and priority area of activity of the system of state bodies, including the Ministry of Internal Affairs of Russia, both on the scale of the Russian Federation and in its individual regions.

The analysis of statistical data allows us to state the positive results of the organization and implementation of purposeful and comprehensive work of juvenile affairs units, namely, assistance to minors, updating the forms and methods of such activities.

**Key words and word combinations:** minors, protection, assistance, police, juvenile affairs units (PD), police assistance to minors.

*For citation: Chelpanova M.M. Legal and organizational bases of police assistance to minors (based on materials from the Republic of Crimea) // Vestnik Advanced Training Institute of the MIA of Russia. – 2024. – № 2 (70). – P. 172-177; doi: 10.29039/2312-7937-2024-2-172-177.*

Безопасность и защищенность детей от различных противоправных посягательств сегодня является ключевой социальной проблемой, решение которой предусматривает консолидацию усилий всего общества с целью устранения причин и условий, способствующих нарушению прав и законных интересов несовершеннолетних, а также минимизации их последствий.

Защита несовершеннолетних является приоритетным направлением деятельности полиции. Концепция и правовая основа оказания полицией помощи несовершеннолетним являются важными аспектами обеспечения безопасности и защиты прав детей в обществе. Данная область права и полицейской практики призвана обеспечить надлежащее физическое и психологическое благополучие несовершеннолетних при соблюдении их прав и интересов. Полиция обязана поддерживать безопасность и защиту детей, а также предотвращать различные формы насилия, эксплуатации и жестокого обращения с ними.

Полиция играет важную и ответственную роль в обеспечении безопасности общества. Одной из основных задач полиции является предоставление помощи несовершеннолетним, которые могут оказаться в уязвимом положении и нуждаться в защите и поддержке.

Помощь несовершеннолетним, оказываемая полицией, – это система действий правоохранительных органов по обеспечению безопасности и поддержки детей в различных ситуациях. Это может включать в себя деятельность по предотвращению жестокого обращения с детьми, поиску и спасению пропавших детей, расследованию случаев детской преступности, а также оказанию помощи детям, оказавшимся в кризисных ситуациях. Данной сферой занимаются подразделения по делам несовершеннолетних МВД России (далее – ПДН).

Фундаментальным аспектом работы подразделения по делам несовершеннолетних является превентивная работа, направленная на предотвращение безнадзорности, беспризорности и ювенальной делинквентности. Для реализации данной задачи сотрудники ПДН активно сотрудничают с различными учреждениями, такими

как образовательные и медицинские учреждения, придавая комплексный характер мероприятиям по предотвращению ювенальной преступности. Они выполняют разнообразные функции, включая координацию сотрудничества различных структур в соответствующей системе, мониторинг уровня преступности на конкретной территории, сбор и передачу необходимой информации комиссиям по делам несовершеннолетних и др.

Под оказанием полицией помощи несовершеннолетним предлагается понимать «урегулированную преимущественно нормами административного права, осуществляемую в рамках полномочий, деятельность сотрудников полиции по предоставлению правоохранительных услуг в форме различных видов поддержки, направленной на уменьшение (сведения к минимуму), предотвращение последствий правонарушений либо риска стать пострадавшими от правонарушений, а также восстановление нарушенных прав, свобод и законных интересов несовершеннолетних».

Организация деятельности полиции по оказанию помощи несовершеннолетним осуществляется в соответствии с требованиями:

Конституции Российской Федерации, ст. 45 которой устанавливает, что «Государственная защита прав и свобод человека и гражданина в Российской Федерации гарантируется» [1].

Федеральными законами, которые определяют виды противоправных деяний, направленных против прав и законных интересов несовершеннолетних (КоАП РФ, УК РФ, ГК), устанавливают полномочия полиции и других субъектов оказания помощи (например, «О полиции», «Об основах системы профилактики правонарушений в РФ» [4], «Об основах системы профилактики безнадзорности и правонарушений несовершеннолетних», «Об основных гарантиях прав ребенка в РФ» [5]).

Подзаконными актами, которыми конкретизируются основные направления реализации государственной политики в области обеспечения безопасности детей и подростков (например, Указ Президента РФ от 29 мая 2017 г. № 240 «Об объявлении в



РФ «Десятилетия детства» [2]; распоряжения Правительства РФ от 23 января 2021 г. № 122-р «Об утверждении плана основных мероприятий, проводимых в рамках Десятилетия детства, на период до 2027 года» [3], от 25 августа 2014 г. № 1618-р «Об утверждении Концепции государственной политики в Российской Федерации на период до 2025 года» и др.; определяется порядок реализации подразделениями полиции полномочий по оказанию помощи несовершеннолетним (например, приказы МВД России: от 15 октября 2013 г. № 845 «Об утверждении Инструкции по организации деятельности подразделений по делам несовершеннолетних органов внутренних дел Российской Федерации», от 17 января 2006 г. № 19 «О деятельности органов внутренних дел по предупреждению преступлений» и др.).

Законами субъектов РФ (например, Закон Республики Крым от 1 сентября 2014 г. № 63-ЗРК «О системе профилактики безнадзорности и правонарушений несовершеннолетних в Республике Крым» [6]).

В настоящее время нейтрализация, блокирование и ограничение действий экономических, социальных и морально-психологических факторов, которые негативно влияют на психическое и эмоциональное благополучие детей и подростков, представляют первостепенное значение. Важно разработать совершенно новую концепцию воспитания молодого поколения, основанную на идее превращения ребенка из пассивного объекта воспитания в активного участника социализации личности.

Важными средствами оказания помощи несовершеннолетним являются их правовое просвещение и воспитание. Непременно следует обеспечивать доходчивое доведение правовой информации до детей и подростков с учетом их особенностей и возрастной психологии. Этот процесс должен начинаться как можно раньше, чтобы эффективно формировать их правовое сознание и помогать им развивать навыки в области права. Важным аспектом защиты прав детей является неприкосновенность их жилища, что предусматривает информирование детей сотрудниками ПДН о их правах. Ребенку должно быть известно, что он имеет право на достойное жилье и защиту от нарушений. Это поможет детям уверенно выступать и обращаться за помощью в случае необходимости. В целом защита

прав детей на неприкосновенность их жилища – важный элемент профилактики социальной дезадаптации детей и подростков. Это требует совместных усилий государства, неправительственных организаций и общественности для создания справедливой, безопасной и заботливой среды, где дети смогут вести здоровую и полноценную жизнь.

Как и на всей территории Российской Федерации, в Республике Крым помощь полиции несовершеннолетним лицам оказывается в рамках предоставленных полномочий. Нормативные правовые акты Российской Федерации и Республики Крым содержат в себе специальные меры и процедуры по обеспечению защиты прав и интересов несовершеннолетних [8, с. 164-171].

На примере Республики Крым можно выделить следующие меры, принимаемые сотрудниками полиции для оказания помощи несовершеннолетним.

Во-первых, стоит отметить важную роль полиции в обеспечении информационной и консультационной поддержки несовершеннолетних. Сотрудники полиции обеспечивают доступ к информации о полезных ресурсах и услугах, являющихся полезными для детей и подростков, включая программы образовательного процесса и предоставление разного рода медицинских услуг. Органы внутренних дел также оказывают необходимое информирование и консультирование по правовым вопросам, разъясняют правила безопасности и дают рекомендации по действиям в различных критических ситуациях, помогая при этом несовершеннолетним осознать предоставленные законом права и свободы, что позволяет им чувствовать себя в безопасности.

Во-вторых, органами внутренних дел проводятся комплексные мероприятия по профилактике и предотвращению правонарушений в целях защиты несовершеннолетних от насилия и эксплуатации. При этом до несовершеннолетних доводится их возможность обратиться в правоохранительные органы в случае, если они стали жертвами и свидетелями указанных противоправных деяний.

В-третьих, полиция оказывает колоссальную помощь в случаях пропажи детей и подростков, когда родители или опекуны обращаются в правоохранительные органы. Сотрудники полиции немедленно приступают к поиску несовершеннолетних, применяя все необходимые данные для



обеспечения их безопасности. Кроме того, сотрудниками органов внутренних дел может быть использовано взаимодействие с общественными медиа и другими информационно-коммуникационными каналами для распространения сведений о пропаже и необходимости оказания помощи по поиску детей и подростков со стороны населения. В рамках данного направления деятельности все усилия сотрудников полиции направлены на сокращение времени безвестного отсутствия ребенка и немедленное возвращение его в семью. Чтобы максимально быстро обнаружить местонахождение пропавшего ребенка, органы внутренних дел активно сотрудничают с другими правоохранительными органами и организациями.

В-четвертых, в структуре органов внутренних дел имеются подразделения, сотрудники которых проводят обучающие программы для несовершеннолетних в целях ознакомления их с правилами дорожного движения и безопасностью на дорогах и транспорте, поскольку это направление является одним из основных в нашей повседневной жизни. В процессе информирования несовершеннолетних сотрудники полиции помогают им стать более осведомленными и ответственными участниками дорожного движения. Подобные обучающие программы способствуют осознанию подрастающим поколением своей значимости в общей безопасности на дороге, развитию культуры безопасности среди молодежи, формируют ответственное поведение, содействуя при этом снижению количества аварий.

В-пятых, стоит сказать об активном сотрудничестве сотрудников полиции со школьными психологами. При таком взаимодействии происходит обмен информацией, советами и ресурсами для работы с жертвами буллинга. Сотрудники полиции предоставляют необходимую правовую и консультационную помощь, помогают поддержать жертву и ее семью, принимают оперативные меры по предотвращению конфликтов и насилия в школьной и семейной среде. Осуществляя реагирование на жалобы, сотрудники полиции проводят разъяснительные беседы с потенциальными правонарушителями.

В-шестых, в целях предотвращения преступности, употребления алкоголя, наркотических средств, психотропных веществ и

предупреждения иных правонарушений сотрудники полиции разрабатывают программы и проводят профилактические мероприятия. В процессе данного направления сотрудники полиции информируют несовершеннолетних о возможных опасностях и последствиях, наглядно демонстрируя итоги противоправной деятельности. При этом необходимо отметить, что каждая программа и все профилактические мероприятия проводятся с учетом возрастных особенностей аудитории (в нашем случае – несовершеннолетних), что обеспечивает доступность и запоминаемость материала.

В-седьмых, полиция всегда находится «наготове», чтобы оказать содействие и поддержку молодым людям, которые столкнулись с трудными психологическими ситуациями. В случае необходимости правоохранительные органы предоставляют возможность воспользоваться услугами психологов и консультантов, которые помогут подросткам вернуть эмоциональную стабильность и получить необходимую поддержку.

Полиция в Крыму может оказывать помощь несовершеннолетним в различных ситуациях, включая: реагирование на вызовы и происшествия, связанные с несовершеннолетними, например случаи насилия, похищения, побега из дома, пропажи; предоставление профессиональной помощи и консультаций несовершеннолетним, их родителям или законным представителям; обеспечение безопасности детей в общественных местах, школах, домах отдыха и других учреждениях; участие в проведении профилактических мероприятий и информирование несовершеннолетних о правилах безопасности, законах и наказаниях, наличии доступных институтов помощи (школьный психолог, центры социальной помощи); сотрудничество с другими органами, специализированными учреждениями, социальными службами и неправительственными организациями, работающими с несовершеннолетними.

Дополняя сказанное, следует отметить, что основной задачей для сотрудников ПДН, помимо прочего, является участие в установлении местонахождения ребенка в случае его безвестного исчезновения или получения данных для этого в рамках уголовного производства, открытого по факту его безвестного исчезновения. Для повышения эффективности мероприятий по розыску несовершеннолетних сотрудниками



ПДН на уровне Республики Крым организовано взаимодействие с поисково-спасательным отрядом «ЛизаАлерт» Крым и общественным движением Республики Крым социальных гражданских инициатив «Команда возможностей», которые на безвозмездной основе оказывают помощь в розыске несовершеннолетних, размещая ориентировки разыскиваемых лиц на своих страницах в социальных сетях с целью оперативного распространения информации, при необходимости принимают активное участие в поиске лиц при работе на местности, распространении бумажных ориентировок, оказывают помощь при поисковых мероприятиях в горной, лесной местности либо акватории.

Главенствующее значение занимает оперативно-профилактическое мероприятие «Защита», основными целями которого являются: предупреждение совершения правонарушений и преступлений в отношении детей и подростков; выявление лиц, совершающих преступные посяательства и насильственные действия, включая родителей и законных представителей; принятие мер по обеспечению защиты прав и законных интересов несовершеннолетних. В ходе данного мероприятия сотрудники ПДН МВД по Республике Крым посещают семьи «социального риска», проводят беседы с родителями и законными представителями на тему безопасности детей и дают рекомендации, чтобы избежать несчастные случаи.

Важно отметить, что одним из способов информирования правоохранительных органов и других субъектов о потребности оказания помощи являются телефоны доверия психологической помощи и «горячие линии». Например, в Республике Крым действует «Общероссийский детский телефон доверия», по которому несовершеннолетние могут получить консультативно-психологическую помощь при возникновении любой сложной жизненной ситуации. Также функционирует «горячая линия» по информированию специалистов органов государственной власти об имеющихся недостатках и нарушениях в области охраны материнства и детства.

Одним из направлений совершенствования оказания полицией помощи несовершеннолетним в Республике Крым считаем необходимым создание в отделах полиции нашего региона специализированных помещений с зеркалом Гезелла («зеленая

комната»). Внедрение «зеленой комнаты» в систему оказания помощи несовершеннолетним, попавшим в трудную жизненную ситуацию, поможет снизить психотравмирующие факторы. Такие специализированные комнаты помогают создать благоприятную атмосферу и обеспечить комфорт и безопасность детям, которые нуждаются в помощи правоохранительных органов.

Цели «зеленой комнаты» состоят прежде всего в оказании психологической поддержки и проведении реабилитации несовершеннолетних, которые пережили психоэмоциональную травму, включая жертв насилия и сексуальных преступлений. Осуществляется восстановление их психического благополучия, создаются максимально комфортные условия для несовершеннолетнего при проведении процессуальных действий: снятие стресса, снижение уровня депрессии, стабилизация психоэмоционального состояния.

Задачи «зеленой комнаты»:

- 1) оказание срочной психологической помощи несовершеннолетним, которые пережили психоэмоциональную травму;
- 2) проведение интервью с несовершеннолетними, ставшими жертвами или свидетелями преступлений;
- 3) организация программы реабилитации для несовершеннолетних, переживших психоэмоциональную травму, и их родителей;
- 4) профилактика жестокого обращения и сексуального насилия в обществе.

В подобных специализированных помещениях для несовершеннолетних тщательно соблюдаются все нормы законодательства, связанные с защитой прав и обеспечением их безопасности. Законодательство предписывает специфические правила и процедуры, которым следуют правоохранительные органы при работе с несовершеннолетними, и гарантируют их защиту и достойное обращение.

Необходимо иметь в виду, что правоохранительные органы всегда готовы оказать помощь и поддержку несовершеннолетним в любой ситуации, когда их безопасность подвергается угрозе, или они нуждаются в помощи. В то же время полиция обязана соблюдать установленные законы и процедуры, принимая во внимание возрастные и психологические особенности молодых людей [7, с. 64-68].

Таким образом, благодаря оказываемой полицией помощи несовершеннолетним множество детей получают необходимую



поддержку и защиту. Работа полиции направлена на создание безопасной и поддерживающей среды для детей, чтобы они могли расти и развиваться во всей своей полноте. Полицейские несут ответственность за обеспечение прав и интересов детей и стремятся сделать все возможное

для их благополучия. В рамках своих обязанностей они готовы активно реагировать на случаи нарушений и оказывать юридическую, психологическую и социальную помощь детям, которые оказываются в трудной жизненной ситуации.

1. Конституция Российской Федерации: принята всенародным голосованием 12 декабря 1993 г. (в действующей редакции) // ИПП «Гарант.ру». URL: <http://base.garant.ru/10103000/> (дата обращения: 24.04.2024).

2. Об объявлении в РФ «Десятилетия детства»: указ Президента России от 29 мая 2017 г. № 240 // ИПП «Гарант.ру». URL: <https://base.garant.ru/71684480/> (дата обращения: 24.04.2024).

3. Об утверждении плана основных мероприятий, проводимых в рамках Десятилетия детства, на период до 2027 года: распоряжение Правительства РФ от 23 января 2021 г. № 122-р // ИПП «Гарант.ру». URL: <https://www.garant.ru/products/ipo/prime/doc/400150053/> (дата обращения: 24.04.2024).

4. Об основах системы профилактики правонарушений в Российской Федерации: федеральный закон от 23 июня 2016 г. № 182-ФЗ // ИПП «Гарант.ру». URL: <https://base.garant.ru/71428030/> (дата обращения: 24.04.2024).

5. Об основах системы профилактики безнадзорности и правонарушений несовершеннолетних: федеральный закон от 24 июня 1999 г. № 120-ФЗ (в действующей редакции) // ИПП «Гарант.ру». URL: <https://base.garant.ru/12116087/> (дата обращения: 24.04.2024).

6. О системе профилактики безнадзорности и правонарушений несовершеннолетних в Республике Крым: закон Республики Крым от 1 сентября 2014 г. № 63-ЗПК (в действующей редакции) // ИПП «Гарант.ру». URL: <https://base.garant.ru/23702179/> (дата обращения: 24.04.2024).

7. Беженцев А.А. О совершенствовании федерального законодательства о профилактике правонарушений несовершеннолетних // Вестник Калининградского филиала Санкт-Петербургского университета МВД России. 2019. № 1 (55).

8. Морозова В.Н. Правовые основы деятельности по профилактике правонарушений несовершеннолетних в Республике Крым // Мировая и российская наука: области развития и инноваций: сб. науч. ст. – М.: Перо, 2020.

9. МВД по Республике Крым реализует мероприятия по профилактике семейного насилия, в области защиты прав материнства и детства // URL: <https://82.мвд.рф/news/item/20080895/> (дата обращения: 24.04.2024).

### Информация об авторе:

*М.М. Челпанова, начальник кафедры административного права и административной деятельности органов внутренних дел, кандидат экономических наук, доцент*

### About the author:

*M.M. Chelpanova, head of the department of administrative law and administrative activities of the department of internal affairs, candidate of economics, associate professor*

Статья поступила в редакцию 13.05.2024





**ЗАБРОДА ДМИТРИЙ ГРИГОРЬЕВИЧ**

Крымский филиал Краснодарского университета МВД России  
(Симферополь, Россия)

zabroda\_dg@mail.ru

## ОКАЗАНИЕ ПОЛИЦИЕЙ ПОМОЩИ ЛИЦАМ, НУЖДАЮЩИМСЯ В ЕЁ ЗАЩИТЕ ОТ ПРОТИВОПРАВНЫХ ПОСЯГАТЕЛЬСТВ

**Аннотация.** В статье рассмотрены теоретические и правовые вопросы деятельности полиции по оказанию помощи лицам, нуждающимся в её защите от противоправных посягательств («полицейской помощи»). Актуализирована потребность в проведении дополнительного изучения данной проблематики в условиях интенсификации криминогенных рисков для граждан и угроз общественной безопасности.

Изучены основные подходы к определению понятия «полицейская помощь», выделены её основные признаки, сделан вывод об административно-правовой природе данного вида деятельности полиции, предложена авторская дефиниция термина «полицейская помощь», указаны возможные направления дальнейшего исследования этой темы.

**Ключевые слова и словосочетания:** оказание полицией помощи лицам, нуждающимся в её защите от противоправных посягательств; полицейская помощь; деятельность полиции; противоправные посягательства; административное законодательство.

**Для цитирования:** Заброда Д.Г. Оказание полицией помощи лицам, нуждающимся в её защите от противоправных посягательств // Вестник ВИПК МВД России. – 2024. – № 2 (70). – С. 178-183; doi: 10.29039/2312-7937-2024-2-178-183.

**ZABRODA DMITRY G.**

Crimean Branch of the Krasnodar University of the Ministry of Internal Affairs of Russia (Simferopol, Russia)

### PROVIDING POLICE ASSISTANCE TO PERSONS IN NEED OF ITS PROTECTION FROM ILLEGAL ATTACKS

**Annotation.** The article examines theoretical and legal issues of police activity in providing assistance to persons in need of its protection from unlawful attacks («police assistance»). The need for additional study of this issue in the context of intensifying criminogenic risks for citizens and threats to public safety has been updated.

The main approaches to defining the concept of «police assistance» are studied, its main features are highlighted, a conclusion is drawn about the administrative and legal nature of this type of police activity, the author's definition of the term «police assistance» is proposed, and possible directions for further research on this topic are indicated.

**Key words and word combinations:** provision of police assistance to persons in need of its protection from illegal attacks, police assistance, police activities, illegal attacks, administrative legislation.

*For citation: Zabroda D.G. Providing police assistance to persons in need of its protection from illegal attacks // Vestnik Advanced Training Institute of the MIA of Russia. – 2024. – № 2 (70). – P. 178-183; doi: 10.29039/2312-7937-2024-2-178-183.*

Обеспечение полицией прав и свобод человека в Российской Федерации предусматривает реализацию комплекса мер, одной из целей которых является формирование у граждан ощущения безопасности и спокойствия в различных условиях социальной коммуникации.

Важной составляющей соответствующего механизма выступает наличие у полиции полномочий, позволяющих эффективно предупреждать, выявлять и пресекать противоправные деяния, совершаемые в отношении физических лиц, минимизировать угрозы безопасности общественному порядку, создавать условия для восстановления прав и законных интересов граждан в случае их нарушения.

Изучение общественного мнения, проведенное ВНИИ МВД России в 2023 году, свидетельствует, что показатель оценки уровня защищенности граждан от преступных посягательств по сравнению с 2022 годом увеличился с 58,5% до 59,0%, а на объектах транспорта – с 56,7% до 57,9% [1].

Несмотря на снижение в 2023 году общего количества преступлений, совершаемых в России, в результате преступных посягательств погибло 21,0 тыс. человек (-0,6%), здоровью 32,4 тыс. человек причинен тяжкий вред (-0,6%); больше половины всех зарегистрированных преступлений (53,5%) составляют хищения чужого имущества, совершенные путем: кражи – 583,3 тыс. (-16,4%), мошенничества – 433,7 тыс. (+26,4%), грабежа – 22,2 тыс. (-23,9%), разбоя – 3,4 тыс. (-15,4%). Почти каждая седьмая кража (13,3%), каждый двадцать седьмой грабеж (3,7%) и почти каждое седьмое разбойное нападение (13,5%) были сопряжены с незаконным проникновением в жилище, помещение или иное хранилище [2].

Кроме этого, актуализируется необходимость усиления защиты граждан от террористической угрозы, в первую очередь в местах массового пребывания граждан (спортивных сооружениях, общественном транспорте, в торгово-развлекательных центрах, образовательных организациях, медицинских учреждениях и др.).

Следует отметить, что Федеральный закон «О полиции» среди содержательных элементов, раскрывающих назначение

этого правоохранительного органа, устанавливает, что полиция «...незамедлительно приходит на помощь каждому, кто нуждается в её защите от преступных и иных противоправных посягательств» (оказывает «полицейскую помощь» - курсив Д.З.) (ч. 2 ст. 1) [3].

Приведённая выше норма корреспондируется с другими положениями ФЗ «О полиции», в которых: определены основные направления деятельности полиции (п. 1, 11 ч. 1 ст. 2); закреплены обязанности (п. 3, 17 ч. 1 ст. 13) и права полиции (п. 37 ч. 1 ст. 13), особенности применения отдельных мер государственного принуждения (ч. 1, п. 11 ч. 2, ч. 8, 10, 13 ст. 14; п. 1 ч. 3, ч. 8 ст. 15; п. 1, 8 ч. 1, ч. 4 ст. 15.1; п. 7 ч. 2 ст. 16); порядок и основания применения огнестрельного оружия (ч. 4 ст. 19 и п. 1 ч. 1 ст. 23); основные обязанности (п. 1 ч. 2 ст. 27) и права сотрудников полиции (п. 3 ч. 3 ст. 28); гарантии правовой защиты сотрудника полиции (ч. 6, 7 ст. 30) [3].

Кроме этого, несмотря на использование в профессиональном лексиконе термина «полицейская помощь», ежедневную деятельность сотрудников полиции по её оказанию, в отечественной полицистике этот вид деятельности полиции рассмотрен фрагментарно или в рамках исследования более общей проблематики, а её виды, порядок предоставления нормативно не урегулированы.

Отдельные аспекты предложенной к рассмотрению проблемы исследовались Э.Х. Абишевым, Д.В. Бекетовым, К.С. Бельским, М.И. Еропкиным, В.И. Ковшевацким, С.Г. Костиным, Б.М. Лазаревым, И.Д. Мотрович, А. Оссе, Р.А. Романовым, А.Н. Сандугей, Ю.П. Соловьев. В частности, в учебных и научных публикациях этими авторами определены общие параметры «полицейской помощи» как метода деятельности полиции, анализируются примеры его применения в области противодействия семейно-бытовому насилию, правонарушениям в области охраны общественного порядка, а также в отношении лиц, находящихся в общественных местах в состоянии опьянения.

Думается, что проведение самостоятельного исследования процедур оказания «полицейской помощи» позволит выявить



закономерности её применения органами внутренних дел, сформулировать предложения для совершенствования законодательства о деятельности полиции, а также разработать тактические схемы деятельности сотрудников полиции в типовых ситуациях.

Задачами данной публикации статьи являются: анализ основных подходов к пониманию категории «полицейская помощь» («помощь каждому, кто нуждается в её защите от преступных и иных противоправных посягательств»), выделение признаков, отражающих её правовую природу; формулирование её интегрированное понятие.

Считаем, что для определения содержания категории «полицейская помощь», целесообразно выделить признаки, касающиеся: сущности действий полиции по её оказанию; их процессуальной составляющей (основных этапов); фактических обстоятельств, выступающих основаниями для её оказания; категории лиц, которым она оказывается.

Термин «помощь» в словарях описывается как «...содействия кому-либо; совокупность средств или действий, упрощающих что-либо, ослабляющее действие чего-либо». При этом слова «помощь» и «услуга» названы синонимичными: «услуга» определяется как «действие, приносящее помощь, пользу другому».

В этом же аспекте Б.М. Лазарев предлагает «...помощь со стороны исполнительных органов власти гражданам» воспринимать как «управленческую услугу» [4, с. 46].

Разъясняя свою позицию в части характеристики социального предназначения полиции, Ю.П. Соловей указал, что в отношении этого правоохранительного органа «...правильнее применять понятие «помощь», поскольку услуги должны быть оплачиваемыми» [5, с. 135].

Дискутируя с другими специалистами по вопросу соотношения этих понятий, М.В. Костенников и А.В. Куракин справедливо указывают, что однозначность в его решении «...отражает состояние развития модели взаимоотношений полиции и общества, основанной на общечеловеческих ценностях гуманизма, справедливости и демократии» [6, с. 301-309; 7, с. 13-36].

В свою очередь, глагол «оказывать» определяется как «1. Проявлять, показывать в какой-л. форме свое отношение, к

кому-л., чему-л. // Производить, осуществлять что-л. по отношению к кому-л., чему-л.».

ФЗ «О полиции» для описания соответствующих действий оперирует глаголами «приходит» (ч. 2 ст. 1), «оказывает» (п. 3 ч. 1 ст. 12) (преимущественно). Думается, что форма изложения глагола «приходит» в ч. 2 ст. 1 этого закона говорит об обязательности совершения сотрудниками неотложных защитных действий. В других законодательных и подзаконных актах также используется понятие «оказание» (например, юридической помощи, первой помощи, психиатрической помощи, оказание социальной помощи и т.п.).

Например, ФЗ «Об основах системы профилактики правонарушений в Российской Федерации» определяет, что «..помощь лицам, пострадавшим от правонарушений или подверженным риску стать таковыми, направлена на оказание правовой, социальной, психологической, медицинской и иной поддержки указанным лицам, осуществляемой в соответствии с законодательством России с их согласия в целях минимизации последствий правонарушений либо снижения риска стать пострадавшими от правонарушений» (ст. 27) [8].

Кроме этого, «полицейскую помощь» административисты предлагают рассматривать как метод полицейской деятельности (особый способ охраны (обеспечения) прав граждан (право на жизнь, неприкосновенность, медицинскую помощь), осуществляемый органами полиции путём оказания по просьбе гражданина, а в отдельных случаях без его согласия, определенных услуг социального, медицинского, финансового и иного характера») (К.С. Бельский) [9]; форму взаимодействия полиции и граждан (С.Г. Костин) [10, с. 45-58]; вид поддержки, оказываемой сотрудниками полиции определенному кругу лиц (Д.Г. Заброда, О.С. Олещенко) [11].

По мнению В.И. Ковшевацкого, «полицейской помощи» присущи специальные черты, которые опосредованы: статусом полиции как государственного органа, наделенного контрольно-надзорными и принудительными полномочиями; возможностью предоставления как по просьбе лица, так и без его согласия; отсутствием цели получения прибыли; нормативным регулированием; возможностью предоставления без связи с правонарушениями;



незамедлительностью реагирования на потребность её оказания; видами помощи: правовой, социальной, психологической, медицинской (в рамках первой помощи) и др. [12].

Фактическими обстоятельствами, при наличии которых возникают основания для оказания полицейской помощи, являются: преступные и иные противоправные посягательства.

В толковых словарях русского языка «посягательство» представлено как «попытка завладеть кем-либо, чем-либо, нанести ущерб кому-либо, чему-либо, лишить кого-либо, чего-либо» [13, с. 328], «покушаться, дерзать, замышлять, умышлять, намеревать или притязать, изъявлять требования, больше в значении неправого, корыстного властолюбивого стремления» [14, с. 352].

Закон не определяет вид преступного посягательства, в то же время следует предположить, что незамедлительного реагирования требуют начавшиеся и оконченные в ближайший промежуток времени умышленные преступления (в первую очередь в отношении личности, имущественные и другие преступления, связанные с насилием), промедление с оказанием помощи, при которых могут наступить более тяжкие последствия для физического лица.

Что касается «иных противоправных посягательств», то при определении их состава предлагается исходить из их узкого и широкого понимания. В первом аспекте «противоправные посягательства» – это правонарушения (преступление или административное правонарушение, представляющие собой противоправное деяние (действие, бездействие), влекущие уголовную или административную ответственность), понятие которых закреплено в п. 1 ч. 1 ст. 2 ФЗ «Об основах системы профилактики правонарушений в Российской Федерации» от 23.06.2016 № 182-ФЗ [8].

Во втором – это любое общественно опасное деяние, которое несёт потенциальную угрозу (опасность) наступления нежелательных для общества последствий (законодательный уровень), а также характеризует деяние как признак объективной стороны конкретного состава преступления (административного правонарушения) (правовой уровень) [15, с. 10-11].

Например, к таким административным правонарушениям, по нашему мнению, могут быть отнесены: побои (ст. 6.1 КоАП РФ),

мелкое хищение (ст. 7.27 КоАП РФ), причинение имущественного ущерба путем обмана или злоупотребления доверием (ст. 7.27.1 КоАП РФ); хулиганство (20.1 КоАП РФ), самоуправство (19.1 КоАП РФ) [16].

К сожалению, ФЗ «О полиции» ограничивает оказание полицейской помощи только случаями, связанными с противоправными посягательствами или противоправным поведением самого гражданина (например, пребывающего в общественных местах в состоянии опьянения и утратившего способность самостоятельно передвигаться или ориентироваться в пространстве). В то же время практика свидетельствует, что полиции приходится на помощь гражданам и в ситуациях, вызванных другими обстоятельствами: не связанными с правонарушениями, а вызванными болезнью, малолетством, несчастным случаем, суицидом, которые влекут за собой беспомощное или опасное для жизни положение; опосредованными чрезвычайными ситуациями природного, техногенного, социального или иного характера, угрожающими безопасности личности; предоставлением отдельных услуг: справочных, консультационных, по обеспечению сохранности найденных и сданных в органы внутренних дел документов, вещей, кладов, ценностей и другого имущества, сопровождению транспорта, установлению места нахождения родственников, связь с которыми утрачена и др.

Содержание конкретных действий, совершаемых сотрудниками полиции в процессе оказания помощи, связано с характером противоправного посягательства.

Например, причинение вреда здоровью требует оказания первой и организации оказания медицинской помощи, уничтожение или повреждение личного имущества – материально-финансовой поддержки и обеспечения его возмещения; для минимизации стресса в результате противоправных деяний, сопряженных с насилием, сотрудники полиции оказывают психологическую поддержку пострадавшему и другим лицам (например, членам семьи, находящимся на месте убийства); участковые уполномоченные полиции значительное время уделяют правовому консультированию граждан, в том числе и по вопросам, не касающимся компетенции полиции, разъясняют лицам возможности получения социальных услуг, предоставляемых государственными органами и общественными организациями, порядок обращения в органы



государственной власти и т.п.; сотрудники патрульно-постовой службы предоставляют гражданам справочную информацию о маршрутах движения, месте нахождения различных объектов и т.п.

Большинство указанных действий регулируются нормами административного законодательства, которыми устанавливается: порядок применения мер административного принуждения, например реализуемых в ходе пресечения правонарушений (удаление физического лица с места происшествия, применение специальных мер пресечения и др.), а также применения мер обеспечения производства по делам об административных правонарушениях (например, доставление, в том числе и лиц, находящихся в общественных местах в состоянии опьянения, административное задержание, изъятие вещей и документов и др.); осуществление позитивных полицейских действий по содействию гражданам в реализации их прав (доставление лиц, получивших травмы во время правонарушений, в медицинские учреждения, с использованием служебного и попутного транспорта; информирование родителей или лиц, их замещающих, о доставленных в органы внутренних дел несовершеннолетних, родственников лиц, которые пропали без вести во время чрезвычайных ситуаций (происшествий); организация деятельности волонтерских отрядов в поиске пропавших граждан; правовое информирование граждан о возможностях бесплатной юридической помощи, услугах кризисных центров и социальных служб; охрана имущества граждан, оставшегося без надзора вследствие стихийного бедствия, а также в ходе проникновения в жилище, вскрытия транспортного средства и др.

Рассмотрев учебные и научные публикации, нормативные правовые акты, нами выделены следующие признаки, раскрывающие понятие «оказание полицией помощи нуждающимся в её защите от противоправных посягательств» (полицейской помощи): незамедлительность оказания; отнесение к административно-правовым методам деятельности полиции; возможность её оказания как с согласия лица, так и без такового; урегулированность нормами административного права; осуществление в рамках

полномочий должностных лиц полиции; комплексный характер принимаемых мер (как правовых, так и других (организационных, медицинских, психологических); систематичность оказания; цель – пресечение самого противоправного посягательства либо угрозы его совершения; минимизация последствий соответствующих деяний; восстановление нарушенных прав, свобод и законных интересов лиц, нуждающихся в защите.

Таким образом, под оказанием полицией помощи лицам, нуждающимся в её защите от противоправных посягательств (полицейской помощи), предлагается понимать урегулированную преимущественно нормами административного права, осуществляемую в рамках полномочий деятельность полиции по оказанию различных видов поддержки, направленной на уменьшение (сведения к минимуму), предотвращение последствий противоправных посягательств (преступлений и иных правонарушений) либо риска стать жертвой правонарушений, а также содействие в восстановлении нарушенных прав, свобод и законных интересов пострадавших лиц [11, с. 19-23].

К приоритетным направлениям дальнейшего исследования деятельности полиции по оказанию помощи лицам, нуждающимся в её защите от противоправных посягательств, могут быть отнесены: конкретизация фактических обстоятельств, которые могут выступать её основаниями; уточнение поводов для применения полицией защитных мер и определения их перечня; разработка предложений для совершенствования законодательного регулирования «полицейской помощи»; обобщение позитивного отечественного и зарубежного опыта оказания помощи сотрудниками полиции и выработка на его основе методических рекомендаций для сотрудников подразделений полиции, которые наиболее часто её оказывают (патрульно-постовой службы полиции, участковых уполномоченных полиции и по делам несовершеннолетних ОВД, дежурных частей, ГИБДД МВД России); разработка критериев оценивания эффективности данного вида полицейской деятельности.

1. О результатах изучения общественного мнения о деятельности полиции Российской Федерации в 2023 году по данным ФГКУ «ВНИИ МВД России» // URL: <https://xn--b1aew.xn-->



p1ai/publicopinion (дата обращения: 11.02.2024).

2. Состояние преступности в России за январь-декабрь 2023 года. – М., ГИАЦ МВД России, 2024.

3. О полиции: федеральный закон от 07.02.2011 № 3-ФЗ // Гарант.ру: сайт. URL: <https://base.garant.ru/12182530/> (дата обращения: 25.04.2023).

4. Лазарев Б.М. Общая характеристика взаимоотношений аппарата управления и граждан // Органы управления и статус гражданина: материалы XIII «круглого стола» ученых-административистов СССР и ГДР. – г. Алма-Ата, 1988.

5. Соловей Ю.П. Правовое регулирование деятельности милиции в Российской Федерации: дис. ... д-ра юрид. наук. – М., 1993.

6. Костенников М.В. Принцип законности и его реализация в деятельности сотрудников органов внутренних дел // Полицейская деятельность. 2014. № 3. DOI: 10.7256/2222-1964.2014.3.12361.

7. Куракин А.В. Вопросы системы административного права // Полицейская и следственная деятельность. 2022. № 4. DOI: 10.25136/2409-7810.2022.4.38924 EDN: RLCKHM // URL: [https://nbpublish.com/library\\_read\\_article.php?id=38924](https://nbpublish.com/library_read_article.php?id=38924). (дата обращения: 11.02.2024).

8. Об основах системы профилактики правонарушений в Российской Федерации: федеральный закон от 23.06.2016 № 182-ФЗ // Гарант.ру: сайт. URL: <https://base.garant.ru/71428030/> (дата обращения: 11.02.2024).

9. Бельский К.С. К вопросу о понятии «полицейская помощь» // Административное право на рубеже веков. – Екатеринбург, 2003.

10. Костин С.Г. Методы административной деятельности полиции по предупреждению и пресечению правонарушений в сфере потребления алкогольной продукции // ВВ: Административное право и практика администрирования. 2023. № 1.

11. Заброда Д.Г., Олещенко О.С. Оказание полицией помощи лицам, пострадавшим от семейного насилия: административно-правовой аспект // Теория и практика административного права и процесса: материалы междунар. науч.-практ. конф., Краснодар, 5 октября 2023 г. – Краснодар: Краснодарский университет МВД России, 2024.

12. Ковшевацкий В.И. К вопросу об особенностях оказания полицейской помощи гражданам // Вестник Московского университета МВД России. 2012. № 5. // URL: <https://cyberleninka.ru/article/n/k-voprosu-ob-osobennostyah-okazaniya-politseyskoj-pomoschi-grazhdanam> (дата обращения: 11.02.2024).

13. Словарь русского языка: В 4 т. / под ред А.П. Евгеньевой. 2-е изд., испр. и доп. – М.: Русский язык, 1984. Т. 3. С. 328; Даль В.И. Толковый словарь живого великорусского языка: В 4 т. – СПб: Диамант, 1996. Т. 3. С. 352.

14. Троицкий В.В. Посягательство как категория российского уголовного права: автореф. дис. ... канд. юрид. наук. – Рязань, 2004.

15. Кодекс Российской Федерации об административных правонарушениях: федеральный закон от 30.12.2001 № 195-ФЗ // Гарант.ру: сайт. URL: <https://base.garant.ru/12125267/> (дата обращения: 11.02.2024).

### Информация об авторе:

*Д.Г. Заброда, профессор кафедры административного права и административной деятельности органов внутренних дел, кандидат юридических наук, доцент*

### About the author:

*D.G. Zbroda, professor of the department of administrative law and administrative activities of the department of internal affairs, candidate of legal sciences, associate professor*

Статья поступила в редакцию 07.05.2024



---

**Уважаемые коллеги!**  
**Приглашаем ученых, адъюнктов, аспирантов и соискателей,**  
**а также сотрудников органов внутренних дел принять участие**  
**в опубликовании научных трудов**  
**в научно-практическом журнале «Вестник ВИПК МВД России»**

## **I. УСЛОВИЯ ОПУБЛИКОВАНИЯ МАТЕРИАЛОВ**

1. К рассмотрению редакционной коллегией издания «Вестник ВИПК МВД России» принимаются материалы статей<sup>1</sup>, соответствующие тематической направленности журнала.

2. Уровень оригинальности текста статьи – не менее 70%.

3. Направляя рукопись статьи в журнал, автор подтверждает, что она является оригинальной работой, не опубликованной в другом издании, или не рассматривается для публикации в другом издании. Авторы полностью несут ответственность за подбор и достоверность излагаемых фактов, точность цитат, фамилий и имен, цифровых данных, дат, результатов анкетирования (опросов), качество переводов на английский язык, а также отсутствие сведений, не подлежащих опубликованию в открытой печати.

4. Авторский оригинал рукописи представляется в редакционно-издательский отдел ВИПК МВД России в распечатанном и электронном виде (адрес электронной почты: [rio\\_vipk@mvd.ru](mailto:rio_vipk@mvd.ru)). Статья должна быть вычитана и подписана всеми авторами: «Материал вычитан, цифры, факты, цитаты сверены с первоисточником». Визы проставляются на лицевой стороне последнего листа статьи.

5. Статья должна сопровождаться:

5.1. Внешней рецензией специалиста, кандидата или доктора наук, имеющего наиболее близкую к теме статьи научную специализацию и публикации по тематике рецензируемой статьи в течение последних 3 лет. Подписи рецензентов заверяются гербовой печатью. Редакционная коллегия журнала оставляет за собой право провести дополнительное рецензирование статей.

5.2. Справкой о проверке рукописи статьи на оригинальность с использованием специализированного программного обеспечения с приложением образца заключения, сформированного программой.

5.3. Справкой о возможности открытого опубликования<sup>2</sup>.

5.4. Сведениями об авторе:

- ✓ фото автора (формат JPEG);
- ✓ фамилия, имя, отчество автора (авторов) полностью;
- ✓ ученая степень и ученое звание – при их наличии;
- ✓ место работы, должность;
- ✓ специальное (воинское) звание (класный чин федеральной государственной гражданской службы);
- ✓ телефон (рабочий, мобильный), e-mail, точный почтовый адрес с индексом (для направления авторского экземпляра). После опубликования автору направляется один бесплатный экземпляр.

6. Редакционная коллегия журнала оставляет за собой право в случае необходимости редактировать, сокращать объем статей и принимать решения о невключении их в журнал. Отклоненные редакционной коллегией журнала рукописи научных статей остаются в материалах редакционной коллегии.

7. Договор о предоставлении права использования произведения заключается в устной форме и является безвозмездным, т.е. плата с авторов за публикацию статей

---

<sup>1</sup> Для опубликования принимаются статьи, авторами которых являются не более 3 человек. Статьи адъюнктов, курсантов (слушателей) могут быть опубликованы только в соавторстве с научными руководителями.

<sup>2</sup> Бланки справок о проверке рукописи статьи на оригинальность и о возможности открытого опубликования находятся в свободном доступе на сайте ВИПК МВД России ([https://vipk.mvd.ru/Nauka/Vestnik\\_VIPK\\_MVD\\_Rossii/Avtoram/Uslovija](https://vipk.mvd.ru/Nauka/Vestnik_VIPK_MVD_Rossii/Avtoram/Uslovija)).



не взимается, авторский гонорар не выплачивается. Представляя статью для публикации, автор тем самым выражает согласие на её размещение в тех справочно-правовых системах (в том числе в сети Интернет), с которыми у редакции есть соответствующее соглашение. В случае если представленное исследование дублирует, либо очень похоже на уже опубликованную/ые работу/ы, авторы должны обеспечить серьезное научное обоснование представленной работы, а также дать конкретные ссылки на использованную литературу. Статьи, дублирующие или являющиеся производной ранее опубликованных работ, скорее всего не будут приняты к публикации, особенно, если авторы не представят убедительных на то оснований.

## **II. ТРЕБОВАНИЯ К ОФОРМЛЕНИЮ ТЕКСТА СТАТЬИ**

- объем статьи должен составлять от 10 до 15 страниц текста формата А4, включая таблицы, рисунки, графики, диаграммы и другие нетекстовые элементы, а также библиографический список и приложения;
  - набор в «Word» шрифтом «TimesNewRoman», размером шрифта 14, междустрочный интервал 1,5;
  - для акцентирования элементов текста разрешается использовать курсив, полужирный курсив, полужирный прямой. Подчеркивание текста нежелательно;
  - страницы публикации нумеруются, колонтитулы не создаются;
  - все визуальные объекты должны быть представлены в формате, допускающем форматирование (необходимо для осуществления перевода). Любые рисунки (в том числе графики и диаграммы) должны быть одинаково информативны как в цветном, так и черно-белом виде;
  - все иллюстрации (желательно наличие 2-3) должны иметь наименование и, в случае необходимости, пояснительные данные (подрисовочный текст); на все иллюстрации должны быть даны ссылки в тексте статьи. Слово «Рисунок», его порядковый номер, наименование и пояснительные данные располагают непосредственно под рисунком. Иллюстрации следует нумеровать арабскими цифрами сквозной нумерацией. Если рисунок один, он не нумеруется;
  - все таблицы должны иметь наименование и ссылки в тексте. Наименование должно отражать их содержание, быть точным, кратким, размещенным над таблицей. Таблицу следует располагать непосредственно после абзаца, в котором она упоминается впервые. Таблицу с большим количеством строк допускается переносить на другую страницу. Заголовки граф, как правило, записывают параллельно строкам таблицы; при необходимости допускается перпендикулярное расположение заголовков граф;
  - примечания выносятся из текста документа вниз полосы;
  - затекстовые библиографические ссылки оформляются в соответствии с ГОСТом Р 7.0.5-2008 как перечень библиографических записей, помещенный после текста документа. Нумерация сквозная по всему тексту. Для связи с текстом документа порядковый номер библиографической записи в затекстовой ссылке набирают в квадратных скобках в строку с текстом документа. Если ссылку приводят на конкретный фрагмент текста документа, цитату, в отсылке указывают порядковый номер и страницы, на которых помещен объект ссылки. Сведения разделяют запятой. Пример: [10] или [10, с. 81].
- Объектами составления библиографической ссылки также являются электронные ресурсы локального и удаленного доступа. Ссылки составляют как на электронные ресурсы в целом (электронные документы, базы данных, порталы, сайты, веб-страницы, форумы и т.д.), так и на составные части электронных ресурсов (разделы и части электронных документов, порталов, сайтов, веб-страниц, публикации в электронных сериальных изданиях, сообщения на форумах и т.п.). После электронного адреса



в круглых скобках приводят сведения о дате обращения к электронному сетевому ресурсу: после слов «дата обращения» указывают число, месяц и год.

Список литературы оформляется в соответствии с требованиями ГОСТ Р 7. 0. 100-2018.

Текст статьи должен состоять из вступительной, основной и заключительной частей.

Статья должна содержать:

- фамилию, имя, отчество автора (авторов), напечатанные заглавными буквами;
- занимаемую должность с указанием места работы (службы) (на русском и английском языках);
- название статьи – заглавными буквами (на русском и английском языках).

Статью должны сопровождать аннотация и ключевые слова. Аннотация – краткое резюме проведенного исследования. Аннотация не является вводной частью статьи. Аннотация должна иметь четкую внутреннюю структуру и включать в себя информацию о цели(ях) исследования, методологии, результатах. Объем аннотации – 100-150 слов, ключевые слова на русском и английском языках – 5-10 слов.

Рукописи, оформленные с нарушением установленных правил, не рассматриваются.

Рукописи не возвращаются.

