

## УРАЛЬСКОГО ЮРИДИЧЕСКОГО ИНСТИТУТА МВД РОССИИ

Научно-практический журнал. Учрежден федеральным государственным казенным образовательным учреждением высшего образования «Уральский юридический институт Министерства внутренних дел Российской Федерации». Свидетельство о регистрации средства массовой информации ПИ № ФС77-63039 от 10 сентября 2015 г. выдано Федеральной службой по надзору в сфере связи, информационных технологий и массовых коммуникаций (Роскомнадзор)

### Редакционный совет:

#### Председатель

Гусев А.В., к.ю.н., доцент

#### Члены редакционного совета:

Базаров Р.А., д.ю.н., профессор; Балакшин В.С., д.ю.н., профессор; Бозров В.М., д.ю.н., профессор; Гончаров Д.Ю., д.ю.н., доцент; Грибунов О.П., д.ю.н., профессор; Давлетов А.А., д.ю.н., профессор; Дарменов А.Д., к.ю.н., доцент; Дегтярев С.Л., д.ю.н., профессор; Карасёв А.Т., д.ю.н., профессор; Кодан С.В., д.ю.н., профессор; Майоров В.И., д.ю.н., профессор; Мансуров Г.З., д.ю.н., профессор; Осинцев Д.В., д.ю.н., профессор; Савоськин А.В., д.ю.н., доцент; Семякин М.Н., д.ю.н., профессор; Смыкалин А.С., д.ю.н., профессор; Стельмах В.Ю., д.ю.н., доцент; Татьяна Л.Г., д.ю.н., профессор; Шабуров А.С., д.ю.н., профессор; Шнарбаев Б.К., д.ю.н., доцент

#### Редакционная коллегия:

##### Главный редактор

Голубых Н.В., к.ю.н., доцент

##### Зам. главного редактора

Маслов В.А., к.ю.н., доцент

#### Члены редакционной коллегии:

Аюпова Г.Ш., к.ю.н.; Головизнин А.В., к.ю.н.; Гребенщикова И.В., к.ю.н., доцент; Дерюгин Р.А., к.ю.н.; Западнава Ю.А., к.ю.н.; Казанцев А.О., к.ю.н., доцент; Климович Ю.С., к.ю.н., доцент; Кокорин Д.Л., к.ю.н., доцент; Крысанов А.В., к.ю.н., доцент; Курилов С.И., к.ю.н.; Лаппо Е.А., к.ю.н., доцент; Макеева И.С., к.ю.н., доцент; Носкова Ю.Б., к.ю.н., доцент; Орлов К.А., к.ю.н., доцент; Пересадица О.В., к.ю.н.; Сазон К.Д., к.ю.н., доцент; Спиринов А.В., к.ю.н., доцент; Сергеев Д.Н., к.ю.н., доцент; Хамидуллин Р.С., к.ю.н.; Щетинина Н.В., к.ю.н., доцент; Харламова А.А., к.ю.н., доцент

#### Ответственный секретарь Кудоярова Г.Р.

#### Редактор Бебих И.Б.

#### Переводчик Гузикова В.В.

Научно-практический журнал «Вестник Уральского юридического института МВД России» является рецензируемым периодическим научным печатным изданием, предназначенным для опубликования результатов фундаментальных и прикладных научных исследований по отрасли юридические науки, материалов научно-представительских мероприятий, рецензий на научные издания, информации о научных школах.

Издатель журнала – федеральное государственное казенное образовательное учреждение высшего образования «Уральский юридический институт Министерства внутренних дел Российской Федерации».

Журнал выходит с 2014 года и издается ежеквартально.

Журнал включен в базу данных Российского индекса научного цитирования (РИНЦ), а также представлен в свободном бесплатном доступе в полнотекстовом формате в научной электронной библиотеке.

Журнал включен в Перечень рецензируемых научных изданий, в которых должны быть опубликованы основные научные результаты диссертаций на соискание ученой степени кандидата наук, на соискание ученой степени доктора наук.

Журнал не предназначен для опубликования материалов, содержащих сведения, составляющие государственную, иную охраняемую законом тайну, информацию, предназначенную для служебного пользования.

### Адрес редакции / издательства / типографии:

620057, Свердловская обл., Екатеринбург, ул. Корепина, 66

Тел./факс: (343) 331-70-64

Эл. почта: ural-yui@mvd.ru

Сайт: <http://www.ural-mvd.ru>

ISSN 2312-5640. Подписной индекс: E43226

Подписано в печать 27.12.2023. Формат 60x84/8

Печать офсетная. Бумага офисная

Усл. печ. л. 18,0. Уч.-изд. л. 18,0. Тираж 40 экз. Заказ № 81

Дата выхода в свет 28.12.2023. Свободная цена

## OF THE URAL LAW INSTITUTE OF THE MINISTRY OF THE INTERIOR OF RUSSIA

The Federal Scientific and Practical Journal. The founder and publisher of the journal is the federal state public educational institution of higher education «The Ural Law Institute of the Ministry of the Interior of the Russian Federation».

Certificate of registration of mass media PI № ФС77-63039 dated September 10, 2015, Issued by the Federal Service for Supervision in the field of Communications, Information Technology and Mass Communications (Roskomnadzor)

### Editorial Council:

#### Chairperson

*Gusev A.V., cand. of law, associate professor*

#### Members of the Editorial Council:

*Bazarov R.A., dr. of law, professor; Balakshin V.S., dr. of law, professor;*

*Bozrov V.M., dr. of law, professor; Goncharov D.YU., dr. of law, associate*

*professor; Gribunov O.P., dr. of law, professor; Davletov A.A., dr. of law,*

*professor; Darmenov A.D., cand. of law, associate professor;*

*Degtyarev S.L., dr. of law, professor; Karasyov A.T., dr. of law, professor;*

*Kodan S.V., dr. of law, professor; Majorov V.I., dr. of law, professor;*

*Mansurov G.Z., dr. of law, professor; Osincev D.V., dr. of law, professor;*

*Savos'kin A.V., dr. of law, associate professor; Semyakin M.N., dr. of law,*

*professor; Smykalin A.S., dr. of law, professor; Stelmakh V.Yu., dr. of law,*

*associate professor; Tat'yanina L.G., dr. of law, professor; Shaburov A.S.,*

*dr. of law, professor; SHnarbaev B.K., dr. of law, associate professor*

#### Editorial Board:

##### Chief Editor

*Golubih N.V., cand. of law, associate professor*

##### Chief Editor Deputy

*Maslov V.A., cand. of law, associate professor*

#### Members of the Editorial Board:

*Ayupova G.SH., cand. of law; Goloviznin A.V., cand. of law;*

*Grebenshchikova I.V., cand. of law, associate professor; Deryugin R.A.,*

*cand. of law; Zapadnova Ju.A., cand. of law; Kazancev A.O., cand. of law,*

*associate professor; Klimovich YU.S., cand. of law, associate professor;*

*Kokorin D.L., cand. of law, associate professor; Krysanov A.V.,*

*cand. of law, associate professor; Kurilov S.I., cand. of law; Lappo E.A.,*

*cand. of law, associate professor; Makeeva I.S., cand. of law, associate*

*professor; Noskova Yu.B., cand. of law, associate professor; Orlov K.A.,*

*cand. of law, associate professor; Peresadina O.V., cand. of law; Sazon K.D.,*

*cand. of law, associate professor; Sergeev D.N., cand. of law, associate*

*professor; Spirin A.V., cand. of law, associate professor;*

*Khamidullin R.S. cand. of law; Schetinina N.V., cand. of law, associate*

*professor; Kharlamova A.A., cand. of law, associate professor*

**Executive Secretary** *Kudoyarova G.R.*

**Editor** *Bebikh I.B.*

**Translator** *Guzikova V.V.*

The Scientific and Practical Journal «Bulletin of the Ural Law Institute of the Ministry of the Interior of Russia» is a peer-reviewed periodic scientific publication intended to publish the results of fundamental and applied scientific researches in the sphere legal science, materials of scientific and representative activities, reviews of scientific publications, information about scientific schools.

The publisher of the journal is the federal state public educational institution of higher education «The Ural Law Institute of the Ministry of the Interior of Russia».

The journal is published since 2014 and is published quarterly.

The journal is included into the database of Russian Scientific Citation Index (RSCI) and presented in free access in full-text format in the scientific electronic library.

The journal is included into the list of periodicals recommended for publishing doctoral and PhD research results by the Higher Attestation Commission of the Ministry of Science and Education of the Russian Federation.

The journal is not intended to publish materials containing information constituting a state secret or another secret protected by law, information intended for service use.

Address of the editorial office / publishing house / printing house: 620057, Sverdlovsk region, Ekaterinburg, ul. Korepina, 66. Tel./Fax: (343) 331-70-64; E-mail: ural-yui@mvd.ru Website: <http://www.ural-mvd.ru> ISSN 2312-5640 The index E43226

Signed in the press on December 27, 2023. Format 60x84 / 8 Offset printing. Office paper. Usl. Printer. L. 18.0. Uch.-ed. L. 18.0 Edition 40 copies. Order No. 81 Date of publication on December 28, 2023. Free price

© The Ural Law Institute of the Ministry of the Interior of Russia, 2023

## Содержание

<b>Актуальные вопросы уголовного судопроизводства и уголовно-процессуального законодательства</b>	
<i>Матросова Л.Д., Таршева М.Н., Кокин Д.М.</i> К вопросу об использовании информационных технологий в отечественном уголовном процессе .....	5
<i>Мосина С.В.</i> Процессуальные особенности производства отдельных следственных действий при расследовании доведения до самоубийства несовершеннолетних в сети «Интернет» .....	11
<i>Спирин А.В.</i> Особенности уголовно-процессуальной деятельности прокурора в досудебной части производства по применению принудительных мер медицинского характера .....	15
<b>Актуальные проблемы административного права и процесса</b>	
<i>Галястов М.О.</i> Понятие и дифференциация функций органов внутренних дел .....	22
<b>Актуальные проблемы частного права</b>	
<i>Быкова Е.Г., Казаков А.А.</i> Правовая оценка незаконной банковской деятельности: проблемы квалификации и доказывания с учетом влияния цивилистического аспекта .....	29
<i>Вахмянина Н.Б.</i> Влияние положений гражданского законодательства на расследование преступлений .....	35
<i>Дегтярев С.Л.</i> Гражданско-правовая ответственность и способ защиты личных неимущественных прав в виде компенсации морального вреда .....	40
<i>Мансуров Г.З.</i> Правовой режим аватаров NFT в метавселенной .....	47
<i>Мельник С.В., Батуева А.Б.</i> Правовые пределы судейского усмотрения в гражданском судопроизводстве .....	52
<i>Тумаков А.В., Мельник А.С.</i> Защита прав потребителей в условиях параллельного импорта .....	57
<i>Фазлиева Л.К.</i> Цифровые активы в российском праве: правовая регламентация и правоприменительная практика .....	63
<b>Вопросы криминалистики</b>	
<i>Виноградова О.П.</i> Ситуационный подход при выдвижении версий в ходе расследования преступлений экстремистской направленности .....	67
<i>Дерюгин Р.А.</i> Некоторые аспекты исследования цифровых следов в процессе расследования мошенничеств, совершаемых с использованием сведений о пользователях средств сотовой связи .....	72
<i>Елфимов П.В.</i> Особенности исследования обстановки совершения ятрогенных преступлений .....	77
<i>Латышов И.В.</i> Повышение эффективности технико-криминалистических средств в решении задач судебно-баллистических экспертиз .....	81
<b>Основные тенденции государственно-правового развития</b>	
<i>Артемова Д.И., Романовская О.В.</i> К вопросу о единстве публичной власти .....	86
<i>Гринчинко Н.Я., Игнатовская И.И., Зубкова В.С.</i> Особенности правового регулирования родовых поселений в Российской Федерации .....	92
<i>Савоськин А.В., Руколеев В.А., Лубина Д.С.</i> Проблемы и перспективы развития электронного голосования в Российской Федерации .....	99
<b>Проблемы теории права</b>	
<i>Бредихин А.Л., Удальцов А.А.</i> Функции судебной власти в российской правовой системе на основе анализа отраслевого процессуального законодательства .....	104
<i>Гаврюшкин К.А.</i> Теоретико-правовой анализ категорий «правовые цели» и «правовые ценности» в механизме правового регулирования .....	110
<i>Каргапольцева Н.И., Ханахмедова Л.В.</i> Особенности медиации как юридической процедуры урегулирования споров...117	117
<i>Михеева С.Н., Скипский Г.А.</i> Основные черты российской государственности: генезис и современное состояние .....	122
<i>Попов В.В.</i> Субъективное право как элемент непредписывающего правового регулирования в системе социально-правовых оценок: оценки <i>secundum legem</i> .....	127
<i>Редько А.А., Рудковский В.А.</i> Правовая инициатива как необходимое условие технологической трансформации права .....	133
<b>Теория и практика борьбы с преступностью</b>	
<i>Бабурин В.В., Сурихин П.Л.</i> Теория причин преступности в российской криминологии: проблемы становления и перспективы развития .....	138
<b>Уголовное право и уголовная политика</b>	
<i>Веденин Д.В.</i> Об унификации норм уголовного закона, предусматривающих ответственность за мошенничество .....	144
<i>Щетинина Н.В.</i> Некоторые особенности уголовно-правовой регламентации ответственности за нарушение наказуемых по статье 263 Уголовного кодекса Российской Федерации правил безопасности движения и эксплуатации транспорта .....	149
<b>Укрепление законности и правопорядка</b>	
<i>Гребенщикова И.В.</i> Кодификация советского законодательства отраслей частного и публичного права в условия новой экономической политики .....	153
<i>Овчаренко П.А., Овчаренко Д.А.</i> Прекращение юридических лиц в советском законодательстве в 30-е годы .....	159
<i>Чупров Н.А., Захарчук С.Д.</i> Ведомственный контроль за оперативно-розыскной деятельностью как элемент обеспечения законности в деятельности оперативных подразделений полиции .....	166
<b>Дискуссионная трибуна</b>	
<i>Пушкарёв А.Л.</i> Нормативное закрепление оснований, порядка и пределов участия граждан в пресечении преступлений .....	174

## Contents

<b>Topical issues of legal procedure and criminal procedure legislation</b>	
<i>Matrosova L.D., Tarshева M.N., Kokin D.M.</i> On the use of information technologies in domestic criminal proceedings .....	5
<i>Mosina S.V.</i> Procedural features of certain investigative actions when investigating incitement to suicide of minors on the «Internet» .....	11
<i>Spirin A.V.</i> Features of the prosecutor's criminal procedure in the pre-trial part of the proceedings on the application of compulsory medical measures .....	15
<b>Topical problems of administrative law and process</b>	
<i>Galyastov M.O.</i> The concept and differentiation of functions of internal affairs bodies .....	22
<b>Topical problems of private law</b>	
<i>Bykova E.G., Kazakov A.A.</i> Legal assessment of illegal banking activities: problems of qualification and proof, taking into account the influence of the civil aspect .....	29
<i>Vakhmyanina N.B.</i> Impact of civil law provisions to investigate crimes .....	35
<i>Degtyarev S.L.</i> Civil liability and the methods of protection of the non-property rights in the form of compensation of moral damage .....	40
<i>Mansurov G.Z.</i> The legal regime of NFT avatars in the metaverse .....	47
<i>Melnik S.V., Batueva A.B.</i> Legal limits of judicial discretion in civil legal proceedings .....	52
<i>Tumakov A.V., Melnik A.S.</i> Consumer protection in conditions of parallel import .....	57
<i>Fazlieva L.K.</i> Digital assets in Russian law: legal regulation and law enforcement practice .....	63
<b>Questions of criminalistics</b>	
<i>Vinogradova O.P.</i> Situational approach when putting forward versions during the investigation of extremist crimes .....	67
<i>Deryugin R.A.</i> Some aspects of researching digital trails in the process of investigating frauds committed using information about cellular communication users .....	72
<i>Elfimov P.V.</i> Features of the study of the situation the commission of iatrogenic crimes .....	77
<i>Latyshov I.V.</i> Improving the efficiency of technical and forensic tools in solving the tasks of forensic ballistics examinations .....	81
<b>The main trends of state and legal development</b>	
<i>Artemova D.I., Romanovskaya O.V.</i> To the question of the unity of public authority .....	86
<i>Grinchinko N.Y., Ignatovskaya I.I., Zybko V.S.</i> Features of legal regulation of generic settlements in the Russian Federation .....	92
<i>Savoskin A.V., Rukoleev V.A., Lubina D.S.</i> Problems and prospects of the development of electronic voting in the Russian Federation .....	99
<b>Problems of theory of law</b>	
<i>Bredikhin A.L., Udaltsov A.A.</i> The functions of the judiciary in the Russian legal system based on the analysis of sectoral procedural legislation .....	104
<i>Gavryushkin K.A.</i> Theoretical and legal analysis of the categories of «legal goals» and «legal values» in the mechanism of legal regulation .....	110
<i>Kargapol'tseva N.I., Khanakhmedova L.V.</i> Features of mediation as a legal procedure for resolving disputes .....	117
<i>Mikheeva S.N., Skip'skiy G.A.</i> The main features of Russian statehood: genesis and current state .....	122
<i>Popov V.V.</i> Subjective law as an element of non-prescriptive legal regulation in the system of socio-legal assessments: secundum legem assessments .....	127
<i>Redko A.A., Rudkovsky V.A.</i> Legal initiative as a necessary condition for technological transformation of law .....	133
<b>Theory and practice of combating crime</b>	
<i>Baburin V.V., Surikhin P.L.</i> The theory of the causes of crime in Russian criminology: problems of formation and development prospects .....	138
<b>Criminal law and criminal policy</b>	
<i>Vedenin D.V.</i> On the unification of the norms of the criminal law providing for liability for fraud .....	144
<i>Shchetinina N.V.</i> Some features of the criminal law regulation of liability for violation of the traffic safety rules and transport operation punishable under Article 263 of the Criminal Code of the Russian Federation .....	149
<b>Strengthening of legality and order</b>	
<i>Grebenshchikova I.V.</i> Codification of the Soviet legislation of the branches of private and public law in the context of the new economic policy .....	153
<i>Ovcharenko P.A., Ovcharenko D.A.</i> Termination of legal entities in Soviet legislation in the 30s .....	159
<i>Chuprov N.A., Zakharchuk S.D.</i> Departmental control over operational investigative activities as an element of ensuring legality in the activities of operational police units .....	166
<b>Discussion tribune</b>	
<i>Pushkarev A.L.</i> Regulatory consolidation of the grounds, procedure and limits of citizens' participation in the suppression of crimes .....	174

# АКТУАЛЬНЫЕ ВОПРОСЫ УГОЛОВНОГО СУДОПРОИЗВОДСТВА И УГОЛОВНО-ПРОЦЕССУАЛЬНОГО ЗАКОНОДАТЕЛЬСТВА

Научная статья

УДК 343.1

## К вопросу об использовании информационных технологий в отечественном уголовном процессе

Матросова Лидия Дмитриевна<sup>1</sup>, Таршева Мира Николаевна<sup>2</sup>, Кокин Дмитрий Михайлович<sup>3</sup>

<sup>1,2</sup> Орловский юридический институт МВД России имени В. В. Лукьянова, Орел, Россия

<sup>3</sup> Санкт-Петербургский университет МВД России, Санкт-Петербург, Россия

Автор, ответственный за переписку: Таршева Мира Николаевна, [essi04561@gmail.com](mailto:essi04561@gmail.com)

**Аннотация.** В статье раскрывается содержание основных направлений использования информационных технологий в отечественном уголовном процессе на современном этапе: разработка системы информационно-аналитического и документационного сопровождения уголовно-процессуальной деятельности; получение доказательств, основанных на применении цифровых технологий; внедрение новых, изменение порядка производства существующих следственных и иных процессуальных действий; применение искусственного интеллекта в уголовно-процессуальной деятельности; обеспечение внутриведомственного и межведомственного взаимодействия субъектов уголовно-процессуальной деятельности и участников уголовно-процессуальных отношений, а также иных лиц и организаций, вовлеченных в уголовное судопроизводство. Обозначаются основные достоинства внедряемых информационных технологий в сфере уголовной юстиции.

**Ключевые слова:** цифровизация уголовного судопроизводства, информационные технологии, электронное уголовное дело, информационное межведомственное взаимодействие в уголовном процессе, основные направления информатизации в уголовном процессе, искусственный интеллект

**Для цитирования:** Матросова Л. Д., Таршева М. Н., Кокин Д. М. К вопросу об использовании информационных технологий в отечественном уголовном процессе // Вестник Уральского юридического института МВД России. 2023. № 4. С. 5–10.

Original article

## On the use of information technologies in domestic criminal proceedings

Matrosova Lidiya D.<sup>1</sup>, Tarsheva Mira N.<sup>2</sup>, Kokin Dmitry M.<sup>3</sup>

<sup>1,2</sup> Oryol Law Institute of the Ministry of Internal Affairs of Russia named after V. V. Lukyanova, Orel, Russia

<sup>3</sup> St. Petersburg University of the Ministry of Internal Affairs of Russia, St. Petersburg, Russia

Corresponding author: Tarsheva Mira N., [essi04561@gmail.com](mailto:essi04561@gmail.com)

**Abstract.** The article reveals the content of the main directions of the use of information technologies in the domestic criminal process at the present stage: the development of a system of information-analytical and documentation support of criminal procedural activities; obtaining evidence based on the use of digital technologies; the introduction of new, changing the procedure for the production of existing investigative and other procedural actions; use of artificial intelligence in criminal proceedings; ensuring intradepartmental and interdepartmental interaction of subjects of criminal procedural activity and participants in criminal procedural relations, as well as other persons and organizations involved in criminal proceedings. The main advantages of the implemented information technologies in the field of criminal justice are revealed.

**Keywords:** digitalization of criminal proceedings, information technologies, electronic criminal case, information interdepartmental interaction in criminal proceedings, main directions of informatization in criminal proceedings, artificial intelligence

**For citation:** Matrosova L. D., Tarsheva M. N., Kokin D. M. On the use of information technologies in domestic criminal proceedings // Bulletin of the Ural Law Institute of the Ministry of the Interior of Russia. 2023. № 4. Pp. 5–10.

Происходящие в современном мире процессы, связанные с развитием информационных технологий, так или иначе влияют на все сферы деятельности общества. Государственная деятельность по раскрытию и расследованию уголовных дел не является исключением. Не случайно этой теме в последние годы посвятили свои работы многие ученые-процессуалисты (например, Л. А. Воскобитова [1], В. Н. Григорьев [2], Л. В. Головкин [3], С. В. Зуев [4] и др.).

Прежде чем перейти к анализу законодательства, а также практики применения информационных технологий в сфере отечественной уголовной юстиции, следует определиться с понятийным аппаратом. В соответствии со ст. 2 ФЗ «Об информации, информационных технологиях и о защите информации» от 27 июля 2006 г. № 149-ФЗ<sup>1</sup> под информационными технологиями необходимо понимать «процессы, методы поиска, сбора, хранения, обработки, предоставления, распространения информации и способы осуществления таких процессов и методов», а под информацией – «сведения (сообщения, данные) независимо от формы их представления». Следовательно, такой «собираемый» термин, как «информационные технологии» включает в себя не только все многообразие электронно-вычислительных, механических, аналоговых устройств, но и символическую языковую систему.

Ученые выделяют восемь информационных революций, обусловленных как эндогенными (развитие внутренних «инструментов» человека для работы с информацией, например, интеллекта и памяти, языка), так и экзогенными факторами (развитие внешних технологий, работа которых основана на электромагнитных свойствах материи, например, телефонии, ЭВМ, аппаратно-программных средств и пр.), предвещающая наступление девятой, когда «электронная информация перестанет быть все объемлемым неисчерпаемым ресурсом, на смену его придут более продвинутое технологии» [5, с. 30].

Стремительное развитие информационных технологий и, как следствие, процессов цифровизации

общества открывает новые перспективы для эволюции человечества. И уголовный процесс не может оставаться в стороне. Здесь вопрос, связанный с внедрением новейших технологий в уголовно-процессуальную деятельность, стоит еще более остро. И не случайно, ведь любое общество и государство заинтересовано в эффективности предупреждения, раскрытия и расследования уголовных дел.

Все понимают, какое мощное влияние на уголовный процесс оказали и оказывают (да и будут оказывать) новейшие технологии. Сложно себе представить современного следователя без ПК, принтера, сканера, смартфона и пр. Развитие коммуникаций, средств аудио- и видеозаписи, ЭВМ способствовали появлению новых следственных действий, видов экспертиз и пр. В правоприменительной деятельности органов предварительного расследования, в ходе установления обстоятельств преступления и лица, его совершившего, повсеместно применяется информация, основанная на новых технологиях (получаемая с камер видеонаблюдения, с использованием биометрических персональных данных и т. д.).

При этом нельзя не согласиться с учеными-процессуалистами (Г. М. Меретуков, С. И. Грицаев, В. В. Помазанов и др.), которые оценивают уровень цифровизации и информатизации уголовного процесса как соответствующий «начальному этапу создания цифровых платформ правоохранительных органов и судебной системы» [6, с. 173].

Анализ научной литературы и процессуального законодательства позволил определить основные направления использования информационных технологий в отечественном уголовном процессе на современном этапе:

- 1) разработка системы информационно-аналитического и документационного сопровождения уголовно-процессуальной деятельности;
- 2) получение доказательств, основанных на применении цифровых технологий;
- 3) внедрение новых, изменение порядка производства существующих следственных и иных процессуальных действий;
- 4) обеспечение внутриведомственного и межведомственного взаимодействия субъектов уголовно-

<sup>1</sup> Федеральный закон от 27.07.2006 № 149-ФЗ (с изм. и доп.) «Об информации, информационных технологиях и о защите информации» //СЗ РФ. 2006. № 31. (часть 1). Ст. 3448; 2018. № 52. Ст. 8101.

процессуальной деятельности и участников уголовно-процессуальных отношений, а также иных лиц и организаций, вовлеченных в уголовное судопроизводство.

Эффективное использование криминалистической информации в ходе производства предварительного расследования (с учетом ее многообразия и объема) возможно только в рамках информационно-поисковых систем, которые могли бы обеспечить ее накопление, обработку, хранение и поиск. По словам Ш. Х. Гонова, общий количественный показатель автоматизированных информационных систем (далее – АИС), баз и банков данных системы МВД России (далее – БД) превышает несколько тысяч наименований, однако не все они используются в практической деятельности, что связано с отсутствием единой информационной политики государства [7, с. 15].

Успешно применяемые в служебной деятельности органов предварительного расследования информационные ресурсы сосредоточены в ИЦ (информационных центрах) территориальных ОВД, ГИАЦ (главном информационно-аналитическом центре) МВД России, ЭКЦ (экспертно-криминалистическом центре) МВД России и территориальных ОВД. Речь в данном случае идет о розыскных и криминалистических, оперативно-справочных учетах, банках статистической, архивной и научно-технической информации, интегрированных базах данных регионального или федерального уровня (ИБД-Р, ИБД-Ф), автоматизированных информационных системах (АДИС ЗАО «Папилон», «Сова-Опознание» и др.). Такие ресурсы являются объективной потребностью для органов уголовной юстиции и обеспечивают эффективное информационное сопровождение уголовно-процессуальной деятельности, направленной на установление обстоятельств, подлежащих доказыванию в соответствии со ст. 73 УПК РФ.

В МВД России в 2014 г. была внедрена единая система информационно-аналитического обеспечения деятельности (ИСОД) МВД России, включающая в себя «совокупность аппаратно-программных комплексов, программно-технических средств и автоматизированных информационно-поисковых систем, а также средств и систем связи», предоставившая сотрудникам правоохранительных органов доступ с рабочих мест ко многим сервисам: информационно-поисковым системам, информационно-справочному portalу, обеспечению государственной защиты лиц, электронной почте и документообороту, системе видео-конференц-связи (далее – ВКС) и др. [7, с. 22]. Очевидно, что такие технологические продукты, являясь единым источником информации для сотрудников органов предварительного расследования, позволяют обеспечить эффективный доступ к искомым информационным ресурсам, наладить электронное взаимодействие между всеми подразделениями МВД России, тем самым оптимизировать и рационализировать свою деятельность, а высвобождаемые временные ресурсы направить на расследование уголовных дел, рассмотрение материалов следственных про-

верок и принятие по ним законных и обоснованных решений.

Субъекты уголовно-процессуальной деятельности при осуществлении производства по уголовному делу так или иначе вынуждены обращаться к различным правовым источникам (федеральному законодательству, подзаконным нормативным актам и пр.), а также знакомиться с материалами судебной практики. Ввиду того, что нормативно-правовые акты не являются статичными категориями, им присущ динамичный характер (внесение дополнений, изменений, принятие новых законов и подзаконных актов и т. д.). Сложно себе представить, как можно обойтись без соответствующих информационно-поисковых систем, которые содержат оригинальные тексты этих правовых источников и, кроме того, систематизируют данные об актуальности последних (являются ли они действующими или утратившими силу), обобщают судебную практику. Такие справочно-правовые системы, как «КонсультантПлюс», «Гарант», внедренные в деятельность органов уголовной юстиции и правосудия, позволяют получать актуальные данные относительно интересующего нормативного акта, знакомиться с его содержанием, а также с материалами судебной практики, что также способствует оптимизации и повышению эффективности уголовно-процессуальной деятельности.

Не менее востребованы информационные технологии в ходе сбора доказательственной базы по уголовному делу (материалу доследственной проверки), при производстве оперативно-розыскных мероприятий, следственных действий или иных процессуальных действий на каждой из стадий уголовного судопроизводства. Речь идет о поиске, обнаружении, изъятии, фиксации материальных объектов, а также о фиксации хода и результатов производимых действий. Помимо всего прочего, без соответствующих аппаратно-программных комплексов не обойтись при работе с объектами «виртуального мира», то есть со сведениями, хранящимися на цифровых устройствах или электронных носителях.

Получение информации о соединениях между абонентами или абонентскими устройствами, контроль и запись телефонных и иных переговоров (осмотр и прослушивание фонограмм), использование средств фото-, аудио- и видеofиксации производимых действий, изъятие электронных носителей и копирование с них информации, получение геолокационных данных относительно передвижения мобильных устройств связи и транспортных средств, проведение следственных действий посредством ВКС и т. д. – наглядные примеры использования информационных технологий в процессе доказывания по уголовному делу.

Напомним, что в УПК РФ не так давно произошли изменения, связанные с закреплением возможностей проведения следственных действий (допроса, очной ставки или опознания) (189.1 УПК РФ) и судебных заседаний с участием подсудимого и его защитника, иных лиц (по ходатайству стороны или по инициативе

суда) в судебном заседании путем использования систем ВКС (ст. 240, 241.1, 399 УПК РФ).

В настоящее время ведутся активные научные дискуссии, разрабатываются проекты законов о внесении изменений в УПК РФ по вопросу необходимости расширения возможностей применения электронных технологий. Ученые высказываются о необходимости внедрения в уголовный процесс цифровых платформ, переходе к электронному документообороту и в части фиксации хода и результатов производимых следственных действий (О. А. Зайцев, П. С. Пастухов) [8].

В последние годы наблюдается некая солидарность среди представителей органов государственной власти и научного сообщества в обсуждении проблем развития систем искусственного интеллекта и расширения сфер их применения. Технология искусственного интеллекта (далее по тексту – ИИ) приобретает все большее значение в современном мире благодаря многочисленным возможностям своего применения. ИИ влияет на многие сферы жизнедеятельности, как государственных органов, так и обычных граждан. Целесообразность применения ИИ в уголовном судопроизводстве является дискуссионным вопросом. Прежде всего стоит обратиться к понятию ИИ, которое отражено в законе.

Устойчивое определение ИИ появилось только в 2019 г., с опубликованием Указа Президента РФ от 10 октября 2019 г. № 490 «О развитии искусственного интеллекта в Российской Федерации». В соответствии с положениями данного документа под искусственным интеллектом понимается «комплекс технологических решений, позволяющий имитировать когнитивные функции человека (включая самообучение и поиск решений без заранее заданного алгоритма) и получать при выполнении конкретных задач результаты, сопоставимые, как минимум, с результатами интеллектуальной деятельности человека. Комплекс технологических решений включает в себя информационно-коммуникационную инфраструктуру, программное обеспечение (в том числе то, в котором используются методы машинного обучения), процессы и сервисы по обработке данных и поиску решений». Но даже наличие легального определения не раскрывает возможные перспективы применения ИИ в таком правом институте, как «уголовный процесс»<sup>1</sup>.

В настоящий момент в служебную деятельность активно внедряются технологические разработки, примером могут послужить многочисленные автоматизированные программы, способствующие облегчению деятельности следствия и дознания. Такими являются прежде всего «Конвертер показаний УД v.1.01» и «Запросы УД v 7.00», разработанные в 2017 г. Основной принцип работы «Конвертера» – это автоматизированное написание текста допроса от 3-го лица (приложение 1). Данная система помогает следствен-

ным подразделениям в написании обвинительного заключения, тем самым способствует повышению продуктивности служебной деятельности. Принцип работы приложения «Запросы УД» заключается в автоматизированном создании и генерации запросов с использованием заранее внесенных в систему макетов. На наш взгляд, использование в деятельности правоохранительных органов ИИ и дальнейшее совершенствование уже разработанных приложений ведет к повышению продуктивности и экономии времени должностных лиц. Также стоит отметить законопроект № 426225-7, внесенный Президентом Российской Федерации в Думу в 2018 г., согласно которому предлагалось ввести автоматизированную систему назначения судей на рассмотрение дел. В настоящее время данная система активно используется, совершенствуя судебное делопроизводство.

Поскольку использование ИИ в процессуальной деятельности лишь продолжает свое развитие, результат его использования представляется нам спорным. С одной стороны, эволюция искусственного интеллекта обладает потенциалом для решения сложных задач в области предупреждения и раскрытия преступлений. С ростом возможностей алгоритмов искусственного интеллекта прогнозирующие модели процессуальной деятельности могут быть усовершенствованы, что приведет к более эффективному распределению ресурсов и целенаправленным стратегиям предупреждения преступности. С другой стороны, наряду с потенциальными преимуществами существуют также значительные проблемы этического характера и конфиденциальности. Сбор и анализ огромных объемов данных системами искусственного интеллекта поднимает вопросы о правах личности на неприкосновенность частной жизни и возможности предвзятости в процессах принятия решений. Новые технологии, такие как распознавание лиц и алгоритмы прогнозирования, должны тщательно регулироваться и контролироваться для обеспечения справедливости, подотчетности и соответствия этическим стандартам. Достижение правильного баланса между безопасностью и неприкосновенностью частной жизни будет иметь решающее значение для использования потенциала искусственного интеллекта без ущерба для прав и свобод граждан. Будущее ИИ в процессуальной деятельности, несомненно, будет зависеть от правовых гарантий и этических норм, обеспечивающих его ответственное и полезное внедрение.

В заключение следует подчеркнуть, что разработка и внедрение информационной системы позволяет оптимизировать деятельность правоохранительных органов, следовательно, задачи, стоящие перед уголовной юстицией, можно будет решать наиболее качественно и в более короткие сроки. Ни для кого не секрет, что оперативно предоставленная информация, имеющая следственное значение, способствует повышению показателей раскрываемости преступлений. Речь в данном случае идет, например, о содержании текстовых электронных и голосовых сообще-

<sup>1</sup> О развитии искусственного интеллекта в Российской Федерации: указ Президента РФ от 10.10.2019 № 490 // Собрание законодательства Российской Федерации. 2019. № 41. ст. 5700.

ний, изображений интернет-пользователей и фактах их приема-передачи (данные хранятся в течение года с момента осуществления таких действий); информации, необходимой для декодирования электронных сообщений; биометрических данных и т. д. Эффективное многостороннее информационное взаимодействие между правоохранительными органами и негосударственными организациями является залогом оперативности получения информации, которая впоследствии может сформировать доказательственную базу расследуемого преступления. К сожалению, до настоящего времени подобного рода информационно-технологичные «продукты» не внедрены в деятельность органов предварительного расследования, хотя и ведется определенная работа в этом направлении. Так, на базе Центра взаимодействия и реагирования Департамента информационной безопасности Банка России создана система электронного взаимодействия (АСОИ «ФинЦЕРТ»), позволяющая обеспечить информационный обмен «между участниками финансового рынка, правоохранительными органами, провайдерами и операторами связи, системными интеграторами, разработчиками антивирусного программного обеспечения и другими компаниями, работающими в сфере информационной безопасности», в целях противодействия мошенническим действиям, совершаемым в кредитно-банковской сфере<sup>1</sup>.

Цифровизация современного мира создала основу для информационно-технологического совершенствования предварительного расследования. Поэтому правоохранительным органам необходимо оптимизировать правоприменительную деятельность с учетом всех возможностей современных цифровых преобразований.

#### **Библиографический список**

1. Воскобитова Л. А. Цифровизация начального этапа уголовного судопроизводства как необходимое средство обеспечения прав потерпевших // *Lex Russica (Русский закон)*. 2020. Т. 73. № 4 (161). С. 53–68.
2. Григорьев В. Н. Тенденции и проблемы развития законодательства в области информационных технологий, регулирующего уголовное судопроизводство // *Академическая мысль*. 2019. № 3 (8). URL: <https://cyberleninka.ru/article/n/tendentsii-i-problemy-razvitiya-zakonodatelstva-v-oblasti-informatsionnyh-tehnologiy-reguliruyushego-ugolovnoe-sudoproizvodstvo> (дата обращения: 25.09.2023).
3. Головки Л. В. Цифровизация в уголовном процессе: локальная оптимизация или глобальная революция? // *Юридические науки*. 2019. № 1. С. 15–25.
4. Зуев С. В. Стандарты высокотехнологичного (виртуального) уголовного процесса // *Пермский юридический альманах*. 2023. № 6. URL: <https://cyberleninka.ru/article/n/standarty-vysokotekhnologichnogo>

<sup>1</sup> Более подробно с информационной системой «ФинЦЕРТ» можно ознакомиться на официальном интернет-сайте Банка России. URL: [https://cbr.ru/information\\_security/fincert](https://cbr.ru/information_security/fincert) (дата обращения: 25.09.2023).

virtualnogo-ugolovnogo-protssessa (дата обращения: 25.09.2023).

5. Черкасов В. С. Правовое регулирование применения электронных средств в доказывании на досудебных стадиях уголовного процесса: дис. ... канд. юрид. наук. Хабаровск, 2022. 210 с.
6. Меретуков Г. М. Актуальные вопросы цифровизации уголовного судопроизводства: взгляд в будущее // *Правоприменение*. 2022. Т. 6. № 3. С. 172–185.
7. Апульцин В. А., Гонов Ш. Х., Лебедев В. Н., Петрова В. Ю. Информационные технологии управления и организация защиты информации: курс лекций. Москва: Академия управления МВД России, 2021. 72 с.
8. Зайцев О. А., Пастухов П. С. Формирование новой стратегии расследования преступлений в эпоху цифровой трансформации // *Вестник Пермского университета. Юридические науки*. 2019. № 46. URL: <https://cyberleninka.ru/article/n/formirovanie-novoy-strategii-rassledovaniya-prestupleniy-v-epohu-tsifrovoy-transformatsii> (дата обращения: 23.09.2023).

#### **References**

1. Voskobitova L. A. Digitalization of the initial stage of criminal proceedings as a necessary means of ensuring the rights of victims // *Lex Russica (Russian law)*. 2020. Т. 73. No. 4 (161). Pp. 53–68.
2. Grigoriev V. N. Trends and problems of development of legislation in the field of information technologies regulating criminal proceedings // *Academic thought*. 2019. No. 3 (8). URL: <https://cyberleninka.ru/article/n/tendentsii-i-problemy-razvitiya-zakonodatelstva-v-oblasti-informatsionnyh-tehnologiy-reguliruyushego-ugolovnoe-sudoproizvodstvo> (date of access: 09/25/2023).
3. Golovko L. V. Digitalization in criminal proceedings: local optimization or global revolution? // *Legal Sciences*. 2019. No. 1. Pp. 15–25.
4. Zuev S. V. Standards of high-tech (virtual) criminal process // *Perm legal almanac*. 2023. No. 6. URL: <https://cyberleninka.ru/article/n/standarty-vysokotekhnologichnogo-virtualnogo-ugolovnogo-protssessa> (date of access: 09/25/2023).
5. Cherkasov V. S. Legal regulation of the use of electronic means in evidence at the pre-trial stages of criminal proceedings: dis. ... cand. legal. sciences. Khabarovsk, 2022. 210 p.
6. Meretukov G. M. Current issues of digitalization of criminal proceedings: a look into the future // *Law enforcement*. 2022. Т. 6. No. 3. Pp. 172–185.
7. Apulysin V. A., Gonov Sh. Kh., Lebedev V. N., Petrova V. Yu. Information technologies of management and organization of information security: a course of lectures. Moscow: Academy of Management of the Ministry of Internal Affairs of Russia, 2021. 72 p.
8. Zaitsev O. A., Pastukhov P. S. Formation of a new strategy for investigating crimes in the era of digital transformation // *Bulletin of Perm University. Legal sciences*. 2019. No. 46. URL: <https://cyberleninka.ru/article/n/formirovanie-novoy-strategii-rassledovaniya>

prestupleniy-v-epohu-tsifrovoy-transformatsii (date of access: 09/23/2023).

**Вклад авторов**

Все авторы сделали эквивалентный вклад в подготовку публикации. Конфликт интересов у авторов отсутствует

**Contribution of the authors**

All authors have made an equivalent contribution to the preparation of the publication. There is no conflict of interest among the authors

**Информация об авторах**

Матросова Лидия Дмитриевна – кандидат юридических наук, доцент

Таршева Мира Николаевна – кандидат юридических наук

Кокин Дмитрий Михайлович – кандидат юридических наук

**Information about the authors**

Matrosova Lidiya D. – Candidate of Law, Associated professor

Tarsheva Mira N. – Candidate of Law

Kokin Dmitry M. – Candidate of Law

Статья поступила в редакцию 21.07.2023; одобрена после рецензирования 26.09.2023; принята к публикации 18.12.2023

The article was submitted 21.07.2023; approved after reviewing 26.09.2023; accepted for publication 18.12.2023

Научная статья  
УДК 343.16

## Процессуальные особенности производства отдельных следственных действий при расследовании доведения до самоубийства несовершеннолетних в сети «Интернет»

Мосина Светлана Вячеславовна  
Уральский юридический институт МВД России, Екатеринбург, Россия, 156815916@mail.ru

**Аннотация.** В статье рассматриваются актуальные вопросы расследования доведения несовершеннолетних до самоубийства в сети «Интернет». Особое внимание уделено процессуальному порядку осмотра цифровых носителей как источнику получения значимой информации при расследовании уголовного дела. Предложен алгоритм, направленный на повышение эффективности проведения рассматриваемых следственных действий при раскрытии преступлений данной категории.

**Ключевые слова:** группа смерти, несовершеннолетний, доведение до самоубийства, осмотр, электронный носитель информации

**Для цитирования:** Мосина С. В. Процессуальные особенности производства отдельных следственных действий при расследовании доведения до самоубийства несовершеннолетних в сети «Интернет» // Вестник Уральского юридического института МВД России. 2023. № 4. С. 11–14.

Original article

## Procedural features of certain investigative actions when investigating incitement to suicide of minors on the «Internet»

Mosina Svetlana V.  
Ural Law Institute of the Ministry of the Interior of Russia, Yekaterinburg, Russia, svetlana-p-v@mail.ru

**Abstract.** The article discusses current issues in the investigation of driving minors to suicide on the Internet. Particular attention is paid to the procedural order of inspection of digital media as a source of obtaining significant information during the investigation of a criminal case. An algorithm is proposed aimed at increasing the efficiency of the investigative actions under consideration when solving crimes of this category.

**Keywords:** death group, minor, incitement to suicide, examination, electronic storage medium

**For citation:** Mosina S. V. Procedural features of certain investigative actions when investigating incitement to suicide of minors on the «Internet» // Bulletin of the Ural Law Institute of the Ministry of the Interior of Russia. 2023. № 4. Pp. 11–14.

Защита детей от информации, побуждающей к суициду и опасному для жизни поведению, относится к одной из задач обеспечения национальной безопасности. Необходимость борьбы с обозначенной проблемой также подтверждается и статистическими данными. В частности, Всемирной организации здравоохранения указано, что суицид является одной из основных причин смерти молодых людей в возрасте от 15 до 25 лет.

Проблема суицидальной пропаганды в интернете активно обсуждается на протяжении последних лет.

Широкую огласку она получила в конце 2022 г., когда специалисты Лиги безопасного интернета опубликовали информацию о том, что в различных социальных сетях, особенно в «ВКонтакте», наблюдается повышенная активность сообществ так называемой суицидальной направленности [1]. По их сведениям, насчитывалось несколько сотен таких сообществ, куда мог вступить каждый желающий. Число подписчиков этих групп варьировалось от 10 до 12 тысяч человек.

Региональной общественной организацией «Центр Интернет-технологий» в рамках проведенного анализа тегов, типичных для групп суицидальной тематики, в публичных сообщениях на стенах групп в соцсети «ВКонтакте» обнаружено, что интерес к «группам смерти» возрос в несколько раз по сравнению с прошлым годом. При этом частота обращений на сегодняшний день не снижается, несмотря на широкую огласку рассматриваемой проблемы [2].

Согласно данным, опубликованным в докладе о деятельности Уполномоченного при Президенте РФ по правам ребенка за 2022 г., количество несовершеннолетних, совершивших самоубийство, сокращается. Так, по данным Следственного комитета РФ в 2021 г. было 753 случая, в 2022 г. – 679. Однако существует негативная динамика аутоагрессивного поведения несовершеннолетних в части увеличения числа совершаемых ими суицидальных попыток [3].

При расследовании деяний, связанных с доведением до самоубийства несовершеннолетних с использованием сети «Интернет», следователь сталкивается с множеством трудностей, начиная с проверки сообщения о преступлении, заканчивая принятием итогового решения.

Безусловно, интернет не является единственной причиной, побуждающей ребенка, подростка к совершению суицида. В ходе расследования уголовного дела необходимо устанавливать все обстоятельства, которые могли стать побуждающими факторами деструктивного поведения несовершеннолетнего.

Эффективность расследования во многом зависит от качественного и своевременного проведения следственных действий. Основным направлением расследования доведения до самоубийства, совершенного посредством сети «Интернет», должно стать получение сведений, касающихся воздействия на психику несовершеннолетнего с целью принятия им решения о суициде.

По верному утверждению Ильина Н. Н., действия преступника можно разделить на этапы. На первом злоумышленник находит потенциальную жертву и под вымышленным именем вступает с ней в длительную переписку, выстраивая максимально доверительные отношения. При этом постоянно поддерживается интерес несовершеннолетнего к вопросам, касающимся совершения самоубийства. Далее выясняет подробную информацию об образе жизни жертвы и ее близких. При этом подстрекатель ведет переписку в ночное время и ранние утренние часы (что является дополнительным психотравмирующим фактором), в рамках которой делится контентом, содержащим информацию, направленную на формирование у несовершеннолетнего депрессивного состояния и негативного отношения к окружающей действительности. А на заключительном этапе вовлекает его в своеобразную игру, где предлагает проходить определенные уровни, связанные с причинением себе физического вреда и принятием итогового решения о совершении самоубийства [4, с. 17–18].

Так, в рамках проведенного исследования специалистами Лиги безопасного интернета удалось установить, что девушка-подросток школьного возраста в одной из групп стала в ночное время выполнять какие-то задания, для чего ей необходимо было просыпаться в 4 часа 20 минут утра. В дальнейшем, со слов жертвы, она ежедневно просыпалась в установленное время по будильнику и сразу заходила с мобильного устройства в группу, где начинали демонстрировать различные видеоролики, связанные с самоубийствами подростков. Все сюжеты сопровождалась тревожной музыкой. При этом покинуть переписку было невозможно, так как сразу могли исключить из группы [5].

Все это говорит о том, что при расследовании преступлений, связанных с доведением до самоубийства несовершеннолетних посредством сети «Интернет», особое внимание следует уделять осмотру именно электронного носителя информации. Под ним предлагается понимать переносной материальный носитель, предназначенный для записи, хранения, воспроизведения и использования сведений при помощи электронных средств.

Осмотр необходимо начинать с устройства потерпевшего. Особенностью данного следственного действия является привлечение специалиста в области компьютерной техники, так как следователь обычно не обладает настолько глубокими познаниями в данной отрасли, что может усугубить ситуацию и привести к утрате важной информации. Дополнительно целесообразно привлечь понятых, которые также обладают знаниями компьютерных технологий.

Осмотр устройства (компьютера, ноутбука, планшета) начинается с визуального осмотра. Нужно описать наличие дополнительной техники, подключенной к нему. Эта информация в дальнейшем поможет эксперту сделать вывод, было ли подключение к сети «Интернет» (например, при наличии модема).

Далее требуется выяснить установлены ли на устройстве специальные средства защиты от несанкционированного доступа к информации. Если не требуется введения пароля, то работа специалиста упрощается. Если же устройство затребовало ввести пароль, следует найти способы его восстановления для дальнейшего входа в систему.

Отдельное внимание стоит обратить на особенности осмотра включенного и выключенного устройства. В первом случае нужно определить, какая программа работает в данный момент, подробно описав при этом в протоколе изображения на экране монитора. При необходимости сфотографировать или сделать видеозапись и в дальнейшем приобщить их к протоколу следственного действия в качестве приложения.

При осмотре «рабочего стола» устройства следует обратить внимание на наличие признаков причастности несовершеннолетнего к «группам смерти». При обнаружении каких-либо файлов, указывающих на это, следует подробно описать их содержание в про-

токоле осмотра и скопировать их для дальнейшего приобщения в качестве вещественных доказательств, а также для последующего исследования в лабораторных условиях.

Следующий этап осмотра электронного устройства – вход в браузер, где будут отражены последние интернет страницы, которые посещал несовершеннолетний, а также запросы, которые он делал. Следует изучить всю историю браузера. В ней может отображаться информация о просмотре каких-либо видеозаписей. Даже если попытка перейти по ссылке на них будет неудачной (обычно данные видео после просмотра удаляются), у следователя появится информация о вероятном их просмотре погибшим.

В протоколе описываются все имеющиеся вкладки и их содержание. Затем осмотру подлежат личные страницы погибшего в социальных сетях. При этом в протоколе отражаются все сведения, особое внимание уделяется последним записям и времени их опубликования.

Целесообразно осматривать диалоги погибшего за последние две недели, а еще лучше за последние два месяца, так как именно столько, по мнению специалистов, дается ребенку, подростку времени для осознания того, что он должен совершить суицид. По ключевым словам «смерть», «суицид», «игра» выделяются важные для расследования уголовных дел данной направленности диалоги. Нужно изучать содержание каждого из них на предмет причастности к «группам смерти». Если представится возможность найти такую информацию в ходе осмотра, то в протоколе описываются все данные о лице, с которым велась переписка, ее содержание и отношения между ним и погибшим. Диалоги также могут быть сфотографированы и в дальнейшем приобщены в качестве вещественных доказательств.

Обязательно следует изучить группы, на которые был подписан погибший, и их содержание (в протоколе описываются наименования групп, сведения об организаторах, размещенная информация).

С аналогичной целью установления причастности несовершеннолетнего к «группам смерти» исследуется и содержание его переписок в личном телефоне.

Вместе с тем, следует отметить, что осмотр предмета и осмотр информации, содержащейся на электронном носителе, носит ряд принципиальных отличий. Так, при осмотре предмета, например орудия совершения преступления, правоприменитель имеет возможность оценить его значимость для уголовного дела с точки зрения доказательственного значения посредством использования основных органов чувств (слуха, зрения, обоняния, осязания). С информацией, содержащейся на электронном носителе, следователь или дознаватель, не всегда может ознакомиться путем простого осмотра. Зачастую она является скрытой, зашифрованной. Поэтому целесообразно говорить об обязательном участии специалиста при производстве осмотра электронных носителей информации.

Справедливым будет замечание о том, что в УПК РФ нет прямого указания, обязывающего следователя или дознавателя привлекать к проведению указанного следственного действия специалиста. Решение принимается на их усмотрение. Однако следует отметить, что в случае отсутствия специалиста при производстве осмотра электронного носителя информации, а также сведений, содержащихся на нем, или нарушения определенного алгоритма действий могут быть допущены уничтожение или искажение первоначальных сведений, имеющие значение для расследования уголовного дела. А сам факт отсутствия специалиста вызывает сомнения в достоверности полученных таким образом доказательств у стороны защиты<sup>1</sup>. Защитники, адвокаты подобные протоколы осмотра электронных носителей информации зачастую просят признать недопустимым доказательством, так как способ их получения не исключает возможности монтажа или иной фальсификации со стороны следственных органов.

Между тем подобные жалобы и доводы признаются судами несостоятельными в связи с отсутствием, как указывалось выше, у следователя предусмотренной ст. 177 УПК РФ прямой обязанности по привлечению к проведению следственного осмотра специалиста. В большинстве судебных актов его участие в осмотре информации на электронных носителях признается излишним. Более того протокол подобного осмотра является допустимым доказательством даже в случае отсутствия проведения в дальнейшем соответствующей экспертизы записей с компьютера или иного цифрового устройства.

Несмотря на то, что протокол осмотра электронного носителя информации без участия специалиста признается судом допустимым доказательством, рекомендуется привлекать специалиста в следующих случаях:

- поиск и открытие закрытых для общего доступа файлов;
- обнаружение признаков удаления файлов и их изменения, а также реквизитов произведенных с ними операций.

Законодатель в ст. 58 УПК РФ устанавливает, что специалистом является лицо, которое, во-первых, обладает соответствующими специальными знаниями, во-вторых, привлекается для содействия в обнаружении, закреплении и изъятии предметов и документов, для применения технических средств в исследовании материалов уголовного дела, для постановки вопросов эксперту или для разъяснения сторонам и суду вопросов, входящих в его профессиональную компетенцию. Специалист также содействует следователю в случаях, когда необходимо установить место нахождения электронного носителя, обнаруженного при осмотре места происшествия в компьютерной техни-

<sup>1</sup> См.: Обзор судебной практики по участию специалиста и производству судебных экспертиз при исследовании цифровой информации. URL: <https://pravo163.ru> (дата обращения: 17.07.2023).

ке, или разъяснить принципы работы электронного устройства и соответствующего оборудования.

В каждом случае привлечения лица в качестве специалиста для оказания содействия в ходе следственного действия необходимо убедиться в том, что оно обладает необходимыми специальными познаниями в интересующей области. Причем они могут относиться лишь к отдельным аспектам работы в сфере компьютерной информации. В каждом конкретном случае следователь должен определить, какого рода специалист необходим при производстве следственных действий.

Принимая решение о привлечении специалиста к участию в осмотре электронных носителей информации, следователь (дознатель) должен учитывать уровень его квалификации. К критериям компетентности специалиста можно отнести наличие:

- высшего образования и опыта работы в области информационной безопасности;
- навыков копирования информации в целях сохранения ее целостности и полноты с точки зрения криминалистической значимости;
- узконаправленных (при необходимости) знаний в области работы с конкретным электронным носителем информации.

Таким образом, при осмотре электронных носителей информации в ходе расследования преступлений, связанных с доведением до самоубийства несовершеннолетних посредством сети «Интернет», следует соблюдать ряд рекомендаций:

1. Осмотр начинается с устройства, где велась переписка жертвы с так называемым куратором.
2. Для проведения осмотра привлекаются специалисты, обладающие специальными познаниями в области работы с информацией, которая может быть зашифрована или изменена.
3. К осмотру в целях толкования специальных терминов, содержащихся в переписке, которые могут содержать криминалистически значимую информацию, привлекаются специалисты, обладающие специальными познаниями в сфере молодежной субкультуры.
4. С учетом того, что сведения, представляющие значение для расследования уголовного дела данной категории, могут содержаться и в иных электронных источниках информации, их осмотр также необходимо проводить в соответствии с рекомендациями по внешнему и внутреннему осмотру.

#### **Библиографический список**

1. Противодействие деструктивному контенту обсудили на форуме «Здоровье и безопасность детей». URL: <https://ligainternet.ru/news/page/19> (дата обращения: 17.07.2023).
2. «Группы смерти» снова активизировали свою деятельность. URL: <https://rocit.ru> (дата обращения: 17.07.2023).
3. Доклад о деятельности Уполномоченного при Президенте РФ по правам ребенка за 2022 г. URL: <https://deti.gov.ru/Deyatelnost/documents> (дата обращения: 17.07.2023).

4. Ильин Н. Н. Вопросы квалификации и расследования доведения до самоубийства несовершеннолетних с помощью сети Интернет: практическое пособие. М.: Московская академия Следственного комитета, 2022. 88 с.

5. Расследование дел о суициде подростка через Интернет. URL: <https://gkh-expert.ru/poslednie-novosti> (дата обращения: 17.07.2023).

#### **References**

1. Countering destructive content was discussed at the “Children’s Health and Safety” forum. URL: <https://ligainternet.ru/news/page/19> (date of access: 07/17/2023).
2. “Death groups” have intensified their activities again. URL: <https://rocit.ru> (access date: 07/17/2023).
3. Report on the activities of the Commissioner under the President of the Russian Federation for Children’s Rights for 2022. URL: <https://deti.gov.ru/Deyatelnost/documents> (date of access: 07/17/2023).
4. Ilyin N. N. Questions of qualification and investigation of incitement to suicide of minors using the Internet: a practical guide. M.: Moscow Academy of the Investigative Committee, 2022. 88 p.
5. Investigation of cases of teenage suicide via the Internet. URL: <https://gkh-expert.ru/poslednie-novosti> (date of access: 07.17.2023).

#### **Информация об авторе**

Мосина Светлана Вячеславовна – кандидат юридических наук, доцент

#### **Information about the author**

Mosina Svetlana V. – Candidate of Law, Associate Professor

Статья поступила в редакцию 21.07.2023; одобрена после рецензирования 10.08.2023; принята к публикации 18.12.2023

The article was submitted 21.07.2023; approved after reviewing 10.08.2023; accepted for publication 18.12.2023

Научная статья  
УДК 343.16

## Особенности уголовно-процессуальной деятельности прокурора в досудебной части производства по применению принудительных мер медицинского характера

Спирин Александр Владимирович  
Уральский юридический институт МВД России, Екатеринбург, Россия, a\_v\_spirin@bk.ru

**Аннотация.** Статья посвящена рассмотрению отдельных аспектов участия прокурора в производстве по применению принудительных мер медицинского характера. Автор исследует основные проблемы правового регулирования указанного производства в досудебной его части. В статье последовательно проанализированы полномочия прокурора по обеспечению правильного определения подсудственности, исполнению требований законодательства при назначении и производстве судебно-психиатрической экспертизы, обеспечению права на защиту и иных прав лица, в отношении которого осуществляется производство, а также соблюдению требований Уголовно-процессуального кодекса Российской Федерации на завершающем этапе расследования. На основании проведенного исследования автор формулирует ряд предложений, направленных на уточнение процессуального регулирования завершающего этапа данного производства, а также на дополнение текста нормативных правовых актов Генеральной прокуратуры РФ.

**Ключевые слова:** производство по применению принудительных мер медицинского характера, прокурор, следователь, обвиняемый, подозреваемый, экспертиза, окончание расследования

**Для цитирования:** Спирин А. В. Особенности уголовно-процессуальной деятельности прокурора в досудебной части производства по применению принудительных мер медицинского характера // Вестник Уральского юридического института МВД России. 2023. № 4. С. 15–21.

Original article

## Features of the prosecutor's criminal procedure in the pre-trial part of the proceedings on the application of compulsory medical measures

Spirin Alexander V.  
Ural Law Institute of the Ministry of the Interior of Russia, Yekaterinburg, Russia, a\_v\_spirin@bk.ru

**Abstract.** The article is devoted to the consideration of certain aspects of the participation of the prosecutor in the proceedings on the application of compulsory medical measures. The author explores the main problems of legal regulation of the specified proceedings in its pre-trial part. The article consistently analyzed the powers of the prosecutor to ensure the correct determination of jurisdiction, compliance with the requirements of the law in the appointment and production of a forensic psychiatric examination, ensuring the right to protection and other rights of the person in respect of whom the proceedings are carried out, as well as compliance with the requirements of the Code of Criminal Procedure of the Russian Federation at the final stage of the investigation. Based on the study, the author formulates a number of proposals aimed at clarifying the procedural regulation of the final stage of this production, as well as at supplementing the text of regulatory legal acts of the General Prosecutor's Office of the Russian Federation.

**Keywords:** production on the application of compulsory measures of a medical nature, prosecutor, investigator, the accused, suspect, expertise, end of investigation

**For citation:** Spirin A. V. Features of the prosecutor's criminal procedure in the pre-trial part of the proceedings on the application of compulsory medical measures // Bulletin of the Ural Law Institute of the Ministry of the Interior of Russia. 2023. № 4. Pp. 15–21.

Характеристику процессуального статуса того или иного участника уголовно-процессуальной деятельности (далее – УПД) целесообразно начать с определения его функции в процессе. Не является исключением и такой участник, как прокурор. Уголовно-процессуальный кодекс Российской Федерации (далее – УПК РФ) в общих чертах определяет функциональную направленность его деятельности: данный участник в пределах своих полномочий осуществляет публичное уголовное преследование, а кроме того, обеспечивая исполнение закона в досудебном производстве, надзирает за процессуальной деятельностью органов следствия и дознания. Наконец, в ходе судебного разбирательства по уголовному делу прокурор поддерживает государственное обвинение, обеспечивая его законность и обоснованность.

Приведенные выше положения закона относились к УПД прокурора в целом. Допустимо ли в полной мере распространить данные положения на УПД прокурора в рамках отдельных производств, в частности производства о применении принудительных мер медицинского характера (далее – ПММХ)? Ответ на данный вопрос далеко не очевиден. Прежде всего, возникают сомнения по поводу того, можно ли считать, что прокурор (и следователь) в досудебной части этого производства осуществляет уголовное преследование как последнее понимает УПК РФ – т. е. процессуальную деятельность в целях изобличения подозреваемого, обвиняемого в совершении преступления. В ходе данного производства в определенный момент «исчезает» процессуальная фигура подозреваемого (обвиняемого) и возникает не имеющее определенного процессуального положения «лицо, в отношении которого осуществляется производство», а расследование проводится по факту совершения запрещенного уголовным законом деяния. Также очевидно, что в судебном разбирательстве поддержания государственного обвинения нет, в связи с этим УПК РФ упоминает в соответствующих статьях (ст. 441) не государственного обвинителя, а прокурора.

Отмеченная неопределенность сущности уголовно-процессуальной деятельности прокурора в рамках рассматриваемого производства порождает в научной среде попытки ее разрешения. Рассмотрим некоторые из выдвинутых учеными предложений.

Так, по мнению П. А. Колмакова, прокурор в рассматриваемом производстве реализует функцию уголовного преследования, но в специфической форме. Эта форма – требование о применении ПММХ [1, с. 898].

И. С. Дикарев не сомневается, что в рассматриваемом производстве сторона обвинения в целом осуществляет функцию уголовного преследования. Для устранения возможных колебаний в справедливости своей позиции ученый предлагает корректировку п. 55 ст. 5 УПК РФ, существенно расширяющую объем соответствующего понятия: «Уголовное преследование – процессуальная деятельность, осуществляемая стороной обвинения в целях изобличения лица в совер-

шении деяния, запрещенного уголовным законом» [2, с. 41–44; 3, с. 23–25].

В. Д. Холоденко, в свою очередь, обращая внимание на то, как сформулировано понятие «обвинение» в УПК РФ («утверждение о совершении определенным лицом деяния, запрещенного уголовным законом, выдвинутое в порядке, установленном настоящим Кодексом»), приходит к выводу, что оно может быть применимо и для производства о применении ПММХ. Выдвижение обвинения в данном случае, с точки зрения этого автора, происходит путем вынесения постановления о направлении уголовного дела в суд для применения ПММХ. Предъявление обвинения заключается во вручении копии такого постановления защитнику и законному представителю лица, в отношении которого осуществляется производство. Никаких сомнений в том, что следователь и прокурор осуществляют в рамках этого производства уголовное преследование, у В. Д. Холоденко, таким образом, нет [4, с. 20–22].

Все приведенные выше позиции ученых, без сомнения, заслуживают внимания, но при этом, как представляется, в них есть и недостатки. В частности, они в недостаточной степени учитывают специфику уголовно-процессуальной деятельности прокурора в производстве по применению ПММХ (по сравнению с «обычным» производством). В то же время такая специфика существует и нуждается в отдельном исследовании. На наш взгляд, деятельность прокурора в данном производстве – один из его особых видов УПД [5]. Данное понятие используется как в текстах высших органов судебной власти, так и в научной литературе. Так, например, Н. В. Буланова использует термин «особые виды участия прокурора в рассмотрении уголовных дел судами». Особыми данные виды участия являются потому, что деятельность прокурора при их осуществлении не определяется исключительно функцией уголовного преследования. К названным особым видам участия прокурора в рассмотрении уголовных дел судами Н. В. Буланова относит, в числе некоторых других, участие при производстве по применению ПММХ (гл. 51 УПК РФ) [6, с. 41]. Нам представляется, что в качестве особого вида деятельности следует рассматривать и участие прокурора в досудебной части указанного производства.

Тесную связь участия прокурора в производстве по применению ПММХ с его деятельностью по уголовному преследованию и (или) надзору отрицать невозможно. В то же время не стоит и отождествлять эти виды деятельности, если не трактовать надзор и уголовное преследование предельно расширительно.

Остановимся на некоторых особенностях досудебной части производства по применению ПММХ, которые существенно влияют на содержание уголовно-процессуальной деятельности прокурора. Каждая из рассматриваемых далее особенностей предполагает использование прокурором определенных правовых средств, которые также будут обозначены в тексте статьи.

1. Обеспечение соблюдения требований УПК РФ о подследственности.

Как известно, УПК РФ признает обязательным производство предварительного следствия по такого рода уголовным делам. Это означает, что прокурору следует обеспечить (при установлении необходимых оснований) своевременную передачу уголовного дела от органа дознания следователю<sup>1</sup>. В случае установления при проверке уголовного дела, находящегося в производстве дознавателя, совокупности доказательств, позволяющей сделать вывод, что уголовно-преследуемое лицо совершило соответствующее деяние в состоянии невменяемости или у него после совершения преступления наступило психическое расстройство, прокурору следует принять решение об изъятии уголовного дела у органа дознания и передаче его следователю, указав основания такой передачи. О наличии оснований для принятия названного решения могут свидетельствовать: обращения к дознавателю уголовно-преследуемого лица и (или) его защитника (например, о назначении судебно-психиатрической экспертизы, истребовании определенных медицинских документов и т. п.), жалобы, поступившие в прокуратуру, справки о психическом состоянии подозреваемого, о постановке его на учет в психоневрологическом диспансере, показания подозреваемого, свидетелей, в которых содержится информация о наличии психического расстройства, а также иные процессуальные документы.

Обращение к Постановлению Пленума Верховного Суда РФ дает прокурору определенные ориентиры в оценке обстоятельств, вызывающих сомнение во вменяемости уголовно-преследуемого лица. К таким обстоятельствам Пленум, в частности, относит: наличие данных о том, что лицу ранее оказывалась психиатрическая помощь, об обучении его в учреждении для лиц с задержкой или отставанием в психическом развитии, о получении им в прошлом черепно-мозговых травм, а также странности в поведении и высказываниях, свидетельствующие о возможном пси-

<sup>1</sup> В этом отношении интерес представляет положение, содержащееся в п. 18 Постановления Пленума Верховного Суда РФ от 7 апреля 2011 г.: «Если в ходе судебного разбирательства дела, поступившего с *обвинительным заключением*, будет установлено, что подсудимый во время совершения деяния находился в состоянии невменяемости или у подсудимого после совершения преступления наступило психическое расстройство, лишающее его возможности осознавать фактический характер и общественную опасность своих действий (бездействий) либо руководить ими, суд *выносит постановление в порядке, предусмотренном главой 51 УПК РФ, не возвращая дела прокурору*. Когда указанные обстоятельства будут установлены по делу, поступившему с обвинительным актом, такое дело подлежит возвращению прокурору в соответствии со ст. 237 УПК РФ, поскольку с учетом положения ч. 1 ст. 434 УПК РФ по делам данной категории *производство предварительного следствия обязательно*». См.: Постановление Пленума Верховного Суда РФ № 6 от 7 апреля 2011 г. «О практике применения судами принудительных мер медицинского характера» // Российская газета. 2011. № 84.

хическом расстройстве, в том числе высказывания об испытываемых болезненных (психопатологических) переживаниях и другие обстоятельства<sup>2</sup>.

Каких-либо препятствий для реализации об-суждаемого полномочия прокурора действующее правовое регулирование не содержит. Вместе с тем представляется целесообразным включить в нормативный правовой акт Генеральной прокуратуры РФ<sup>3</sup> отдельное требование к прокурорам обращать внимание на наличие по уголовному делу предусмотренных ст. 433 УПК РФ оснований для производства о применении ПММХ. Соответствующее постановление прокурора, содержащее обоснование передачи дела по подследственности, следует расценивать в данном случае как отправную точку производства о применении ПММХ.

2. Обеспечение исполнения требований законодательства при назначении и производстве судебно-психиатрической экспертизы.

Некоторые ученые связывают начало производства о применении ПММХ именно с вынесением постановления о назначении данной экспертизы, поскольку в связи с принятием такого решения законодатель упоминает о появлении дополнительной гарантии – обязательного участия защитника, если тот ранее не участвовал в уголовном деле [7, с. 24]. Поскольку назначение и производство судебно-психиатрической экспертизы согласно нормам УПК РФ (п. 3 ст. 196 УПК РФ) возможно только в отношении подозреваемого или обвиняемого, прокурор должен убедиться, что уголовно-преследуемому лицу в установленном порядке придан соответствующий статус. Кроме того, следует напомнить, что действиям лица, в отношении которого назначается и проводится судебно-психиатрическая экспертиза, должна быть дана правильная юридическая оценка. Так как нормы УПК РФ не предусматривают каких-либо альтернативных вариантов решения обозначенных задач (например, вынесения постановления о квалификации действий лица, в отношении которого осуществляется производство о применении ПММХ [8, с. 152]), то единственным законным способом постановки лица в статус обвиняемого и закрепления юридической оценки его действий остается вынесение постановления о привлечении в качестве обвиняемого. Как и в обычном производстве, копия соответствующего постановления должна быть направлена следователем прокурору (ч. 9 ст. 172 УПК РФ). Прокурорам необходимо руководствоваться при этом требованиями приказа Генеральной прокуратуры РФ и обращать внимание на своевременность направления подобных копий. Кроме того, прокурорам предпи-

<sup>2</sup> См.: Постановление Пленума Верховного Суда РФ № 6 от 7 апреля 2011 г. «О практике применения судами принудительных мер медицинского характера» // Российская газета. 2011. № 84.

<sup>3</sup> См.: Приказ Генерального прокурора РФ от 19 января 2022 г. № 11 «Об организации прокурорского надзора за процессуальной деятельностью органов дознания» // Законность. 2022. № 4.

сывается обеспечивать незамедлительное изучение данных процессуальных документов на соответствие положениям уголовно-процессуального и уголовного законодательства, при наличии оснований по мотивированному письменному запросу ознакомиться с материалами находящегося в производстве уголовного дела. Выявив нарушения закона, прокуроры должны требовать их устранения<sup>1</sup>.

Еще одним аспектом прокурорского надзора в рамках рассматриваемого производства следует считать обеспечение возможности стороне защиты реализовать свои права, связанные с назначением и производством экспертизы. В этой связи Генеральный прокурор РФ требует от нижестоящих прокуроров обращать внимание на строгое исполнение следователями требований ч. 3 ст. 195 УПК РФ и остро реагировать на случаи неознакомления с постановлением о назначении судебной экспертизы до начала ее производства лица, в отношении которого она назначена, а также защитника и законного представителя<sup>2</sup>. Правовое средство устранения возможных нарушений закона в приказе прямо не указано, но представляется, что в зависимости от конкретных обстоятельств прокурор вправе использовать требование (п. 3 ч. 2 ст. 37 УПК РФ) либо (в исключительных случаях) вынести постановление о признании заключения экспертизы недопустимым доказательством.

При оценке заключения судебно-психиатрической экспертизы прокурорам следует обращать внимание также на соблюдение требований УПК РФ при ее назначении и производстве. В частности, прокурорам предписывается проверить соблюдение положений, касающихся обеспечения независимости и компетентности эксперта, включая наличие необходимых документов (аттестации и лицензии), если это предусматривают нормативные правовые акты в сфере судебно-экспертной деятельности<sup>3</sup>. Правовым средством устранения выявленных нарушений может являться постановление о признании заключения экспертизы недопустимым доказательством (ч. 3 ст. 88 УПК РФ). Если нарушения, допущенные при назначении и производстве экспертизы, были выявлены на этапе проверки прокурором материалов уголовного дела, поступившего к нему с постановлением о направлении в суд для применения ПММХ, то прокурор, помимо признания заключения экспертизы недопустимым доказательством, принимает реше-

ние о возвращении уголовного дела следователю для производства дополнительного расследования.

Для обеспечения своевременности реализации прокурором полномочий по устранению возможных нарушений закона, на наш взгляд, было бы целесообразно закрепить в УПК РФ либо на уровне ведомственных приказов обязанность следователя направлять прокурору копию постановления о назначении судебно-психиатрической экспертизы незамедлительно после вынесения такого постановления.

3. Обеспечение права на защиту и иных прав лица, в отношении которого осуществляется производство. Это предполагает, в частности, проверку прокурором соблюдения следующих требований УПК РФ:

- об обязательности участия защитника с момента объявления лицу, подозреваемому в совершении преступления, постановления о назначении судебно-психиатрической экспертизы и привлечения к участию в уголовном деле законного представителя и обеспечения возможности реализации последним его прав. При этом прокурор должен убедиться в том, что действия привлеченного по делу законного представителя не причиняют ущерба интересам лица, в отношении которого ведется производство;

- об обеспечении лицу, в отношении которого ведется производство, возможности лично осуществлять права, которыми УПК РФ наделяет подозреваемого и обвиняемого, если в заключении экспертизы содержится вывод, что обследованное лицо имеет в силу состояния здоровья возможность совершать действия, в которых реализуются его процессуальные права.

Пленум Верховного Суда РФ расценивает возможные нарушения как препятствующие рассмотрению дела судом. Например, в Постановлении Пленума говорится: «...участие защитника в данном производстве обязательно с момента вынесения постановления о назначении судебно-психиатрической экспертизы, если защитник ранее не участвовал в данном уголовном деле. Отказ от защитника по этим делам судом принят быть не может. В случае нарушения указанных требований в досудебном производстве уголовное дело следует вернуть прокурору в порядке, установленном ст. 237 УПК РФ»<sup>4</sup>. Исходя из приведенной позиции Пленума, надзирающему прокурору следует расценивать нарушения вышеперечисленных положений УПК РФ как существенные, принимать меры к их устранению (в зависимости от этапа производства по делу, на котором эти нарушения выявлены) путем внесения требования либо путем возвращения уголовного дела следователю для производства дополнительного расследования.

4. Обеспечение соблюдения прав и свобод лица при помещении его в медицинскую организацию, оказывающую психиатрическую помощь в стационарных условиях.

<sup>1</sup> См.: Приказ Генерального прокурора РФ № 544 от 17 сентября 2021 г. «Об организации прокурорского надзора за процессуальной деятельностью органов предварительного следствия».

<sup>2</sup> См.: Указание Генеральной прокуратуры РФ № 67/36 от 1 февраля 2016 г. (ред. от 20.05.2019) «Об усилении прокурорского надзора за исполнением требований законов при назначении и производстве судебно-психиатрической экспертизы» // Законность. 2016. № 4.

<sup>3</sup> См.: Приказ Генерального прокурора РФ № 544 от 17 сентября 2021 г. «Об организации прокурорского надзора за процессуальной деятельностью органов предварительного следствия».

<sup>4</sup> См.: Постановление Пленума Верховного Суда РФ № 6 от 7 апреля 2011 г. «О практике применения судами принудительных мер медицинского характера».

Вопрос обеспечения прав и законных интересов лица, направляемого в рамках обсуждаемого производства для прохождения экспертизы, является крайне важным. Статья 33 Федерального закона «О государственной судебно-экспертной деятельности в Российской Федерации» предусматривает, что судебно-психиатрическая экспертиза в отношении лиц, находящихся под стражей, производится в судебно-психиатрических экспертных организациях, предназначенных для содержания в них указанных лиц<sup>1</sup>. Если же на время производства судебно-психиатрической экспертизы лицо, содержащееся под стражей, не было помещено в соответствующую медицинскую организацию, а по результатам проведенной экспертизы у него установлено психическое расстройство, требующее помещения его именно в такую медицинскую организацию, то решение об этом должен принять суд по ходатайству следователя либо по собственной инициативе, если дело находится в производстве суда (ч. 1 ст. 435 УПК РФ). Оставление душевнобольного без специализированной психиатрической помощи, особенно в условиях следственного изолятора (СИЗО), как справедливо отмечается в литературе, может привести к значительному ухудшению его состояния здоровья и возможным повторениям противоправных действий. Невозможность осуществления надлежащих лечебно-реабилитационных мероприятий в условиях следственного изолятора в сочетании с имеющимися у лица, которое уличается в совершении запрещенного уголовным законом деяния расстройствами психики, определяет его общественную опасность [7, с. 27].

Решение по ходатайству следователя о помещении не находящегося под стражей обвиняемого (подозреваемого) в психиатрический стационар для производства судебно-психиатрической экспертизы суд может принять, предварительно предоставив этому лицу и (или) его защитнику, а также законному представителю возможность ознакомиться с ходатайством и изложить свое мнение по рассматриваемому вопросу<sup>2</sup>. В судебном заседании должно быть обеспечено обязательное участие защитника. В соответствии с правовой позицией Конституционного Суда РФ, правом участия в этом заседании располагает и само лицо, в отношении которого решается вопрос о помещении в медицинскую организацию<sup>3</sup>. Еще одним

<sup>1</sup> См.: Федеральный закон от 31 мая 2001 г. № 73-ФЗ «О государственной судебно-экспертной деятельности в Российской Федерации» // Собрание законодательства Российской Федерации. 2001. № 23. Ст. 2291.

<sup>2</sup> См.: Указание Генеральной прокуратуры РФ № 67/36 от 1 февраля 2016 г. «Об усилении прокурорского надзора за исполнением требований законов при назначении и производстве судебно-психиатрической экспертизы»; Определение Конституционного Суда РФ от 18 июня 2004 г. № 206-О «По жалобе Корковидова Артура Константиновича на нарушение его конституционных прав статьями 195, 198 и 203 Уголовно-процессуального кодекса Российской Федерации». Документ опубликован не был. // СПС «Гарант».

<sup>3</sup> См.: Определение Конституционного Суда РФ от 8 июня

обязательным участником судебного заседания является прокурор.

Поскольку, как уже отмечалось, содержание в СИЗО лиц, страдающих психическим расстройством и представляющих опасность для себя и окружающих, лишает возможности осуществлять постоянное медицинское наблюдение, а также может повлечь нарушение прав и свобод других лиц, в постановлении о возбуждении перед судом ходатайства о переводе лица, содержащегося под стражей, в медицинскую организацию следователь должен поставить перед судом вопрос об отмене ранее избранной меры пресечения [7, с. 72–77]. Отсюда следует вывод о необходимости для прокурора, участвующего в судебном заседании по ходатайству следователя, обращать внимание на данное обстоятельство и предлагать суду отменить ранее избранную меру пресечения.

При выявлении факта незаконного помещения лица в медицинскую организацию, оказывающую психиатрическую помощь в стационарных условиях, прокурор в соответствии с ч. 2 ст. 10 УПК РФ своим постановлением обязан немедленно освободить такое лицо.

5. Обеспечение соблюдения требований УПК РФ на завершающем этапе расследования. Важно подчеркнуть, что постановление следователя, вынесенное в порядке п. 2 ч. 1 ст. 439 УПК РФ, содержит описание не преступления, а запрещенного уголовным законом деяния. Соответственно, при утверждении данного постановления прокурором государственное обвинение не формируется.

Я. А. Климова оценивает совокупность полномочий прокурора, которыми тот располагает на завершающем этапе производства о применении ПММХ, как достаточную [9]. При этом в диссертационном исследовании названный автор предлагает закрепить полномочие прокурора по утверждению постановления следователя о направлении уголовного дела в суд для применения ПММХ в ч. 2 ст. 37 УПК РФ (так же, как закреплено в этой статье полномочие по утверждению других итоговых документов предварительного расследования) [10, с. 213].

На наш взгляд, правовому регулированию полномочий прокурора по уголовному делу, поступившему от следователя с постановлением о применении ПММХ, свойственна та же «пробельность», которой отличается нормативная основа уголовно-процессуальной деятельности прокурора на завершающем этапе расследования в целом. Речь идет, например, об отсутствии в УПК РФ норм, регламентирующих критерии проверки прокурором уголовного дела, в отношении которого решается вопрос о направлении его в суд, а также закрепления оснований для возвращения уголовного дела для устранения недостатков расследования [11, с. 194; 12, с. 166–171; 13, с. 33].

2004 г. № 194-О «По жалобе гражданина Капустяна Владимира Николаевича на нарушение его конституционных прав статьями 165 и 203 Уголовно-процессуального кодекса Российской Федерации» // Российская газета. 2004. № 155.

Указанными недостатками критика содержания ст. 439 УПК РФ не ограничивается. Одним из решений, которое может принять прокурор на данном этапе производства, является возвращение уголовного дела следователю для производства дополнительного расследования. Вызывает недоумение, что УПК РФ не предусматривает возможности для следователя оспорить это решение прокурора (в отличие от процедуры, закрепленной в ч. 4 ст. 221 УПК РФ). Этот пробел следует расценить как недостаток правового регулирования, подлежащий устранению путем внесения соответствующих изменений в ч. 5 ст. 439 УПК РФ. Кроме того, в п. 2 ч. 5 ст. 439 УПК РФ необходимо предусмотреть возможность возвращения прокурором уголовного дела для пересоставления постановления о направлении уголовного дела в суд для применения ПММХ. Необходимость принятия такого решения может возникать в случаях, когда допущенные следователем недостатки не требуют собственно дополнительного расследования. Это возможно, например, при использовании следователями в итоговом постановлении терминологии, не соответствующей специфике производства: «изобличается в совершении преступления», «дело по обвинению», «виновность доказана», недостатках в приведении содержания доказательств, отсутствии в постановлении указаний на доводы защитника и других лиц, оспаривающих основание для применения ПММХ и т. п.

В ч. 6 ст. 439 УПК РФ не содержится прямого указания на то, какое должностное лицо должно вручить копии постановления о направлении уголовного дела в суд для применения ПММХ лицу, в отношении которого ведется производство, его защитнику и законному представителю. Но принимая во внимание, что вручение копии происходит после утверждения такого постановления прокурором, и систематически толкуя нормы уголовно-процессуального права (ч. 2 ст. 222 УПК РФ), следует сделать однозначный вывод: выполнение данной обязанности должно быть возложено на прокурора. Это положение, а также указание на право потерпевшего получить копию постановления также должны найти прямое отражение в нормах УПК РФ. Неисполнение обязанности по вручению копии постановления влечет возвращение уголовного дела прокурору в порядке, установленном ст. 237 УПК РФ<sup>1</sup>.

Анализ приведенных в статье особенностей производства по применению ПММХ, на наш взгляд, демонстрирует ярко выраженную профилактическую и правообеспечительную направленность УПД прокурора в рамках данного производства. В качестве задач досудебного этапа производства о применении ПММХ мы видим, в частности:

1) обеспечение полного, всестороннего и объективного исследования обстоятельств запрещенного

уголовным законом деяния, полного установления обстоятельств, подлежащих доказыванию, правильной юридической оценки (квалификации) совершенного деяния, соответствия закону собранных по делу доказательств и их достаточности для последующего принятия судом решения по существу дела;

2) обеспечение соблюдения предусмотренных законом прав и законных интересов лица, в отношении которого осуществляется производство о применении ПММХ.

В рамках рассматриваемого производства прокурору необходимо не просто реагировать на выявленные нарушения уголовно-процессуального законодательства, но, используя предоставленные правовые средства, предупреждать возможные нарушения. На достижение именно этой цели направлены упомянутые решения прокурора об определении подследственности, требования о своевременности наделения уголовно-преследуемого лица соответствующим статусом, обеспечения его права на защиту, в том числе при производстве экспертизы. Активность уголовно-процессуальной деятельности прокурора в рамках рассматриваемого производства объясняется, на наш взгляд, тем обстоятельством, что лицо, в отношении которого данное производство осуществляется, по понятным причинам часто не в состоянии полноценно самостоятельно реализовывать право на защиту, а участие защитника этот недостаток не всегда восполняет.

Рассмотренные в статье полномочия, которые вправе и обязан использовать прокурор для обеспечения исполнения закона и соблюдения прав участников уголовного судопроизводства, в целом следует расценить как достаточные. Вместе с тем в статье сформулированы некоторые предложения, направленные на уточнение процессуального регулирования завершающего этапа данного производства, а также на дополнение текста нормативных правовых актов Генеральной прокуратуры РФ.

В заключение заметим: производство о применении ПММХ отличается наличием целого комплекса разнообразных проблем правового регулирования, которые лежат «на пересечении» уголовного и уголовно-процессуального права. Кроме того, существует множество конкретных (частных) вопросов, которые законодатель в рамках данного производства не счел нужным урегулировать в гл. 51 УПК РФ. Эти вопросы требуют серьезного комплексного исследования. Особняком, на наш взгляд, стоит проблема наделения лица, в отношении которого осуществляется производство о применении принудительных мер медицинского характера, статусом особого участника уголовного судопроизводства. Данная проблема может разрешаться различными путями. Какой бы путь ни избрал российский законодатель, в нормах УПК РФ необходимо закрепить перечень основных процессуальных прав этого лица. Представляется, что в случае реализации такого предложения будет сформирован фактический процессуальный статус этого участника,

<sup>1</sup> См.: Постановление Пленума Верховного Суда РФ № 6 от 7 апреля 2011 г. «О практике применения судами принудительных мер медицинского характера».

а следователь, прокурор и суд получают ясные ориентиры для осуществления правообеспечения в ходе производства о применении принудительных мер медицинского характера.

### **Библиографический список**

1. Комментарий к Уголовно-процессуальному кодексу Российской Федерации / отв. ред. В. И. Радченко; науч. ред. В. Т. Тomin, М. П. Поляков. 2-е изд., перераб. и доп. М.: Юрайт-Издат, 2007. 1124 с.
2. Дикарев И. С. Направление в суд уголовных дел для принятия иных мер уголовно-правового характера: дефекты законодательной регламентации // Российская юстиция. 2017. № 8. С. 41–44.
3. Дикарев И. С. Уголовное преследование: уточнение понятия // Российская юстиция. 2013. № 9. С. 23–25.
4. Холоденко В. Д. Применение принудительной меры медицинского характера // Законность. 2004. № 3. С. 20–22.
5. Спиринов А. В. Об особых видах деятельности прокурора в уголовном судопроизводстве // Алтайский юридический вестник. 2021. № 1. С. 128–132.
6. Буланова Н. В. Участие прокурора в рассмотрении уголовных дел судами: монография. М., 2016.
7. Самойлова Ю. Б., Розовская Т. И., Согоян В. Л. Предварительное следствие по уголовным делам в отношении невменяемых лиц: уголовно-правовые и уголовно-процессуальные аспекты: учебное пособие. СПб.: Санкт-Петербургская академия Следственного комитета, 2021. 104 с.
8. Трошкин Е. З., Захаров А. С. Досудебное производство по уголовным делам об общественно опасных деяниях невменяемых лиц. М., 2017. 239 с.
9. Климова Я. А. Полномочия прокурора при завершении досудебного производства в отношении несовершеннолетних и лиц, нуждающихся в применении принудительной меры медицинского характера // Вестник Волгоградской академии МВД России. 2016. № 3. С. 86–91.
10. Климова Я. А. Трансформация полномочий прокурора на завершающих этапах досудебного производства: дис. ... канд. юрид. наук. Волгоград, 2017. 287 с.
11. Спиринов А. В. Уголовно-процессуальная деятельность прокурора // Досудебные стадии: монография. М.: Юрлитинформ, 2020. 272 с.
12. Спиринов А. В. Полномочия прокурора по надзору за процессуальной деятельностью органов предварительного следствия: монография. М.: Юрлитинформ, 2016. 240 с.
13. Спиринов А. В. О некоторых проблемах реализации полномочий прокурора по надзору за процессуальной деятельностью органов предварительного следствия // Научный портал МВД России. 2015. № 4 (32). С. 28–35.

### **References**

1. Commentary on the Code of Criminal Procedure of the Russian Federation / ed. by V. I. Radchenko; scientific

ed. V. T. Tomin, M. P. Polyakov. 2nd ed., revised and additional. M.: Jurayt-Izdat, 2007. 1124 p.

2. Dikarev I. S. Referral to the court of criminal cases for the adoption of other measures of a criminal law nature: defects in legislative regulation // Russian justice. 2017. No. 8. Pp. 41–44.
3. Dikarev I. S. Criminal prosecution: clarification of the concept // Russian justice. 2013. No. 9. Pp. 23–25.
4. Kholodenko V. D. Application of compulsory medical measure // Legality. 2004. No. 3. Pp. 20–22.
5. Spirin A. V. On the special activities of the prosecutor in criminal proceedings // Altai Legal Bulletin. 2021. No. 1. Pp. 128–132.
6. Bulanova N. V. Participation of the prosecutor in the consideration of criminal cases by the courts: monograph. M., 2016. 192 p.
7. Samoilova Yu. B., Rozovskaya T. I., Sogoyan V. L. Preliminary investigation in criminal cases against insane persons: criminal legal and criminal procedural aspects: a textbook. St. Petersburg: St. Petersburg Academy of the Investigative Committee, 2021. 104 p.
8. Troshkin E. Z., Zakharov A. S. Pre-trial criminal proceedings on socially dangerous acts of insane persons. M., 2017. 239 p.
9. Klimova Ya. A. Powers of the prosecutor when completing pre-trial proceedings against minors and persons in need of applying a compulsory medical measure // Bulletin of the Volgograd Academy of the Ministry of Internal Affairs of Russia. 2016. No. 3. Pp. 86–91.
10. Klimova Ya. A. Transformation of the powers of the prosecutor at the final stages of pre-trial proceedings: dis. ... cand. jurid. sciences. Volgograd, 2017. 287 p.
11. Spirin A. V. Criminal procedure activities of the prosecutor // Pre-trial stages: monograph. M.: YurLitinform, 2020. 272 p.
12. Spirin A. V. Powers of the prosecutor to oversee the procedural activities of the preliminary investigation bodies: monograph. M.: YurLitinform, 2016. 240 p.
13. Spirin A. V. On some problems of exercising the powers of the prosecutor to oversee the procedural activities of the preliminary investigation bodies // Scientific portal of the Ministry of Internal Affairs of Russia. 2015. No. 4 (32). Pp. 28–35.

### **Информация об авторе**

Спиринов Александр Владимирович – кандидат юридических наук, доцент

### **Information about the author**

Spirin Alexander V. – Candidate of Law, Associate Professor

Статья поступила в редакцию 05.06.2023; одобрена после рецензирования 19.06.2023; принята к публикации 18.12.2023

The article was submitted 05.06.2023; approved after reviewing 19.06.2023; accepted for publication 18.12.2023

# АКТУАЛЬНЫЕ ПРОБЛЕМЫ АДМИНИСТРАТИВНОГО ПРАВА И ПРОЦЕССА

Научная статья  
УДК 342

## Понятие и дифференциация функций органов внутренних дел

Галястов Михаил Олегович  
Уральский юридический институт МВД России, Екатеринбург, Россия, mix.89@mail.ru

**Аннотация.** В статье на основе анализа действующего законодательства и научных источников дано определение понятию «функции органов внутренних дел», произведено отграничение его от смежных категорий, предложена классификация данных функций по различным значимым для науки административного права основаниям, а также выявлен ряд связанных с этим проблем и предложены пути их решения. Особое внимание автором обращено на многоаспектный характер функций органов внутренних дел, а также их системную взаимосвязь.

**Ключевые слова:** федеральные органы исполнительной власти, административная реформа, функции органов внутренних дел, понятие, виды и система функций органов внутренних дел

**Для цитирования:** Галястов М. О. Понятие и дифференциация функций органов внутренних дел // Вестник Уральского юридического института МВД России. 2023. № 4. С. 22–28.

Original article

## The concept and differentiation of functions of internal affairs bodies

Galyastov Mikhail O.  
Ural Law Institute of the Ministry of the Interior of Russia, Yekaterinburg, Russia, mix.89@mail.ru

**Abstract.** Based on the analysis of the current legislation and scientific sources, the article defines the concept of «functions of internal affairs bodies», distinguishes it from related categories, offers a classification of these functions on various grounds significant for the science of administrative law, and also identifies a number of related problems and suggests ways to solve them. The author pays special attention to the multidimensional nature of the functions of the internal affairs bodies, as well as their systemic relationship.

**Keywords:** federal executive authorities, administrative reform, functions of internal affairs bodies, concept, types and system of functions of internal affairs bodies

**For citation:** Galyastov M. O. The concept and differentiation of functions of internal affairs bodies // Bulletin of the Ural Law Institute of the Ministry of the Interior of Russia. 2023. № 4. Pp. 22–28.

Оптимизация функций и полномочий федеральных органов исполнительной власти, заключающаяся в их организационном разделении, исключении дублирования и избыточности, введении новых

функций, способствующих эффективному решению общественных задач, составила одно из ключевых направлений различных этапов проводимой в России

© Галястов М.О., 2023

административной реформы (2006–2010 гг., 2011–2013 гг., 2018 г.)<sup>1</sup>.

Разговор о функциях органов исполнительной власти также приобретает актуальность в связи с предлагаемыми в последнее время реформами правоохранительной системы российского государства. В частности, Министерством финансов РФ предложено на базе МВД России создать единый правоохранительный орган, который исполнял бы функции Федеральной службы исполнения наказаний, Федеральной службы судебных приставов, Государственной фельдъегерской службы [1, с. 4].

Подобные инициативы привлекают внимание общественности, государственных служащих, представителей научного юридического сообщества, составляют предмет множественных дискуссий, что в совокупности с вышеизложенным также свидетельствует о назревшей потребности в проведении соответствующих исследований, посвященных функционированию органов публичной администрации<sup>2</sup>.

Особый интерес вызывают вопросы, связанные с понятием, содержанием и видами функций органов внутренних дел (далее также – ОВД), что обусловлено в том числе состоянием действующего законодательства и правоприменительной практики, обнаруживающих избыточные и дублирующие функции ОВД. Указанные функции по-прежнему в ряде случаев не обнаруживают взаимосвязи и согласованности, не систематизированы, что порождает множество теоретических и прикладных проблем, нуждающихся в своевременном решении.

Стоит отметить, что функции ОВД, с одной стороны, являются разновидностью функций федеральных органов исполнительной власти, с другой стороны, принадлежат как частный случай к более общей категории – функциям государственных органов, под

которыми в юридической науке понимают основные (главные, социально значимые) направления их деятельности [2, с. 68; 3, с. 96].

Однако, если функции государства и его органов отражают их сущность и социальное назначение, имеют наиболее общий (абстрактный) характер, то функции исполнительных органов в науке административного права определяются в качестве конкретных направлений управляющего (исполнительно-распорядительного, организующего, регулирующего, контролирующего и т. п.) воздействия на объекты управления (подвластных субъектов) [4, с. 40–41; 5, с. 14].

Подобное («конкретизированное») рассмотрение функций исполнительных органов обоснованно, но вместе с тем порождает проблему неразличения трех рядоположенных и одновременно различных категорий: задачи, функции, компетенции.

Действительно, известно, что все три термина (задачи, компетенция, функции) на практике выступают почти в качестве синонимов, тогда как компетенция – правовое явление, поскольку способствует правовому оформлению управленческих задач, а функция – категория управленческая [6, с. 53–54]. В то же время, согласно позиции Д. В. Осинцева, функция, выступающая в качестве категории управленческой деятельности «суть юридическая абстракция, потенциал управленческого воздействия, не связанный с конкретными операциями по достижению определенных целей... функции не дифференцируют задачу и действия по ее реализации, что дает основания к произвольной реализации исполнительной власти» [7, с. 31–32]. Приведенная позиция близка сложившемуся в методологии подходу, согласно которому «... функция не имеет собственной объективной жизни: она есть лишь форма проявления связи» [8, с. 316].

В математическом смысле функция предполагает некоторую зависимость, например, между объектом «X» и объектом «Y», а в административной науке – между компетенцией и задачей. Значит, следуя подобному рассмотрению функции, можно дать следующее определение функций ОВД: это форма проявления связи (зависимости) между задачами органов внутренних дел и их компетенцией (полномочиями по предмету ведения). Но такое определение вряд ли способствует адекватному уяснению функциональной стороны системы внутренних дел, а кроме того, ничего не говорит о содержании функций ОВД, в связи с чем стоит признать приведенный «формальный» подход односторонним и неполным.

Оправданным, на наш взгляд, является именно многоаспектный (многоуровневый) взгляд на функции органов внутренних дел, что, в свою очередь, может быть достигнуто с использованием идей М. Ориу, определившего функцию исполнительного органа: 1) как преследуемую социальную цель; 2) как процедуру; 3) как орудие правовой общности; 4) как систему идей [9, с. 49, 76–78, 114, 253, 452].

<sup>1</sup> См.: Концепция административной реформы в Российской Федерации в 2006–2010 гг. (утв. распоряжением Правительства РФ от 25 октября 2005 г. № 1789-р) // Собрание законодательства Российской Федерации. 2005. № 46. Ст. 4720; Концепция снижения административных барьеров и повышения доступности государственных и муниципальных услуг на 2011–2013 годы и Плана мероприятий по реализации указанной Концепции (утв. распоряжением Правительства РФ от 10 июня 2011 г. № 1021-р) // Собрание законодательства Российской Федерации. 2011. № 26. Ст. 3826; Постановление Правительства РФ от 13 июня 2018 г. № 676 (ред. от 20.07.2021) «О внесении изменений в некоторые акты Правительства Российской Федерации в связи с оптимизацией порядка разработки и утверждения административных регламентов» // Собрание законодательства Российской Федерации. 2018. № 25. Ст. 3696.

<sup>2</sup> См.: Послание Президента РФ Федеральному Собранию от 12 декабря 2012 г. // Образование в документах. 2013. № 2; Послание Президента РФ Федеральному Собранию от 3 декабря 2015 г. // Российская газета. 2015. 4 декабря; Доклад Министерства экономического развития РФ от 5 мая 2003 г. «Об избыточных функциях федеральных органов исполнительной власти» (частично был представлен в газете «Коммерсант»). URL: <https://www.kommersant.ru/doc/381848>.

*Функция ОВД как преследуемая социальная цель* согласуется с основными направлениями деятельности, установленными ст. 2 Федерального закона от 7 февраля 2011 г. № 3-ФЗ «О полиции», хотя и имеет дополнительный аспект. Дело в том, что ОВД как система государственных органов в структуре МВД России сами по себе не способны к волеизъявлению по примеру реальных человеческих существ, несмотря на тот факт, что сами ОВД могут быть рассмотрены и в качестве организованных особым образом служебных коллективов.

Именно поэтому возможно, вслед за М. Ориу, поместить на то место, где у реальных субъектов презюмируется воля, функции как преследуемые социальные цели. Иначе говоря, функции ОВД рассматриваются в данном аспекте как условный заместитель воли и волеизъявления ОВД в контексте осуществления ими социально значимой деятельности. Полагаем, что данный подход также не противоречит возможности рассмотрения функций ОВД в качестве элемента одного из блоков правового статуса исполнительного органа (компетенционного), как это делали Д. Н. Бахрах и Н. Г. Салищева [10, с. 177; 11, с. 50].

*Функция ОВД как процедура* может быть рассмотрена с двух сторон: первая – демонстрирует, что инициатором реализации функции в ряде случаев является подвластный ОВД субъект (заявитель, нарушитель, подозреваемый и т. п.), как это и происходит в рамках тех или иных административных процедур, однако следует сделать важную оговорку: если внешней инициативы не будет, ОВД все равно будут осуществлять свои функции непрерывно и постоянно (патрулирование не зависит от обращения, плановые проверки не требуют подачи заявлений и т. д.); вторая – раскрывает связь между правопредоставительной и контрольно-надзорной формами деятельности ОВД, с одной стороны, и функциями ОВД по осуществлению контроля (надзора) и предоставления государственных услуг, с другой стороны. На данное обстоятельство обращает внимание, в частности Д. В. Осинцев, утверждая, что «в качестве родовой категории для осуществления государственного контроля (надзора) и предоставления государственных услуг обозначена "государственная функция", т. е. официально признано, что большая часть государственных функций осуществляется именно в предоставительной или контрольно-надзорной форме» [12].

*Функция ОВД как орудие правовой общности* отражает инструментальный аспект деятельности ОВД, что проявляется в «обеспечении исполнения норм федерального законодательства (Конституции РФ, федеральных конституционных и федеральных законов, указов Президента РФ, иных нормативных правовых актов РФ) на всей территории РФ» [13, с. 11–13; 14, с. 198]. По справедливому выражению К. С. Бельского, «исполняя законы, орган исполнительной власти своими предписаниями приводит в движение всю административную машину» [15]. Думается, что приведенная точка зрения как нельзя лучше

описывает функции ОВД, рассматриваемые в аспекте орудий правовой общности.

Рассматривая *функцию ОВД в качестве системы идей*, необходимо обратить внимание на связь исполнительно-распорядительной деятельности ОВД, реализуемой в нормотворческой, положительной правоприменительной и юрисдикционной формах, и административной политики российского государства, в рамках которой и формируются идеологические основы обеспечения надлежащего порядка управления и обеспечения безопасности. Реализация функций ОВД в таком случае предстает в качестве одного из основных элементов осуществления целей и задач административной политики. По этому поводу Д. В. Осинцев обоснованно утверждает, что «исполнительная власть может быть представлена как установление набора способов влияния на социальную среду, необходимого и достаточного для достижения целей и задач выработанной административной политики» [16, с. 31]. Деятельность ОВД, реализация их полномочий тесным образом связаны с системой идей и официальных взглядов на состояние и совершенствование правопорядка и обеспечения безопасности, что нашло отражение в ряде документов стратегического планирования<sup>1</sup>. Следовательно, именно с позиций административной политики функции ОВД обоснованно представлять именно в качестве системы идей.

Таким образом, объединив рассмотренные выше аспекты, можно предложить следующее (интегративное) определение понятия «функции ОВД»: это юридико-управленческая конструкция, фиксирующая отношения между целями (задачами) органов ОВД, опосредующими положения выработанной административной политики государства в сфере обеспечения надлежащего порядка управления (общественного порядка) и безопасности личности, общества и государства, и их компетенцией (полномочиями по предмету ведения), реализуемой в процессуально-процедурной форме и обеспечивающей исполнение норм действующего законодательства на территории Российской Федерации.

Если вести речь о последовательной реализации различных, но связанных функций ОВД, вполне закономерно говорить о системе таких функций как о процессе (совокупности процессов). Одновременно структуру связей между функциями ОВД можно охарактеризовать как функциональную структуру, тогда как закрепленные за ОВД функции в целом могут быть представлены в качестве их организованности, охваченной процессами (структурами). Что же касается позиции элементарного рассмотрения функций ОВД, то они представляют собой морфологию реали-

<sup>1</sup> См.: Стратегия национальной безопасности Российской Федерации (утв. Указом Президента РФ от 2 июля 2021 г. № 400) // Собрание законодательства Российской Федерации. 2021. № 27 (Ч. II). Ст. 5351; Концепция общественной безопасности в Российской Федерации (утв. Президентом РФ 14 ноября 2013 г. № Пр-2685). Документ опубликован не был // КонсультантПлюс: сайт.

зации исполнительной власти субъектами ОВД. Иными словами, методологически обоснованно утверждать, что функции ОВД суть система соответствующих функций.

Так, стоит обратить особое внимание на оформление функций ОВД, позволяющее вести речь об официальной позиции по отношению к ним как системе. Например, раздел «О» Общероссийского классификатора видов экономической деятельности включает принятие законов, исполнительно-распорядительную деятельность и соответствующее им регулирование таких сфер, как общественный порядок и безопасность, миграция, относя их к сфере государственного управления<sup>1</sup>. Кроме того, в типовых ведомственных актах в системе МВД России, посвященных соответствующему территориальному органу по субъекту РФ, отделу, отделению и пункту полиции на районном уровне и ряде других актов предпринята попытка системного представления функций ОВД<sup>2</sup>.

Системное содержание функций ОВД проявляется и в практике администрирования, на что указывают, например, многочисленные обзоры правоприменительной практики территориальных органов МВД России по исполнению законодательства об административных правонарушениях, в рамках которых в качестве причин негативных тенденций, таких как рост числа отмен постановлений по делам об административных правонарушениях, называются: расширение административно-юрисдикционных функций и полномочий полиции; отсутствие со стороны руководителей территориальных органов МВД России надлежащего контроля за подчиненными при осуществлении производства по делам об административных правонарушениях; ненадлежащим образом организованное взаимодействие с иными органами, организациями и должностными лицами; непринятие организационно-практических мер по своевременному предупреждению, выявлению и пресечению административных правонарушений и ряд других.

Кроме того, идея о функциях ОВД как системе функций имеет не только сугубо теоретическое значение, но и является методологической основой для систематизации функций ОВД в целях совершенствования их деятельности. К примеру, в ведомственных актах МВД России взаимосвязь функций по контролю

(надзору), предоставлению отдельных государственных услуг, а также административно-юрисдикционные функции ОВД могут быть представлены в виде операционально-технологических последовательностей или маршрута действий и решений сотрудников ОВД, то есть как целостная и завершенная в своем нормативном оформлении деятельность (выдача документа предшествует (или сопровождает ее) контрольное мероприятие, осуществляется профилактика правонарушений, пресекаются совершаемые, применяются иные меры административно-правового принуждения, в том числе ответственности, в рамках соответствующих производств и т. д.).

Переходя к вопросу о видах функций ОВД, стоит отметить, что указанные функции могут быть классифицированы по различным основаниям, к примеру, по популярности (распространенности) в системе государственного аппарата; по режиму и правовой форме реализации; по целям и др.

Так, по популярности (распространенности) в системе государственного аппарата функции ОВД могут быть подразделены:

- на реализуемые всеми органами публичной власти (речь прежде всего идет о об общих функциях управления: информационное обеспечение деятельности государственных органов; прогнозирование и моделирование развития системы государственного управления, государственных органов, стандартов государственного управления; планирование; организация; распоряительство; руководство; координация; контроль; регулирование; учет; государственное гарантирование). При этом стоит отметить, что отнесение названных элементов именно к функциям имеет условный характер, поскольку в данном случае налицо смешение средств, функций, деятельностей, на что справедливо указывает Д. В. Осинцев [17];

- реализуемые большинством органов исполнительной власти (функции по принятию нормативных правовых актов, по контролю и надзору, по управлению государственным имуществом, по оказанию государственных услуг)<sup>3</sup>;

- реализуемые преимущественно органами внутренних дел (например, перечисленные в ст. 2 Федерального закона «О полиции», а также ряд специальных функций в области государственной и общественной безопасности, борьбы с правонарушениями, к которым могут быть отнесены функции физической защиты, силовой поддержки, оперативно-технической, процессуальных расследований, вспомогательно-обеспечительная, компенсационная и ряд других).

По режиму реализации функции ОВД можно выделить следующие:

- реализуемые в рамках ординарных (стационарных) режимов;

<sup>1</sup> См.: ОК 029-2014 (КДЕС Ред. 2). Общероссийский классификатор видов экономической деятельности (утв. приказом Росстандарта от 31 января 2014 г. № 14-ст) // КонсультантПлюс: сайт.

<sup>2</sup> См.: Указ Президента РФ от 21 декабря 2016 г. № 699 «Об утверждении Положения о Министерстве внутренних дел Российской Федерации и Типового положения о территориальном органе Министерства внутренних дел Российской Федерации по субъекту Российской Федерации» // Собрание законодательства Российской Федерации. 2016. № 52 (Ч. V). Ст. 7614; Приказ МВД России от 1 сентября 2017 г. № 690 «Об утверждении Типового положения об отделе (отделении, пункте) полиции территориального органа Министерства внутренних дел Российской Федерации на районном уровне» // КонсультантПлюс: сайт.

<sup>3</sup> Указ Президента РФ от 9 марта 2004 г. № 314 «О системе и структуре федеральных органов исполнительной власти» // Собрание законодательства Российской Федерации. 2004. № 11. Ст. 945.

– реализуемые в рамках экстраординарных (не-стационарных) режимов, таких как режим чрезвычайной ситуации, повышенной готовности, полной или частичной мобилизации, военного положения.

Правовую основу для данной классификации составляют «чрезвычайные законы» (федеральные конституционные законы от 30.05.2001 № 3-ФКЗ «О чрезвычайном положении» и от 30.01.2002 № 1-ФКЗ «О военном положении» и иные законодательные и подзаконные нормативные правовые акты (например, указы Президента РФ, постановления Правительства РФ и др.)<sup>1</sup>.

В зависимости от вида юридической деятельности функции ОВД делятся:

- на нормотворческие;
- позитивные правоприменительные (правопродоставительные);
- юрисдикционные.

Указанная классификация находит поддержку в юридической науке и соответствует позиции П. И. Кононова, утверждающего, что «административная деятельность выполняет следующие функции: нормативную, исполнительную и юрисдикционную» [18, с. 208].

По цели реализации функции ОВД принято условно подразделять на правообеспечительные и правоохранительные, что соответствует сущности и назначению самих органов внутренних дел. В то же время данная классификация не исключает и синтез-функции, которым присущи как правообеспечительные, так и правоохранительные начала (к ним, в частности, могут быть отнесены функции по исполнению актов других, в том числе юрисдикционных, органов, как по отношению к самим ОВД, так и по отношению к другим субъектам). Если правообеспечительный характер функции по исполнению актов других органов проявляется в создании условий по реализации прав, свобод и законных интересов граждан и организаций, претворения в жизнь тех или иных регулятивных правовых предписаний, то правоохранительный элемент в данном случае проявляет себя в рамках исполнения именно юрисдикционных актов (так, стадия исполнения постановления, решения по делу об административном правонарушении является заключительной в рамках соответствующего производства).

Вместе с тем указанный подход к дифференциации функций ОВД не обнаруживает полноты и не исчерпывает всего объема делимого понятия (категории), что, в свою очередь, требует выделения следующих функций по их целевому назначению и содержательным особенностям, в связи с чем представляется верным основные функции ОВД обозначить следующим образом:

<sup>1</sup> См.: Федеральный конституционный закон от 30 мая 2001 г. № 3-ФКЗ «О чрезвычайном положении» // Собрание законодательства Российской Федерации. 2001. № 23. Ст. 2277; Федеральный конституционный закон от 30 января 2002 г. № 1-ФКЗ «О военном положении» // Собрание законодательства Российской Федерации. 2002. № 5. Ст. 375.

первое – ОВД задействованы в административно-нормотворческой деятельности, в ходе которой принимаются различные нормативные административные акты (приказы, инструкции, правила, административные регламенты), в связи с чем можно вести речь о правоустановительных (нормоустановительных, правотворческих) функциях ОВД<sup>2</sup>;

второе – поскольку ОВД в ходе своей публично значимой деятельности содействуют реализации прав и свобод граждан и организаций, обеспечивая тем самым надлежащий порядок при использовании субъективных прав, исполнении юридических обязанностей, соблюдении соответствующих запретов, то обоснованно говорить о правообеспечительных функциях ОВД (к примеру, такие функции осуществляются при оформлении и выдаче паспортов; в рамках лицензирования деятельности, связанной с оказанием услуг по трудоустройству российских граждан за пределами территории РФ; при проведении экзаменов на право управления транспортными средствами и выдаче водительских удостоверений); кроме того, ОВД задействованы в осуществлении деятельности по выдаче ряда подтверждающих юридически значимые обстоятельства документов, в том числе заключений, что позволяет выделять и отдельно рассматривать подгруппу правоподтверждающих правообеспечительных функций ОВД<sup>3</sup>;

<sup>2</sup> Приказ МВД России от 27 июня 2003 г. № 484 (ред. от 01.08.2022) «Об утверждении Правил подготовки нормативных правовых актов в центральном аппарате МВД России». Документ опубликован не был // КонсультантПлюс: сайт.

<sup>3</sup> См.: Административный регламент Министерства внутренних дел Российской Федерации по предоставлению государственной услуги по оформлению и выдаче паспортов гражданина Российской Федерации, удостоверяющих личность гражданина Российской Федерации за пределами территории Российской Федерации (утв. приказом МВД России от 31 марта 2021 г. № 186) // Официальный интернет-портал правовой информации: сайт. URL: <http://pravo.gov.ru>. 19 мая 2021 г.; Административный регламент Министерства внутренних дел Российской Федерации по предоставлению государственной услуги по лицензированию деятельности, связанной с оказанием услуг по трудоустройству граждан Российской Федерации за пределами территории Российской Федерации (утв. приказом МВД России от 13 октября 2020 г. № 713) // Официальный интернет-портал правовой информации: сайт. URL: <http://pravo.gov.ru>. 17 ноября 2020 г.; Административный регламент Министерства внутренних дел Российской Федерации по предоставлению государственной услуги по проведению экзаменов на право управления транспортными средствами и выдаче водительских удостоверений (утв. приказом МВД России от 20 февраля 2021 г. № 80) // Официальный интернет-портал правовой информации: сайт. URL: <http://pravo.gov.ru>. 23 марта 2021 г.; Административный регламент Министерства внутренних дел Российской Федерации по предоставлению государственной услуги по выдаче заключений Министерства внутренних дел Российской Федерации о соответствии гражданского и служебного оружия криминалистическим требованиям к гражданскому и служебному оружию (утв. приказом МВД России от 29 июня 2022 г. № 486) // Официальный интернет-портал правовой информации:

третье – правоохранительные функции ОВД, которые можно рассматривать в качестве основных и сквозных для всей деятельности данных органов (защита жизни, здоровья, прав и свобод граждан Российской Федерации, иностранных граждан, лиц без гражданства, противодействие преступности, охрана общественного порядка, собственности и обеспечение общественной безопасности);

четвертое – не менее значимой является правоисполнительная функция ОВД, в рамках которой данные органы непосредственно исполняют правовые акты различных органов публичной власти (в том числе речь идет об актах судебных органов, актах прокуратур, ФСИН, ФССП, ФСБ, ФТС и др.). Реализация названной функции также следует из сущности и предназначения ОВД, взаимодействующих с федеральными органами государственной власти, органами государственной власти субъектов Российской Федерации, иными государственными органами, органами местного самоуправления, иными муниципальными органами, обеспечивающими надлежащий порядок управления и безопасность.

В юридической науке также встречаются иные классификации функций органов исполнительной власти, применимые и к функциям ОВД (деление их на общие и специальные, постоянные и временные, внутриорганизационные и внешнеуправленческие и др.).

Учитывая многообразие функций ОВД, их сложный и системный характер, в завершение приведем несколько предложений, имеющих значение для оптимизации функций ОВД.

Во-первых, необходимо строго разграничить смежные функции ОВД и других органов исполнительной власти (Росгвардии, ФССП, ФСБ, ФИСН и т. д.), устранив одновременно необоснованное дублирование функций. Подобное разграничение следует проводить, исходя из особенностей каждого из указанных органов (субъектного состава, места и роли в системе публичного правопорядка, назначения, реальных возможностей осуществления соответствующих функций, их соответствия целям и задачам того или иного органа и т. д.). В частности, в рамках правоотношений, возникающих при обороте гражданского, служебного, а также боевого ручного стрелкового и холодного оружия предлагается провести строгую демаркацию между функциями Росгвардии и ОВД, по вопросам реализации которых нередко возникают судебные споры, либо передать оставшиеся у ОВД функции и полномочия в данной сфере органам войск национальной гвардии как органу, специально уполномоченному осуществлять функции в сфере оборота оружия<sup>1</sup>.

Во-вторых, функции ОВД должны быть исчерпывающим образом определены в рамках единого фе-

дерального закона, тогда как в настоящий момент они фрагментарно разнесены по разноотраслевым нормативным правовым актам (речь идет о законодательстве о полиции, о безопасности, о профилактике, об исполнительном производстве и др., а также множестве подзаконных нормативных правовых актов Президента РФ, Правительства РФ, МВД России и иных органов). В частности, в Федеральный закон «О полиции» предлагается внести раздел, посвященный функциям ОВД, содержащий их исчерпывающий перечень.

Наконец, функции ОВД (*назначение, основные направления деятельности, формы проявления связи*) должны быть отграничены от задач (*что следует сделать, какие мероприятия осуществить?*), процессуальных форм (*в каком порядке, по каким правилам?*) и полномочий (*каковы возможности в структуре правосубъектности, конкретные права и обязанности?*), которые также необходимо привести в строгое соответствие между собой, к примеру: задачи, стоящие перед ОВД, требуют соответствующих полномочий, связь между которыми обеспечивают функции, реализуемые в рамках тех или иных производств.

#### Библиографический список

1. Машкин С., Игорев А. МВД предложили слиться. Полицейские не хотят объединяться с приставами и фельдъегерями // Коммерсант. 2020. № 191/П.
2. Теория государства и права: учебник / под ред. В. К. Бабаева. М.: Юристъ, 2003. 592 с.
3. Шабуров А. С., Жайкбаев Ж. С. Теория государства и права: учебное пособие. Курган: Курганский государственный университет, 2019. 382 с.
4. Общее административное право: учебник: в 2 ч. / под ред. Ю. Н. Старилова. 2-е изд., пересмотр. и доп. Воронеж: Воронежский государственный университет, 2016. Ч. 1. 760 с.
5. Административное право: учебник / под общ. ред. А. С. Телегина. Пермь: Пермский Государственный национальный исследовательский университет, 2020. 340 с.
6. Драго Р. Административная наука. М.: Прогресс, 1982. 245 с.
7. Осинцев Д. В. Методы административно-правового воздействия. Санкт-Петербург: Юридический центр Пресс, 2005. 278 с.
8. Щедровицкий Г. П. Методологические замечания к проблеме происхождения языка. М.: Школа культурной политики, 1995. 800 с.
9. Ориу М. Основы публичного права: монография. М.: ИНФРА-М, 2021. 574 с.
10. Бахрах Д. Н. Административное право России: учебник для вузов. М.: Эксмо, 2008. 800 с.
11. Альхименко В. В., Выручаев А. А., Гишковец А. А. и др. Административное право России: учебник / отв. ред. Н. Ю. Хаманеева. М.: Проспект, 2011. 368 с.
12. Осинцев Д. В., Домченко А. С. Некоторые итоги нового этапа административной реформы: выводы и вопросы // Государственная власть и местное самоуправление. 2019. № 1. С. 6–10.

сайт. URL: <http://pravo.gov.ru>. 22 августа 2022 г.

<sup>1</sup> См.: Кассационное определение Шестого кассационного суда общей юрисдикции от 28 июля 2021 г. № 88а-15843/2021 // ГАС РФ «Правосудие».

13. Стахов А. И. Предмет отечественного административного права с позиции инструментального подхода // Административное право и процесс. 2011. № 9. С. 11–13.

14. Стахов А. И., Кононов. П. И. Административное право России: учебник для вузов. 5-е изд., перераб. и доп. М.: Юрайт, 2023. 685 с.

15. Бельский К. С. О функциях исполнительной власти // Государство и право. 1997. № 3. С. 14–21.

16. Осинцев Д. В. Административное право: учебник для среднего проф. образования. М.: Юрайт, 2019. 427 с.

17. Осинцев Д. В. Система административного права (наука, методология, регламентация): монография. М.: ИНФРА-М, 2014. 229 с.

18. Кононов П. И. Очерки общей теории современного административного права: монография. М.: ЮНИТИ-ДАНА, 2021. 239 с.

### References

1. Mashkin S., Igorev A. The Ministry of Internal Affairs proposed to merge. Police officers do not want to unite with bailiffs and couriers // Kommersant. 2020. No. 191/P.

2. Theory of State and Law: textbook / ed. V. K. Babaeva. M.: Yurist, 2003. 592 p.

3. Shaburov A. S., Zhaikbaev Zh. S. Theory of state and law: textbook. Kurgan: Kurgan State University, 2019. 382 p.

4. General administrative law: textbook: 2 hours / ed. Yu. N. Starilova. 2nd ed., revision. and additional Voronezh: Voronezh State University, 2016. Part 1. 760 p.

5. Administrative law: textbook / under general. ed. A. S. Telegina. Perm: Perm State National Research University, 2020. 340 p.

6. Drago R. Administrative science. M.: Progress, 1982. 245 p.

7. Osintsev D.V. Methods of administrative and legal influence. St. Petersburg: Legal Center Press, 2005. 278 p.

8. Shchedrovitsky G. P. Methodological notes on the problem of the origin of language. M.: School of Cultural Policy, 1995. 800 p.

9. Oriu M. Fundamentals of public law: monograph. M.: INFRA-M, 2021. 574 p.

10. Bakhrakh D. N. Administrative law of Russia: a textbook for universities. M.: Eksmo, 2008. 800 p.

11. Alkhimenko V.V., Vyruchaev A.A., Gishkovets A.A., etc. Administrative law of Russia: textbook / rep. ed. N. Yu. Khamaneva. M.: Prospekt, 2011. 368 p.

12. Osintsev D.V., Domchenko A.S. Some results of the new stage of administrative reform: conclusions and questions // State power and local self-government. 2019. No. 1. P. 6–10.

13. Stakhov A. I. The subject of domestic administrative law from the position of the instrumental approach // Administrative law and process. 2011. No. 9. pp. 11–13.

14. Stakhov A.I., Kononov. P. I. Administrative law of Russia: a textbook for universities. 5th ed., revised. and additional M.: Yurayt, 2023. 685 p.

15. Belsky K.S. On the functions of executive power // State and law. 1997. No. 3. pp. 14–21.

16. Osintsev D.V. Administrative law: a textbook for secondary professionals. education. M.: Yurayt, 2019. 427 p.

17. Osintsev D.V. System of administrative law (science, methodology, regulation): monograph. M.: INFRA-M, 2014. 229 p.

18. Kononov P.I. Essays on the general theory of modern administrative law: monograph. M.: UNITY-DANA, 2021. 239 p.

### Библиографический список

Осинцев Д. В. Некоторые итоги нового этапа административной реформы: выводы и вопросы / Д. В. Осинцев, А. С. Домченко // Государственная власть и местное самоуправление. – 2019. – № 1. – С. 6–10.

### Bibliographic list

Osintsev D. V. Some results of the new stage of administrative reform: conclusions and questions / D. V. Osintsev, A. S. Domchenko // State power and local self-government. – 2019. – No. 1. – Pp. 6–10.

Статья поступила в редакцию 19.07.2023; одобрена после рецензирования 03.10.2023; принята к публикации 18.12.2023

The article was submitted 19.07.2023; approved after reviewing 03.10.2023; accepted for publication 18.12.2023

# АКТУАЛЬНЫЕ ПРОБЛЕМЫ ЧАСТНОГО ПРАВА

Научная статья  
УДК 347

## Правовая оценка незаконной банковской деятельности: проблемы квалификации и доказывания с учетом влияния цивилистического аспекта

Быкова Елена Георгиевна<sup>1</sup>, Казаков Александр Алексеевич<sup>2</sup>

<sup>1,2</sup> Екатеринбургский филиал ФГКОУ ВО «Московская академия Следственного комитета Российской Федерации», Екатеринбург, Россия

<sup>1</sup> [nega83-03@mail.ru](mailto:nega83-03@mail.ru), <https://orcid.org/0000-0003-3850-9366>

<sup>2</sup> [a.a.kazakov.cp@gmail.com](mailto:a.a.kazakov.cp@gmail.com), <https://orcid.org/0000-0003-0021-0350>

**Аннотация.** В статье освещаются сложности реализации в практической деятельности положений ст. 172 УК РФ. По результатам изучения научной литературы и судебной практики авторами рассмотрены наиболее актуальные для правоприменителя проблемы: бланкетность нормы; возможность оценки в соответствии с ней действий, заключающихся исключительно в проведении незаконных банковских операций; дискуссионность квалификации по данной статье уголовного закона обналичивания денежных средств и безналичных переводов. Обозначены трудности доказывания неправомерности таких операций, когда они проводятся реально действующими юридическими лицами и индивидуальными предпринимателями. Рассмотрены дискуссионные вопросы определения дохода как обязательного признака объективной стороны. Уделено внимание вопросам о круге соучастников незаконной банковской деятельности.

**Ключевые слова:** банковская операция, банковская деятельность, обналичивание, безналичные переводы, преступный доход, крупный размер, ст. 172 УК РФ

**Для цитирования:** Быкова Е. Г., Казаков А. А. Правовая оценка незаконной банковской деятельности: проблемы квалификации и доказывания с учетом влияния цивилистического аспекта // Вестник Уральского юридического института МВД России. 2023. № 4. С. 29–34.

Original article

## Legal assessment of illegal banking activities: problems of qualification and proof, taking into account the influence of the civil aspect

Bykova Elena G.<sup>1</sup>, Kazakov Aleksandr A.<sup>2</sup>

<sup>1,2</sup> Yekaterinburg Branch of the Moscow Academy of the Investigative Committee of the Russian Federation, Yekaterinburg, Russia

<sup>1</sup> [nega83-03@mail.ru](mailto:nega83-03@mail.ru), <https://orcid.org/0000-0003-3850-9366>

<sup>2</sup> [a.a.kazakov.cp@gmail.com](mailto:a.a.kazakov.cp@gmail.com), <https://orcid.org/0000-0003-0021-0350>

**Abstract.** The difficulties of implementing the provisions of Article 172 of the Criminal Code of the Russian Federation in practice are highlighted. Based on the results of the study of scientific literature and judicial practice, the authors considered the most relevant problems for the law enforcement officer: the blankness of the norm, the possibility of evaluating actions in accordance with it, consisting exclusively in conducting illegal banking operations, the debatable qualification of cash withdrawal and non-cash transfers under this article of the criminal law. The difficulties of proving the illegality of such operations when they are carried out by actual legal entities and individual

entrepreneurs are outlined. The debatable issues of determining income as a mandatory feature of the objective side are considered. Attention is paid to the issues of identification of accomplices in illegal banking activities.

**Keywords:** bank operation, banking, cashing out, cashless transfers, criminal proceeds, large size, st. 172 of the Criminal Code of the Russian Federation

**For citation:** Bykova E. G., Kazakov A. A. Legal assessment of illegal banking activities: problems of qualification and proof, taking into account the influence of the civil aspect // Bulletin of the Ural Law Institute of the Ministry of the Interior of Russia. 2023. № 4. Pp. 29–34.

Экономическая безопасность является важнейшим условием стабильности государства. Сотрудники правоохранительных органов прилагают колоссальные усилия для предупреждения и пресечения противоправных деяний в соответствующей сфере. В последние годы наметилась устойчивая тенденция перемещения традиционной преступности в киберпространство [1, с. 129]. Не является исключением и посягательство на экономические интересы: меняются схемы незаконной деятельности, усложняются способы ее сокрытия.

Одним из направлений борьбы с теневым сектором экономики выступает противодействие незаконной банковской деятельности. Общественная опасность этого деяния не вызывает сомнений. Отягощает ситуацию тот фактор, что такая деятельность может быть одним из звеньев хищения бюджетных средств, налогового преступления, незаконного оборота наркотических средств.

Результаты изучения научных трудов<sup>1</sup> и судебных актов<sup>2</sup> подтверждают наличие сложностей при расследовании преступлений, предусмотренных ст. 172 УК РФ. Ввиду ограниченного объема публикации будут освещены наиболее актуальные из них.

В основе возникающих проблем лежит бланкетный характер нормы о незаконной банковской деятельности. Для успешного расследования таких преступлений необходимо ориентироваться на действовавшие в момент их совершения положения Федерального закона от 2 декабря 1990 г. № 395-1 «О банках и банковской деятельности» и иных нормативных актов, регламентирующих общественные отношения в данной сфере. Этот очевидный тезис не всегда принимается во внимание. К примеру, по уголовному делу о преступлении, предусмотренном ст. 172 УК РФ, в обвинении и в приговоре суда была сделана ссылка на одно из утративших силу положений Банка России. Это послужило причиной направления дела на новое рассмотрение в суд первой инстанции<sup>3</sup>.

<sup>1</sup> Более 40 научных публикаций по исследуемой проблематике за период с 2009 по 2023 год. Многие из них обозначены в списке источников.

<sup>2</sup> 76 судебных актов по уголовным делам о преступлениях, предусмотренных ст. 172 УК РФ, постановленных судами первой, апелляционной и кассационной инстанций с 2016 по апрель 2023 года.

<sup>3</sup> См.: Кассационное определение Второго кассационного суда общей юрисдикции от 2 декабря 2020 г. № 77-2014/2020 // КонсультантПлюс: сайт.

Положения отраслевого законодательства позволяют определить, что следует рассматривать как банковскую деятельность. Таковая включает в себя банковские операции, закрытый перечень которых содержится в ст. 5 Федерального закона от 2 декабря 1990 г. № 395-1, но не ограничивается ими [2]<sup>4</sup>. Вместе с тем видится, что в диспозиции ч. 1 ст. 172 УК РФ банковская деятельность сведена к банковским операциям. Поэтому с учетом буквального толкования этой нормы объективная сторона данного преступления состоит в незаконном осуществлении такого рода операций без лицензии.

Таким образом, отталкиваясь от системной интерпретации УК РФ и положений нормативных актов, регулирующих рассматриваемую деятельность, в ходе квалификации деяния следует определить, обладает ли оно признаками определенных банковских операций, для законного осуществления которых необходима лицензия. Этот аспект зачастую упускается из внимания, в том числе при описании события преступления в процессуальных документах [3, с. 46]. Соответственно, при формулировании обвинения стоит провести параллель между установленным порядком проведения конкретных банковских операций, приводя ссылки на соответствующие нормативные акты, и вменяемым субъекту деянием.

Наиболее часто по ст. 172 УК РФ оцениваются неправомерные действия, заключающиеся в безличном переводе между юридическими лицами, индивидуальными предпринимателями (далее – транзит) и (или) обналличивании денежных средств<sup>5</sup>. Эта квалификация на протяжении многих лет является поводом для научной дискуссии.

Большинство исследователей придерживаются позиции, что такая деятельность подпадает под признаки незаконной банковской и является совокупностью банковских операций [4; 5, с. 27–28; 6, с. 44–50].

Сторонники противоположной точки зрения полагают, что транзит и обналличивание денежных средств не образуют состава преступления, предусмотренного ст. 172 УК РФ, и могут при наличии осно-

<sup>4</sup> Здесь и далее не указаны страницы источников, ознакомление с которыми осуществлялось в электронном виде в Справочно-поисковой системе «КонсультантПлюс».

<sup>5</sup> См.: Кассационное определение Второго кассационного суда общей юрисдикции от 22 ноября 2022 г. № 77-3941/2022 // КонсультантПлюс: сайт; Определение Первого кассационного суда общей юрисдикции от 2 июня 2022 г. № 77-2688/2022 // КонсультантПлюс: сайт.

ваний оцениваться по ст. 198 или 199 УК РФ, 173.1 УК РФ и иным нормам [7].

Думается, что правоприменители вполне обоснованно придерживаются первого подхода. Транзиту и (или) обналичиванию денежных средств предшествует их перевод в «нелегальный банк» по фиктивному основанию. Эти операции учитываются в «черной бухгалтерии» лиц, осуществляющих незаконную банковскую деятельность, по аналогии с открытием счета физическому или юридическому лицу в законно действующей кредитной организации. Затем от «клиента» поступает «заявка» на транзит денежных средств и (или) снятие наличных. В отличие от законной банковской операции по переводу или кассовому обслуживанию такая «заявка» передается субъектам незаконной банковской деятельности посредством сообщения в мессенджерах, по электронной почте и иным каналам связи, например в результате телефонного звонка. «Нелегальный банк» вычитает комиссию за оказание соответствующих услуг.

Доказывание усложняется, если в проведении незаконных банковских операций участвуют реально осуществляющие хозяйственную деятельность юридические лица и индивидуальные предприниматели. К примеру, по уголовному делу о преступлении, предусмотренном п. «а», «б» ч. 2 ст. 172 УК РФ, суд посчитал неустановленными часть эпизодов проведения незаконных банковских операций по переводу денежных средств, поскольку не доказана их фиктивность и не опровергнута версия, что данные операции были проведены в рамках реально заключенных сделок. В результате суд уменьшил сумму незаконно извлеченного дохода, исключив квалифицирующий признак «доход в особо крупном размере»<sup>1</sup>.

Соответственно, необходимо подтверждать фиктивность основания для каждой из незаконных операций. Предположим, проверяется фактическое исполнение договора поставки, на основании которого перечислены денежные средства от предполагаемого «клиента» на расчетный счет, подконтрольный субъекту из числа участников «нелегального банка».

Одной из наиболее актуальных видится проблема установления причиненного крупного ущерба либо извлеченного крупного или особо крупного размера дохода, являющихся обязательными признаками объективной стороны преступления, предусмотренного ст. 172 УК РФ.

В изученной литературе констатируется, что крупный ущерб фактически не вменяется [8; 9, с. 219]. При обобщении судебной практики таких примеров не встретилось. В рассмотренных прецедентах субъектам незаконной банковской деятельности изначально вменялся доход в крупном или особо крупном размере<sup>2</sup>.

<sup>1</sup> См.: Определение Первого кассационного суда общей юрисдикции от 15 ноября 2022 г. № 77-5491/2022 // КонсультантПлюс: сайт.

<sup>2</sup> Сумма крупного и особо крупного размера определена в примечании к ст. 170.2 УК РФ.

У правоприменителей возникает вопрос, что включать в состав этого объективного признака. Исследователи верно отмечают, что сложности определения дохода актуальны для многих составов преступлений в сфере экономической деятельности [10, с. 67]. На этом вопросе неоднократно акцентируется внимание применительно к ст. 172 УК РФ [11; 12], но исчерпывающего решения не предложено.

В теории уголовного права и судебной практике сложился единый подход к определению данного признака как некоего рода выручки, которая составляет заранее обговоренный процент от суммы криминальных операций [13; 14, с. 67].

Преступный доход высчитывается посредством назначения судебно-бухгалтерской экспертизы, которой предшествует установление совокупности двух юридически значимых обстоятельств: денежных сумм, которые поступили по фиктивным основаниям от «клиентов» на подконтрольные лицам, осуществляющим незаконную банковскую деятельность, счета, и взимаемого за незаконные банковские операции вознаграждения (комиссии).

При изучении судебной практики встретилось два способа определения суммы дохода. Думается, что оба они применимы на практике. Избрание конкретного из них зависит от фактических обстоятельств дела. Не исключается их комбинация.

Распространенность первого способа, как видится, связана с тем, что «клиенты» не установлены, но при этом доказано, что расчетные счета организаций, лицевые счета физических лиц, в том числе индивидуальных предпринимателей, фактически подконтрольны субъектам незаконной банковской деятельности и используются для проведения неправомерных операций. В этом случае устанавливаются суммы всех переводов по распоряжениям «клиента» и (или) действий по снятию наличных денег по каждому из подконтрольных счетов. Отдельно определяется процент комиссии<sup>3</sup>. Затем назначается судебно-бухгалтерская экспертиза, в ходе которой эксперты рассчитывают сумму извлеченного дохода. Если подконтрольных счетов несколько, то устанавливается доход, извлеченный по каждому из них, а затем суммируется.

Второй (менее распространенный способ) заключается в определении дохода, полученного от каждого установленного «клиента»<sup>4</sup>. За основу берутся сведения о денежных суммах, которые по фиктивным основаниям поступили от него на подконтрольные участникам «нелегального банка» счета, и проценте комиссии. С учетом этих данных в ходе судебно-бухгалтерской экспертизы рассчитывается преступный доход, полученный от «клиента».

<sup>3</sup> См.: Кассационное определение Второго кассационного суда общей юрисдикции от 22 ноября 2022 г. № 77-3941/2022 // КонсультантПлюс: сайт; Определение Первого кассационного суда общей юрисдикции от 2 июня 2022 г. № 77-2688/2022 // КонсультантПлюс: сайт.

<sup>4</sup> См.: Апелляционное определение Московского городского суда от 21 ноября 2016 г. // КонсультантПлюс: сайт.

Как правило, взимаемый за обслуживание разных «клиентов» процент вознаграждения отличается (например, от 15 до 18 %). Он может различаться и в зависимости от незаконной банковской операции, которую планируется осуществить в пользу «клиента». Согласно сложившейся судебной практике при определении дохода учитывается минимально установленный процент. При этом в процессуальных документах допустима формулировка «извлечен доход не менее 13 млн рублей, что согласно примечанию к ст. 170.2 УК РФ составляет доход в особо крупном размере». Следует особо подчеркнуть, что суды, оценивая такие обвинения, опровергают доводы защитников, что указанный объективный признак не установлен<sup>1</sup>.

Правоприменителей интересует, необходимо ли из суммы дохода вычитать расходы, которые понесли участники незаконной банковской деятельности для ее осуществления и сокрытия: уплата налога на добавленную стоимость по фиктивной сделке, послужившей основанием для перевода денежных средств от «клиента» в «нелегальный банк»; выплата заработной платы сотрудникам, которые официально трудоустроены в организации, используемой для транзита и (или) обналичивания денежных средств, и т. п. Согласно устоявшемуся подходу при определении крупного или особо крупного размера дохода эти суммы не принимаются во внимание, т. к. при мнимых сделках оплата обязательных платежей – это условие конспирации, и субъекты распоряжаются преступным доходом после его получения по своему усмотрению<sup>2</sup>.

Данная позиция видится верной. Ст. 172 УК РФ является специальной нормой по отношению к ст. 171 УК РФ. Это не вызывает сомнений у исследователей [11; 14, с. 52]. В этой связи целесообразно руководствоваться разъяснением п. 12 Постановления Пленума Верховного Суда РФ от 18 ноября 2004 г. № 23 «О судебной практике по делам о незаконном предпринимательстве»<sup>3</sup>, согласно которому из суммы извлеченной от незаконной предпринимательской деятельности выручки не вычитаются расходы, связанные с осуществлением таковой.

Значительную сложность для правоприменителей представляет также правовая оценка содеянного участниками незаконной банковской деятельности.

Обобщение судебной практики по данной категории уголовных дел свидетельствует, что в большинстве случаев подобная противоправная деятельность осуществляется в составе организованной группы. В этой связи важно установить круг соучастников [5, с. 174].

<sup>1</sup> См.: Кассационное определение Второго кассационного суда общей юрисдикции от 22 ноября 2022 г. № 77-3941/2022 // КонсультантПлюс: сайт.

<sup>2</sup> См.: Кассационное определение Второго кассационного суда общей юрисдикции от 30 ноября 2021 г. № 77-3851/2021 // КонсультантПлюс: сайт; Определение Первого кассационного суда общей юрисдикции от 28 сентября 2021 г. № 77-3699/2021 // КонсультантПлюс: сайт.

<sup>3</sup> См.: Постановление Пленума Верховного Суда РФ от 18 ноября 2004 г. № 23 «О судебной практике по делам о незаконном предпринимательстве» // КонсультантПлюс: сайт.

По общему правилу, все субъекты, состоящие в организованной группе, независимо от выполняемой роли, признаются соисполнителями преступления. Однако такая квалификация предполагает, что доказаны: 1) осведомленность субъекта об участии в организованной группе; 2) его согласие на участие в преступной деятельности; 3) выполнение им обязанностей в рамках распределения ролей. При этом не обязательно, чтобы соучастники были знакомы между собой.

Существует сложность правовой оценки содеянного «номиналами», т. е. субъектами, которые (чаще всего за денежное вознаграждение) под контролем участников преступной группы становятся учредителями и (или) руководителями юридических лиц либо открывают на свое имя лицевые счета, как с оформлением статуса индивидуального предпринимателя, так и без такового.

Как правило, «номинал» не осведомлен о деятельности организованной группы, он преследует свой корыстный интерес, например, разовый заработок. Даже в случае, когда «номинал» осознавал неправомерность действий по передаче иным лицам инструментов по управлению учрежденным от его имени или якобы возглавляемым им юридическим лицом либо предоставлению доступа к его банковским счетам, в том числе открытых ему как индивидуальному предпринимателю, но не участвовал в проведении незаконных банковских операций, он не признается участником организованной группы и по уголовному делу о преступлении, предусмотренном ст. 172 УК РФ, является свидетелем. Такие примеры в судебной практике составляют большинство.

В ситуации, когда «номинал» в соответствии с отведенной ему ролью совершил какие-либо действия в интересах участников незаконной банковской деятельности (по их поручению ходил в банкомат и снимал перечисляемые в целях обналичивания денежные средства, приезжал в кассу банка для получения наличных денег и т. п.), он признается соисполнителем преступления, предусмотренного ст. 172 УК РФ, совершенного организованной группой<sup>4</sup>.

Независимо от факта привлечения к уголовной ответственности по ст. 172 УК РФ, содеянное «номиналами» при наличии оснований получает самостоятельную оценку по ст. 173.1, 173.2, 187 УК РФ<sup>5</sup>.

Подводя итог, следует отметить, что расследование незаконной банковской деятельности – это трудоемкий кропотливый процесс, направленный в

<sup>4</sup> См.: Апелляционное определение Московского городского суда от 11 сентября 2017 г. № 10-12908/2017 // КонсультантПлюс: сайт.

<sup>5</sup> Практика привлечения к ответственности по ст. 187 УК РФ физических лиц, которые оформили на свое имя банковский счет, усиленную электронную подпись для работы в системе дистанционного банковского обслуживания и т. п., а затем сбывли электронные средства для неправомерного оборота денежных средств, стала формироваться в последнее время.

конечном счете на обеспечение национальной безопасности. Несмотря на относительную стабильность нормы об ответственности за незаконную банковскую деятельность, существует множество сложностей в ее применении. В теории уголовного права по этому поводу постоянно ведутся научные дискуссии.

Правоприменители работают со ст. 172 УК РФ «здесь и сейчас». В этой связи сотрудникам следственных органов рекомендуется изучить положения законодательства, регулирующего соответствующую деятельность. Следует помнить, что по ст. 172 УК РФ оценивается только проведение незаконных банковских операций, закрытый перечень которых определен нормативно. Описание каждой такой операции производится со ссылками на документы, устанавливающие нормативный порядок их проведения. Транзит и (или) обналичивание денежных средств при наличии оснований квалифицируются по ст. 172 УК РФ. Незаконные банковские операции могут проводить реально осуществляющие хозяйственную деятельность юридические лица и индивидуальные предприниматели. Принципиальное значение имеет доказывание фиктивности каждой операции. Доход от незаконной банковской деятельности составляет комиссионное вознаграждение, которое может отличаться. Поэтому при исчислении крупного или особо крупного размера принимается во внимание минимально доказанный процент. Определяя доход, не следует вычитать расходы, которые лицо, осуществляющее незаконную банковскую деятельность, произвело для ее сокрытия. Ответственность «номиналов» зависит от уровня их осведомленности о преступной деятельности, а также от фактически совершенных действий.

#### **Библиографический список**

1. Голубых Н. В. Киберпреступность: современное состояние и прогноз // Вестник Уральского юридического института МВД России. 2021. № 4. С. 128–130.
2. Коренная А. А. Объект преступления в составе незаконной банковской деятельности (статья 172 Уголовного кодекса Российской Федерации) // Банковское право. 2018. № 6. С. 46–51.
3. Ляскало А. Незаконные банковские операции: уголовно-правовой аспект // Уголовное право. 2014. № 4. С. 42–50.
4. Анисимов В. Ф., Гриб В. В., Лапшин В. Ф. Особенности реализации уголовной ответственности за незаконную банковскую деятельность // Банковское право. 2019. № 5. С. 65–73.
5. Олимпиев А. Ю., Стрельникова И. А. Методические рекомендации по расследованию преступлений в кредитно-банковской сфере: методика расследования преступления, предусмотренного ст. 172 УК РФ // Вестник Московского университета МВД России. 2019. № 2. С. 170–177.
6. Гармаев Ю. П., Поляков Н. В. Типичные заблуждения относительно незаконного обналичивания денежных средств. Опровержение заблуждений // Евразийская адвокатура. 2022. № 2 (57). С. 44–50.

7. Коренная А. А. Проблемы квалификации действий по незаконному обналичиванию денежных средств // Адвокат. 2017. № 3

8. Гладких В. И. Незаконная банковская деятельность (ст. 172 Уголовного кодекса Российской Федерации): теория и практика применения // Банковское право. 2021. № 5. С. 38–44.

9. Лихолетов А. А. Крупный ущерб в частных случаях в сфере осуществления специальных видов предпринимательской деятельности: проблемы толкования и правоприменения // Вестник Воронежского института МВД России. 2022. № 4. С. 215–222.

10. Щетинина Н. В., Марковский М. С. Вопросы определения крупного размера незаконно перемещенных наличных денежных средств и (или) денежных инструментов (статья 200.1 Уголовного кодекса Российской Федерации) // Вестник Уральского юридического института МВД России. 2018. № 3 С. 64–67.

11. Бажанов С. В. Уголовно-правовая характеристика незаконной банковской деятельности // Российская юстиция. 2017. № 9. С. 21–23.

12. Есаков Г. А. Размерные признаки в уголовном законе // Закон. 2020. № 6. С. 108–121.

13. Жубрин Р. В. Квалификация легализации преступных доходов // Законность. 2009. № 1 (891). С. 23–26.

14. Поляков Н. В. К вопросу о необходимости закрепления понятия незаконного обналичивания денежных средств для успешного раскрытия и расследования преступлений, возбужденных по статье 172 УК РФ // Вестник Восточно-Сибирского института МВД России. 2018. № 1 (84). С. 64–71.

15. Кондраткова Н. В. Проблемы квалификации незаконной банковской деятельности // Вестник Академии Следственного комитета Российской Федерации. 2016. № 3 (9). С. 50–61.

#### **References**

1. Golubykh N.V. Cybercrime: current state and forecast // Bulletin of the Ural Law Institute of the Ministry of Internal Affairs of Russia. 2021. No. 4. pp. 128–130.
2. Korennaya A. A. Object of crime as part of illegal banking activities (Article 172 of the Criminal Code of the Russian Federation) // Banking Law. 2018. No. 6. pp. 46–51.
3. Lyaskalo A. Illegal banking operations: criminal legal aspect // Criminal law. 2014. No. 4. pp. 42–50.
4. Anisimov V.F., Grib V.V., Lapshin V.F. Features of the implementation of criminal liability for illegal banking activities // Banking Law. 2019. No. 5. pp. 65–73.
5. Olimpiyev A. Yu., Strelnikova I. A. Methodological recommendations for the investigation of crimes in the credit and banking sector: methods for investigating crimes under Art. 172 of the Criminal Code of the Russian Federation // Bulletin of the Moscow University of the Ministry of Internal Affairs of Russia. 2019. No. 2. pp. 170–177.
6. Garmaev Yu. P., Polyakov N. V. Typical misconceptions regarding illegal cashing of funds.

Refuting misconceptions // Eurasian Advocacy. 2022. No. 2 (57). pp. 44–50.

7. Korennaya A. A. Problems of qualifying actions for illegal cashing of funds // Lawyer. 2017. No. 3

8. Gladkikh V.I. Illegal banking activities (Article 172 of the Criminal Code of the Russian Federation): theory and practice of application // Banking Law. 2021. No. 5. pp. 38–44.

9. Likholetov A. A. Major damage in private cases in the sphere of special types of entrepreneurial activity: problems of interpretation and enforcement // Bulletin of the Voronezh Institute of the Ministry of Internal Affairs of Russia. 2022. No. 4. pp. 215–222.

10. Shchetinina N.V., Markovsky M.S. Issues of determining the large amount of illegally moved cash and (or) monetary instruments (Article 200.1 of the Criminal Code of the Russian Federation) // Bulletin of the Ural Legal Institute of the Ministry of Internal Affairs of Russia. 2018. No. 3 P. 64–67.

11. Bazhanov S.V. Criminal-legal characteristics of illegal banking activities // Russian justice. 2017. No. 9. pp. 21–23.

12. Esakov G. A. Dimensional signs in the criminal law // Law. 2020. No. 6. pp. 108–121.

13. Zhubrin R.V. Qualification of legalization of criminal income // Legality. 2009. No. 1 (891). pp. 23–26.

14. Polyakov N.V. On the issue of the need to consolidate the concept of illegal cash withdrawal of funds for the successful detection and investigation of crimes initiated under Article 172 of the Criminal Code of the Russian Federation // Bulletin of the East Siberian Institute of the Ministry of Internal Affairs of Russia. 2018. No. 1 (84). pp. 64–71.

15. Kondratkova N.V. Problems of qualification of illegal banking activities // Bulletin of the Academy of the Investigative Committee of the Russian Federation. 2016. No. 3 (9). pp. 50–61.

Статья поступила в редакцию 18.07.2023; одобрена после рецензирования 25.07.2023; принята к публикации 18.12.2023

The article was submitted 18.07.2023; approved after reviewing 25.07.2023; accepted for publication 18.12.2023

#### ***Вклад авторов***

Все авторы сделали эквивалентный вклад в подготовку публикации. Авторы заявляют об отсутствии конфликта интересов

#### ***Contribution of the authors***

All authors have made an equivalent contribution to the preparation of the publication. The authors declare that there is no conflict of interest

#### ***Информация об авторах***

Быкова Елена Георгиевна – кандидат юридических наук, доцент

Кзаков Александр Алексеевич – кандидат юридических наук, доцент

#### ***Information about the authors***

Bykova Elena G. – Candidate of Law, Associate professor

Kazakov Aleksandr A. – Candidate of Law, Associate professor

Научная статья  
УДК 347

## Влияние положений гражданского законодательства на расследование преступлений

Вахмянина Наталья Борисовна  
Екатеринбургский филиал ФГКОУ ВО «Московская академия Следственного комитета Российской Федерации», Екатеринбург, Россия, uc.ural@mail.ru

**Аннотация.** Анализ поступающих запросов о научно-правовой помощи по уголовным делам о преступлениях рассматриваемого вида, материалов следственной и судебной практики позволил автору статьи выявить некоторые пробелы знаний гражданского законодательства у правоприменителей и их взаимосвязь с недостатками процесса доказывания. При этом 63 % опрошенных практиков пояснили, что для расследования уголовных дел о преступлениях в сфере экономической деятельности им достаточно знаний уголовного законодательства. Такая ситуация обуславливает актуальность настоящей статьи, в которой рассмотрены некоторые аспекты расследования преступлений в сфере экономики через призму гражданского законодательства. Автором предпринята попытка проиллюстрировать влияние его положений на процесс доказывания рассматриваемой категории преступлений.

**Ключевые слова:** гражданское законодательство, расследование, преступления в сфере экономической деятельности

**Для цитирования:** Вахмянина Н. Б. Влияние положений гражданского законодательства на расследование преступлений // Вестник Уральского юридического института МВД России. 2023. № 4. С. 35–39.

Original article

## Impact of civil law provisions to investigate crimes

Vakhmyanina Natalya B.  
Yekaterinburg branch of «Moscow Academy of the Investigative Committee of the Russian Federation»,  
Yekaterinburg, Russia, uc.ural@mail.ru

**Abstract.** Analysis of incoming requests for scientific and legal assistance in criminal cases on crimes of the type under consideration, materials of investigative and judicial practice allowed the author of the article to identify some gaps in the knowledge of civil law among law enforcement officers and their relationship with the shortcomings of the evidence process. At the same time, 63 % of the surveyed practitioners explained that they have enough knowledge of criminal legislation to investigate criminal cases of crimes in the field of economic activity. This situation determines the relevance of this article, which considers some aspects of the investigation of crimes in the field of economics through the prism of civil law. The author made an attempt to illustrate the influence of his provisions on the process of evidence, the category of crimes under consideration.

**Keywords:** civil legislation, investigation, crimes in the field of economic activity

**For citation:** Vakhmyanina N. B. Impact of civil law provisions to investigate crimes // Bulletin of the Ural Law Institute of the Ministry of the Interior of Russia. 2023. № 4. Pp. 35–39.

Сложная мировая геополитическая обстановка неизменно сопровождается увеличением разработок незаконных способов получения доходов. В России в 2018 г. выявлено 109,5 тыс., в 2019 г. – 104,9 тыс., в 2020 г. – 105,5 тыс., в 2021 г. – 117,7, в 2022 г. – 111,4 тысяч преступлений в сфере экономической экономики [1, с. 46]. Несмотря на незначительные колебания показателей в сторону снижения в 2022 году, просма-

тривается тенденция к росту рассматриваемого вида преступлений.

На фоне таких негативных изменений уровень профессионализма сотрудников органов, защищающих права жителей нашей страны, должен соответствовать требованиям современных реалий. Вместе

с тем, как показывает практика, «правоприменители не всегда могут квалифицированно провести чёткую грань между гражданско-правовым деликтом, административным правонарушением и экономическим преступлением в рассматриваемой сфере общественных отношений» [2, с. 119], а также грамотно составить план расследования.

Недостаточные знания положений гражданского законодательства негативно отражаются на качестве работы сотрудников правоохранительных органов не только на этапе проверки сообщений, но и в процессе доказывания.

Неверно, определение юридической природы гражданско-правовых договоров приводит к выдвиганию ошибочных версий о способе совершения расследуемого преступления экономической направленности либо недостаточно полной их проверке.

Ещё Н.Г. Александров отметил, что «договор служит не только основанием самого факта возникновения правоотношения, но также источником тех индивидуальных предписаний, которые определяют содержание конкретного правоотношения» [3, с. 73–74]. Именно элементы договора, раскрывающие его сущность и условия, нередко приобретают важное значение, влияющее на составление плана расследования, определение направлений поиска доказательств, тактики проведения допроса, обыска и других следственных действий.

Например, в ходе расследования хищения бюджетных денежных средств вид заключенного договора позволил выявить фиктивность сделки и доказать факт хищения бюджетных средств. Между бюджетной организацией, выступающей в роли заказчика, и физическим лицом, являющимся исполнителем заказа, был заключен договор поставки. В соответствии со ст. 506 ГК РФ поставщиком может только лицо, осуществляющее предпринимательскую деятельность. Понятие предпринимательской деятельности раскрывается в ст. 23 ГК РФ, а исключения из этих правил – в п. 6 ст. 6 ГК РФ. Учитывая положения перечисленных статей, в ходе следствия была проведена проверка поставщика и установлено, что он не был зарегистрирован в качестве юридического лица либо индивидуального предпринимателя, не подавал заявление о применении специального налогового режима, предоставляющего право вести предпринимательскую деятельность без государственной регистрации в качестве индивидуального предпринимателя. Следовательно, вторая сторона договора не отвечала требованиям гражданского законодательства и указанный вид договора не мог быть заключен с таким участником гражданского оборота.

В ходе дальнейшей проверки поставщика было установлено, что он действительно получил денежные средства от заказчика, но передал товар в меньшем количестве и более низкого качества. Образовавшиеся излишки денежных средств он вернул должностному лицу заказчика, с которым ранее обговаривал условия сделки.

В другой ситуации осведомленность следователя о различиях в сущности и условиях заключения договоров комиссии и коммерческой концессии позволили следователю в ходе допроса подозреваемой быстро сориентироваться и путем детализации показаний преодолеть её противодействие, заключающееся в попытке ввести в заблуждение допрашиваемого относительно законности осуществляемой ею экономической деятельности. Юридически подозреваемой был заключен договор комиссии, по условиям которого налогооблагаемая база определяется как доходы, полученные в виде вознаграждений за исполнение взятых обязательств. Несложно догадаться, что условия договора исполнить не представлялось возможным по различным объективным обстоятельствам. Однако в ходе допроса удалось выяснить действительный характер осуществляемой деятельности и её условия. Эта информация позволила выдвинуть версию о том, что по факту был заключен договор коммерческой концессии, а именно допрашиваемой предоставлено право использовать в своей предпринимательской деятельности комплекс принадлежащих крупной торговой сети исключительных прав. Как известно, притворная сделка является ничтожной. В дальнейшем были определены направления поиска документов, подтверждающих версию следователя, и произведено их изъятие, а также получены доказательства в ходе допроса свидетелей. Таким образом, было доказано уклонение от уплаты налогов.

Несомненно, невозможно сформировать доказательственную базу о совершении преступлений в сфере экономической деятельности без достаточного уровня осведомленности об организационно-правовых формах регулирования коммерческой деятельности. Поэтому сотрудникам следственных и оперативно-розыскных подразделений желательно расширять теоретическую базу, пополняя её путем изучения положений соответствующих расследуемому событию нормативно-правовых актов. Как известно, в законах закреплены общие правила, а в подзаконных актах даны разъяснения, касающиеся отдельных нюансов, в том числе о порядке их исполнения.

Ярким примером, подтверждающим обозначенную позицию, являются уголовные дела о неправомерных действиях при банкротстве и преднамеренном (фиктивном) банкротстве. В ходе расследования таких преступлений подлежат установлению действия (бездействие) должника, свидетельствующие о злоупотреблении им своими правами и ином заведомо недобросовестном поведении. Подобная противоправная деятельность заведомо влечет неспособность должника в полном объеме удовлетворить требования кредиторов по денежным обязательствам и (или) исполнить обязанность по уплате обязательных платежей, повлекшая причинение крупного ущерба. Для создания видимости такого уровня финансового состояния злоумышленником предпринимаются различные меры. Например, принятие на себя заведомо неисполнимых обязательств,

предоставление банку заведомо ложных сведений при получении кредита, сокрытие или умышленное уничтожение имущества, вывод активов, непредставление должником необходимых сведений или предоставление им недостоверных сведений финансовому управляющему или суду, рассматривающему дело о банкротстве, и т. п.

Диспозиции статей УК РФ, в которых изложены составы преступлений о банкротстве, содержат лишь общее описание их признаков. Для раскрытия же методики расследования и правильной квалификации расследуемого события, в том числе отграничения от правомерных действий, необходимо учитывать разъяснения, содержащиеся в иных нормативных актах. К ним, например, относятся Федеральный закон от 26 октября 2002 г. № 127-ФЗ «О несостоятельности (банкротстве)», Постановление Правительства РФ от 27 декабря 2004 г. № 855 «Об утверждении Временных правил проверки арбитражным управляющим наличия признаков фиктивного и преднамеренного банкротства», постановление Пленума Верховного Суда Российской Федерации от 13 октября 2015 г. № 45 «О некоторых вопросах, связанных с введением в действие процедур, применяемых в делах о несостоятельности (банкротстве) граждан» и другие.

Изучив их положения, сотрудник, расследующий преступление достаточно легко разберется с содержанием документов, которые формируются после введения в отношении должника процедуры банкротства, на различных её этапах. Следует отметить, что материалы, раскрывающие условия и порядок проведения данной процедуры, являются одной из обязательных составляющих процесса доказывания по преступлениям о банкротстве.

Одним из обстоятельств, подлежащих доказыванию по рассматриваемым видам преступлений, является причиненный ущерб, в составе которого учитывается «имущественный вред, который причинен кредиторам в результате совершения действий, направленных на преднамеренное банкротство» [3, с. 6]. Обоснованность и размер задолженности перед кредиторами, образующей такой вред, устанавливается с учётом положений ГК РФ, которые определяют правовые отношения участников, регулируют возникновение и порядок осуществления прав в интересующей субъекта расследования сфере деятельности с учётом фактических материалов проверки или уголовного дела.

Необходимо отметить, что отсутствие правового регулирования определенных правоотношений в гражданском обороте ведет к различному толкованию происходящих в правовом поле процессов. Ярким примером является дискуссия, которая развернулась в юридических кругах относительно вопроса определения правового статуса криптовалюты» [5, с. 777–788; 6, с. 129–137], в том числе применительно к аспектам квалификации криминальных банкротств с её использованием [7, с. 10–15].

Некоторые правоприменители допускали максимально широкое толкование ст. 128 ГК РФ и относили криптовалюту к иному имуществу, включив её в состав конкурсной массы<sup>1</sup>. Учёные же, опираясь на отсутствие законодательно закрепленного правового статуса данного вида валюты, справедливо отмечали, что «неправомерные действия при банкротстве могут быть совершены только в отношении имущества, принадлежащего должнику на праве собственности» [7, с. 13]. Статусом же имущества криптовалюта не могла быть на тот момент наделена, поскольку законодательно не признавалось даже её существование.

Точку в этой дискуссии поставил Федеральный закон от 31 июля 2020 г. № 259 «О цифровых финансовых активах, цифровой валюте и о внесении изменений в отдельные законодательные акты Российской Федерации». В нём не только дано понятие этому правовому явлению, но и определен его правовой статус как иного имущества. Таким образом, в настоящее время при расследовании криминальных банкротств с использованием цифровой валюты ссылка на ст. 128 ГК РФ при определении ущерба полностью правомерна.

При совершении налоговых преступлений и хищений бюджетных средств нередко используются способы, в основу которых преступниками закладывается фиктивная экономическая деятельность с созданием подложных документов. Для того чтобы доказать мнимость сделки, по мнению представителей Верховного Суда Российской Федерации, необходимо выявить пороки субъектного состава, формы, содержания [8]. Представляется, что в основе выявления признаков её фиктивности в ходе расследования преступлений экономической направленности лежат те же принципы, однако в ряде ситуаций требуется исследовать более широкий диапазон обстоятельств. Границы поиска доказательств определяются исходя из сферы и вида деятельности, вида налогов, сборов, страховых взносов, избранного способа совершения преступления.

Для определения легитимности участников расследуемой экономической деятельности в первую очередь обращаются к гражданскому законодательству. Как уже было указано в приведенном ранее примере, положениями ГК РФ в зависимости от вида договора к его участникам предъявляются неукоснительные требования относительно их правового статуса. В ситуации несоответствия субъектного состава при составлении постановления о привлечении в качестве обвиняемого обязательно делается ссылка на соответствующие статьи ГК РФ.

Выявление признаков фиктивности сделки основано на анализе её содержания и факторов, оказывающих влияние на её реализацию. Прежде всего изучаются соответствующие следственной ситуации статьи ГК РФ, в которых описаны порядок составления определённого вида договоров, условия и сроки

<sup>1</sup> Постановление Девятого арбитражного апелляционного суда г. Москвы от 15 мая 2018 г. № 09АП-16416/2018 по делу № А40-12668/2017. URL: <https://kad.arbitr.ru/Document/Pdf>.

их исполнения, а также иная организационно-правовая специфика гражданского оборота.

Несомненно, такой анализ должен проводиться с учётом требований, содержащихся в нормативных правовых актах, регламентирующих осуществление деятельности в определённой сфере гражданского оборота, а также иных видов документов.

Обобщая последние, составляемые при осуществлении коммерческой деятельности, условно можно выделить следующие их виды. Это внутренние документы, регламентирующие деятельность субъекта экономической деятельности и закрепляющие права, обязанности ответственных лиц (приказы, распоряжения, положения). Финансовые документы, среди которых для следствия в первую очередь представляют интерес документы первичного учёта, налоговой, бухгалтерской (финансовой) отчетности. Вторые экземпляры, копии документов, сопровождающих сделку, хранящиеся у контрагентов или предоставляемые в контролирующие органы (например, в налоговую инспекцию). Банковские документы, содержащие сведения об открытии счетов, вкладов, кредитов, движении денежных средств.

В качестве иллюстрации изложенного можно привести следующий пример. В п. 1 ст. 740 ГК РФ установлено, что по договору строительного подряда подрядчик обязуется в установленный договором срок по заданию заказчика выполнить строительные работы, а заказчик обязуется создать подрядчику необходимые условия для выполнения работ, принять их результат и уплатить обусловленную цену. В соответствии с этим положением можно сделать вывод, что сторонами в договоре должен быть определен вид работ, сроки их исполнения и порядок приема их выполнения. Вместе с тем нередко руководители юридических лиц с целью хищения денежных средств или получения необоснованной налоговой выгоды создают фиктивный документооборот для завышения суммы расходов и снижения налогооблагаемой базы на прибыль. При этом изготавливается пакет документов, начиная с договоров с техническими (подставными) организациями, заканчивая финансовыми документами, подтверждающими денежные расчеты.

Вместе с тем, исходя из положений ГК РФ, должны оформляться и иные документы, подтверждающие объем, качество и стоимость выполненных работ теми подрядчиками, с которыми заключен договор (акты приемки выполненных работ, справки о стоимости работ, дефектные акты и др.). Поэтому в ходе поиска доказательств следователь (работник оперативных подразделений) запрашивает дополнительно акты выполненных работ. В зависимости от их вида проверяет исполнителя относительно возможности их выполнения (право выполнения таких работ подрядчиком, в том числе соответствие квалификации исполнителей выполненным работам, наличие техники, инструментов, а также действительное местонахождение перечисленных ресурсов в период выполнения работ и т. п.). Кроме того, в рамках расследова-

ния допрашиваются все сотрудники, участвующие в выполнении работ и составлении сопровождающих сделку документов. Также проводятся осмотры для проверки фактического объема выполненных работ и их соответствия условиям договора.

В заключение хотелось бы отметить, что в настоящей статье рассмотрены лишь некоторые ситуации, на основании которых предпринята попытка обосновать влияние и значимость положений гражданского законодательства, которые позволяют не только правильно квалифицировать расследуемое деяние, но и определить объем доказательств, а также диапазон мест их поиска.

#### **Библиографический список**

1. Состояние преступности в России // Информационный сборник ФКУ «Главный Информационно-аналитический центр» МВД России за январь – декабрь 2022 года. Москва, 2022. 67 с.
2. Кузбагаров М. Н., Кузбагарова Е. В. Гражданско-правовые знания, применяемые при расследовании экономических преступлений: необходимость и значимость // Вестник Санкт-Петербургского университета МВД России. 2016. № 4 (72). С. 118–124.
3. Александров Н. Г. К вопросу о роли договора в правовом регулировании общественных отношений // Ученые записки Всесоюзного института юридических наук. 1946. Вып. 6. С. 60–83.
4. Быкова Е. Г. Спорные вопросы определения крупного ущерба преднамеренного банкротства // Уголовное право. 2020. № 1. С. 4–12.
5. Михайлишина А. А. Правовой статус криптовалюты в РФ // Вопросы Российской юстиции. 2019. С. 777–788. URL: <https://cyberleninka.ru/article/n/pravovoy-status-kriptovalyuty-v-rf/viewer>.
6. Сидоренко Э. Л. Правовой статус криптовалют в Российской Федерации // Экономика. Наука. Право. 2018. № 2. С. 129–137. URL: <https://file:///C:/Users/ДОМ/Downloads/pravovoy-status-kriptovalyuty-v-rf.pdf>
7. Быкова Е., Казаков А. Проблемы квалификации банкротств с использованием криптовалюты // Уголовное право. 2018. № 6. С. 10–15.
8. Обзоры материалов от 18 мая 2022 г. URL: [https://www.vsrfr.ru/press\\_center/mass\\_media/31133/](https://www.vsrfr.ru/press_center/mass_media/31133/)

#### **References**

1. The state of crime in Russia // Information collection of the Federal State Budgetary Institution «Main Information and Analytical Center» of the Ministry of Internal Affairs of Russia for January – December 2022. Moscow, 2022. 67 p.
2. Kuzbagarov M. N., Kuzbagarova E. V. Civil law knowledge used in the investigation of economic crimes: necessity and significance // Bulletin of the St. Petersburg University of the Ministry of Internal Affairs of Russia. 2016. № 4 (72). Pp. 118–124.
3. Alexandrov N. G. On the question of the role of the contract in the legal regulation of public relations

// Scientific notes of the All-Union Institute of Legal Sciences. 1946. Issue 6. Pp. 60–83.

4. Bykova E. G. Controversial issues of determining the major damage of intentional bankruptcy // Criminal law. 2020. No. 1. Pp. 4–12.

5. Mikhailishina A. A. The legal status of cryptocurrencies in the Russian Federation // Issues of Russian justice. 2019. Pp. 777–788. URL: <https://cyberleninka.ru/article/n/pravovoy-status-kriptovalyuty-v-rf/viewer>.

6. Sidorenko E. L. The legal status of cryptocurrencies in the Russian Federation // Economy. Science. Law. 2018. No. 2. Pp. 129–137. URL: <https://file:///C:/Users/ДОМ/Downloads/pravovoy-status-kriptovalyuty-v-rf.pdf>

7. Bykova E. Kazakov A. Problems of bankruptcy qualification using cryptocurrency // Criminal law. 2018. No. 6. Pp. 10–15.

8. Reviews of materials from May 18, 2022. URL: [https://www.vsrfr.ru/press\\_center/mass\\_media/31133/](https://www.vsrfr.ru/press_center/mass_media/31133/)

#### ***Информация об авторе***

Вахмянина Наталья Борисовна – кандидат юридических наук, доцент

#### ***Information about the author***

Vakhmyanina Natalia B. – Candidate of Law, Associate professor

Статья поступила в редакцию 18.07.2023; одобрена после рецензирования 25.07.2023; принята к публикации 18.12.2023

The article was submitted 18.07.2023; approved after reviewing 25.07.2023; accepted for publication 18.12.2023

Научная статья  
УДК 347.51

## Гражданско-правовая ответственность и способ защиты личных неимущественных прав в виде компенсации морального вреда

Дегтярев Сергей Леонидович  
Уральский юридический институт МВД России, Екатеринбург, Россия, dsl001@mail.ru

**Аннотация.** В статье рассматриваются теоретические аспекты гражданско-правовой ответственности в контексте современной цифровой эпохи. Автор подчеркивает сложности, связанные с двойственностью и смешением физического лица, заключающего сделки, с его цифровым посредником в Интернете. Особое внимание уделяется принципу «матрешки» в гражданско-правовой ответственности, где действие одного лица может привести к ответственности другого. Автор анализирует юридические условия привлечения к ответственности за причиненные физические и нравственные страдания, формулируя сущность компенсации морального вреда как средства защиты неимущественных прав граждан. Статья также затрагивает философско-теоретическую дилемму, связанную с идентификацией физического лица в цифровом пространстве, освещая вопросы правосубъектности и ответственности в гражданских правоотношениях.

**Ключевые слова:** физическое лицо, гражданско-правовая ответственность, компенсация морального вреда, денежный эквивалент, представительство

**Для цитирования:** Дегтярев С. Л. Гражданско-правовая ответственность и способ защиты личных неимущественных прав в виде компенсации морального вреда // Вестник Уральского юридического института МВД России. 2023. № 4. С. 40–46.

Original article

## Civil liability and the methods of protection of the non-property rights in the form of compensation of moral damage

Degtyarev Sergey L.  
Ural Law Institute of the Ministry of the Interior of Russia, Yekaterinburg, Russia,  
dsl001@mail.ru

**Abstract.** The article explores theoretical aspects of civil liability in the context of the contemporary digital era. The author emphasizes the complexities associated with the duality and blending of a natural person engaging in transactions with their digital intermediary on the internet. Special attention is given to the «matryoshka» principle in civil liability, where the actions of one party may lead to the responsibility of another. The author analyzes the legal conditions for holding individuals accountable for both physical and moral suffering, formulating the essence of compensating moral harm as a means to protect non-property rights of citizens. The article also addresses the philosophical-legal dilemma linked to the identification of a natural person in the digital space, shedding light on issues of legal personality and responsibility in civil legal relations.

**Keywords:** individual, civil liability, compensation for moral damage, monetary equivalent, representation

**For citation:** Degtyarev S. L. Civil liability and the methods of protection of the non-property rights in the form of compensation of moral damage // Bulletin of the Ural Law Institute of the Ministry of the Interior of Russia. 2023. № 4. Pp. 40–46.

Стремительное развитие современных общественных отношений с неотвратимостью влечет за собой изменение правовых отношений, институтов и норм права. Эпоха цифровизации всех общественных отношений, естественно, отражается и на самих правоотношениях, а также на личном (непосредственном) участии каждого из нас в конкретном правоотношении. Весьма условно можно выделить следующую тенденцию личного участия гражданина при вступлении в гражданские правоотношения, как договорного, так и внедоговорного характера, на протяжении длительного исторического развития как общества, так и права (условно – от древнего римского права, Законов «12 таблиц» и «Русской правды», до современного Гражданского кодекса Российской Федерации (далее – ГК РФ)).

Первоначально требовалось обязательное личное (непосредственное) участие гражданина для порождения в отношении него гражданских прав и обязанностей, а действия правового характера совершались непосредственно самим субъектом, например, заключение и подписание договора через произнесение клятвы либо произнесение вслух оскорбления и т. д. В дальнейшем все это переместилось «на бумагу», в современном понимании от устной формы сделок перешли в большинстве случаев (прямо предусмотренных в законе) к простой и квалифицированной письменной формам сделок. В современный период большинство сделок и действий, в том числе противоправного характера, влекущих правовые последствия и ответственность, осуществляются либо в виртуальной реальности (интернет-площадка, чат, социальная сеть), либо «в цифре» – в программе, «в компьютере», «в операционной системе» и т. д.

Таким образом, современные технологии позволяют человеку и гражданину участвовать в гражданских правоотношениях «опосредованно», через посредника, в качестве которого может выступать не только представитель (живой человек) в рамках института представительства, но и «искусственный разум, интеллект», компьютерная программа, «бот», интернет-ресурсы и т. д. Как мы уже отмечали выше, данная тенденция вытесняет необходимость личного участия гражданина в совершаемых действиях, в том числе в действиях правового характера и влекущих правовые последствия. В связи с этим особо актуальным становится вопрос: а от чьего имени действует этот «посредник», можем ли мы быть уверенными, что имеем дело с реальным человеком, а не с «ботом», искусственным интеллектом и т. д.? Более того, актуальным становится вопрос о юридической ответственности лиц в случае незаконного использования ими чужого имени и псевдонима гражданина, написания от его имени текстов, заключения договоров, размещения контента, текстов, аудио, фото- и видеоизображений в сети «Интернет».

Но и это еще не все, философы и представители науки теории государства и права не устают напоминать представителям других научных правовых направле-

ний, что двойственность, смешение лица физического и того лица, которое заключает сделки, вступает в правовые отношения, в том числе на просторах Интернета, на этом не заканчивается. Вообще, говоря о гражданско-правовой ответственности, мы сталкиваемся с принципом «матрешки», когда действие совершает одно лицо (деликт, заключение гражданско-правового договора), а ответственность может нести второе или даже третье лицо. Другими словами, используя материю права, его институты и нормы, мы постепенно, открывая одну «матрешку» за другой, снимая «слой за слоем», движемся при определении надлежащего ответчика (говоря гражданско-процессуальным языком), например, от непосредственного причинителя вреда источником повышенной опасности – к его владельцу, далее – собственнику, лицам, несущим субсидиарную ответственность, и т. д.

Существует более глубокая философско-теоретическая дилемма: кто скрывается под физическим лицом, не говоря уже о юридическом лице, Российской Федерации, ее субъектах и других лицах, которые участвуют в гражданских правоотношениях, т. е. наделены правосубъектностью.

Поскольку речь в нашей статье идет о компенсации морального вреда, то естественно, что в большей степени нас интересует физическое лицо как субъект гражданских правоотношений. Под «физическим лицом» может пониматься сам «человек», «лицо», «персона», «личность», «маска» – в одном из значений перевода слова «persona», «правосубъектность» и т. д. [1, с. 33–40].

Например, Д. В. Пятков в своем исследовании на основании дискуссий в дореволюционной юриспруденции и современных изысканий приходит к оригинальному пониманию субъекта права, когда человек и лицо, даже физическое, – это не одно и то же. Любое лицо, в том числе юридическое, рассматривается им как правосубъектность человека [1, с. 33]. Яркой иллюстрацией является римское право, которое различало «персону», лицо, человека, обладающего определенными правами, и раба, тоже человека, но не обладающего этим набором прав, соответственно, не являющегося «персоной». С точки зрения современной гражданско-правовой доктрины, на это может быть дан простой ответ – рабовладелец является субъектом права, а раб – только объектом права, у одного есть правосубъектность, у другого ее нет.

Но здесь необходимо учитывать более глубокое значение самого термина – персона, в современном понимании – физическое лицо. Исследуя с точки зрения перевода на русский язык термина «persona» труды И. Б. Новицкого и Г. Ф. Шершеневича, Д. В. Пятков приходит к выводу, что «по И. Б. Новицкому [2, с. 47], persona – это субъект, т. е. лицо, в смысле человек, а по Г. Ф. Шершеневичу [3], persona – это субъект, т. е. лицо, в смысле маска. Понятно, что столь различное завершение терминологического ряда не может быть оставлено без внимания, поскольку свидетельствует о различиях не только в терминах, но и в их значении» [1, с. 33].

Следует согласиться с мнением Д. В. Пяткова, что стоит только заменить термин «лицо» словом «маска» при обозначении субъектов права, и очевидным становится, что физическое лицо (маска) принадлежит человеку, но это не сам человек; юридическое лицо (маска) это чье-то и что-то, а не кто-то [1, с. 34]. Вслед за Е. Н. Трубецким и Г. Ф. Шершеневичем Д. В. Пятков приходит к выводу, что физические и юридические лица одинаковы в том смысле, что являются лишь юридическими представлениями, не нужно искать в них реальность человеческого тела или вещи [1, с. 35].

Возвращаясь к теме нашего исследования, следует отметить, что понятие морального вреда через нравственные и физические страдания (ст. 151 ГК РФ) определяет необходимость суда исследовать конкретного человека в конкретных жизненных ситуациях, позволяющих определить именно его страдания, оценить их степень и тем самым определить размер гражданско-правовой ответственности в виде компенсации ему морального вреда как одной из мер гражданско-правовой ответственности. Другими словами, *выявляется парадокс в определении морального вреда*. Во-первых, первоначально суд обязан в этих случаях «приподнять маску» человека и обратиться к исследованиям переживаний и страданий живого человека. С другой стороны, при определении размера ответственности в виде денежного эквивалента суд вынужден от реального человека и его реальных страданий переходить к «усредненному человеку» и определять его страдания, исходя из сложившихся представлений о размерах этих страданий и переживаний в аналогичных ситуациях в денежном эквиваленте, как минимум, из местной сложившейся судебной практики. Отсюда попытки в доктрине<sup>1</sup>, законодательстве<sup>2</sup>, судебной практике и практике адвокатской [4] выработать определенные критерии и даже таблицы определения размера морального вреда в его денежном эквиваленте, которые позволили бы совместить несовместимое: конкретные страдания и переживания живого человека и справедливое взыскание их в денежной форме судом. Все эти попытки связаны даже не с необходимостью добиться справедливости в отношении определенного человека, а с необходимостью сделать эти попытки более предсказуемыми с точки зрения вынесения судебных решений. Прагматизм и определенность, предсказуемость в судебной практике – вот что является основополагающим при выборе методики расчета размера компенсации морального вреда. Другими словами, объективность процесса описания неюридических

<sup>1</sup> См., например, научные работы А. М. Эрделевского.

<sup>2</sup> Например, Н. С. Артеменко отмечает, что в Италии существуют таблицы, установленные законом, которые используются только для расчета биологического ущерба легкой степени (от 1 до 9 % инвалидности, так называемая микроинвалидность), причиненного в результате дорожно-транспортных происшествий (См.: Артеменко Н. С. Методы расчета возмещения нематериального вреда в Италии // Вестник экономического правосудия Российской Федерации. 2020. № 3).

понятий – нравственных и физических переживаний и страданий – юридическими терминами объективно требует от правоприменителя выработки понятных для всех критериев для их описания и применения. Первоначально законодатель, а затем и правоприменитель, вынужден на различных уровнях устанавливать эти критерии, позволяющие от частного перейти к общему, то есть все-таки к «усредненному человеку» и его «усредненным страданиям».

Очень упрощенно эта тенденция по достижению справедливости для пострадавшего лица исторически выглядит примерно так: первоначально для достижения справедливости в отношении пострадавшего применялся принцип «око за око», то есть достаточно было, чтобы причинителю вреда были причинены те же страдания, что и потерпевшему. В дальнейшем представления в обществе о справедливости в этих (подобных, аналогичных) ситуациях менялись, кроме того, сложно отрицать влияние социально-политических влияний на материю права, поэтому «Русская правда» предлагала уже «прейскурант» за те или иные физические страдания потерпевшего либо даже за смерть.

Здесь следует заметить, что личность пострадавшего, а значит и его страдания, их степень, расценивались и оценивались по-разному<sup>3</sup>. Сейчас, в современном праве, акцент делается на принципе равноправия всех перед законом и судом, а также оценке индивидуальных нравственных страданий и переживаний индивида, которые должны быть оценены судом хотя бы с формальной точки зрения, что будет свидетельствовать о законности и обоснованности судебного решения.

Общество именно через судебную практику в настоящий момент определяет размеры справедливого возмещения в случае причинения вреда личности

<sup>3</sup> См., например:

1. Если убьет муж мужа, то мстить брату за брата, или отцу, или сыну, или двоюродному брату, или сыну брата; если никто <из них> не будет за него мстить, то назначить 80 гривен за убитого, если он княжий муж или княжеский тиун; если он будет русин, или гридин, или купец, или боярский тиун, или мечник, или изгой, или Словении, то назначить за него 40 гривен.
23. Если кто ударит мечом. Если кто ударит мечом, не обнажив его, или рукоятью, то 12 гривен штрафа в пользу князя за обиду.
24. Если же, вынув меч, не ударит, то гривна кун.
25. Если кто кого ударит батоном, или чашей, или рогом, или тыльной стороной оружия, то 12 гривен.
26. Если кто, не утерпев, ударит мечом того, кто нанес удар, то вины ему в этом нет.
27. Если посечет руку, и отпадет рука или усохнет, или нога, или глаз или нос повредит, то полувиры 20 гривен, а пострадавшему за увечье 10 гривен.
28. Если повредит какой-либо палец – 3 гривны штрафа князю, а пострадавшему гривна кун (Русская правда (про странная редакция), перевод // Древнерусская литература. URL: <http://drevne-rus-lit.niv.ru/drevne-rus-lit/text/russkaya-pravda-prostrannaya/russkaya-pravda-prostrannaya.htm> (дата обращения: 01.11.2023).

и несения этим человеком нравственных и физических страданий. Поэтому от подобных таблиц, «прейскурантов», пусть и неформальных, объективно мы отойти не можем, хотя во главу угла формально и ставятся личные переживания и страдания конкретного человека в конкретных жизненных ситуациях. На этот вопрос: как измерить в деньгах боль и страдания? – С. Л. Будылин справедливо отвечает, что основных подходов тут два: судебная дискреция или официальный «прейскурант» на различные виды боли и страданий [5].

Предполагаем, что есть и третий вариант, реально воплощаемый на практике, когда предлагаемый официальный или неофициальный «прейскурант» дополняется судебной дискрецией при разрешении конкретного дела.

Логика простая для представителей в суде: чтобы выиграть дело, они должны знать и следовать сложившейся судебной практике, для судей: чтобы судебное решение не было отменено вышестоящей судебной инстанцией, размер удовлетворенного морального вреда не должен сильно разниться с теми размерами, которые были взысканы другими судами в подобных ситуациях. В иных случаях можно говорить о «сломе» судебной практики и формировании новой, но для этого нужны значимые выводы и мотивация суда по этому поводу в мотивировочной части судебного акта для того, чтобы судебное решение «устояло» в вышестоящих инстанциях в случае его обжалования. Для этого судье нужна независимость от уже сформированных судебной практикой в «его» же суде стереотипов, профессионализм и даже воля, т. к. нужно быть готовым к недопониманию коллег, в том числе в вышестоящих инстанциях.

В качестве примера взаимосвязи судебной практики и размеров компенсации морального вреда можно привести взгляд Ф. Лашкина на методику доказывания размера компенсации морального вреда, основанную на общедоступных статистических данных по гражданским делам, которую он изложил в своей статье «Размер компенсации морального вреда: как снизить неопределенность и повысить результативность?» [4]. Следует отметить, что интуитивно подобной методики придерживается любой практикующий юрист, стремящийся к выигрышу дела в суде.

Кратко суть этой методики сводится к самостоятельному построению таблиц на основе рассмотренных судебных дел и определения оптимального размера компенсации морального вреда, как для истца, так и для ответчика, соответственно. По своей сути это близко к существующей судебной практике в Германии, предполагающей использование таблиц по судебной практике частными лицами при компенсации морального вреда [6].

Ф. Лашкиным выделяется несколько этапов по составлению и использованию подобной таблицы. На первом этапе, опираясь на теорию управления, применимую, по его мнению, и в юридической практике, им предлагается каждому определить S.M.A.R.T.-цели

и последовательно их решать. Для определения конкретных сумм по компенсации морального вреда необходимо знать судебную «практику конкретного региона, а еще лучше – конкретного суда и судей» [4].

На втором этапе предлагается составить таблицу по выявленным «сухим» статистическим данным с указанием следующих данных:

- «Суд, дата принятия решения и номер дела».
- «Конкретный судья, принявший решение».
- «Обстоятельства дела».
- «Запрошенная сумма».
- «Присужденная сумма».

На третьем этапе предлагается дополнить эту таблицу по каждому выявленному делу примечаниями, связанными с анализом этих дел и теми обстоятельствами, которые существуют в конкретном деле. При этом Ф. Лашкиным предлагается обратить внимание при анализе каждого выявленного конкретного судебного дела на следующие вопросы, которые с большей вероятностью могут оказать влияние на судью, рассматривающего «Ваше» дело:

«В порядке возрастания силы воздействия это дела:

- сильно схожие по обстоятельствам (не только по собственно обстоятельствам дела, но и по косвенным моментам: представляется, например, вероятным, что размер компенсации с коммерческой организации может быть несколько выше, чем с рядового гражданина или государства);
- рассмотренные этим же судом (судья может неформально обсудить дело с коллегой и принять во внимание его мнение);
- рассмотренные этим же судьей;
- рассмотренные вышестоящим судом с оставлением решения без изменения;
- рассмотренные вышестоящим судом с изменением размера компенсации (изменение решения всегда производит большее впечатление, нежели оставление без изменения, поскольку первое – активное действие)» [4].

В дальнейшем эта таблица помогает практикующему юристу оформить «стартовое предложение» с учетом завышения (для истца) или занижения (для ответчика) размера компенсации морального вреда, ведения переговоров с противоположной стороной и участия в судебном разбирательстве, а также оказания психологического воздействия на судью, рассматривающего конкретное дело по компенсации морального вреда. При этом Ф. Лашкин ссылается на личный опыт и неоднократное успешное применение предлагаемой им методики на практике, с чем трудно не согласиться.

Придем ли мы к составлению «официальных таблиц» на официальном уровне, хотя бы в качестве справочного материала для судей и практикующих юристов, на наш взгляд, это лишь вопрос времени. О целесообразности подобных нововведений свидетельствует мировая практика. Ранее мы уже отмечали, что подобные таблицы для расчетов размера компен-

сации морального вреда давно и широко применяются не только в странах общего права, но и в странах с романо-германской правовой системой. Например, таблицы по расчету размера подлежащего компенсации морального вреда применяются на уровне судов и даже нормативных актов в Италии [7], Франции<sup>1</sup>. А. Е. Пастухова также указывает, что в Германии при возмещении морального вреда «создание частными лицами таблиц с анализом судебной практики, безусловно, является положительным моментом и принимается во внимание судами при выработке позиции по делу» [8].

С. Л. Будылин свидетельствует, что по делам о компенсации морального вреда «в Англии в настоящее время в помощь судам периодически выпускаются систематические таблицы рекомендуемых компенсаций за разные виды травм, основанные на предшествующей практике, но отчасти систематизирующие и дополняющие эту практику. А Апелляционный суд время от времени волевым решением выдает указания судам относительно коррекции уровня рекомендуемых компенсаций» [5].

Вышеизложенное позволяет сделать следующие выводы о сущности морального вреда как юридического понятия:

1) моральный вред является оценочной категорией, соответственно, при его определении мы не можем обойтись без какой-либо судебной дискреции, степень которой определяется действующим законодательством, судебной системой, моделью гражданского процесса (превалированием следственной или состязательной) и судебной практикой, воплощающей в себе теоретические разработки правовой категории «моральный вред»;

2) моральный вред как нравственные и физические страдания объективно является неоднородной категорией, что позволяет выделять отдельные его признаки, соответственно, классифицировать применительно к аналогичным, постоянно повторяющимся жизненным ситуациям, связанным с причинением морального вреда (основаниям);

3) наиболее существенные различия морального вреда проявляются при его денежной оценке, определении его размера в денежном эквиваленте;

4) размер морального вреда зависит не только от тяжести физического и нравственного страдания, но и от предыдущих оценок размера этих страданий и этой «тяжести» в существующей судебной практике;

5) на судебную дискрецию существенное влияние оказывает доказательственная деятельность сторон,

<sup>1</sup> В частности, А. М. Лобачева указывает, что во Франции «во избежание чрезмерных колебаний судебной практики были разработаны ориентировочные шкалы, служащие справочным материалом для специалистов при возмещении как имущественного, так и морального (неимущественного) вреда лицам, которым причинен вред жизни или здоровью». См.: Лобачева А. М. Определение размеров возмещения морального вреда в связи с посягательствами на жизнь и здоровье человека во Франции // Вестник экономического правосудия Российской Федерации. 2020. № 3.

в том числе с помощью подготовки и представления частными лицами в дело «нужных», необходимых судебных решений (например, в виде таблиц) по ранее рассмотренным аналогичным делам;

б) существующая российская судебная практика объективно вынуждена идти вслед за мировой судебной практикой, устанавливая тем самым справедливость для потерпевших по отдельным категориям дел при компенсации морального вреда, путем вычленения отдельных признаков морального вреда, определения их значимости при установлении размера морального вреда, конкретных жизненных обстоятельств, при которых они должны быть учтены судами при рассмотрении конкретного дела.

Ярким примером последнего является тенденция увеличения материала, обязательного для применения в судебной практике, связанная с недостаточностью регулирования компенсации морального вреда на уровне действующего гражданского законодательства России. Отсюда первоначальное появление Постановления Пленума Верховного Суда Российской Федерации от 20 декабря 1994 г. № 10 «Некоторые вопросы применения законодательства о компенсации морального вреда» со всеми его последующими изменениями и дополнениями, в дальнейшем отмененного действующим Постановлением Пленума Верховного Суда Российской Федерации от 15 ноября 2022 г. № 33 «О практике применения судами норм о компенсации морального вреда» (далее – Постановление № 33) в связи с тем, что оно уже не удовлетворяло существующей реальности, так как не отвечало на множество появившихся вопросов в судебной практике по компенсации морального вреда. Многие исследователи отмечают, что введение в действие последнего является чуть ли не революционным прорывом в судебной практике в вопросах компенсации морального вреда.

Фактически, шестьдесят восемь пунктов Постановления № 33, по сравнению с десятью пунктами предыдущего, представляют собой самостоятельный комплексный институт российского права в дополнение к существующим нормам общих статей (ст. 12, ст. 151, ст. 1099–1101 ГК РФ) и других нормативных актов, регулирующих практически все элементы материального и процессуального характера в механизме компенсации морального вреда. Следует отметить, что применительно к различным отраслям и институтам права дифференциация понятия морального вреда также объективно осуществлялась, как минимум, на уровне постановлений высших судебных инстанций, например, в рамках уголовного, административного, трудового права, при защите прав потребителей, в деликтах, при ДТП, при использовании ОСАГО и т. д. Об этом свидетельствует число нормативных актов, регулирующих компенсацию морального вреда и использующих понятие «моральный вред»;

7) дифференциация морального вреда отражается в правовой доктрине и юридической литературе, при этом последняя может выступать определенным

справочным материалом, справочниками по отдельным категориям дел, в том числе и при компенсации морального вреда, причиненного по разным основаниям;

8) оправданным представляется вывод, что для действительной защиты личных неимущественных прав гражданина одного определения морального вреда в ст. 151 ГК РФ, данного через оценочные категории «нравственные и физические страдания», недостаточно, несмотря на расширение этого понятия судебной практикой<sup>1</sup>. На настоящий момент объективно сложилась судебная практика, выделяющая характерные признаки морального вреда в разных материальных правоотношениях – трудовых, семейных, деликтных, страховых, отношениях с потребителями, административных, уголовных и т. д., основанная на различном (личном, фидуциарном, частном, публичном и др.) характере взаимоотношений, поведении их участников, последствиях (собственно моральных и физических страданиях), определяющая особенности и возможности классифицировать эти переживания в качестве морального вреда, а также определить его размер;

9) не будет противоречий, ни с точки зрения достижения справедливости при вынесении судебного решения, ни с точки зрения несоответствия родовому понятию «моральный вред», в появлении и более активном использовании в нормах права и судебной практике видовых понятий, таких как «моральный вред при причинении жизни и здоровью», «моральный вред, причиненный незаконным задержанием или содержанием под стражей», «моральный вред при незаконном увольнении», «моральный вред при оскорблении имени» и т. д., тем более что теоретическая (научные разработки, статьи и справочники) и практическая база (судебная практика, судебная статистика) уже существует, реально работает и развивается;

10) дифференциация понятия «моральный вред» позволит на практике разрешать и сугубо практиче-

<sup>1</sup> Под физическими страданиями следует понимать физическую боль, связанную с причинением увечья, иным повреждением здоровья, либо заболеванием, в том числе перенесенное в результате нравственных страданий, ограничение возможности передвижения вследствие повреждения здоровья, неблагоприятные ощущения или болезненные симптомы, а под нравственными страданиями – страдания, относящиеся к душевному благополучию (нарушению душевного спокойствия) человека (чувства страха, унижения, беспомощности, стыда, разочарования, осознание своей неполноценности из-за наличия ограничений, обусловленных причинением увечья, переживания в связи с утратой родственников, потерей работы, невозможностью продолжать активную общественную жизнь, раскрытием семейной или врачебной тайны, распространением не соответствующих действительности сведений, порочащих честь, достоинство или деловую репутацию, временным ограничением или лишением каких-либо прав и другие негативные эмоции) (О практике применения судами норм о компенсации морального вреда: Постановление Пленума Верховного Суда РФ от 15 ноября 2022 г. № 33).

ские вопросы, связанные с появлением новых правовых терминов и правовых категорий, таких как, например, «репутационный вред», «вред в сети "Интернет"» и т. д. Даст возможность разграничивать моральный вред со смежными понятиями, такими как компенсация за нарушение разумных сроков на рассмотрение и разрешение дел, компенсации, установленные в иных законодательно определенных случаях, и др.

Появление специальных норм и институтов позволит отойти от «вечной» дискуссии, является ли то или иное явление моральным вредом, что позволит сосредоточиться на возможности применения к этому явлению механизма реализации, присущего механизму компенсации морального вреда, а главное – учитывать все те особенности, которые выделены в теории и уже восприняты судебной практикой.

### Библиографический список

1. Пятков Д. В. Лица людей // Российский юридический журнал. 2012. № 5 (86).
2. Новицкий И. Б. Римское право. Москва, 1994. С. 47.
3. Шершеневич Г. Ф. Учебник русского гражданского права. подг. по печ. изд. 1911 г. 1 электрон. опт. диск. Т. II. Параграф 13.
4. Лашкин Ф. Размер компенсации морального вреда: как снизить неопределенность и повысить результативность? // Zakon.ru. URL: [https://zakon.ru/blog/2020/3/10/razmer\\_kompensacii\\_moralnogo\\_vreda\\_kak\\_snizit\\_neopredelennost\\_i\\_povysit\\_rezultativnost](https://zakon.ru/blog/2020/3/10/razmer_kompensacii_moralnogo_vreda_kak_snizit_neopredelennost_i_povysit_rezultativnost) (дата обращения: 01.11.2023).
5. Бudyлин С. Л. Боль и страдания в странах общего права. Преискурант или судебная дискреция? // Вестник экономического правосудия Российской Федерации. 2020. № 3.
6. Пастухова А. Е. Подход немецкого права к определению размера компенсации морального вреда при посягательствах на жизнь и здоровье гражданина // Вестник экономического правосудия Российской Федерации. 2020. № 3.
7. Артеменко Н. С. Методы расчета возмещения нематериального вреда в Италии // Вестник экономического правосудия Российской Федерации. 2020. № 3.

### References

1. Pyatkov D. V. Faces of people // Russian Law Journal. 2012. No. 5 (86).
2. Novitsky I. B. Roman law. Moscow, 1994. P. 47.
3. Shershenevich G. F. Textbook of Russian civil law. podg. on the pec. ed. 1911. 1 electron. opt. disc. Vol. II. Paragraph 13.
4. Lashkin F. The amount of compensation for moral damage: how can we reduce uncertainty and improve performance? // Zakon.ru. URL: [https://zakon.ru/blog/2020/3/10/razmer\\_kompensacii\\_moralnogo\\_vreda\\_kak\\_snizit\\_neopredelennost\\_i\\_povysit\\_rezultativnost](https://zakon.ru/blog/2020/3/10/razmer_kompensacii_moralnogo_vreda_kak_snizit_neopredelennost_i_povysit_rezultativnost) (date of application: 01.11.2023).
5. Budylin S. L. Pain and suffering in common law countries. Price list or judicial discretion? // Bulletin of

Economic Justice of the Russian Federation. 2020. № 3.

6. Pastukhova A. E. The approach of German law to determining the amount of compensation for moral damage in cases of encroachments on the life and health of a citizen // Bulletin of Economic Justice of the Russian Federation. 2020. № 3.

7. Artemenko N. S. Methods of calculating compensation for non-material damage in Italy // Bulletin of Economic Justice of the Russian Federation. 2020. No. 3.

***Информация об авторе***

Дегтярёв Сергей Леонидович – доктор юридических наук, профессор

***Information about the authors***

Degtyarev Sergey L. – Doctor of Law, Professor

Статья поступила в редакцию 28.11.2023; одобрена после рецензирования 12.12.2023; принята к публикации 18.12.2023

The article was submitted 28.11.2023; approved after reviewing 12.12.2023; accepted for publication 18.12.2023

Научная статья  
УДК 347

## Правовой режим аватаров NFT в метавселенной

Мансуров Гафур Закирович  
Уральский государственный экономический университет, Екатеринбург, Россия,  
mansuroff@yandex.ru

**Аннотация.** В работе содержится анализ правового режима взаимосвязанных объектов правового регулирования – невзаимозаменяемого токена, аватара и метавселенной – с точки зрения российского законодательства. Автором высказаны суждения о правовой природе невзаимозаменяемых токенов.

**Ключевые слова:** пользовательское соглашение, невзаимозаменяемый токен (NFT), аватар, метавселенная, теория «магического круга»

**Для цитирования:** Мансуров Г. З. Правовой режим аватаров NFT в метавселенной // Вестник Уральского юридического института МВД России. 2023. № 4. С. 47–51.

Original article

## The legal regime of NFT avatars in the metaverse

Mansurov Gafur Z.  
Ural State University of Economics, Yekaterinburg, Russia, mansuroff@yandex.ru

**Abstract.** The work contains an analysis of the legal regime of interrelated objects of legal regulation – a non-fungible token, an avatar and a metaverse – from the point of view of Russian legislation. The author made judgments about the legal nature of non-fungible tokens.

**Keywords:** user agreement, non-fungible token (NFT), avatar, metaverse, «magic circle» theory

**For citation:** Mansurov G. Z. The legal regime of NFT avatars in the metaverse // Bulletin of the Ural Law Institute of the Ministry of the Interior of Russia. 2023. № 4. Pp. 47–51.

Цифровая трансформация в России происходит в основном путем заимствования технологий из экономически развитых стран. Поэтому важнейшей задачей юристов является толкование вводимого в оборот огромного количества иностранных терминов. В связи с этим у отечественных правоведов возникают серьезные проблемы. Дело в том, что документы, регламентирующие использование этих нововведений, соответствуют требованиям законодательства тех стран, где они были созданы, а не российского законодательства. К сожалению, многие переведённые на русский язык книги не адаптированы к содержанию российского законодательства [1; 2]. Впрочем, данная проблема характерна для всего постсоветского этапа развития отечественного законодательства. Так, например, как указывает Е. А. Суханов, в свое время «book-entry securities» в результате неправильного перевода были квалифицированы как разновидность ценных бумаг [3, с. 104].

В результате российские суды много лет распространяли на них вещно-правовой режим и, соответственно, допускали возможность их виндикации, что

в корне противоречит правовой природе этих объектов. В настоящее время бездокументарные ценные бумаги признаются обязательственными и иными правами (п. 1 ст. 142 Гражданского кодекса РФ).

*Целью данной статьи* является анализ правового режима взаимосвязанных объектов правового регулирования – невзаимозаменяемого токена (далее – NFT), аватара и метавселенной – с точки зрения российского законодательства.

Основной причиной введения понятий «метавселенная», «аватар» и «NFT» является коммерческий интерес, заставляющий бизнес постоянно предлагать рынку новые продукты. *Так как отношения по поводу этих инноваций являются объектом правового регулирования, то необходимо найти тождественные понятия из российского юридического терминологического аппарата для того, чтобы исключить ошибки при выборе нормативного акта для регулирования отношений по поводу этих инноваций.*

В середине 2021 г. глава Meta Марк Цукерберг объявил о создании *метавселенной* как о совершенно новом уровне человеческого взаимодействия в цифровой реальности. Данный термин придумал не он. Одним из первых данный термин употребил американский писатель-фантаст Нил Стивенсон, который под метавселенной представил в своей книге «Лавина» («Snow Crash», 1992 г.) *черную сферу, в которой возможна купля-продажа участков, домов и иного имущества всеми населяющими метавселенную аватарами.*

Соответственно, к вселенной, в привычном нам понимании, то есть к системе галактик, метавселенная не имеет никакого отношения. Многозначная приставка «мета» должна, исходя из контекста, обозначать «следование за чем-либо», «переход к чему-либо другому». Таким образом, это типичный рекламный прием гиперболизации, то есть преувеличение описываемого предмета с целью привлечения интереса потребителей. Метавселенная – новый формат существования Интернета, особенность которого обусловлена главным образом применением AR/VR<sup>1</sup>.

Принципиальной особенностью метавселенной является так называемая *иммерсивность* (от англ. immersive – «присутствие, погружение») – это способ восприятия, создающий эффект погружения в искусственно созданную среду. Из анализа литературы по информационным технологиям следует, что самым важным признаком метавселенной является то, что она создается на платформе (блокчейне, цифровой платформе), то есть это *одноранговая, децентрализованная (пиринговая) сеть.*

В результате анализа сложившихся фактических отношений можно установить правовую природу «внутривселенских отношений». С юридической точки зрения, эти отношения являются исключительно гражданско-правовыми, так как «основным механизмом, координирующим отношения внутри цифровых платформ, является пользовательское соглашение»[4, с. 537].

По поводу регулирования отношений, возникших из юридических фактов внутри метавселенной, нормами публичных отраслей права в литературе единой точки зрения нет. На примере отношений, возникающих при привлечении к уголовно-правовой ответственности в многопользовательских играх, создающихся на базе метавселенных, в доктрине было обосновано два мнения. Согласно первому, преступные посягательства на имущество в метавселенной необходимо квалифицировать как преступления против собственности [5, с. 745].

Среди ученых существует и противоположное мнение – кража виртуальной собственности не будет квалифицироваться как преступление, *если подоб-*

*ная возможность предусмотрена правилами игры* [6, с. 139–150].

Обоснованность второй точки зрения обусловлена тем, что единственным документом, регулирующим взаимоотношения участников многопользовательской игры, является пользовательское соглашение, составленное администратором игрового процесса, а правилами некоторых многопользовательских игр предусмотрена возможность совершения деяний, которые в реальном мире являются наказуемыми (нанесение телесных повреждений, хищение имущества и т. д.).

Доктринальной основой такого допущения является теория «магического круга» («Magic Circle»), согласно которой виртуальное пространство отделено «магическим кругом» от реальности, и последняя не должна испытывать негативные последствия происходящего в первом. Правовое регулирование не требуется пока все происходит только внутри игры и все подчиняется ее правилам [6, с. 139–150].

В некоторых странах уголовную политику в отношении нарушений в метавселенной ожидают серьезные изменения. Так, например, министр по искусственному интеллекту ОАЭ Омар Султан аль-Олама призвал ввести уголовную ответственность за серьезные преступления в метавселенной, так как убийство цифрового двойника в виртуальной среде может привести к агрессивным ответным действиям [7].

Таким образом, согласно российскому законодательству, деяние, совершенное в метавселенной, будет наказуемым при наличии двух условий: 1) оно имеет внешние последствия и 2) оно квалифицируется как незаконное с точки зрения действующего законодательства.

*В метавселенной можно действовать только в образе своего виртуального двойника – аватара.* Аватара (в пер. с санскрита «нисхождение») – термин в индуизме, используемый для обозначения нисхождения божества на землю, его воплощения в материальной форме, в том числе в человеческом облике. То есть это название процесса, а не субъекта. В России данный термин потерял последнюю букву и обозначает *способ самопрезентации пользователя в виртуальной сфере.* В российском законодательстве – это, как правило, цифровой двойник. Так, например, нормативными актами в настоящее время установлен правовой статус аватара как цифрового двойника спортсмена<sup>2</sup>, ученика и т. д. В частности, согласно распоряжению Минпросвещения России, планируется создание виртуальных школ, где от имени учащегося действует аватар, а действия аватара отождествляются с действиями учащегося<sup>3</sup>.

<sup>1</sup> Дополненная реальность (англ. augmented reality, AR) – воспринимаемая смешанная реальность, создаваемая с использованием дополненных с помощью компьютера элементов воспринимаемой реальности.

<sup>2</sup> Приказ Министерства спорта России от 25 декабря 2020 г. № 967. Документ опубликован не был // КонсультантПлюс: сайт.

<sup>3</sup> Приказ Минобрнауки России от 18 мая 2020 г. № Р-44 «Об утверждении методических рекомендаций по внедрению современных цифровых технологий в программы основно-

Из анализа литературы следует, что термином «аватар» также обозначают элемент многопользовательской компьютерной игры, аналог учетных записей в коммуникационных интернет-сервисах, объект права интеллектуальной собственности, объект информационного права как разновидность персональных данных и т. д.

Президент РФ В. В. Путин в своих выступлениях неоднократно затрагивал проблему важности охраны прав на аватары. Так, в частности, по его мнению, государство должно взять на себя ответственность за хранение критически важной информации. Речь уже идет о том, чтобы обеспечить кибербезопасность не только самого человека, но и его виртуального двойника – аватара внутри формирующихся метавселенных.

С точки зрения специалистов по цифровым технологиям, уникальным идентификатором аватара является *невзаимозаменяемый токен (non-fungible token, NFT)*. NFT является новой, третьей разновидностью объектов цифровых отношений, наряду с цифровыми деньгами (цифровой рубль и цифровая валюта, именуемая ранее криптовалютой) и цифровыми правами (утилитарные цифровые права и цифровые финансовые активы).

Невзаимозаменяемые токены (NFT), как и многие другие продукты цифровых технологий, относятся к тем объектам права, которые возникли в странах мирового экономического центра помимо, а зачастую даже и вопреки, воли законодателя. NFT были созданы в 2012 г., но первый NFT-проект Etheri был продемонстрирован в 2014 г. в Лондоне. Периферийный характер российской экономики обусловил рецепцию NFT-бизнеса российскими коммерсантами.

В литературе предметом наиболее частых споров является правовая природа невзаимозаменяемых токенов. Использование в названии NFT термина «невзаимозаменяемый», очевидно, означает, что он является разновидностью индивидуально определенных объектов. Этим NFT отличается от цифровых прав.

В литературе при толковании данного термина, как правило, цитируют работу американского специалиста: «термин «взаимозаменяемость» возник из экономической литературы и обозначает возможность обмена актива на аналогичные ему. Например, взаимозаменяемыми являются деньги или единицы драгоценных металлов, поскольку эквивалентные суммы этих активов имеют равную ценность. Можно обменять одну долларовую купюру на другую купюру или слиток золота определенной пробы и веса на идентичный слиток, обмениваемые активы равнозначны. Примером невзаимозаменяемого объекта является автомобиль, так как лицо, взявшее его в прокат, не сможет вернуть другой автомобиль» [8].

В Российской Федерации неоднократно предпринимались попытки узаконения данной разновидности токенов. Так, например, 19 мая прошлого года

в Государственную Думу был внесен проект закона о внесении изменений в ст. 1225 Гражданского кодекса РФ в части расширения перечня охраняемых результатов интеллектуальной деятельности в виде невзаимозаменяемых токенов. Но подготовленный проект закона № 126586-8 «О внесении изменений в ст. 1225 части четвертой Гражданского кодекса Российской Федерации (в части расширения перечня охраняемых результатов интеллектуальной деятельности в виде невзаимозаменяемых токенов)» был отклонен.

Главными недостатками данного документа, согласно пояснительной записке одного из комитетов Госдумы, являются:

- 1) NFT может быть создан не только в отношении результатов интеллектуальной деятельности;
- 2) ему не присущи признаки самостоятельного вида результатов интеллектуальной деятельности;
- 3) не определен правовой режим NFT.

Таким образом, в настоящее время *в отношении NFT применяются только общие нормы российского законодательства, иностранные нормы и внутренние правила метавселенных.*

Но, несмотря на отсутствие специальных норм, NFT активно циркулируют в российском гражданском обороте.

В настоящее время наиболее популярными являются две функции: 1) трансформация физически существовавшего произведения искусства в виртуальный актив и 2) цифровой двойник в метавселенных.

Пожалуй, самым известным примером виртуализации произведения искусства является аукцион по продаже цифровых произведений из коллекции Государственного Эрмитажа на NFT-маркетплейсе блокчейн-экосистемы Binance. Коллекция состояла из токенизированных изображений предметов искусства, хранящихся в музее. Выручка Государственного Эрмитажа составила 32 млн рублей.

NFT-бизнес принято прежде всего связывать с цифровизацией некоторых разновидностей результатов интеллектуальной деятельности. Первым примером является цифровизация картины уличного художника Бэнкси Morons. Ее сожгли и затем превратили в NFT.

С экономической точки зрения, NFT является объектом виртуального рынка, схожим по своим свойствам с объектами из игр [9, с. 93].

Существует мнение, что NFT являются разновидностью цифровых прав. Согласно п. 1 ст. 141.1 Гражданского кодекса РФ под цифровыми правами понимаются обязательственные и иные права, содержание и условия осуществления которых определяются в соответствии с правилами информационной системы, отвечающей установленным законом признакам. Причем реализация этих прав возможна только в информационной системе, самостоятельно, без обращения к третьему лицу. Таким образом, данная норма предусматривает возможность оформления имущественных прав (вещных, обязательственных,

корпоративных и исключительных) в информационной системе.

Очевидно, что *невозмозаменяемый токен не может быть разновидностью цифровых прав в силу несоответствия установленным в п. 1 ст. 141.1 Гражданского кодекса требованиям*.

Наиболее популярным является признание NFT разновидностью иного имущества [10, с. 13]. В иностранной литературе можно обнаружить критику данного утверждения [11].

Из вышеизложенного следует:

1. Отличие метавселенных от Интернета заключается в иммерсивности. Анализ функций метавселенных не позволяет выявить у нее качественно других юридических признаков. Соответственно, нет необходимости вводить юридический термин «метавселенная».

2. Метавселенная – это цифровая платформа (блокчейн). Поэтому к ней применяется все общие нормы о цифровых платформах.

3. В метавселенной можно действовать только в образе своего двойника – аватара. А аватар – это NFT, сгенерированное алгоритмом цифровое изображение персонажа.

4. В настоящее время в отношении NFT нет специальных нормативных актов. Поэтому они регулируются только общими нормами российского законодательства, иностранными нормами и внутренними правилами метавселенных.

5. Аватара (в пер. с санскрита «нисхождение») – термин в индуизме, используемый для обозначения нисхождения божества на землю, его воплощение в материальной форме, в том числе, в человеческом облике. То есть это название процесса, а не субъекта. В России это обозначает *способ самопрезентации пользователя в виртуальной сфере*. В российском законодательстве – это, как правило, цифровой двойник.

#### **Библиографический список**

1. Паркер Дж., Чайдари С., Альтин М. Революция платформ. Как сетевые рынки меняют экономику – и как заставить их работать на вас. М.: Манн, Иванов и Фербер, 2017.

2. Степанов П. П., Филатова М. А. Проблемы уголовно-правовой охраны виртуального игрового имущества // Всероссийский криминологический журнал. 2021. Т. 15. № 6. С. 744–755.

3. Срничек Н. Капитализм платформ. М.: Изд. дом Высшей школы экономики, 2017.

4. Пастухов П. С. Цифровые платформы как основа электронного документооборота в уголовном судопроизводстве // Пермский юридический альманах. 2023. № 6. С. 521–540.

5. Право собственности: актуальные проблемы / отв. ред. В. Н. Литовкин, Е. А. Суханов, В. В. Чубаров. М.: Статут, 2008.

6. Медведев А. И. Правовые отношения в пространстве виртуальных игровых миров: проблемы те-

ории и практики // Вестник Сибирского юридического института МВД России. 2018. № 2 (31). С. 139–150.

7. Jaupi J. Metaverse murder could see gamers JAILED as UAE minister calls for real-life punishments. URL: <https://www.thesun.co.uk/tech/18707987/metaverse-murder-gamer-jailed-uae>.

8. Chohan Usman W. Non-Fungible Tokens: Blockchains, Scarcity, and Value (March 24, 2021). Critical Blockchain Research Initiative (CBRI) Working Papers, 2021. URL: <https://ssrn.com/abstract=3822743> (<http://dx.doi.org/10.2139/ssrn.3822743>).

9. Цыгулева М. В. Первый опыт реализации цифровых изображений произведений из собрания музея и передачи прав на них с использованием невозмозаменяемых токенов // Имущественные отношения в РФ. 2021. № 9 (240). С. 84–95.

10. Бельдина О. Г. NFT-токен: понятие, признаки, субъектный состав, правовое регулирование // Тенденции развития науки и образования. 2023. № 99-3. С. 12–14.

11. Rosemann D. Non-Fungible Token (NFT) aus Sicht des Zivilrechts. URL: <https://www.blog.fps-law.de/allgemein/non-fungible-token-nft-aus-sicht-des-zivilrechts>.

#### **References**

1. Parker J., Chaidari S., Alstin M. Platform revolution. How online markets are changing the economy – and how to make them work for you. M.: Mann, Ivanov and Ferber, 2017.

2. Stepanov P. P., Filatova M. A. Problems of criminal legal protection of virtual gaming property // All-Russian Criminological Journal. 2021. No. 6. Pp. 744–755.

3. Srnicek N. Platform capitalism. M.: Publishing House of the Higher School of Economics, 2017.

4. Pastukhov P. S. Digital platforms as the basis of electronic document management in criminal proceedings // Perm Legal Almanac. 2023. No. 6. Pp. 521–540.

5. Property rights: current problems / ed. by V. N. Litovkin, E. A. Sukhanov, V. V. Chubarov. M.: Statute, 2008.

6. Medvedev A. I. Legal relations in the space of virtual game worlds: problems of theory and practice // Bulletin of the Siberian Law Institute of the Ministry of Internal Affairs of Russia. 2018. No. 2 (31). Pp. 139–150.

7. Jaupi J. Metaverse murder could see gamers JAILED as UAE minister calls for real-life punishments. URL: <https://www.thesun.co.uk/tech/18707987/metaverse-murder-gamer-jailed-uae>.

8. Chohan Usman W. Non-Fungible Tokens: Blockchains, Scarcity, and Value (March 24, 2021). Critical Blockchain Research Initiative (CBRI) Working Papers, 2021. URL: <https://www.ssrn.com/abstract=3822743> (<http://dx.doi.org/10.2139/ssrn.3822743>).

9. Tsyguleva M. V. First experience in the implementation of digital images of works from the museum's collection and the transfer of rights to them using non-fungible tokens // Property relations in the Russian Federation. 2021. No. 9 (240). Pp. 84–95.

10. Beldina O. G. NFT token: concept, characteristics, subject composition, legal regulation // Trends in the development of science and education. 2023. No. 99-3. Pp. 12–14.

11. Rosemann D. Non-Fungible Token (NFT) aus Sicht des Zivilrechts. URL: <https://www.blog.fps-law.de/allgemein/non-fungible-token-nft-aus-sicht-des-zivilrechts>

***Информация об авторе***

Мансуров Гафур Закирович – доктор юридических наук, доцент

***Information about the author***

Mansurov Gafur Z. – Doctor of Law, Associate Professor

Статья поступила в редакцию 30.11.2023; одобрена после рецензирования 12.12.2023; принята к публикации 18.12.2023

The article was submitted 30.11.2023; approved after reviewing 12.12.2023; accepted for publication 18.12.2023

Научная статья  
УДК 347.9

## Правовые пределы судебного усмотрения в гражданском судопроизводстве

Мельник Сергей Васильевич<sup>1</sup>, Батуева Алтани Батовна<sup>2</sup>

<sup>1,2</sup> Орловский юридический институт МВД России имени В. В. Лукьянова, Орел, Россия

<sup>1</sup> m809sv@yandex.ru

<sup>2</sup> altani\_batueva@mail.ru

**Аннотация.** Статья посвящена вопросу «судебного усмотрения», рассматриваемого через призму абсолютного и ограниченного усмотрения. Освещается аспект взаимодействия судебного усмотрения с такими высшими правовыми категориями, как «справедливость» и «разумность». Акцентируется внимание на существующих на сегодняшний день материальных и процессуальных ограничениях, не способных однако реализоваться в рамках современного состояния гражданского процесса.

**Ключевые слова:** суд, правосудие, полномочия судьи, судебское усмотрение, дискреционные полномочия, пределы судебного усмотрения, справедливость, разумность

**Для цитирования:** Мельник С. В., Батуева А. Б. Правовые пределы судебного усмотрения в гражданском судопроизводстве // Вестник Уральского юридического института МВД России. 2023. № 4. С. 52–56.

Original article

## Legal limits of judicial discretion in civil legal proceedings

Melnik Sergei V.<sup>1</sup>, Batueva Altani B.<sup>2</sup>

<sup>1,2</sup> Oryol Law Institute of the Ministry of Internal Affairs of Russia named after V. V. Lukyanova, Orel, Russia

<sup>1</sup> m809sv@yandex.ru

<sup>2</sup> altani\_batueva@mail.ru

**Abstract.** The article is devoted to the issue of «judicial discretion» viewed through the prism of absolute and limited discretion. The aspect of the interaction of judicial discretion with such higher legal categories as «fairness» and «reasonableness» is highlighted. Attention is focused on the material and procedural restrictions that exist today, but are not able to be realized within the framework of the current state of the civil process.

**Keywords:** court, justice, powers of a judge, judicial discretion, discretionary powers, limits of judicial discretion, fairness, reasonableness

**For citation:** Melnik S. V., Batueva A. B. Legal limits of judicial discretion in civil legal proceedings // Bulletin of the Ural Law Institute of the Ministry of the Interior of Russia. 2023. № 4. Pp. 52–56.

«Судебное усмотрение» – категориальная дефиниция, присущая правовым системам и политическим режимам любых государств, а также являющаяся первопричиной возникновения дискуссий относительно правильности применения судами тех или иных норм в процессе рассмотрения и как следствие разрешения гражданского дела.

Целесообразным считаем разграничить понятия «судебное усмотрение» и «судебное усмотрение». Юридической науке присуща дихотомия в части заявленного вопроса, некоторые авторы, в частности, Е. Т. Барбакадзе, разграничивают данные дефиниции [1], другие же, наоборот, рассматривают их в качестве

синонимичных. На наш взгляд, стоит поддержать позицию, согласно которой «судебное усмотрение» и «судебное усмотрение» являются понятиями, отличными друг от друга как минимум по субъекту реализации. «Судебное усмотрение» в первом приближении характеризует принадлежность к суду, то есть субъектом применения усмотрения является непосредственно суд, и, как следствие, словосочетание «судебное усмотрение» определяется как его мнение.

Однако суд – это орган судебной власти, включающий в себя как отдельно взятых судей, так и аппа-

рат суда в целом. Следовательно, в понимании сущности и содержания усмотрения, возникающего в ходе судопроизводства, в частности при принятии законного решения судьей по определенному делу, справедливым будет говорить именно о «судейском усмотрении», что будет способствовать созданию наиболее благоприятных условий для уяснения судебской функции в гражданском судопроизводстве. Так, А. Барак, будучи Председателем Верховного суда Израиля, в научных трудах, посвященных проблемам судебского усмотрения при рассмотрении дел, связывает их возникновение с компетенцией, опытом, интуицией и уровнем правового кругозора судьи [2].

На сегодняшний день «судейское усмотрение» как процессуальная категория является объективно существующим явлением на территории большинства государств, в том числе и Российской Федерации. Такое положение дел в первую очередь обусловлено сложностью, а в некоторых случаях и двойкостью норм материального и процессуального права как фундаментальных элементов той или иной «правовой семьи». При вынесении решения судья сталкивается с обстоятельствами, вынуждающими его воспользоваться дискреционными полномочиями, учитывая возможности и границы использования последних, при этом первопричиной такой практики зачастую выступает необходимость толкования норм права в ходе практической деятельности.

Продолжением рассуждений о причинах, повлиявших на действительное положение судебского усмотрения на современном этапе, является правовая позиция Председателя Московского городского суда в отставке О. А. Егоровой, согласно которой ко всем перечисленным выше причинам следует отнести противоречия между нормами различной отраслевой принадлежности в совокупности с оценочными законодательными понятиями [3].

Полагаем, что «судейское усмотрение» как явление действительности не может и ни в коей мере не должно восприниматься сугубо в качестве абстрактной категории, не урегулированной со стороны государства, так как неопределенность в данном вопросе является недопустимой, следовательно, современные реалии жизни требуют от законодателя активных действий по проработке процедуры применения и определения пределов усмотрения судей, что в свою очередь, повлияет на качественную составляющую их деятельности.

«Судейское усмотрение» не является понятием доктринально закрепленным, в связи с этим в цивилистическом пространстве не прекращается диспут относительно наиболее подходящей дефиниции в части качественного отражения наиболее значимых характерных особенностей.

Так, например, Председатель Совета судей РФ доктор юридических наук В. В. Момотов определяет «судейское усмотрение» в качестве права суда принимать решения в установленных законом пределах. При этом под такими пределами, по его мнению, под-

разумеваются дискреционные полномочия суда, позволяющие осуществлять деятельность, не основываясь на инструктивных указаниях, а действуя сугубо в соответствии с законодательно закрепленными нормами дозволенного [4]. Вместе с тем дискреционные полномочия не являются понятием тождественным судебскому усмотрению, скорее, они соотносятся как целое и его часть, а именно, судебское усмотрение является средством реализации дискреционных полномочий, специфическим ресурсом для принятия субъектом-правоприменителем определенного решения при существующей вариативности.

При реализации предоставленных полномочий по осуществлению правосудия ориентиром, несомненно, выступают общие начала или принципы гражданского судопроизводства, в частности таковым является принцип справедливости, а также принцип независимости судей, инкорпорирующий в себе положение, закрепляющее подчиненность судей исключительно Конституции РФ как гаранту независимости последних.

Таким образом, суд обязан адекватно и в состоянии, исключаям постороннее воздействие, применять право, а государство, в свою очередь, – неуклонно исполнять судебные решения; в случаях, когда права все же «не хватает», суд должен найти способ разрешить дело путем применения закона по аналогии, общих принципов или же принципа справедливости. Последнее является наиболее затруднительным, так как сущей правдой и действительной опасностью является разумность выбора решения при существующей вариативности, которая непосредственно связана с личным опытом судьи, как с жизненным, так и с профессиональным кругозором.

Исходя из этого, возникает главный вопрос, как же все-таки применить то, что качественно может улучшить положение дел в рамках гражданского процесса, как разрешить ситуацию, при которой суд, несмотря на кропотливое соблюдение всех правил толкования, не в состоянии определить со стопроцентной уверенностью ту норму, которая необходима ему в качестве большой посылки для построения силлогизма, где следует обозначить должные пределы в демократическом обществе, которое стремится к господству права?

С намерением ответить на заявленный вопрос в рамках рассматриваемой темы справедливым будет отметить, что пределы судебского усмотрения устанавливаются Постановлением Пленума Верховного Суда Российской Федерации и обзорами судебной практики, утверждаемыми Президиумом Верховного Суда Российской Федерации, тем самым высшая судебная инстанция обеспечивает единообразное толкование и применение судами законов в соответствии с принципом правовой определенности. Важным условием судебского усмотрения и одновременно его ограничителем выступает дух закона, под которым понимаются принципы права как наиболее

общие положения, пронизывающие законодательство и определяющие основы его применения.

Если под пределами подразумевать полномочия, в рамках которых судья реализует свое функциональное предназначение в соответствии с законодательными нормами дозволенного, то уместным является упоминание об ограниченном и абсолютном усмотрении как законных вариантах, открытых для судьи: когда усмотрение является ограниченным (узким), число вариантов, из числа которых можно сделать выбор сужается, но не опускается ниже двух, когда усмотрение же абсолютное (широкое), число вариантов, соответственно, увеличивается. Вместе с тем отличительной особенностью данных разновидностей является и степень директивности, воспринимаемой в совокупности с ограничениями, которая законодательно предоставляется лицу в целях применения усмотрения при вариативности действий. Однако это отличие по большей части связано не сколько с числом существующих вариантов, сколько со степенью свободы, которой наделена управомоченная сторона при принятии решения в пользу одного из вариантов.

«Усмотрение» как свобода выбора из предоставленных законом возможностей требует наличие платформы, в рамках которой уполномоченный субъект свободен в выборе между различными вариантами; и в случае ее отсутствия, говорить о существовании «усмотрения» бессмысленно. Широта действий и возможностей, предоставляемых этой платформой, может варьироваться исходя из ограничений. Так, в ситуации, когда в процессе принятия решений лицо имеет лишь некоторое количество ограничений, то число вопросов, которые должны быть приняты во внимание при принятии решения относительно предпочтительности одного из вариантов, возрастает. Если же характер факторов, выбор метода решения приобретают субъективный характер, то есть носитель усмотрения разрешает вопрос с точки зрения наилучшего исхода, по его мнению, речь заходит об абсолютном усмотрении. В обратной же ситуации, когда число и природа соображений не характеризуются субъективизмом, когда лицо не уполномочено принимать любое решение, а ограничено условиями, сферой факторов, принимаемых им во внимание, то затрагиваем право ограниченного усмотрения.

Однако, если бы судья имел право на применение абсолютного усмотрения, это могло бы породить неурегулированность в части трудноразрешимых конфликтов и беспорядок в обществе. Именно поэтому абсолют в рамках судебной деятельности неприемлем, а способ выбора факторов, которые следует принять во внимание при отборе, не оставлен на субъективное решение судьи. Уместным в данном случае будет рассмотреть два главных типа ограничений – процедурные и материальные.

При осуществлении правосудия судья реализует свои полномочия в соответствии с рядом ограничений, следует им и их характерным чертам на протяжении всего процесса. Эти ограничения инкорпори-

рованы в общем для них заголовке «справедливость». По мнению М. С. Шалумова, тема судебного усмотрения является важной с точки зрения применения, но только в рамках взаимосвязи с понятием «справедливость», с восприятием обществом судебных решений как законно и обоснованно вынесенных [5].

Судья как фигура, создающая благоприятные условия для судебного разбирательства и руководящая его процедурой, имеет своей обязанностью предоставлять равные возможности для сторон, его действия относительно каждого участника судопроизводства не должны быть направлены на извлечение личной выгоды и исходить из личной заинтересованности, пусть даже отдаленной. В рамках рассмотрения дела судья должен гарантировать возможность сторонам аргументировать свою позицию и подтвердить ее доказательствами, которые впоследствии будут закладываться в основу усмотрения судьи. Вместе с тем решение последнего должно быть законным, обоснованным и мотивированным, что подразумевает под собой возможность подтверждения своего решения фактами, на которые он ссылался.

Каждый, кто сталкивался с ситуацией подытоживания, написания заключений и решений понимает смысл мотивированности каждого умозаключения. Идея, сформировавшаяся в голове – это одно, ее материализация – другое. Существует много идей, которые таковыми и остались в силу невозможности их объяснить, претворить в жизнь в таком ключе, в каком они существовали в голове, найти им обоснование. И именно обязанность изложить мотивы принятого решения относится к числу наиболее острых проблем, с которыми сталкивается судья, желающий применить усмотрение.

Справедливой при рассмотрении данного аспекта является позиция судьи Ландау относительно мотивированности решения: «Правосудие, в рамках которого используется усмотрение, ни в коем случае не должно становиться произвольным. Нет наиболее проверенного способа для недопущения этой опасности, как полное разъяснение судебного решения, который в свою очередь тренирует четкость мышления, а также формирует навык выносить на всеобщее обозрение свои мотивы, включая интуитивные мысли в совокупности с сознательными, чтобы они выдерживали критику в апелляционном суде профессионалов и широкой публики» [6, с. 303]. Однако, учитывая упрощенный характер ныне существующего судебного производства по гражданскому делу, согласно которому оглашается исключительно резолютивная часть в целях сокращения временных затрат, говорить о действенности процедурных ограничений спорно в силу того, что с описательно-мотивировочной частью судебного решения мы можем ознакомиться, только изъявив желание, возникающее лишь в исключительных случаях, при особенно неупусти- тельной стороне судопроизводства и обостренном чувстве справедливости.

Вопрос существования материальных ограничений также находится в подвешенном состоянии, судья при реализации своих полномочий действует на основе существующих норм права и общепринятых правил толкования, тем самым восполняя пробелы в правовой системе, но если он реализуется как судья в рамках данных параметров, можно ли говорить о существовании материальных ограничений, которые регулируют судебное усмотрение?

А. Барак в своем труде, посвященном судебному усмотрению, поддерживает существующую неоднозначность, но разрешение видится им только в сведении к заключению, что судьи должны использовать свое усмотрение сугубо в согласовании с разумностью. Субъект правоприменения должен действовать так, как поступил бы в возникшей ситуации разумный судья, а для определения разумности как предъявляемого требования к судебному усмотрению необходимо использовать объективный тест, который запрещает всякий произвол, относит критерий рациональности к вопросу судебного усмотрения, чтобы последнее, в свою очередь, с должным осознанием принимало во внимание структуру и совершенствование нормативной базы, учреждений, действующих в рамках судебной власти, создающих и применяющих нормы права. Разумность по своей природе представляет собой не только результат, но и процесс, направленный на достижение этого результата. Разумность в данном ключе – не про «подбрасывание монеты», которое может привести к необходимому итогу, это про интеллектуальную борьбу между несколькими вариантами, каждый из которых является подходящим и, что немаловажно, законным. И в такой ситуации содержание единственной обязанности судьи заключается в том, чтобы из ряда предоставленных ему возможностей выбрать ту, что наиболее полно и объективно разрешает спорную ситуацию, при этом данная обязанность реализуется судьей в рамках признанных границ его правотворческих полномочий.

Таким образом, справедливость как процедурное требование и разумность, выступающая в качестве материального ограничения, направлена на сокращение свободы судьи при судопроизводстве, но, даже прибегнув к ним, судьи все еще будут свободны в выборе возможностей без ограничений со стороны правовой системы, и упомянутые нами ограничения, имеющие своим предназначением устранение опасности субъективизма и, как следствие, произвола, бездейственны.

При существующей неразрешенности исследуемого в рамках настоящей статьи вопроса логичным считаем полагаться все же на «дух закона», подразумевающий под собой принципы права как наиболее общие положения, при этом об эффективности применения судебного усмотрения в рамках гражданского судопроизводства говорить сложно, пока не будет осуществлена качественная проработка нормативных правовых актов, в совокупности с рассмо-

тением вопроса о повышении требований к уровню юридического образования лиц, отправляющих правосудие.

Помимо прочего, рассматривая тему судебного усмотрения через призму блага или зла, нам представляется, что судебное усмотрение в условиях презумпции добросовестности судьи при условии отсутствия злоупотребления правом – бесспорно благо, так как оно дает возможность опереться на такие составляющие судебного постановления, которые делают его наиболее справедливым, отвечающим потребностям сторон и общества в целом.

#### **Библиографический список**

1. Барбакадзе Е.Т. Независимость судей // Актуальные проблемы гуманитарных и естественных наук. 2011. № 2. URL: <https://cyberleninka.ru/article/n/nezavisimost-sudey> (дата обращения: 05.03.2023).
2. Барак А. Судейское усмотрение. М., 1999. 364 с.
3. «Судейское усмотрение в практике судов города Москвы». URL: <https://mos-gorsud.ru/mgs/news/sostoyalsya-i-moskovskij-pravoprimeritelnyj-forum-posvyashhennyj-teme-sudejskoe-usmotrenie-v-praktike-sudov-goroda-moskvy> (дата обращения: 05.03.2023).
4. «Виктор Момотов: настоящий судья – это личность, для которой нетерпимы шаблоны, стереотипы и формализм». URL: <https://www.advgazeta.ru/novosti/viktor-momotov-nastoyashchiy-sudya-eto-lichnost-dlya-kotoroy-neterpimy-shablony-sterootipy-i-formalizm/> (дата обращения: 05.03.2023).
5. «Судьи рассказали о судебном усмотрении в уголовном и гражданском судопроизводстве». URL: <https://www.advgazeta.ru/novosti/sudi-rasskazali-o-sudejskom-usmotrenii-v-ugolovnom-i-grazhdanskom-sudoproizvodstvakh/> (дата обращения: 05.03.2023).
6. Landau. Rule and Discretion in Law-Making // Mishpatim. 1968. № 1. 406 с.
7. Гук П. А. Независимость и судебное усмотрение // Российская юстиция. 2008. № 11. С. 45–47.

#### **References**

1. Barbakadze E. T. Independence of judges // Actual problems of humanities and natural sciences. 2011. No. 2. URL: <https://cyberleninka.ru/article/n/nezavisimost-sudey> (date of access: 03/05/2023).
2. Barak A. Judicial discretion. M., 1999. 364 p.
3. «Judicial discretion in the practice of the courts of the city of Moscow». URL: <https://mos-gorsud.ru/mgs/news/sostoyalsya-i-moskovskij-pravoprimeritelnyj-forum-posvyashhennyj-teme-sudejskoe-usmotrenie-v-praktike-sudov-goroda-moskvy> (date of access: 03/05/2023).
4. «Viktor Momotov: a real judge is a person for whom patterns, stereotypes and formalism are intolerant». URL: <https://www.advgazeta.ru/novosti/viktor-momotov-nastoyashchiy-sudya-eto-lichnost-dlya-kotoroy-neterpimy-shablony-sterootipy-i-formalizm/> (date of access: 03/05/2023).

5. «Judges told about judicial discretion in criminal and civil proceedings». URL: <https://www.advgazeta.ru/novosti/sudi-rasskazali-o-sudeyskom-usmotrenii-v-ugolovnom-i-grazhdanskom-sudoproizvodstvakh/> (date of access: 03/05/2023).

6. Landau. Rule and Discretion in Law-Making // Mishpatim. 1968. No. 1. 406 p.

7. Guk P. A. Independence and judicial discretion // Russian justice. 2008. No. 11. Pp. 45–47.

#### ***Вклад авторов***

Все авторы сделали эквивалентный вклад в подготовку публикации, включая идею, сбор материала, написание статьи и научное редактирование текста. Авторы заявляют об отсутствии конфликта интересов.

#### ***Contribution of the authors***

All authors made an equivalent contribution to the preparation of the publication, including the idea, collection of material, writing the article, and scientific editing of the text. The authors declare no conflict of interest.

#### ***Информация об авторах***

Мельник Сергей Васильевич – кандидат юридический наук, доцент

#### ***Information about the authors***

Melnik Sergey V. – Candidate of Law, Associate Professor

Статья поступила в редакцию 18.07.2023; одобрена после рецензирования 25.07.2023; принята к публикации 18.12.2023

The article was submitted 18.07.2023; approved after reviewing 25.07.2023; accepted for publication 18.12.2023

Научная статья  
УДК 347.451.031

## Защита прав потребителей в условиях параллельного импорта

Тумаков Альберт Владиславович<sup>1</sup>, Мельник Александр Сергеевич<sup>2</sup>

<sup>1,2</sup> Московский университет МВД России имени В. Я. Кикотя, Москва, Россия

<sup>1</sup> albert-tumakov@rambler.ru

<sup>2</sup> m310as@yandex.ru

**Аннотация.** Настоящая статья посвящена исследованию потребительских отношений и их регулированию российским частным правом в условиях современной геополитической обстановки. В работе освещены некоторые проблемные вопросы частноправовой регламентации возникающих в связи с внедрением в отечественную экономику отношений параллельного импорта. Авторы утверждают, что преобразование рыночных механизмов в указанном направлении ведет к снижению защищенности потребителя товаров, приобретенных посредством параллельного импорта. Также отмечается, что представленные нововведения являются необходимым решением, опосредованным внешнеполитическими отношениями российского государства, в силу чего стоит задуматься о направлениях совершенствования потребительского законодательства в рассматриваемой области.

**Ключевые слова:** параллельный импорт, потребитель, защита прав, некачественный товар, контрафакт, гарантийное обслуживание

**Для цитирования:** Тумаков А. В., Мельник А. С. Защита прав потребителей в условиях параллельного импорта // Вестник Уральского юридического института МВД России. 2023. № 4. С. 57–62.

Original article

## Consumer protection in conditions of parallel import

Tumakov Albert V.<sup>1</sup>, Melnik Alexander S.<sup>2</sup>

<sup>1,2</sup> Moscow University of the Ministry of Internal Affairs of Russia named by V. Ya. Kikotya, Moscow, Russia

<sup>1</sup> albert-tumakov@rambler.ru

<sup>2</sup> m310as@yandex.ru

**Abstract.** This article is devoted to the study of consumer relations and their regulation by Russian private law in the conditions of the modern geopolitical situation. The paper highlights some problematic issues arising in connection with the introduction of the parallel import model into the domestic economy, in particular their legal aspect. The author argues that the transformation of market mechanisms in this direction leads to a decrease in consumer protection of goods purchased by means of parallel imports. It is also noted that the presented innovations are a necessary solution mediated by the foreign policy relations of the Russian state, which is why it is worth thinking about improving consumer legislation in this area.

**Keywords:** parallel import, consumer, protection of rights, low-quality goods, counterfeit, warranty service

**For citation:** Tumakov A. V., Melnik A. S. Consumer protection in conditions of parallel import // Bulletin of the Ural Law Institute of the Ministry of the Interior of Russia. 2023. № 4. Pp. 57–62.

**Введение.**

Неоспорим тот факт, что на протяжении последних трех десятилетий вопросы защиты прав потребителей формируют одно из ведущих направлений отечественного частноправового регулирования. Потребитель выступает стороной значительного числа наиболее популярных (часто заключаемых) граждан-

ско-правовых договоров, имеющих возмездный характер, например, купли-продажи, найма жилого помещения, подряда и других соглашений, указанных в приказе МАП РФ от 20 мая 1998 г. № 160 «О некоторых вопросах, связанных с применением Закона РФ «О

защите прав потребителей»<sup>1</sup>. Нормы современного потребительского законодательства, в частности Закона РФ № 2300-1 «О защите прав потребителей» (далее – Закон о защите прав потребителей) имеют относительно устойчивый характер, однако современные парадигмы развития международных отношений опосредуют постановку совершенно новых вопросов касательно отношений, регулируемых соответствующими нормативно-правовыми актами<sup>2</sup>.

Начиная с 2014 г. некоторыми зарубежными государствами, в частности США и странами Европейского Союза, проводится активная санкционная политика в отношении Российской Федерации. Особенно ситуация обострилась в период проведения специальной военной операции на Украине, следствием чего явилось введение множественных запретов на поставки отдельных групп товаров иностранных производителей. Указанное обстоятельство мгновенно обратило на себя внимание представителей общественности, в том числе и юридического сообщества.

В последние годы импортные товары составляют существенную долю практически во всех отраслях российской экономики. Так, например, по данным исследования ИГМУ ВШЭ, опубликованных ТАСС, в 2021 г. доля импорта в российской непродовольственной рознице составила до 75 % [1]. В то же время, по мнению А. А. Клишаса, современная политика замещения такой продукции не отвечает необходимым требованиям, так как является «полностью провальной» [2].

В силу указанных обстоятельств в 2022 г. государство столкнулось с серьезной проблемой в виде утраты работоспособности технологически и технически сложных объектов, необходимых для обеспечения функционирования значимых отраслей производства и экономики в целом, а также невозможностью их восполнения, так как импорт из стран, запретивших его, был единственным источником поступления таких объектов на территорию Российской Федерации. Так, весомым подтверждением сказанного является заявление Федеральной службы по надзору в сфере защиты прав потребителей и благополучия человека, которая выявила, что из-за санкций 2000 авиарейсов в 2022 г. были совершены на самолетах, укомплектованных запчастями с истекшим сроком эксплуатации [3]. Помимо промышленных товаров, о которых велась речь ранее, санкции существенно сказались и на перечне бытовых товаров, например, на брендовой одежде (Nike, Levi's), электронике (Microsoft, Samsung) или автотранспорте (Audi, Ford). Несмотря на то, что в сравнении с первой категорией вторая может показаться не столь значимой, она выступает важным

элементом обеспечения прав рядового потребителя, которым является все население России, поскольку гарантирует приобретение качественного товара, имеющего гарантийный срок и иные преференции оригинальной продукции.

Таким образом, в результате ухода иностранных производителей с российского рынка государство и законодатель были вынуждены проанализировать возможные способы решения назревшей проблемы. Среди названных особенно выделялась схема параллельного импорта товаров, предлагавшая их ввоз неофициальными импортёрами с территорий тех стран, в которые ввоз разрешен и производится правообладателями товарного знака.

Такая экономическая конструкция уже давно вызывает множество дискуссий. М. В. Лабзин отмечает: «В начале 2000-х гг. вопрос о законности параллельного («серого») импорта товаров вышел за рамки узкоспециального предмета регулирования и стал интересовать все большее число правоведов, которые все чаще переходили к его анализу с позиции общих принципов законодательства и права» [4, с. 2]. В 2022 г. на фоне упомянутых ранее событий все споры разрешились в пользу его легализации на территории Российской Федерации. Соответствующее решение было оформлено Постановлением Правительства РФ от 29 марта 2022 г. № 506, ограничившим действие принципа исчерпания исключительного права на товарный знак, и Федеральным законом от 28 июня 2022 г. № 213-ФЗ, который отменил ответственность за использование объектов интеллектуальной собственности при параллельном импорте<sup>3</sup>.

В то же время из существа сказанного становится ясным, что до сих пор, по мнению значительной части политиков, экономистов и юристов, параллельный импорт выступает мало востребованной конструкцией. Так, например, Я. В. Шицле по этому поводу отмечает: «Разрешение параллельного импорта можно охарактеризовать как выбор между двумя плохими сценариями» [5]. Первый сценарий подразумевает дефицит товаров – риск, который должен минимизировать параллельный импорт. Второй характеризуется появлением на российском рынке подделок, исключением контроля качества, подорожанием товаров в силу отсутствия инструментов для проверки, которые ранее обеспечивал сам правообладатель. По мнению авторов, именно с указанными обстоятель-

<sup>1</sup> Приказ МАП РФ от 20 мая 1998 г. № 160 (ред. от 11.03.1999) «О некоторых вопросах, связанных с применением Закона РФ «О защите прав потребителей» // Российская газета. 1999. № 5–6. 14 января.

<sup>2</sup> О защите прав потребителей: закон РФ от 7 февраля 1992 г. № 2300-1 (в ред. от 05.12.2022) // Собрание законодательства Российской Федерации. 1996. № 3. Ст. 140; 2022. № 50 (Ч. III). Ст. 8772.

<sup>3</sup> См.: Постановление Правительства РФ от 29 марта 2022 г. № 506 «О товарах (группах товаров), в отношении которых не могут применяться отдельные положения Гражданского кодекса Российской Федерации о защите исключительных прав на результаты интеллектуальной деятельности, выраженные в таких товарах, и средства индивидуализации, которыми такие товары маркированы» // Собрание законодательства Российской Федерации. 2022. № 14. Ст. 2286; Федеральный закон от 28 июня 2022 г. № 213-ФЗ «О внесении изменения в статью 18 Федерального закона «О внесении изменений в отдельные законодательные акты Российской Федерации» // Собрание законодательства Российской Федерации. 2022. № 27. Ст. 4614.

ствами связаны негативные воззрения касательно конструкции параллельного импорта, в частности, с существенным ухудшением реального и правового положения потребителя.

Стоит выделить следующие основные потенциальные и существующие проблемы легализации параллельного импорта в нынешних условиях:

- потенциальная реализация контрафактной продукции;
- продажа некачественного товара;
- риски некачественного гарантийного и сервисного обслуживания;
- несоответствие технических характеристик;
- возможная блокировка сложных электронных устройств.

Для составления объективной картины о состоянии защищенности российского потребителя в контексте сказанного имеет смысл детально рассмотреть каждую из указанных проблем.

#### **Потенциальная реализация контрафактной и некачественной продукции.**

Общеизвестно, что не всегда участники гражданских правоотношений действуют добросовестно. Данный факт опосредует множество опасений по поводу потенциального «наводнения» российского рынка контрафактными и некачественными товарами, продаже которых будут способствовать уход иностранных производителей (официальных импортёров) и схема параллельного импорта. Стоит сказать, что беспокойство вполне обоснованно, так как раньше покупатель имел четкое представление о признаках контрагента, например, ему были известны конкретные официальные магазины или интернет-ресурсы продажи оригинальных товаров. В результате санкционной политики правообладатели товарных знаков закрыли такие точки, что в значительной степени дезориентировало рядовых потребителей. Так, при наличии на рынке малоизвестного неофициального продавца они никак не могут удостовериться в том, реализует ли он оригинальную продукцию по схеме параллельного импорта или обыкновенный контрафакт.

Однако, несмотря на реальное ухудшение положения потребителя, частноправовое законодательство предусматривает комплекс вполне эффективных мер по защите его прав. Так, при продаже лицом контрафактной продукции потребитель вправе требовать признания такой сделки недействительной и применения к ней последствий ее недействительности (реституции) на основании злоупотребления правом со стороны контрагента, что следует из п. 1 и абз. 2 п. 2 ст. 178 Гражданского кодекса Российской Федерации (далее – ГК РФ)<sup>1</sup>.

В то же время защищенность российских граждан снижается в силу устранения процедуры контроля ка-

чества за пределами территорий государств, из которых осуществлялся ввоз товаров. Это имеет значение и в тех случаях, когда изначально ввозимый товар не имел никаких дефектов, так как он может их приобрести в процессе хранения или перевозки, которые раньше осуществлялись официальными магазинами и импортерами, а теперь имеют ненадлежащий характер. В то же время и в данном случае имеется возможность применять нормы потребительского законодательства, в частности ст. 18 Закона о защите прав потребителей, и требовать возмещения вреда от продавца (уполномоченной организации или уполномоченного индивидуального предпринимателя) или импортёра. Однако их применение представляется существенно ограниченным, так как даже удовлетворённые судом требования потребителей к иностранным субъектам потребительских отношений (лицам, которые, вероятнее всего, виновны в появлении недостатков товара) зачастую будут оставаться ими не признанными в силу неспособности отечественных государственных органов принудить их к надлежащему поведению. Соответственно, причинённый вред останется не возмещённым либо взысканным с невиновного лица.

Таким образом, действующее законодательство обладает необходимым инструментарием для защиты потребителя от некачественной и контрафактной продукции в современной геополитической ситуации. Однако его положения и их применение является недостаточно эффективными, ввиду отсутствия необходимого инструментария для принуждения иностранных субъектов к исполнению требований российских судов, а также специального правового регулирования. Так, например, в Законе о защите прав потребителей отсутствуют способы защиты права лица, приобретшего контрафакт, который по смыслу определения, данного в п. 1 ст. 1515 ГК РФ, не всегда попадает под понятие некачественного товара, что будет проблемой при частом разрешении судами споров такого характера, поскольку делает необходимым выяснение порядка восстановления прав лица, которому был продан контрафактный товар в каждом конкретном споре.

#### **Риски некачественного гарантийного и сервисного обслуживания.**

Важным элементом в системе обеспечения защиты прав потребителя является установление гарантийных сроков и сервисного обслуживания, которые позволяют потребителю быть уверенным в восстановлении его прав. В то же время прекращение работы на территории России уполномоченных иностранным правообладателем товарного знака (компанией) организаций или индивидуальных предпринимателей, осуществляющих действия по требованиям, указанным в ст. 18 Закона РФ о защите прав потребителей, в отношении недостатков товара, равно как и отказ ими в гарантийном обслуживании, влечет серьезное ухудшение состояния обеспеченности прав

<sup>1</sup> Гражданский кодекс Российской Федерации (часть первая): Федеральный закон от 30 ноября 1994 г. № 51-ФЗ (в ред. от 16.04.2022) // Собрание законодательства Российской Федерации. 1994. № 32. Ст. 3301; 2022. № 16. Ст. 2601.

потребителя, так как фактически делает невозможным реализацию части его прав.

Отдельно стоит обозначить проблему, связанную с продавцами (уполномоченными организациями, уполномоченными индивидуальными предпринимателями и импортёрами), не уполномоченными иностранным правообладателем товарного знака (компанией) на продажу их продукции, так как они не всегда будут иметь возможность выполнить возложенные на них обязанности по обеспечению гарантийного обслуживания ввиду объективных причин, таких как отсутствие продукции, необходимой для замены товара, или отсутствия составляющих технических средств, необходимых для устранения недостатков. Однако нормы закона не принимают во внимание такие обстоятельства (п. 1 ст. 20, п. 1 ст. 21 Закона РФ о защите прав потребителей), вследствие чего может образовываться некоторый парадокс, при котором продавец желает выполнить свою обязанность, но не имеет возможности это сделать.

Разумным решением видится увеличение сроков для устранения недостатков товара, так как это позволит импортёру отправлять его лицу, у которого он был приобретен, или заказывать запасные части (детали, материалы), необходимые для устранения недостатков. Однако, по мнению авторов, такая схема требует увеличения сроков до неразумных значений, ведь речь идет о транспортировке товаров в другие страны, по месту нахождения правообладателя товарного знака или организации, уполномоченной осуществлять их починку, а также длительном ожидании, так как названные субъекты не будут скованы сроками гарантийного обслуживания, предъявляемого отечественным законодательством. При этом не вызывает уверенности тот факт, что правообладатели товарных знаков не предпримут попыток ограничить возможность обслуживания таких товаров.

Способом решения указанной проблемы также видится возложение ответственности во всех случаях на продавца (уполномоченную организацию или уполномоченного индивидуального предпринимателя) или импортёра, однако такой подход, по мнению авторов, не является эффективным, так как во многом ущемляет права перечисленных лиц. Раньше названные субъекты в случае возмещения вреда, причинённого покупателю продажей некачественного товара, и при отсутствии их вины в этом, имели возможность обращаться в регрессном порядке к иностранному изготовителю (уполномоченной организации или уполномоченному индивидуальному предпринимателю, официальному импортёру), однако на сегодняшний день зачастую это не имеет смысла, так как иностранные контрагенты массово в одностороннем порядке фактически разрывают договорные отношения, действуя при этом недобросовестно, пропадая и не возвращая авансы, игнорируя решения российских судов, а также не считаясь с требованиями отечественных контрагентов [6].

### **Несоответствие технических характеристик.**

Еще одним неоднозначным аспектом применения схемы параллельного импорта является реализация товаров, не соответствующих отечественным техническим характеристикам и стандартам, так как их импорт осуществляется из стран, предъявляющих иные требования к той же продукции. Популярным примером вышеизложенной ситуации является несоответствие сетевых адаптеров при покупке бытовых технических устройств (телефонов, планшетов и т. д.). В то же время такая проблема не имеет существенного значения, ведь широко развито применение переходников. Однако, когда речь идет о более сложных объектах, например праворульных автомобилях, непривычных для отечественного потребителя, или средств телекоммуникации, не имеющих необходимого программного обеспечения на русском языке, возникает ряд проблем.

С другой стороны, если лицо изъявило волю заключить договор по поводу такого товара, то, скорее всего, его технические характеристики были оговорены продавцом, соответственно, вести речь о нарушении прав потребителя не имеет смысла. Если оговорки не было, то можно сослаться на п. 1 ст. 10 Закона о защите прав потребителей, устанавливающего обязанность продавца своевременно предоставлять потребителю необходимую и достоверную информацию о товарах, обеспечивающую возможность их правильного выбора.

### **Возможная блокировка сложных электронных устройств.**

Особенно сильное беспокойство в контексте современной геополитической обстановки вызывает вероятность прекращения функционирования сложных электронных устройств, связанная с их блокировкой иностранными компаниями. Несколько схожая ситуация уже имела место. Так, американская компания «Apple» в марте 2022 г. отключила в смартфонах российских граждан функцию бесконтактной оплаты, что повлекло за собой появление исков с требованиями о защите потребительских прав их владельцев. Например, 28 ноября 2022 г. Пресненским районным судом г. Москвы было вынесено решение по делу 2-9920/2022, в рамках которого Региональная общественная организация защиты прав потребителей Форт-Юст Республики Башкортостан предъявляла требования к ООО «ЭППЛ РУС» в защиту неопределенного круга лиц<sup>1</sup>. Несмотря на то, что суд отказал истцу в удовлетворении требований в силу неявки на судебное заседание, а в апелляционной инстанции – из-за отсутствия у организации права на подачу такого рода исков, то есть по обстоятельствам, прямо не связанным с существом дела, представляется неоднозначным ответ на вопрос, были бы в действительности исполнены требования истца (поддержанные

<sup>1</sup> Определение Пресненского районного суда г. Москвы от 28 ноября 2022 г. по делу № 2-9920/2022 // Официальный портал судов общей юрисдикции города Москвы: сайт. URL: <https://mos-gorsud.ru/rs/presnenskij/cases/docs/content>.

судом) при надлежащем субъекте подачи иска. Как уже было отмечено ранее, в настоящий момент отечественные государственные органы не имеют необходимого инструментария для принуждения иностранных субъектов потребительских отношений к надлежащему поведению, из чего следует невозможность гарантирования всецелого восстановления нарушенных прав приобретателя товара.

Таким образом, отечественный потребитель может быть уверен в восстановлении своих прав только во взаимоотношениях с узким кругом лиц, которые не являются официальными представителями или подразделениями иностранного правообладателя товарного знака реализуемой ими продукции. Однако даже в таких отношениях инструментальной защиты его прав является несовершенным. Анализ гражданско-правовых норм, а именно п. 1 ст. 18 Закона о защите прав потребителей, применительно к сказанному показывает, что он будет представлен лишь возможностью отказа от исполнения договора купли-продажи и требованием возврата уплаченной за неисправный товар суммы, так как во всех иных случаях необходимо обращаться к иностранным субъектам.

#### **Заключение.**

Из анализа вышесказанного следует, что конструкция параллельного импорта и ее применение в отечественной действительности имеет множество негативных правовых эффектов для потребителя, которые характеризуются существенным сужением круга способов защиты им своих прав и ухудшением его реального положения. Отмечая последнее, автор имеет в виду такие последствия, которые лежат вне плоскости правового регулирования, например, невозможность приобретения некоторых товаров, имеющих соответствующие отечественным стандартам технические характеристики. В то же время остается ясным, что параллельный импорт в контексте неудавшегося импортозамещения остается единственным выходом из сложившейся экономической ситуации, при котором российские граждане не будут испытывать дефицит бытовых товаров.

Таким образом, стоит констатировать, что законодателем был сделан выбор в угоду экономико-политических интересов государства, а не юридических, из чего следует, что на сегодняшний день необходимо принимать меры для обеспечения последних. Однако вариативность таких мер представляется не слишком широкой и по большей части связанной с детализацией механизма возмещения причиненного потребителю вреда субъектами, находящимися на территории России, поскольку за ее пределами, как отмечалось ранее, требования отечественных государственных органов могут быть проигнорированы. То есть ответственность даже в случае невинности будет возлагаться на неофициальных продавцов (уполномоченные организации, уполномоченных индивидуальных предпринимателей) или импортеров.

Такой подход видится не слишком эффективным и не соответствующим частноправовым принципам.

Однако, как отмечается в п. 1 ст. 2 ГК РФ, предпринимательская деятельность, то есть та деятельность, которой занимаются названные субъекты, осуществляется на свой риск, следовательно, они должны осознавать, что находятся в невыгодном положении и, ориентируясь на это, а также диспозитивный характер гражданских правоотношений, принимать решение о совершении тех или иных действий.

Положительным эффектом, по мнению авторов, будет обладать мера, связанная с маркировкой товаров, ввезенных по схеме параллельного импорта дисклеймером, содержащим соответствующую информацию о возможных рисках при их приобретении. Например, следующего содержания: «Продажа данного товара осуществляется без согласия правообладателя товарного знака. Продавец не несет ответственность за его недостатки, которые он получил в результате действий третьих лиц».

Однако институт отказа от ответственности, частью которого является дисклеймер, привычен англосаксонской правовой системе. В российской правовой системе романо-германского образца он не применим ввиду положений п. 1 ст. 1064 ГК РФ, которые устанавливают обязанность возмещения вреда в полном объеме и возможность возложения такой обязанности на лицо, не являющееся его причинителем. К тому же совершенно очевидно, что существенный вред, причиненный недостатками товара, например, жизни и здоровью, не может оставаться не возмещенным. Из чего следует, что применение дисклеймера для решения данной проблемы в привычном понимании недопустимо. Выходом из сложившейся ситуации может служить маркировка товаров такими «пояснительными записками», которые не снимают ответственность с продавца и служат предупреждением для покупателя о возможных рисках.

Резюмируя сказанное, необходимо констатировать, что параллельный импорт, с правовой точки зрения, – далеко не идеальный, но необходимый для экономического благополучия государства способ разрешения сложившейся геополитической ситуации. Его применение требует адаптации законодательства и соответствующих механизмов восстановления прав потребителей. В то же время проблема должна разрешиться таким образом, чтобы соблюсти не только их интересы, но и интересы их контрагентов (продавцов, уполномоченных организаций, индивидуальных предпринимателей, импортеров).

#### **Библиографический список**

1. Российское информационное агентство ТАСС: TASS.RU: Официальный сайт [2023]. URL: <https://tass.ru/ekonomika/12932025?ysclid=Ih8tu6w0ba379073735>
2. ГК «РосБизнесКонсалтинг»: RBC.RU: [2023]. URL: <https://www.rbc.ru/politics/19/05/2022/6285f>
3. «Коммерсантъ»: KOMMERSANT.RU: официальный сайт [2023]. URL: <https://www.kommersant.ru/doc/5987114>

4. Лабзин М. В. Параллельный импорт: право против эмоций // Патенты и лицензии. 2011. № 7. С. 2–14.

5. «Право.ру»: PRAVO.RU: официальный сайт [2023]. URL: <https://pravo.ru/lf/story/241617/>

6. «Адвокатская газета»: ADVGAZETA.RU: официальный сайт [2023]. URL: <https://www.advgazeta.ru/mneniya/iskhod-inostrannykh-kompaniy-s-rossiyskogo-rynka>.

#### **References**

1. Russian News Agency TASS: TASS.RU: Official website [2023]. URL: <https://tass.ru/ekonomika/12932025?ysclid=Ih8tu6w0ba379073735>

2. «RosBusinessConsulting» Group of Companies: RBC.RU: [2023]. URL: <https://www.rbc.ru/politics/19/05/2022/6285f>

3. «Kommersant»: KOMMERSANT.RU: official website [2023]. URL: <https://www.kommersant.ru/doc/5987114>

4. Labzin M. V. Parallel import: the right against emotions // Patents and licenses. 2011. No. 7. Pp. 2–14.

5. «Pravo.ru»: PRAVO.RU: official website [2023]. URL: <https://pravo.ru/lf/story/241617/>

6. «Advocate newspaper»: ADVGAZETA.RU: official website [2023]. URL: <https://www.advgazeta.ru/mneniya/iskhod-inostrannykh-kompaniy-s-rossiyskogo-rynka>.

#### **Вклад авторов**

Все авторы сделали эквивалентный вклад в подготовку публикации. Авторы заявляют об отсутствии конфликта интересов.

#### **Contribution of the authors**

All authors have made an equivalent contribution to the preparation of the publication. The authors declare that there is no conflict of interest.

#### **Информация об авторах**

Тумаков Альберт Владиславович – кандидат юридических наук, доцент

#### **Information about the authors**

Tumakov Albert V. – Candidate of Law, Associate professor

Статья поступила в редакцию 18.07.2023; одобрена после рецензирования 25.07.2023; принята к публикации 18.12.2023

The article was submitted 18.07.2023; approved after reviewing 25.07.2023; accepted for publication 18.12.2023

## Цифровые активы в российском праве: правовая регламентация и правоприменительная практика

Фазлиева Лилия Канзеловна  
Казанский юридический институт МВД России, Казань, Россия, lkfaz@mail.ru

**Аннотация.** Установлено, что термином «цифровые активы» охватываются такие институты, как цифровые права (токены), цифровые финансовые активы и цифровая валюта. Цифровая валюта не является подвидом цифровых финансовых активов (цифровых прав), а выступает самостоятельным правовым институтом, не урегулированным кодифицированным федеральным законом. Автор отмечает несовершенство легитимной дефиниции «цифровая валюта», а также применения публично-правового регулирования к указанному правовому институту.

**Ключевые слова:** цифровые права, цифровая валюта, цифровые финансовые активы, токены, токенизированные объекты, цифровая валюта как имущество и встречное требование по сделкам, цифровая валюта как предмет хищения

**Для цитирования:** Фазлиева Л. К. Цифровые активы в российском праве: правовая регламентация и правоприменительная практика // Вестник Уральского юридического института МВД России. 2023. № 4. С. 63–66.

### Original article

## Digital assets in russian law: legal regulation and law enforcement practice

Fazlieva Liliya K.  
Kazan Law Institute of the Ministry of Interior, Kazan, Russia, lkfaz@mail.ru

**Abstract.** It has been established that the term «digital assets» covers such institutions as digital rights (tokens), digital financial assets and digital currency. Digital currency is not a subspecies of digital financial assets (digital rights), but acts as an independent legal institution not regulated by a codified federal law. The author notes the imperfection of the legitimate definition of «digital currency», as well as the application of public law regulation to the specified legal institution.

**Keywords:** digital rights, digital currency, digital financial assets, tokens, tokenized objects, digital currency as property and a counter claim for transactions, digital currency as an object of theft

**For citation:** Fazlieva L. K. Digital assets in russian law: legal regulation and law enforcement practice // Bulletin of the Ural Law Institute of the Ministry of the Interior of Russia. 2023. № 4. Pp. 63–66.

Несмотря на то, что понятие «цифровые активы» употребляется и используется для обозначения электронного механизма денежного обмена уже более десяти лет, крипто-финансовые потоки и информация об идентифицированных держателях цифровых валют становятся высокорисковыми инструментами в гражданском обороте.

Многофункциональное понятие «цифровые активы» охватывает такие термины, как «цифровые права», «цифровые финансовые активы» и «цифровая валюта» (криптовалюта).

Проведем скрининг законодательства, анализ аргументации исследователей и актов правоприме-

нительных органов в области регулирования «крип-тосферы».

В 2019 г. федеральный законодатель внес ряд поправок в гражданское законодательство: в перечень объектов гражданских прав (ст. 128 ГК РФ) были включены цифровые права, которые были отнесены к имущественным правам. Результатом нововведений стала норма – ст. 141.1 ГК РФ, регламентирующая правовой статус цифровых прав<sup>1</sup>. Указанный закон

<sup>1</sup> Федеральный закон от 18 марта 2019 г. № 34-ФЗ «О внесении изменений в части первую, вторую и статью 1124 части

позволил регулировать рынок новых цифровых объектов экономических отношений в информационно-телекоммуникационной сети, а также создать необходимые условия для совершения сделок в цифровом пространстве.

Следующим шагом в цифровизации гражданского права явилось нормативное правовое закрепление разновидности цифровых прав «цифровые финансовые активы» в Федеральном законе от 31 июля 2020 г. № 259-ФЗ «О цифровых финансовых активах, цифровой валюте и о внесении изменений в отдельные законодательные акты Российской Федерации» (далее – закон № 259-ФЗ)<sup>1</sup>. В связи с чем указанные цифровые активы должны соответствовать правовым критериям, установленным в ст. 141.1 ГК РФ, а процесс их выпуска и обращения – контролироваться государством. Для осуществления сделок, связанных с цифровыми финансовыми активами, закон регулирует деятельность оператора информационной системы и оператора обмена цифровых финансовых активов. Эти лица должны быть включены в соответствующий реестр операторов, который ведется Банком России в установленном им порядке и посредством которого осуществляется надзор за их деятельностью.

В ч. 3 ст. 1 закона № 259-ФЗ дана правовая регламентация цифровой валюты, под которой признается совокупность электронных данных (цифрового кода или обозначения), содержащихся в информационной системе, которые предлагаются и (или) могут быть приняты в качестве средства платежа, не являющегося денежной единицей Российской Федерации, денежной единицей иностранного государства и (или) международной денежной или расчетной единицей, и (или) в качестве инвестиций и в отношении которых отсутствует лицо, обязанное перед каждым обладателем таких электронных данных, за исключением оператора и (или) узлов информационной системы, обязанных только обеспечивать соответствие порядка выпуска этих электронных данных и осуществления в их отношении действий по внесению (изменению) записей в такую информационную систему ее правилам.

Указанная дефиниция в законе № 259-ФЗ позволяет отграничить термины «цифровые финансовые активы» и «цифровую валюту». Последняя не является подвидом цифровых финансовых активов (цифровых прав), а выступает самостоятельным правовым институтом, не урегулированным кодифицированным федеральным законом.

Е. Н. Абрамова выделяет квалифицирующие признаки цифровой валюты, предусмотренные в законе № 259-ФЗ:

1) электронные данные (цифровой код или обозначение), содержащиеся в информационной системе;

2) функциональное предназначение (средство платежа или инвестиции);

3) отсутствие лица, обязанного перед каждым обладателем таких электронных данных.

Автор приравнивает криптовалюту к цифровой валюте. Указание на функциональное предназначение цифровой валюты, по мнению Е. Н. Абрамовой, не является предметом регулирования [1, с. 19–27]. С точки зрения автора, законодатель при введении в гражданский оборот нового объекта (имущества) должен определить его правовой режим, а не круг обязанностей субъекта правоотношений по его использованию.

При этом инвестиционная функция цифровой валюты в законе № 259-ФЗ является легитимно определяющей, так как ч. 5 ст. 14 этого закона устанавливает запрет на принятие ее в качестве оплаты товаров (работ, услуг). Мы предполагаем, что законодатель умышленно предусмотрел данную норму, чтобы не создавать конкуренцию со стороны частных цифровых валют для национальной денежной единицы России.

Возможность выявления правовой природы цифровых активов через уже известные нашему отечественному законодателю токены (цифровые права) предприняла Л. Г. Ефимова [2, с. 7–20]. Автор выделяет четыре вида токенизированных объектов, являющихся самостоятельными объектами либо правами на объект гражданских отношений:

1) токенизированные объекты реального мира – аналоги электронного легитимационного знака – удостоверяют права на объект материального мира в блокчейн-среде. Управомоченный субъект (обладатель цифрового права) может распорядиться цифровым правом вследствие наличия частного ключа к нему в соответствии с правилами информационной системы (протоколом). В данном случае токен фиксирует право собственности на вещь в блокчейн-среде;

2) токен, который вне гражданского оборота не имеет ценности (цифровые финансовые активы, цифровая валюта). Удостоверение права на такой объект осуществляет управомоченное лицо, имеющее частный ключ к своему кошельку или счету, открытому на blockchain. В данной группе между токеном и цифровым активом ставится знак тождества;

3) токен (электронный легитимационный знак) на результат интеллектуальной деятельности, который позволяет определить законного правообладателя исключительного права на объект интеллектуальной собственности. Следовательно, токен выполняет учетную функцию объектов интеллектуальной деятельности в цифровой среде;

4) цифровые объекты, не относящиеся к результатам интеллектуальной деятельности вследствие отсутствия творческого труда человека. По нашему мнению, в данной группе Л. Г. Ефимова подразумева-

третьей Гражданского кодекса Российской Федерации» // Собрание законодательства Российской Федерации. 2019. № 12. Ст. 1224.

<sup>1</sup> О цифровых финансовых активах, цифровой валюте и о внесении изменений в отдельные законодательные акты Российской Федерации: Федеральный закон от 31 июля 2020 г. № 259-ФЗ // Российская газета. 2020. 6 августа.

ет невзаимозаменяемые токены (non-fungible token (NFT)) – результату интеллектуальной деятельности присваивается собственная запись в распределенном реестре блокчейн, которая и является цифровым правом.

Соглашаясь с Л. Г. Ефимовой, цифровую валюту можно признать платежным токеном (payment tokens), предназначенным для оплаты товаров (работы, услуги) [3, с. 110–114]. Однако де-юре (в законе № 259-ФЗ) закреплена дефиниция, раскрывающая понятие цифровой валюты через электронную информацию. Как справедливо отмечает Е. А. Суханов, цифровая валюта не приобретает статус национальной или международной денежной единицы, «из чего следует условность данного понятия с позиций гражданского оборота» [4, с. 7–29].

По мнению Е. Н. Абрамовой, цифровую валюту как благо, принадлежащее управомоченному лицу, следует отграничивать от информации о таком благе (доказательств его существования) [1, с. 19–27].

Участники гражданских правоотношений, использовавшие цифровую валюту в качестве встречного требования по обязательствам по передаче товаров в собственность, во временное владение и (или) пользование, выполнению работ, оказанию услуг, не подлежат судебной защите в случаях возникновения спора, ненадлежащем исполнении или неисполнении обязанностей (п. 5, 6 ст. 14 закона № 259-ФЗ). Данная норма противоречит ст. 1 ГК РФ, так как одним из основных начал гражданских правоотношений является судебная защита нарушенных прав участников. На невозможность исключений из этого принципа (наличие судебной защиты) указывает А. Я. Рыженков, рассматривая его «как отличительное свойство (критерий) самого гражданского правоотношения» [5, с. 2–7].

Исключением из общего правила п. 6 ст. 14 закона № 259-ФЗ является уплата налогов.

Напротив, закон № 259-ФЗ цифровую валюту признает имуществом и вещные права управомоченных лиц на нее при рассмотрении дел о банкротстве (ст. 19 закона № 259-ФЗ), при нарушении норм законодательства о противодействии коррупции (ст. 22 закона № 259-ФЗ), и т. д. Указанные положения выходят за рамки правил, установленных абз. 2 п. 2 ст. 3 ГК РФ, вследствие того, что цифровая валюта (электронные данные (цифровой код или обозначение)), содержащаяся в информационной системе не относится к цифровым правам, т. е. к объекту гражданских прав (ст. 128 ГК РФ).

Следовательно, участники вещных правоотношений, объектом которых является цифровая валюта, приобретают безусловную судебную защиту, а сторона обязательства, которая предоставила цифровую валюту в качестве встречного требования по сделкам, подлежит судебной защите только при условии уплаты налогов. Такой подход законодателя, по нашему мнению, можно объяснить следующим образом: применение публично-правового регулирования к

правовому институту «цифровая валюта» необходимо для минимизации недобросовестных участников в данных отношениях.

Поэтому следующим шагом федерального законодателя стало внесение изменений в гражданский кодифицированный закон о цифровом рубле<sup>1</sup> как безналичном денежном средстве (ст. 128 ГК РФ). Важным фактором расчетов с использованием цифрового рубля является идентификация (выявление уникального идентификатора) и аутентификация (выдача сертификата ключа проверки электронной подписи) пользователей на цифровой платформе.

Следует отметить, что некоторые квалифицирующие признаки цифровой валюты (анонимность, децентрализация, универсальность как средство платежа), дефектное и скудное правовое регулирование данной сферы создают предпосылки для преступных посягательств.

Как отмечает К. В. Ображиев [6, с. 71–57], с точки зрения уголовного законодательства, цифровая валюта является предметом хищения вследствие противоправного завладения ею только в том случае, если признать ее имуществом. Институт «имущество» в гражданском законодательстве является родовым понятием к термину «имущественные права» и охватывает его (ст. 128 ГК РФ), в уголовных правоотношениях – это два самостоятельных понятия, не совпадающих по объему. Вещно-правовая и обязательственно-правовая природа цифровых активов как предметов хищения, преступных посягательств не тождественна.

Указанный автор, опираясь на изученные обвинительные приговоры<sup>2</sup>, указывает на возникновение сложностей в оценке (стоимости) цифровых валют как предметов преступных посягательств у субъектов правоприменительной деятельности. Поэтому К. В. Ображиев предлагает прибегнуть к надежному средству доказывания – заключению эксперта о стоимости похищенного имущества на основании абз. 4 п. 25 Постановления Пленума ВС РФ от 27 декабря 2002 г. № 29 «О судебной практике по делам о краже, грабеже и разбое».

Кроме этого, в Постановлении Пленума ВС РФ от 26 февраля 2019 г. № 1 указано, что предметом преступных посягательств, установленным в ст. 174, 174.1 УК РФ, могут выступать, в том числе, и денежные средства, преобразованные из виртуальных активов (криптовалюты), приобретенные в результате совершения преступления. Однако криптовалюта как разновидность виртуальной валюты не является кон-

<sup>1</sup> Федеральный закон от 24 июля 2023 г. № 339-ФЗ «О внесении изменений в статьи 128 и 140 части первой, часть вторую и статьи 1128 и 1174 части третьей Гражданского кодекса Российской Федерации» // Собрание законодательства Российской Федерации. 2023. № 31 (ч. III). Ст. 5765.

<sup>2</sup> Определение Шестого кассационного суда общей юрисдикции от 9 сентября 2020 г. № 7У-10543/2020 [77-1839/2020]. URL: <http://www.consultant.ru> (дата обращения: 07.04.2023).

стантой цифровой валюты при анализе положений закона № 259-ФЗ.

На основании изложенного мы приходим к следующим выводам.

1. После скрининга законодательства, аргументации исследователей и актов судов высшей инстанции мы можем сделать вывод, что термином «цифровые активы» можно охватить такие категории, как криптовалюта, токены, цифровые финансовые активы и цифровая валюта.

2. Проанализировав нормативную правовую базу и аргументацию исследователей по отношению к институту «цифровая валюта», мы можем установить следующее: федеральный законодатель прибегает к техническому описанию сущности, функциональному предназначению цифровой валюты (любой цифровой знак в информационной системе как средство платежа и (или) инвестиций, оборот которого имеет разрешительно-запретительный характер). Мы отмечаем несовершенство легитимной дефиниции, что подразумевает условность данного понятия: объект гражданского права не индивидуализирован, а лишь детерминирована информация о нем.

3. Цифровые права (tokens) выполняют три важные функции по легитимационному удостоверению субъектов, объектов и права на них.

4. Отсутствие судебной защиты у управомоченных лиц вследствие предоставления цифровой валюты в качестве встречного требования в гражданском обороте приводит к нарушению принципа гражданского законодательства (ст. 1 ГК РФ), а возможность судебной защиты цифровой валюты как имущества в отдельных случаях противоречит абз. 2 п. 2 ст. 3 ГК РФ.

5. Цифровая валюта как имущество становится предметом хищения вследствие противоправного завладения ею. Однако смысловое содержание терминов «имущество» и «право на имущество» в уголовно-правовой и гражданско-правовой доктрине не совпадают. Поэтому в уголовном праве требуется новая законодательно-правовая конструкция, включающая признаки хищения и иных корыстных посягательств на имущественные права.

Таким образом, считаем необходимым юридически закрепить термин «цифровые активы» как объект гражданских прав, относящийся к категории «иное имущество», имеющее вещно-правовую и обязательно-правовую природу, автоматически возникающее и существующее исключительно по правилам информационной системы.

#### **Библиографический список**

1. Абрамова Е. Н. К вопросу о понятии криптовалюты: проблемы терминологии и формирования дефиниции // Банковское право. 2021. № 2. С. 19–27.

2. Ефимова Л. Г. Цифровые активы и права на них в контексте изменения гражданского и банковского законодательства // Банковское право. 2021. № 5. С. 7–20.

3. Комлев Н. Ю., Фазлиева Л. К. О необходимости правового регулирования цифровых валют (криптознаков) в гражданском праве // Вестник Дальневосточного юридического института МВД России. 2019. № 4 (49). С. 110–114.

4. Суханов Е. А. О гражданско-правовой природе «цифрового имущества» // Вестник гражданского права. 2021. № 6. С. 7–29.

5. Рыженков А. Я. Игра как юридический факт в гражданском праве // Юрист. 2022. № 7. С. 2–7.

6. Ображиев К. В. Преступные посягательства на цифровые финансовые активы и цифровую валюту: проблемы квалификации и законодательной регламентации // Журнал российского права. 2022. № 2. С. 71–87.

#### **References**

1. Abramova E. N. On the question of the concept of cryptocurrency: problems of terminology and definition formation // Banking law. 2021. No. 2. Pp. 19–27.

2. Efimova L. G. Digital assets and rights to them in the context of changes in civil and banking legislation // Banking law. 2021. No. 5. Pp. 7–20.

3. Komlev N. Yu., Fazlieva L. K. On the need for legal regulation of digital currencies (cryptographic signs) in civil law // Bulletin of the Far Eastern Law Institute of the Ministry of Internal Affairs of Russia. 2019. No. 4 (49). Pp. 110–114.

4. Sukhanov E. A. On the civil nature of «digital property» // Bulletin of Civil Law. 2021. No. 6. Pp. 7–29.

5. Ryzhenkov A. Ya. Game as a legal fact in civil law // Lawyer. 2022. No. 7. Pp. 2–7.

6. Obrazhiev K. V. Criminal encroachments on digital financial assets and digital currency: problems of qualification and legislative regulation // Journal of Russian Law. 2022. No. 2. Pp. 71–87.

#### **Информация об авторах**

Фазлиева Лилия Канзеловна – кандидат юридических наук, доцент

#### **Information about the authors**

Fazlieva Liliya K. – Candidate of Law, Associate Professor

Статья поступила в редакцию 11.05.2023; одобрена после рецензирования 25.09.2023; принята к публикации 18.12.2023

The article was submitted 11.05.2023; approved after reviewing 25.09.2023; accepted for publication 18.12.2023

# ВОПРОСЫ КРИМИНАЛИСТИКИ

Научная статья  
УДК 342.9

## Ситуационный подход при выдвижении версий в ходе расследования преступлений экстремистской направленности

Виноградова Ольга Павловна  
Уральский юридический институт МВД России, Екатеринбург, Россия, [olga10vin@mail.ru](mailto:olga10vin@mail.ru)

**Аннотация.** В настоящее время экстремизм следует рассматривать как одну из глобальных проблем современности, поскольку он отрицает политическое, идеологическое, расовое, национальное, языковое и религиозное многообразие, составляющее важнейший фактор исторического развития России, подрывает принципы демократии, ведет к нарушению прав человека, угрожает стабильному сосуществованию этносов и социальных групп в российском обществе, препятствует достижению гражданского согласия. Основными причинами совершения преступлений экстремистской направленности являются распространение идей религиозного, национального, расового превосходства, отсутствие в обществе терпимого отношения к представителям других национальностей и религий, искаженное восприятие патриотизма. В настоящее время правовая наука призвана не только выявлять факты экстремизма и давать рекомендации по расследованию соответствующих уголовных дел, но и в первую очередь понимать условия зарождения экстремизма и его идеологии. Эффективное расследование криминальных деяний экстремистской направленности – один из базовых элементов механизма обеспечения устойчивого развития современного российского общества и государства.

**Ключевые слова:** экстремизм, расследование, преступления экстремистского характера, противодействие экстремизму, следственные действия

**Для цитирования:** Виноградова О. П. Ситуационный подход при выдвижении версий в ходе расследования преступлений экстремистской направленности // Вестник Уральского юридического института МВД России. 2023. № 4. С. 67–71.

Original article

## Situational approach when putting forward versions during the investigation of extremist crimes

Vinogradova Olga P.  
Ural Law Institute of the Ministry of the Interior of Russia, Yekaterinburg, Russia, [olga10vin@mail.ru](mailto:olga10vin@mail.ru)

**Abstract.** Currently, extremism should be considered as one of the global problems of our time, since it denies political, ideological, racial, national, linguistic and religious diversity, which is the most important factor in the historical development of Russia, undermines the principles of democracy, leads to human rights violations, threatens the stable coexistence of ethnic groups and social groups in Russian society, prevents the achievement of civil consent. The main reasons contributing to the commission of extremist crimes are the spread of ideas of religious, national, and racial superiority, the lack of tolerance in society towards representatives of other nationalities and religions, and a distorted perception of patriotism. Currently, legal science is faced with the task not only to identify the facts of extremism and make recommendations for the investigation of relevant criminal cases, but also to understand the

conditions of the origin of extremism and its ideology. Effective investigation of criminal acts of extremist orientation is one of the basic elements of the mechanism for ensuring the sustainable development of modern Russian society and the state.

**Keywords:** extremism, investigation, crimes of an extremist nature, countering extremism, investigative actions

**For citation:** Vinogradova O. P. Situational approach when putting forward versions during the investigation of extremist crimes // Bulletin of the Ural Law Institute of the Ministry of the Interior of Russia. 2023. № 4. Pp. 67–71.

Для Российской Федерации с ее многонациональным и многоконфессиональным населением вопрос организации противодействия экстремистской деятельности имеет первостепенное значение. Признание особой опасности угроз экстремистского характера позволяет определять противодействие экстремизму в качестве одного из ведущих направлений государственной политики в сфере правоохранительной деятельности. На сегодняшний день ситуация в области борьбы экстремизмом продолжает оставаться достаточно проблемной, что находит отражение в общественном сознании [1, с. 5].

Круг преступлений экстремистской направленности достаточно широк: к ним относятся совершенные по мотивам политической, идеологической, расовой, национальной или религиозной ненависти или вражды либо по мотивам ненависти или вражды в отношении какой-либо социальной группы, предусмотренные соответствующими статьями Особенной части и п. «е» ч. 1 ст. 63 Уголовного кодекса Российской Федерации [2, с. 3].

Исходя из положений Федерального закона от 25 июля 2002 г. № 114-ФЗ «О противодействии экстремистской деятельности», экстремизм может проявляться:

- в насильственном изменении основ конституционного строя и нарушении целостности Российской Федерации;
- публичном оправдании терроризма и иной террористической деятельности;
- возбуждении социальной, расовой, национальной или религиозной розни;
- пропаганде исключительности, превосходства либо неполноценности человека по признаку его социальной, расовой, национальной, религиозной или языковой принадлежности или отношения к религии;
- нарушении прав, свобод и законных интересов человека и гражданина в зависимости от его социальной, расовой, национальной, религиозной или языковой принадлежности или отношения к религии;
- воспрепятствовании осуществлению гражданами их избирательных прав и права на участие в референдуме или нарушении тайны голосования, соединенных с насилием либо угрозой его применения;
- воспрепятствовании законной деятельности государственных органов, органов местного самоуправления, избирательных комиссий, общественных и религиозных объединений или иных организаций, соединенном с насилием либо угрозой его применения;

– совершении преступлений по мотивам, указанным в п. «е» ч. 1 ст. 63 УК РФ;

– пропаганде и публичном демонстрировании нацистской атрибутики или символики либо атрибутики или символики, сходных с нацистской атрибутикой или символикой до степени смешения, либо публичном демонстрировании атрибутики или символики экстремистских организаций;

– публичных призывах к осуществлению указанных деяний либо массовом распространении заведомо экстремистских материалов, а равно их изготовлении или хранении в целях массового распространения;

– публичном заведомо ложном обвинении лица, замещающего государственную должность Российской Федерации или государственную должность субъекта Российской Федерации, в совершении им в период исполнения своих должностных обязанностей указанных выше деяний, являющихся преступлением;

– организации и подготовке указанных деяний, а также подстрекательстве к их осуществлению;

– финансировании указанных деяний либо ином содействии в их организации, подготовке и осуществлении, в том числе путем предоставления учебной, полиграфической и материально-технической базы, телефонной и иных видов связи или оказания информационных услуг<sup>1</sup>.

Правоохранительными органами при расследовании преступлений экстремистской направленности используются определенные модели следственных ситуаций, которые все более подпадают под конкретные обстоятельства. При этом схожесть криминалистических характеристик расследуемых преступлений препятствует определению такой модели. Хотя очевидно, что следственные ситуации помогают в определении тактики при расследовании преступлений, в том числе и экстремистской направленности, с целью их успешного раскрытия.

На практике все следственные ситуации, когда преступление уже совершено, можно условно разделить на 3 группы:

- 1) лицо установлено и задержано.
- 2) лицо установлено, но не задержано.
- 3) сведения о виновном отсутствуют либо они минимальны [3, с. 104].

Рассмотрение каждой категории мотивов поможет

<sup>1</sup> Федеральный закон от 25 июня 2002 г. № 114-ФЗ «О противодействии экстремистской деятельности» // Российская газета. 2002. № 138–139.

определить круг вопросов, составляющих предмет допроса свидетелей. Бесспорно, для лиц, являющихся очевидцами преступления, он будет существенно отличаться от такого же перечня, составленного для тех, кто обладает какой-либо информацией о преступнике. Но и те, и другие могут владеть сведениями, имеющими значение для расследования. Также значение имеют и такие типичные следы преступления, как следы пальцев рук, ног, обнаруженные в ходе осмотра места происшествия, следы, имеющиеся на человеке, совершившем противоправное деяние, либо на его одежде [4, с. 73].

С учетом выработанных на основании полученных в ходе допросов ответов версий составляется план следственных действий и оперативно-розыскных мероприятий. Главной его целью является определение предмета доказывания, т. е. всех обстоятельств, подлежащих установлению, которые подтверждают либо опровергают ту или иную криминалистическую версию [5, с. 18].

Бывают случаи, когда на начальном этапе расследования уже выполнен весь комплекс мероприятий и следственных действий, но еще не получен должный результат, тогда следует изучить архивные уголовные дела, а именно проанализировать личность потерпевшего и, самое главное, личность преступника. В этом случае необходимо учесть все возможные варианты противодействия расследованию и выбрать способы его недопущения.

Исходя из вышеуказанного, задачами следователя на начальном этапе расследования преступлений экстремистской направленности являются:

- сбор информации, ее проверка и оценка;
- установление лиц, подозреваемых в совершении преступления, их задержание и допрос;
- последующее установление всех обстоятельств дела.

При возникновении той или иной следственной ситуации, спектр которых весьма разнообразен, следователь совместно с сотрудниками органа дознания проводит комплекс процессуальных и непроцессуальных действий, а также оперативно-розыскных мероприятий, направленных на получение полной и достоверной информации о совершенном преступлении и о способствовавших этому обстоятельствах. После установления следственной ситуации выдвигаются криминалистические версии, которые в дальнейшем отрабатываются. Также большую роль при расследовании преступлений экстремистской направленности играют результаты оперативно-розыскной деятельности (производство оперативно-розыскных и проверочных мероприятий), которые помогут следователю установить причастных лиц. Таким образом, необходимо подчеркнуть значимость взаимодействия органа дознания со следователем, поскольку самостоятельная и отдельная работа каждого не будет в полной мере эффективной и не принесет желаемого результата.

При расследовании преступлений экстремистской направленности следователь на первоначаль-

ном этапе выдвижения криминалистической версии должен получить информацию о наличии либо отсутствии признаков состава преступления, а сами версии необходимо исследовать параллельно, комплексно.

Безусловно, процесс расследования преступлений экстремистской направленности имеет свои особенности и требует усилий не только самого следователя, но и сотрудников оперативных подразделений. Взаимодействие между ними помогает достичь положительных результатов. Деятельность по раскрытию любых преступлений начинается с проверки информации. При установлении факта (события) выдвигаются определенные версии, которые соответствуют той или иной следственной ситуации на конкретном этапе расследования. Проверка версий по преступлениям экстремистской направленности требует больших усилий и времени ввиду определенной специфики. Особенность расследования заключается и в том, что такие преступления тщательно спланированы, их участники обладают большей сплоченностью, а в некоторых случаях и специальными навыками. Также квалифицирующим и отличительным признаком экстремистских деяний является специальный мотив, что значительно затрудняет и затягивает процесс расследования.

Очевидно, что следователь сам определяет какие следственные действия и в какой последовательности необходимо производить в рамках расследования того или иного уголовного дела. Длительное сохранение следов преступления по делам экстремистской направленности не всегда возможно, что обусловлено объективными обстоятельствами (например, военные действия на соответствующей территории, необходимость работы иных служб – саперов, медицинских работников и др.). В этой связи на первое место выходит качественная оперативная работа по осмотру места происшествия как продуктивное действие, направленное на получение соответствующей доказательственной базы.

Кроме того, специфика указанных преступлений предопределяет состав следственно-оперативной группы, работающей на месте происшествия, в нее обязательно включаются в соответствии с ч. 5 ст. 164 УПК РФ соответствующие специалисты. Если место происшествия находится в зоне боевых действий, для обеспечения безопасности членов группы привлекаются сотрудники спецслужб для осуществления боевого прикрытия, сотрудники военной полиции для охраны места происшествия, специалисты инженерной разведки для получения сведений об инженерных мероприятиях противника и местности саперы и (или) взрывотехники для разминирования необходимого участка местности. Обязательно присутствие специалиста-криминалиста, оказывающего содействие в фиксации следов преступления и их изъятии. Конечно же, в случае обнаружения на месте происшествия трупа в состав следственно-оперативной группы включается специалист в области судебной медицины либо врач. Участники осмотра должны

быть обеспечены специальной техникой (радиостанции) и индивидуальными средствами защиты в зависимости от характера преступления и возможного посягательства на них.

Изначально руководитель группы должен определиться с маршрутом следования, а также возможными нештатными ситуациями и алгоритмами их разрешения. В определенных случаях, в том числе в целях обеспечения безопасности участников группы, требуется сохранение тайны не только относительно содержания проводимого действия, но и относительно самого факта, времени и места его производства. Тогда участники должны иметь картографический план местности, планы жилых помещений и списки проживающих там лиц, которые можно получить в органах государственной власти.

В качестве субъектов такого процессуального действия, как допрос могут фигурировать не только очевидцы происходящего события, или лица, обладающие интересными для следователя сведениями. Как правило, это участники либо бывшие участники экстремистской организации, а также те, чья деятельность тесно связана с данными преступными сообществами. Необходимо учитывать характерные черты допросов по уголовному делу о преступлении экстремистского характера:

во-первых, это боязнь допрашиваемого лица по поводу возможного насилия в отношении него самого, его родственников и близких лиц со стороны экстремистского сообщества;

во-вторых, это идейная составляющая, заключающаяся в поддержании допрашиваемым лицом взглядов экстремистских организаций, что напрямую влияет на содержание предоставляемой им информации;

в-третьих, необходимо учитывать тяжесть указанной категории преступлений, так как согласие с незаконной идеологией или участие в экстремистской деятельности, тем более связанной с убийствами людей и иными формами жестокости, не компенсируется наличием уголовной ответственности за отказ от дачи показаний или за дачу заведомо ложных показаний. В сознании субъекта это неравноценные по своей значимости аспекты.

Все это обуславливает не только нежелание давать объяснения, но и вообще быть вовлеченным правоохранительными органами в процесс расследования уголовного дела рассматриваемой категории. В этих случаях допрашиваемые лица неохотно сообщают необходимую информацию либо вообще отказываются отвечать на вопросы, ссылаясь на элементарное незнание и отсутствие у них соответствующих сведений. Здесь принципиальное значение имеет не сам факт дачи лицом заведомо ложных показаний, а то, что они будут положены в основу следственных версий, а значит, могут «увести» следователя от той важной информации, которая имеет значение для уголовного дела [6, с. 11].

Ситуация может развиваться и иначе: субъект допроса может утверждать, что показания следователю он дал под угрозами, испытывая страх за свою жизнь.

В любом случае целесообразно осуществлять аудио- и/или видеозапись следственного действия, что в дальнейшем поможет, во-первых, опровергнуть утверждение допрашиваемого о применении в отношении него в ходе допроса незаконного давления, угроз или иных противоправных действий со стороны следователя; во-вторых, изобличить ложные показания допрашиваемого лица путем полной или частичной демонстрации такой записи.

Усилить достоверность показаний допрашиваемого помогут собственноручно составленные им схемы, планы, иллюстрирующие определенные сведения. Например, план-схема расположения интересующих следствие объектов на определенном участке местности; дислокация участников незаконного вооруженного формирования при совершении незаконных действий; конструкция или схема изготовления оружия, боеприпасов и др.

Для получения эффективного результата следственного действия целесообразно использование психологических методов воздействия на субъект в зависимости от сложившейся ситуации. Так, если у следователя возникает уверенность в том, что допрашиваемое лицо предоставляет заведомо «заготовленные» сведения, необходимо отойти от хронологического изложения интересующих событий и задавать вопросы об обстоятельствах совершенных преступлений в различном порядке.

В зависимости от тактики поведения подозреваемого (обвиняемого) можно выделить несколько следственных ситуаций:

- подозреваемый (обвиняемый) оказывает активное противодействие органам предварительного следствия;
- подозреваемый (обвиняемый) оказывает пассивное противодействие органам предварительного следствия;
- подозреваемый (обвиняемый) не оказывает никакого противодействия органам предварительного следствия, в полном объеме дает показания по поводу совершенного деяния и его причастности к нему, идет на сотрудничество.

Содержание стадии возбуждения уголовного дела охватывает два действия, регламентированных законодателем: получение информации о преступлении и проверка ее на предмет содержания в ней признаков преступления с последующим документальным оформлением процессуального решения. Источниками информации о преступлении экстремистского характера могут являться:

- 1) результаты оперативно-розыскной деятельности, в том числе связанные с обнаружением складов с оружием, военной техникой, специальных средств, мест их изготовления и с обнаружением у лица документов, свидетельствующих о его причастности к деятельности экстремистской организации или незаконного вооруженного формирования;
- 2) факты вооруженного нападения участников экстремистской организации или незаконного воору-

женного формирования на людей;

3) захват территорий, строений;

4) задержание лиц, подготавливающих, совершающих или совершивших преступление экстремистского характера на любом из этих этапов;

5) получение в ходе расследования другого уголовного дела информации о преступной деятельности экстремистского характера и др.

Указанные обстоятельства являются сообщением о совершенном или готовящемся преступлении, полученным из иных источников, и образуют повод к возбуждению уголовного дела при наличии подтвержденных достаточных данных.

Наиболее распространенной ситуацией первоначального этапа расследования преступлений экстремистской направленности является то, когда информация о его признаках получена от сотрудников органов ФСБ, УСБ в ходе проведения как гласных, так и негласных оперативных мероприятий (оперативное наблюдение, негласный осмотр оперативных документов, их исследование, беседы с осведомленными о преступной деятельности лицами и т. п.). В связи с тем, что лицо, подозреваемое в совершении данного вида преступлений, может быть знакомо с методами работы оперативных подразделений, сотрудники, осуществляющие проверку сообщения, должны предусмотреть этот факт и подготовиться так, чтобы указанные действия были проведены неожиданно для преступника.

Если лицо категорически отрицает свое участие в незаконной деятельности преступного формирования, то применяется иная тактика допроса: сначала задаются вопросы, на которые будут получены правдивые показания, а затем постепенно осуществляется переход к тем, которые непосредственно интересуют следствие.

Таким образом, анализ и оценка противоправного события являются основой выдвижения следственной версии. Типичные ( типовые ) ситуации представляются характерными с точки зрения объема и содержания имеющейся информации на конкретном этапе расследования преступлений определенного вида. В связи с тем, что следственная ситуация зависит от полноты исходных данных ( информации ), её следовало бы назвать не типичной, а исходной следственной ситуацией.

Итак, следственная ситуация и криминалистическая версия тесно связаны между собой, одна вытекает из другой. Каждую категорию преступлений необходимо исследовать в полном объеме с целью получения наиболее достоверной и обоснованной информации, что в последующем будет влиять на эффективность расследования.

#### **Библиографический список**

1. Болвачев М. А. Использование социальных сетей при расследовании преступлений экстремистской направленности: автореф. дис. ... канд. юрид. наук. Калининград, 2022.

2. Макеева И. С., Харламова А. А. Преступления экстремистской направленности, посягающие на основы конституционного строя и безопасность государства: учебное пособие. Екатеринбург: Уральский юридический институт МВД России, 2018.

3. Бешукова З. М. К вопросу о понятии преступлений экстремистской направленности // Общество и право. 2011. № 1.

4. Борисов С. В. Проблемы уголовно-правового понятия преступлений экстремистской направленности // Закон и право. 2009. № 3.

5. Котов В. В. Организационные и тактические основы взаимодействия следователя и органов дознания при производстве отдельных следственных действий: автореф. дис. ... канд. юрид. наук. Екатеринбург, 2007.

6. Елфимов П. В., Виноградова О. П. Ложное алиби как элемент механизма противодействия расследованию преступлений // Известия Тульского государственного университета. Экономические и юридические науки. 2022. № 3.

#### **References**

1. Bolvachev M. A. The use of social networks in the investigation of extremist crimes: abstract. dis. ... cand. jurid. sciences. Kaliningrad, 2022.

2. Makeeva I. S., Kharlamova A. A. Extremist crimes encroaching on the foundations of the constitutional system and the security of the state: study guide. Yekaterinburg: Ural Law Institute of the Ministry of Internal Affairs of Russia, 2018.

3. Beshukova Z. M. On the question of the concept of extremist crimes // Society and law. 2011. No. 1.

4. Borisov S. V. Problems of the criminal-legal concept of crimes of extremist orientation // Law and law. 2009. № 3.

5. Kotov V. V. Organizational and tactical bases of interaction between the investigator and the bodies of inquiry in the production of individual investigative actions: abstract. dis. ... cand. jurid. sciences. Yekaterinburg, 2007.

6. Elfimov P. V., Vinogradova O. P. False alibi as an element of the mechanism of countering the investigation of crimes // Proceedings of Tula State University. Economic and legal sciences. 2022. № 3.

#### **Информация об авторе**

Виноградова Ольга Павловна – кандидат юридических наук, доцент

#### **Information about the author**

Vinogradova Olga P. – Candidate of Law, Associate Professor

Статья поступила в редакцию 31.07.2023; одобрена после рецензирования 15.09.2023; принята к публикации 18.12.2023

The article was submitted 31.07.2023; approved after reviewing 15.09.2023; accepted for publication 18.12.2023

## Некоторые аспекты исследования цифровых следов в процессе расследования мошенничеств, совершаемых с использованием сведений о пользователях средств сотовой связи

Дерюгин Роман Александрович

Уральский юридический институт МВД России, Екатеринбург, Россия, deryugin.r.a@mail.ru

**Аннотация.** В статье рассматриваются отдельные вопросы, связанные с исследованием в процессе расследования мошенничеств, совершаемых с использованием информации о пользователях средств сотовой связи, цифровых следов. Автор описывает некоторые особенности построения мобильной связи, порядок установления IMEI, IP-адреса или информации об IP-адресе пользователя, а также методы деанонимизации пользователя устройств с подключенным VPN. Проанализированы возможности современных аппаратно-программных комплексов, позволяющих извлекать и работать с данными пользователей средств сотовой связи.

**Ключевые слова:** мошенничество, информация, данные, средства связи, мобильная связь, пользователь, цифровые следы

**Для цитирования:** Дерюгин Р. А. Некоторые аспекты исследования цифровых следов в процессе расследования мошенничеств, совершаемых с использованием сведений о пользователях средств сотовой связи // Вестник Уральского юридического института МВД России. 2023. № 4. С. 72–76.

Original article

## Some aspects of researching digital trails in the process of investigating frauds committed using information about cellular communication users

Deryugin Roman A.

Ural Law Institute of the Ministry of the Interior of Russia, Yekaterinburg, Russia, deryugin.r.a@mail.ru

**Abstract.** The article discusses certain issues related to the research in the process of investigating fraud committed using information about users of cellular communications and digital traces. The author describes some features of building a mobile connection, the procedure for establishing IMEI, IP address or information about the user's IP address, as well as methods for de-anonymizing the user of devices with a connected VPN. The capabilities of modern hardware and software systems that allow extracting and working with user data of cellular communications equipment are analyzed.

**Keywords:** fraud, information, data, communications, mobile communications, user, digital traces

**For citation:** Deryugin R. A. Some aspects of researching digital trails in the process of investigating frauds committed using information about cellular communication users // Bulletin of the Ural Law Institute of the Ministry of the Interior of Russia. 2023. № 4. Pp. 72–76.

Современные процессы цифровизации отдельных направлений деятельности человека свидетельствующие о становлении информационного общества, не могли не оказать влияние на преступность. Несмотря на преимущественно положительные аспекты прогрессивных технических решений и эффективность использования информационно-телекоммуникационных технологий в жизни людей, преступность трансформировалась, перешла в новую сферу и ак-

тивно наращивает свое влияние на общество, что является негативной стороной научно-технического прогресса.

Отдельные виды преступлений, в том числе мошенничества, приобрели транснациональный характер именно за счет возможностей удаленного доступа, предоставляемого достижениями в области инфор-

мационно-телекоммуникационных технологий. Это обуславливает насущную потребность правоохранительных органов в формировании и совершенствовании методических основ выявления и рекомендаций по расследованию таких преступлений.

Кроме того, по данным МВД России, по-прежнему каждое четвертое преступление совершается с использованием ИТ-технологий. Около 70 % всех хищений – это кибермошенничества, из которых почти половина совершается с использованием сотовой связи (например, в 2020 г. – 217,6 тыс.).

В январе-августе 2023 г. сохраняется тенденция к увеличению количества – на 28,7 % – противоправных деяний в сфере информационно-телекоммуникационных технологий. Их удельный вес в числе всех преступных посягательств возрос до 32,9 %, а по тяжким и особо тяжким – до 56,4 %. Больше всего совершено дистанционных мошенничеств и краж. Раскрываемость киберпреступлений составила 29,9 %, в том числе совершенных с использованием сети «Интернет» – 28,8 %, расчетных (пластиковых) карт – 35,7 % [4]. Практика выявления и расследования мошенничеств, совершаемых с использованием персональных данных пользователей средствами мобильной связи, свидетельствует о том, что снижение количества данных преступлений произошло только в период с марта по июль 2022 года в связи с началом специальной военной операцией, в ходе которой «преступные колл-центры» были уничтожены или эвакуированы в центральную часть Украины.

Приведенные показатели вызывают определенное беспокойство со стороны правоохранительных органов и общества. Статистика обусловлена многочисленными проблемами, связанными с процессом расследования и особенностями использования преступниками новых технологических решений и программного обеспечения. В числе проблем, препятствующих своевременному направлению уголовных дел в суд, важное место занимают связанные с выявлением пользователей информационно-телекоммуникационного оборудования, что предопределенно активным распространением средств сокрытия идентификационной информации пользователей сети «Интернет», IP-адресов, серверов и ресурсов, находящихся вне юрисдикции Российской Федерации. Данный факт практически полностью исключает возможность получения криминалистически значимой информации.

Несмотря на это и на специфику способов совершения рассматриваемых мошенничеств, преимущественно основанных на методах социальной инженерии, предполагающей замену адреса пользователя в сети «Интернет», применение технологии «подменных» абонентских номеров посредством SIP-телефонии, в процессе совершения преступных действий остаются цифровые следы, порядок работы с которыми имеет определенные особенности, в отличие от работы с «традиционными» следами.

Разновидностей цифровых следов, которые могут быть предметом исследования при расследовании

мошенничеств, совершаемых с использованием сведений о пользователях средств сотовой связи, множество. В связи с этим справедливо отметить некоторые особенности построения мобильной связи, сущность которых заключается в том, что зона покрытия того или иного оператора связи представляет собой совокупность так называемых секторов. Данные сектора определяются зонами покрытия базовых станций (далее – БС). БС представляет собой оборудование и кабельную инфраструктуру оператора связи. Основной задачей той или иной БС оператора связи является предоставление абонентам оператора связи услуг связи (контента) в определенной зоне действия (обслуживания). При этом БС делят ту или иную зону покрытия на определенное количество секторов.

При взаимодействии с оператором мобильной связи можно запрашивать не только детализацию по тому или иному абонентскому номеру, но и сведения о БС с указанием их направленности, секторов. Данные сведения могут оказать помощь сотруднику правоохранительных органов при определении (установлении), например, адреса нахождения преступника с учетом конкретного сектора БС.

Абонентские устройства мобильной телефонной связи могут содержать следы преступления в виде информации: о IMEI – номере (номерах) устройства; набранных / полученных звонках; полученных / отправленных SMS-сообщениях; переписке и звонках с использованием таких приложений, как Skype, WhatsApp, Viber, Telegram и т. д.; переписке по электронной почте; о посещенных интернет-ресурсах; наличии программного обеспечения, следах его установки и работы.

Обратим внимание, что абонентский номер отражает полезную ориентирующую информацию, которая облегчает дальнейшую работу. Абонентский номер – это телефонный номер, однозначно определяющий (идентифицирующий) окончательный элемент сети связи или подключенную к сети подвижной связи абонентскую станцию (абонентское устройство) с установленным в ней (в нем) идентификационным модулем.

Например, абонентский номер: +7(8)9068050232. Первая цифра (+7(8)) определяет код страны. Цифры со второй по четвертую определяют принадлежность абонентского номера к региону или оператору сотовой связи. С пятой по одиннадцатую – определяют номер абонента.

Для того чтобы установить принадлежность номера абонента к оператору мобильной связи, необходимо обратиться за выпиской из реестра российской системы и плана нумерации «Федерального агентства связи» (<https://rossvyaz.gov.ru/deyatelnost/resursnumeracii/vypiska-iz-reestra-sistemy-i-plana-numeracii>). Это, в свою очередь, дает возможность в соответствии с полученными сведениями из выписки из реестра российской системы и плана нумерации «Федерального агентства связи» правильно организовать запрос. Если абонентом был осуществлен переход от одного оператора связи к другому оператору связи с

сохранением номера, то на первоначальном этапе не всегда можно получить достоверную информацию по оператору связи для формирования запроса.

IMEI – это уникальный номер, например, мобильного устройства (средства связи).

Например, IMEI: 337546363893261. Цифры с пятой по четырнадцатую уникального номера мобильного устройства определяют происхождение, модель и серийный номер мобильного устройства. Пятнадцатая цифра (3) уникального номера мобильного устройства – это контрольная цифра, не имеющая целевого значения.

В целях установления марки и модели мобильного устройства и других параметров можно воспользоваться специальными онлайн-сервисами, например, онлайн-сервисом [www.imei.info](http://www.imei.info).

IP-адрес – это уникальный идентификационный номер. Данный номер присваивается каждому девайсу при работе с ресурсами сети «Интернет».

Чаще всего при работе с мобильными устройствами сталкиваются с IP-адресом версии 4, который записывается в виде четырех десятичных чисел (0-255), разделенных точками, например, 212.49.112.159.

IP-адрес «выдается» вычислительному устройству (клиента (пользователя)), например, его оператором связи (интернет-провайдером).

На каждом сайте сети «Интернет» хранится как история соединений с его клиентами (пользователями), так и IP-адреса пользователей. При каждом посещении той или иной страницы сети «Интернет» клиент (пользователь) оставляет так называемый «цифровой след». По данному «цифровому следу» сотрудники правоохранительных органов могут частично идентифицировать клиента (пользователя) того или иного оператора связи (интернет-провайдера).

Сотрудники правоохранительных органов могут идентифицировать клиента того или иного оператора связи (интернет-провайдера), воспользовавшись, например, онлайн-сервисом [www.2ip.ru/whois/](http://www.2ip.ru/whois/). Идентифицировав оператора связи (интернет-провайдера) по имеющемуся IP-адресу клиента (пользователя), можно направить соответствующий запрос в адрес оператора связи (интернет-провайдера) для получения полных данных по клиенту (пользователю).

При рассмотрении вопросов, касающихся IP-адреса, следует отметить актуальную и широко применяемую интернет-провайдерами технологию NAT (Network Address Translation), которая отчасти влияет на процесс установления персональных данных лица, которому предоставлен конкретный IP-адрес.

Network Address Translation – это механизм в сетях TCP/IP, позволяющий изменять IP-адрес в заголовке пакета, проходящего через устройство маршрутизации трафика. Принимая пакет от локального компьютера, маршрутизатор смотрит на IP-адрес назначения. Если это локальный адрес, то пакет пересылается другому локальному компьютеру. Если нет, то пакет надо переслать наружу, в Интернет. Маршрутизатор подменяет обратный IP-адрес пакета на свой внешний (видимый из Интернета) IP-адрес и меняет номер

порта (чтобы различать ответные пакеты, адресованные разным локальным компьютерам). Комбинацию, нужную для обратной подстановки, маршрутизатор сохраняет у себя во временной таблице<sup>1</sup>.

Данный механизм давно актуален и широко применим, и если технология NAT используется российским оператором связи или провайдером, то процесс установления интересующего следствия IP-адреса, как правило, не вызывает затруднений ввиду оснащения наших компаний системой СОРМ<sup>2</sup>. Некоторые затруднения технического плана могут возникнуть, если необходимо определить IP-адрес конкретного устройства, подключенного к локальной корпоративной сети. В данном случае специалисту понадобится определенное время для анализа log-файлов и сетевого трафика для установления интересующего устройства.

Установив IP-адрес и точное время его использования в сети, можно узнать адрес нахождения устройства, с которого работал преступник. Установление местонахождения преступника по IP-адресам усложняет использование им легко доступных средств анонимизации (например, VPN). Смысл виртуальной частной сети заключается в том, что пользователь Интернета, перед тем как выйти на сайт, подключается к серверу третьего лица, как правило, локализуясь на территории иного государства. Таким образом, в истории соединений сайта остается не IP-адрес пользователя, а IP-адрес использованного им VPN-сервера.

Установив компанию, обслуживающую VPN, необходимо запросить данные об IP-адресе пользователя в БСТМ, указав максимальную имеющуюся информацию о временных промежутках выхода в Интернет и IP-адреса интернет-ресурсов, к которым осуществлялось обращение. Большое количество VPN принадлежит иностранным интернет-провайдерам, в адрес которых возможно направить запрос через Интерпол по международным запросам в рамках расследования уголовных дел. Для сокрытия своего адреса киберпреступники используют различные анонимные компьютерные сети и сервисы, специально созданные для этих целей.

VPN-сервисы – услуга, обеспечивающая шифрование сетевого трафика пользователя между его компьютером и VPN-прокси-сервером, который является шлюзом выхода в сеть «Интернет» и, соответственно, скрывает реальный IP-адрес пользователя. Преступники предпочитают сервисы, находящиеся в юрисдикции других государств и не требующие подтверждения персональных данных при регистрации, а также предоставляющие большой выбор стран,

<sup>1</sup> URL: [https://www.smart-soft.ru/blog/tehnologija\\_preobrazovaniya\\_setevyh\\_adresov\\_nat](https://www.smart-soft.ru/blog/tehnologija_preobrazovaniya_setevyh_adresov_nat) (дата обращения: 07.10.2023).

<sup>2</sup> СОРМ (Система технических средств для обеспечения функций оперативно-розыскных мероприятий) – комплекс технических средств и мер, предназначенных для проведения оперативно-розыскных мероприятий в сетях телефонной, подвижной и беспроводной связи и радиосвязи.

где расположены серверы-шлюзы (прокси). Если им требуется более высокий уровень конспирации, киберпреступники могут арендовать у провайдеров хостинговых услуг вычислительные мощности практически в любой точке мира, на которых настраиваются собственные VPN-серверы либо виртуальные машины, с которых, используя сторонние VPN-сервисы, производится выход в сеть «Интернет».

Важно отметить, что VPN-сервисы, даже платные, не гарантируют полную анонимность. Деанонимизировать пользователя устройства с подключенным VPN позволяют следующие цифровые следы: журналы VPN, в которых записывается личная информация (данные для входа в систему, адрес электронной почты, платежные данные, временные метки соединения, данные пропускной способности и т. д.); сторонние cookie-файлы, с помощью которых рекламодатели узнают предпочтения пользователя и адаптируют под него рекламу, что является нарушением конфиденциальности, но, с другой стороны, позволяет правоохранительным органам установить данные пользователя; отпечатки браузера, которые используют веб-сайты для идентификации браузера пользователя, операционной системы и получения информации о том, какие cookie-файлы принимает пользователь (VPN не может помешать веб-сайтам отслеживать указанные данные); информация, которой пользователь делится в социальных сетях [2, с. 34].

Деанонимизировать пользователя с VPN также можно с помощью специального программного обеспечения или сервисов при проведении оперативно-розыскных мероприятий, а также в рамках аналитической работы по поиску данных о пользователе из открытых источников, требующей определенных специальных знаний в области функционирования информационно-телекоммуникационных сетей и программного обеспечения. Методика такой аналитической работы основана на установлении максимально возможных цифровых следов преступника с помощью открытых источников, данных, полученных с сайтов социальных сетей, мобильных приложений, сервисов по получению информации об абонентском номере и его геолокации, онлайн-сервисов, позволяющих установить активность пользователя в сети. Как правило, совокупность полученных сведений позволяет сформировать запросы в соответствующие организации (например, служба безопасности социальной сети, сайтов объявлений или электронного кошелька, интернет-провайдеров) об одном или нескольких IP-адресах, которые, вероятнее всего, принадлежат интересующему следствие лицу.

Еще одним ценным источником криминалистически значимой информации, относящимся к числу цифровых следов, являются данные геопрозрачной информации. Получившие широкое распространение навигационные приложения, присутствующие в стандартном наборе приложений большинства смартфонов (например, GoogleMaps, Яндекс.Карты и т. п.) используют геоданные мобильных устройств (сведения о их местоположении в

определенный момент времени), чтобы показывать более точные результаты поиска на карте, строить более удобные для пользователя маршруты и формировать персональные подсказки. Данные о перемещениях мобильного устройства (смартфона с функцией геолокации) постоянно отправляются на серверы компании – поставщика услуг геолокации и (или) сохраняются непосредственно во встроенной памяти смартфона (в зависимости от настроек приложения геолокации).

В основе работы программ геолокации лежит использование сигналов ГЛОНАСС- или GPS-передатчиков, которыми оснащается подавляющее большинство современных мобильных устройств (смартфонов). При невозможности приема сигнала ГЛОНАСС или GPS геолокационные приложения могут использовать информацию базовых станций мобильной связи для приблизительного определения местоположения абонента.

К числу тактических задач расследования, решению которых может способствовать использование геопрозрачной информации, относятся: установление фигурантов и возможных свидетелей преступления; розыск лиц; установление места и обстоятельств совершения преступления; установление средств совершения преступления; установление алиби лица; розыск похищенного имущества; установление факта и времени нахождения лица в определенном месте; проверка показаний о месте и времени определенного события; установление длительности нахождения лица в определенном месте; проверка факта совместного нахождения разных лиц.

Для качественного и быстрого изъятия цифровых следов предназначены специальные современные аппаратно-программные комплексы (например, «Мобильный криминалист», Belkasoft, SecureView 3, MOBILedit, MicroSystemation, XRY и др.). Перечисленное программное обеспечение и аппаратно-программные комплексы могут быть использованы в рамках проведения осмотра места происшествия, осмотра предмета и компьютерной экспертизы; их применение позволяет извлечь необходимую информацию с технических устройств, имеющую значение для расследования уголовного дела.

В правоохранительных органах наибольшую популярность приобрел аппаратно-программный комплекс «Мобильный криминалист».

Аппаратно-программный комплекс «Мобильный криминалист» обладает возможностью изъятия информации, хранящейся в мобильном телефоне, компьютерном устройстве, а также в облачном хранилище (iCloud, Microsoft OneDrive, AmazonDrive и др.), даже если устройство является заблокированным.

Программа позволяет извлекать данные из мобильных устройств и их резервных копий. Построение работы осуществляется за счёт декодирования аппаратных ключей шифрования различных операционных систем, включая «Android» и «iOS», в результате чего программное обеспечение предоставляет полный образ исследуемого устройства, в том числе

данные шифрованного приложения, которые извлекаются и расшифровываются в максимальном объеме и являются полностью идентичными данным приложения на устройстве.

Особенность использования данных устройств заключается в том, что извлечению и систематизации с построением структурированного отчета подлежат и удаленные данные, устройства позволяют войти в систему в обход паролей и логинов (либо распознавая их), работать с мобильными устройствами без аккумулятора либо отдельно с SIM-картой.

Извлеченная из мобильного устройства информация может:

- напрямую изобличать лицо в совершении преступления (видео, фото совершенного преступления, SMS-сообщения о совершенном преступлении (например, уведомление заказчика об убийстве, переписка, в которой лицо угрожает убийством, совершает вымогательство, предложение посредничества во взяточничестве, развратные действия, преступления экстремистского характера и др.);

- косвенно указывать на линию поведения лица, возможную причастность его к совершенному преступлению (закладки на сайтах, пометки в календаре, соответствующие экстремистским взглядам видео и фото, переписка, опровержение алиби и т. д.);

- способствовать установлению иных обстоятельств, имеющих значение для дела [1, с. 24].

Целесообразность применения аппаратно-программных комплексов в ходе работы с мобильными устройствами не вызывает сомнений. К сведению, apple iphone до 12 серии легко поддаются взлому.

Справедливо заметить, что в большинстве случаев при совершении мошеннических действий преступники используют цифровой след, который оставляют сами пользователи сети «Интернет» на своих устройствах и браузерах при проведении платежей (данные об экране и операционной системе, часовом поясе, заголовках, которые браузер отправляет серверу), и данные, собираемые на основе расширенной аналитики и алгоритмов машинного обучения, в том числе файлы cookie, super cookie и цифровые привычки пользователь<sup>1</sup>. Так, эксперты Лаборатории Касперского в 2019 г. обнаружили целый подпольный интернет-магазин по продаже личных данных пользователей сети «Интернет», а также браузер со встроенным генератором цифрового следа, используя который, мошенники воспроизводили сетевую активность пользователя в браузере и на прокси-сервере, а затем с помощью украденных логина и пароля входили в его аккаунт и проводили онлайн-операции [3].

Таким образом, при расследовании мошенничеств, совершаемых с использованием персональных данных пользователей мобильных устройств связи, важно понимать, что следовая картина имеет особое криминалистическое значение для процесса

расследования, как на первоначальном, так и на последующем этапе расследования. Цифровые следы, информация о пользователе (абонентском номере или абонентском устройстве), которую следователь может получить из открытых источников, являются ориентиром для построения и проверки криминалистических версий, а также планирования не только отдельных следственных действий, но и для расследования в целом.

#### **Библиографический список**

1. Багмет А. М., Скобелин С. Ю. Извлечение данных из электронных устройств как самостоятельное следственное действие // Право и кибербезопасность. 2013. № 2. С. 22–27.

2. Дерюгин Р. А., Иванов В. Ю., Мосина С. В., Мосин И. В. Особенности расследования мошенничества, связанного с получением доступа к персональным данным пользователей сети «Интернет»: учебное пособие. Екатеринбург: Уральский юридический институт МВД России, 2022. 181 с.

3. Лаборатория Касперского обнаружила интернет-магазин цифровых личностей. URL: <https://plusworld.ru/daily/cat-security-and-id/post-428359>.

4. Состояние преступности в России за январь – август 2023 года: сборник статистики и аналитики МВД России. URL: <https://мвд.рф/dejatelnost/statistics>.

#### **References**

1. Bagmet A. M., Skobelin S. Yu. Data extraction from electronic devices as an independent investigative action // Law and cybersecurity. 2013. No. 2. Pp. 22–27.

2. Deryugin R. A., Ivanov V. Yu., Mosina S. V., Mosin I. V. Features of fraud investigation related to obtaining access to personal data of Internet users: textbook. Yekaterinburg: Ural Law Institute of the Ministry of Internal Affairs of Russia, 2022. 181 p.

3. Kaspersky Lab has discovered an online store of digital personalities. URL: <https://plusworld.ru/daily/cat-security-and-id/post-428359>.

4. The state of crime in Russia for January – August 2023: collection of statistics and analytics of the Ministry of Internal Affairs of Russia. URL: <https://мвд.рф/dejatelnost/statistics>.

#### **Информация об авторе**

Дерюгин Роман Александрович – кандидат юридических наук

#### **Information about the author**

Deryugin Roman A. – Candidate of Law

Статья поступила в редакцию 05.06.2023; одобрена после рецензирования 19.06.2023; принята к публикации 18.12.2023

The article was submitted 05.06.2023; approved after reviewing 19.06.2023; accepted for publication 18.12.2023

<sup>1</sup> Cookie-файл – это фрагмент данных, который интернет-сайт передает в интернет-браузер (Google Chrome, Mozilla Firefox и др.) своего нового пользователя, чтобы «запомнить» его.

Научная статья  
УДК 343.98

## Особенности исследования обстановки совершения ятрогенных преступлений

Елфимов Павел Васильевич  
Уральский юридический институт МВД России, Екатеринбург, Россия, elfimovpv@mail.ru

**Аннотация.** В статье рассматриваются криминалистические особенности исследования обстановки совершения ятрогенных преступлений, к которым помимо пространственно-временных элементов относятся также психосоматическое состояние пациента и порядок оказания медицинской помощи. Актуальность темы исследования предопределяется растущим числом осложнений в процессе или после оказания медицинской помощи в виде причинения медицинскими работниками по неосторожности смерти или тяжкого вреда здоровью пациентам.

**Ключевые слова:** обстановка совершения преступления, пространственно-временные элементы, порядок оказания медицинской помощи, следственный осмотр, допрос, судебно-медицинская экспертиза

**Для цитирования:** Елфимов П. В. Особенности исследования обстановки совершения ятрогенных преступлений // Вестник Уральского юридического института МВД России. 2023. № 4. С. 77–80.

Original article

## Features of the study of the situation the commission of iatrogenic crimes

Elfimov Pavel V.  
Ural Law Institute of the Ministry of the Interior of Russia, Yekaterinburg, Russia, elfimovpv@mail.ru

**Abstract.** The article deals with the peculiarities of the crime situation of the type in question, which, in addition to the spatio-temporal elements, also includes the psychosomatic state of the patient, the procedure for providing medical care. With this in mind, recommendations are given for conducting an inspection of the scene of the incident, documents, computer and medical equipment used in providing assistance to the victim.

**Keywords:** crime scene, spatio-temporal elements, order of medical care, investigative examination, interrogation, forensic medical examination

**For citation:** Elfimov P. V. Features of the study of the situation the commission of iatrogenic crimes // Bulletin of the Ural Law Institute of the Ministry of the Interior of Russia. 2023. № 4. Pp. 77–80.

Расследование преступления в обобщенном образном понимании представляет собой восстановление события преступления, проводимое путем исследования обнаруженных, зафиксированных следов отражения произошедшего. Собранные и проверенные в установленном порядке следы являются средствами раскрытия преступления, а также установления лица, его совершившего.

В ходе проведения следственного действия собирается любая информация, имеющая значение при раскрытии правонарушения. Вместе с этим в поиске, обнаружении и фиксации следов преступлений, а значит и в формировании криминалистически значимой информации, особое значение отводится специальным методикам и приемам расследования.

В процессе развития уголовно-процессуальной науки и криминалистики выработано негласное правило, касающееся квалифицированного проведения любого следственного действия. Здесь речь идет не только о законности, но и грамотном и своевременном использовании при этом тактических и иных приемов и методик.

При проведении любого расследования могут встречаться ошибки, зависящие от человеческого фактора. Вместе с тем каждый руководитель подразделения органа дознания или следствия должен стремиться к минимизации таких отклонений, одним из направлений такой работы может стать в том числе и

качественное исследование обстановки совершения преступления. Кроме того, при планировании расследования следует обязательно учитывать особенности применения и использования отдельных криминалистических средств, методик, приемов, грамотный выбор которых способствует повышению эффективности конкретного следственного действия, направленного на получение искомой материальной информации.

Большинство ятрогенных преступлений составляют преступления против жизни и здоровья. А потерпевшим в этих случаях может быть пациент (то есть лицо, обратившееся в медицинскую организацию), находящийся в беспомощном состоянии, например, парализованный больной, недееспособное лицо и т. п. Это обусловлено тем, что медицинская деятельность напрямую связана с жизнью и здоровьем лиц, обратившихся за помощью к медицинским работникам, а ее неквалифицированное оказание особо опасно в случаях, когда человек не в полной мере может себя обслужить или не в полной мере осознает происходящее.

На сегодняшний день ятрогенные преступления в основном относятся к числу латентных, так как достаточно трудно отделить преступные деяния от несчастных случаев. Выявление в действиях медика элементов преступления напрямую зависит от уровня компетентности следователя. Безусловно, сопоставление оказания помощи с имеющимися правилами и стандартами, а также назначение судебных экспертиз поможет верно квалифицировать тот или иной случай. Усиление системы контроля при обследовании пациентов, например, готовящихся к операциям, могло бы частично решить данную проблему. Во-первых, введение комиссионного определения плана лечения для конкретного лица способствовало бы более качественно проследить за его последующим выздоровлением и отграничить факты постороннего вмешательства от действий со стороны лечащего врача. Во-вторых, появилась бы возможность фиксации каких-либо нанесенных лечащими врачами повреждений, которые не относятся применяться к конкретной процедуре лечения и не могли применяться.

В нашей стране на сегодняшний день фиксируется немного случаев совершения ятрогенных преступлений именно медицинскими работниками. Сложность квалификации заключается в том, что объективно их действия могут выглядеть как преступная халатность, но следует учитывать, что для разграничения последней согласно уголовному законодательству необходимо наличие одного из основных признаков специального субъекта: медицинский работник должен быть должностным лицом.

Всемирная организация здравоохранения отмечает, что 9 % ошибок при оказании медицинской помощи допускаются и считаются нормой. По последним данным частота выявления дефектов при оказании медицинской помощи в Российской Федерации превышает допустимое значение почти в 4 раза и состав-

ляет 35 % [1]. В связи с этим требуется тщательное изучение каждого случая и анализ особенностей совершения противоправного деяния.

Обстановка совершения деяния включает в себя совокупность различных факторов. Когда завершено изучение общей картины происшествия, следователь приступает к анализу каждого предмета в отдельности, выявляет не только легко обнаруживаемые визуальные материальные следы на конкретном участке, но и выстраивает поиск скрытых, не проявляющих себя (невидимых) предметов. Все это осуществляется до использования технико-криминалистических средств и приемов. При этом следователем выстраивается логическая модель, включающая в себя план местности, алгоритм поведения лица, совершившего преступление, возможные пути его отступления и многое другое. С учетом данной схемы криминалистикой разрабатываются и предлагаются типовые последовательные (пошаговые) инструкции по применению криминалистических средств и приемов, включающие в себя характеристику средств, последовательность их использования, описание разновидностей следов и т. д.

При этом отметим точное замечание ученых, что на практике следователь каждый раз оказывается один на один с реальной обстановкой места происшествия, поэтому правильность его действий напрямую зависит от особенностей воздействия окружающей среды на его сознание и от возможности противодействия объективным факторам при проведении расследования [2].

Представляется необходимым акцентировать внимание на проблеме участия специалиста-криминалиста при исследовании обстановки совершения преступления и при производстве следственных действий. Их роль (значение) в получении материально отображаемой криминалистически значимой информации с учетом развития современных технологий постоянно возрастает. Порядок участия в производстве следственного действия специалиста-криминалиста определяется различными нормативными положениями.

В настоящее время идет тенденция назначения экспертиз по ятрогенным преступлениям в экспертные учреждения другого региона, не того, где проводится следствие или доследственная проверка. Это обусловлено желанием получить объективное заключение. Презумпция недоверия к экспертам связана с так называемой цеховой солидарностью врачей, чья профессиональная деятельность становится предметом проверки, и тех, кто выступает в роли экспертов. Особенно если и те, и другие получали образование в одних и тех же учебных заведениях и работают в одном городе или области. Естественно, они могут быть знакомы между собой, контактировать по профессиональным вопросам, что, по мнению правоохранителей, может поставить под сомнение объективность выводов экспертов [3, с. 107].

Статья 24 Федерального закона от 31 мая 2001 г. № 73-ФЗ «О государственной экспертной деятельности в Российской Федерации» закрепляет право отдельных участников процесса присутствовать при проведении экспертизы, давать объяснения и задавать вопросы, относящиеся к ее предмету, исключив из этого списка свидетелей и потерпевших. Пункт 5 ч. 1 ст. 198 Уголовно-процессуального кодекса РФ ставит право подозреваемого, обвиняемого и защитника присутствовать при производстве экспертизы, давать объяснения и задавать вопросы в зависимости от разрешения следователя. Последние, как показывает практика, в большинстве случаев от дачи такого разрешения уклоняются.

С точки зрения тактики расследования дел о дефектах оказания медицинской помощи, присутствие при проведении экспертизы как врача, чьи действия или бездействие оцениваются в уголовно-правовом аспекте, так и следователя, которому предстоит дать правовую оценку событию, весьма целесообразно. Помимо возможности быстрого ознакомления следователя освоиться с медицинской спецификой, это поможет избежать волокиты, например, если в присутствии следователя выяснится необходимость получения экспертами дополнительных материалов, вопрос может быть решен оперативно, без приостановления экспертизы на время направления следователю соответствующего ходатайства и до представления нужных материалов.

Особое внимание необходимо обратить на то, что экспертам следует направлять подлинники врачебных документов либо, в крайнем случае, заверенные копии, которые в соответствии с уголовно-процессуальным законодательством могут использоваться в качестве доказательств. Опытные специалисты настаивают на том, что производство судебных экспертиз на основе копий документов не должно быть правилом. Кроме того, рекомендуется еще до возбуждения уголовного дела изучить результаты ведомственной служебной проверки по факту ненадлежащего оказания (либо неоказания) медицинской помощи, а если таковая не проводилась, то настоять на ее проведении независимыми квалифицированными специалистами [4, с. 187].

Разумеется, первостепенное значение имеет грамотная постановка вопросов экспертам, способствующая всестороннему выяснению аспектов дела в полном объеме. Правильно организованное назначение экспертизы включает в себя:

- полноценный сбор необходимых данных не только на основании медицинских документов, но и на основании объяснений или показаний осведомленных лиц, а также путем изучения лабораторных материалов и административно-хозяйственных сведений (например, о наличии определенных лекарств или о состоянии медицинского оборудования);
- выбор квалифицированных и независимых экспертов;
- обеспечение прав участников процесса.

Именно эти составляющие могут считаться залогом качественного доследственного и следственного производства.

Любая информация, имеющее значение при раскрытии ятрогенных преступлений, собирается в ходе проведения следственных действий, объем проведения которых напрямую зависит от избранных средств, методик и приемов расследования.

Таким образом, отсутствие должного статистического учета, неупорядоченность законодательства в области здравоохранения, высокая латентность, порождаемая спецификой медицинских знаний и тесным профессиональным взаимодействием медицинских работников и сотрудников экспертно-криминалистических подразделений органов внутренних дел (в частности по возможному скрытию преступлений, совершенных коллегами), приводит к значительному росту уровня ятрогенных преступлений.

#### **Библиографический список**

1. Гришин С. М. Преступления, совершенные медицинскими работниками вследствие ненадлежащего исполнения своих профессиональных обязанностей (по материалам судебной практики Европейской части России 2015–2017 гг.) // Медицина. 2018. № 1. URL: <http://www.fsmj.ru/download/21/01.pdf>.
2. Виноградова О. П., Елфимов П. В. Обстановка совершения преступления как ключевой элемент криминалистической характеристики половых преступлений против несовершеннолетних // Теория и практика расследования преступлений: материалы X Международной научно-практической конференции. Краснодар, 2022.
3. Елфимов П. В., Виноградова О. П. К вопросу о социальной обусловленности криминализации ятрогенных преступлений // Алтайский юридический вестник. 2023. № 2 (42).
4. Куликов В. И. Некоторые вопросы изучения обстановки совершения преступления // Проблемы интенсификации деятельности по расследованию преступления. Свердловск, 1987.

#### **References**

1. Grishin S. M. Crimes committed by medical workers as a result of improper performance of their professional duties (based on the materials of judicial practice of the European part of Russia 2015–2017) // Medicine. 2018. No. 1. URL: <http://www.fsmj.ru/download/21/01.pdf>.
2. Vinogradova O. P., Elfimov P. V. Crime scene as a key element of criminalistic characteristics of sexual crimes against minors // Theory and practice of crime investigation: materials of the X International Scientific and Practical Conference. Krasnodar, 2022.
3. Elfimov P. V., Vinogradova O. P. On the question of the social conditionality of criminalization of iatrogenic crimes // Altai Legal Bulletin. 2023. № 2 (42).
4. Kulikov V. I. Some questions of studying the crime scene // Problems of intensification of crime investigation activities. Sverdlovsk, 1987.

***Информация об авторе***

Елфимов Павел Васильевич – доктор медицинских наук, профессор, член-корреспондент Академии медико-технических наук, заслуженный врач Российской Федерации

***Information about the author***

Elfimov Pavel V. – Doctor of Medical Sciences, Professor, Corresponding Member of the Academy of Medical and Technical Sciences, Honored Doctor of the Russian Federation

Статья поступила в редакцию 31.07.2023; одобрена после рецензирования 15.08.2023; принята к публикации 18.12.2023

The article was submitted 31.07.2023; approved after reviewing 15.08.2023; accepted for publication 18.12.2023

## Повышение эффективности технико-криминалистических средств в решении задач судебно-баллистических экспертиз

Латышов Игорь Владимирович

Санкт-Петербургский университет МВД России; Санкт-Петербургский политехнический университет  
Петра Великого, Санкт-Петербург, Россия, [latyshov@gmail.com](mailto:latyshov@gmail.com),  
<https://orcid.org/0000-0003-3441-1556>

**Аннотация.** В статье рассмотрены вопросы разработки и использования в решении задач судебно-баллистической экспертизы современных аппаратно-программных комплексов и технических средств, призванных повысить эффективность проводимых экспертных исследований. Раскрыты возможности аппаратно-программного комплекса «POISC-МС» в производстве измерений следов огнестрельного оружия на выстреленных пулях и стреляных гильзах, их разметке и фотографировании, рассмотрены приемы сравнения следов с помощью программных функций «ломаный сплиттер», «рельеф», «калька». Во взаимодействии с разработчиками криминалистической техники автором предложен прием построения «геометрических лекал» на основе следов огнестрельного оружия на стреляных гильзах, приведены рекомендации по проведению их сравнения. Раскрыто влияние формы поврежденного при выстреле объекта на отложение на нем дополнительных следов выстрела. Отмечено, что на плоских и изогнутых мишенях следы выстрела отображаются по-разному. Предложено использование разработанного автором устройства для экспериментальной стрельбы, которое позволяет подготовить экспериментальные мишени с учетом анатомических особенностей поврежденного участка тела человека. Все это поможет избежать ошибок в анализе дополнительных следов выстрела на объектах, поступающих на экспертное исследование для решения задач о направлении и дистанции близкого выстрела.

**Ключевые слова:** технико-криминалистическое средство, судебно-баллистическая экспертиза, аппаратно-программный комплекс, огнестрельное оружие, следы

**Для цитирования:** Латышов И. В. Повышение эффективности технико-криминалистических средств в решении задач судебно-баллистических экспертиз // Вестник Уральского юридического института МВД России. 2023. № 4. С. 81–85.

Original article

## Improving the efficiency of technical and forensic tools in solving the tasks of forensic ballistics examinations

Latyshov Igor V.

St. Petersburg University of the Ministry of Internal Affairs of Russia;  
Peter the Great St. Petersburg Polytechnic University, St. Petersburg, Russia, [latyshov@gmail.com](mailto:latyshov@gmail.com),  
<https://orcid.org/0000-0003-3441-1556>

**Abstract.** The article deals with the development and use of modern hardware and software complexes and technical means designed to increase the effectiveness of expert research in solving the problems of forensic ballistics examination. The possibilities of the hardware and software complex «POISC-MC» in the production of measurements of traces of firearms on fired bullets and spent cartridges, their marking and photographing are disclosed, techniques for comparing traces using the software functions «polyline splitter», «relief», «tracing paper» are considered. In cooperation with the developers of forensic technology, the author suggests a method for constructing «geometric patterns» based on traces of firearms on spent cartridges, and provides recommendations for their comparison. The influence of the shape of an object damaged by a shot on the deposition of additional traces of a shot on it is revealed.

It is noted that on flat and curved targets, the traces of the shot are displayed differently. It is proposed to use the device developed by the author for experimental shooting, which allows you to prepare experimental targets taking into account the anatomical features of the damaged area of the human body. All this makes it possible to avoid errors in the analysis of additional traces of a shot on objects coming to expert research to solve problems about the direction and distance of a close shot.

**Keywords:** technical and forensic means, forensic ballistics examination, hardware and software complex, firearms, traces

**For citation:** Latyshov I. V. Improving the efficiency of technical and forensic tools in solving the tasks of forensic ballistics examinations // Bulletin of the Ural Law Institute of the Ministry of the Interior of Russia. 2023. № 4. Pp. 81–85.

Судебно-баллистическая экспертиза на протяжении уже многих лет подтверждает свою эффективность в формировании доказательственной информации по рассматриваемым правоохранительными органами и судами уголовным делам, делам об административных правонарушениях.

На разных этапах приоритет в ее развитии определяется состоянием научных или методических основ, появлением новых видов объектов исследования, поиском эффективных технико-криминалистических средств и методов решения экспертных задач. При этом появление новых технических средств нередко существенным образом расширяло возможности познания объектов экспертного исследования, определяло необходимость их интеграции в структуру имеющихся экспертных методик.

Так, изобретение и производство в 1920–1930 гг. сравнительных микроскопов открыло новые перспективы проведения и высокую результативность сравнений следов огнестрельного оружия на выстреленных пулях и стреляных гильзах [1, с. 11–12; 2, с. 11].

В настоящее время уровень научно-методического обеспечения производства судебно-баллистической экспертизы является достаточно высоким. Вместе с тем интенсивность использования ею современных образцов криминалистической техники значительно ниже у судебных экспертиз, использующих современные модели аналитических приборов, иное оборудование и инструменты исследования (судебная экспертиза материалов, веществ и изделий, компьютерная экспертиза и т. д.).

В сложившейся ситуации важно определить, какие направления деятельности судебного эксперта в должной степени не обеспечены современными технико-криминалистическими средствами и методами, а также сформулировать рабочие характеристики планируемых к разработке средств и методов.

По факту речь идет об инновационной составляющей в деятельности судебного эксперта, а также о вопросах организации его взаимодействия с инженерными работниками, производителями криминалистической техники.

Следует сказать, что потребности криминалистического исследования объектов сегодня обеспечиваются путем разработки новых, а также совершенствования имеющихся собственных технико-криминалистических средств и методов, инте-

грации передовых достижений смежных с криминалистикой и судебной экспертизой областей научных знаний. При этом приоритет в выборе инновационных технико-криминалистических средств и методов все больше отдается расширению их функциональных сторон, реализуемых, как правило, в совокупности с ресурсами специального программного обеспечения.

В качестве примера такого инновационного технико-криминалистического средства можно рассматривать аппаратно-программный комплекс «POISC-МС»<sup>1</sup>.

Возможностями комплекса охвачены не только функции получения фотографических изображений высокого качества объектов и следов на них, но и проведение широкого спектра действий по их измерению, разметке, моделированию, сравнению и т. п. – все это обеспечено технологическими и программными ресурсами прибора [3, с. 251–256].

Технологически сложные экспертные задачи сравнения, аргументации и иллюстрирования полученных результатов при использовании аппаратно-программного комплекса могут быть выведены на новый, более высокий организационный и методический уровень.

Так, в частности, автором во взаимодействии со специалистами ООО «СДЦ инжиниринг» разработаны новые приемы и инструменты сравнения следов огнестрельного оружия на стреляных гильзах.

В ходе сравнения средствами аппаратно-программного комплекса «POISC-МС» обеспечивается измерение и разметка следов на стреляных гильзах, построение геометрических лекал следов на основе их формы, размеров, локализации и взаимного расположения на торце донной части гильзы (рис. 1–2).

С помощью программных функций «ломаный сплиттер» и «калька» предоставляется возможность сравнения полученных геометрических лекал (рис. 3–4). Важно, что аппаратный «разрез» изображений (лекал) функцией «ломаный сплиттер» позволяет эксперту проведение совмещения по криминалистически значимым участкам следов. Функция «калька» обеспечивает наложение следов, что в случае сравнения четко различимого контура сравниваемых геометрических лекал делает результаты сравнения весьма убедительными.

<sup>1</sup> Разработан и производится ООО «СДЦ-инжиниринг» г. Санкт-Петербург.



Рис. 1. Измерение и разметка признаков в статических следах огнестрельного оружия на стреляных гильзах и построение их геометрических лекал



Рис. 2. Геометрические лекала следов на сравниваемых гильзах

Предлагаемые инструменты и приемы сравнения дополняют возможности инструментальных методов, традиционно используемых экспертом-баллистом при проведении идентификационных экспертных

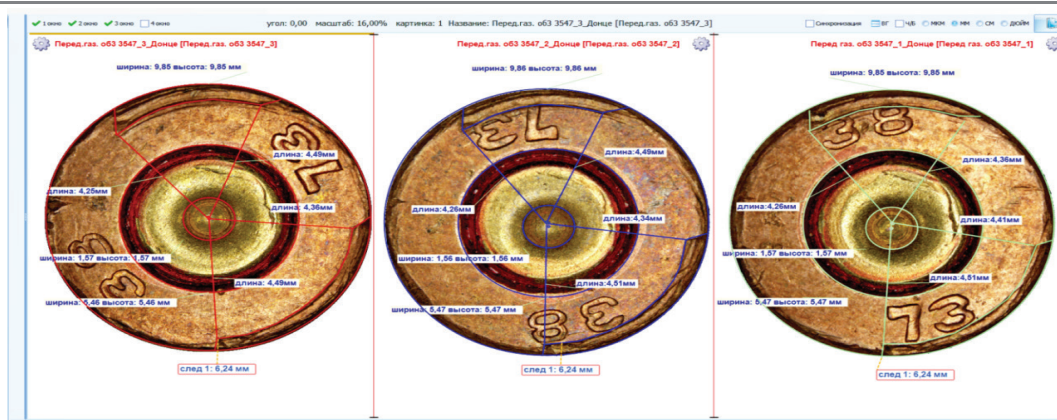
исследований, расширяют возможности познания объектов, способствуют повышению эффективности их результатов в раскрытии и расследовании преступлений.

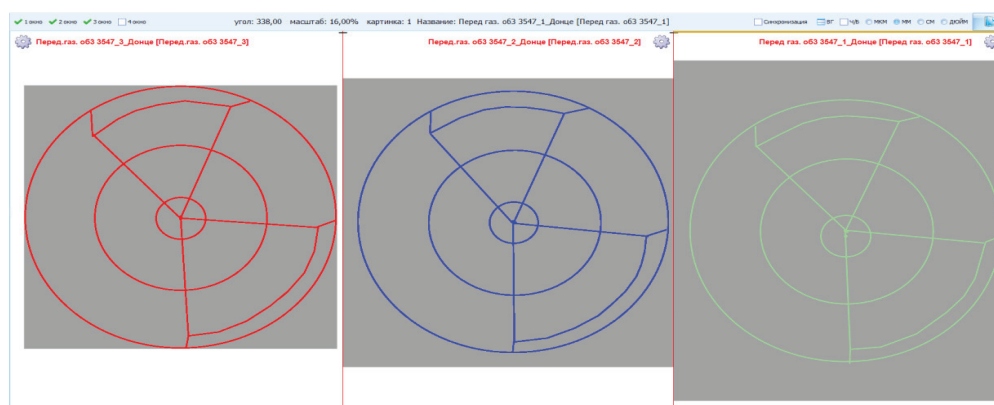

Рис. 3. Сравнение геометрических лекал следов на сравниваемых гильзах с помощью функции «ломаный сплиттер»



Рис. 4. Наложение геометрических лекал следов на сравниваемых гильзах с помощью функции «калька»

Далее, получение объективной информации о следах применения огнестрельного оружия на выстреленных пулях, стреляных гильзах и поврежденных в результате выстрела преградах в немалой степени зависит и от того, насколько точно экспертом-баллистом определены условия, в которых произошел выстрел.

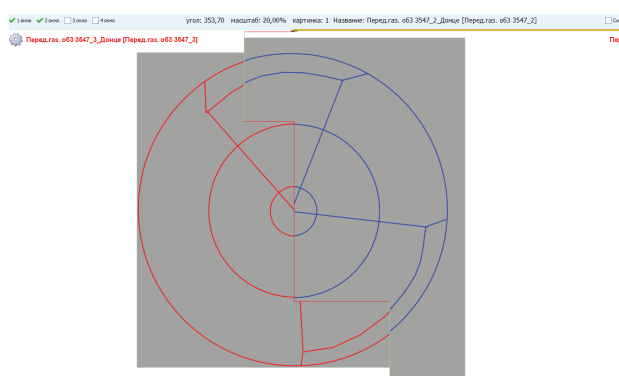
Одним из них есть основания считать фактор формы поврежденной при выстреле преграды.

Практика производства судебно-баллистических экспертиз в вопросе определения направления и дистанции, как правило, оставляет без должного внимания фактор формы повреждаемого объекта, проводя анализ и сравнение следов близкого выстрела

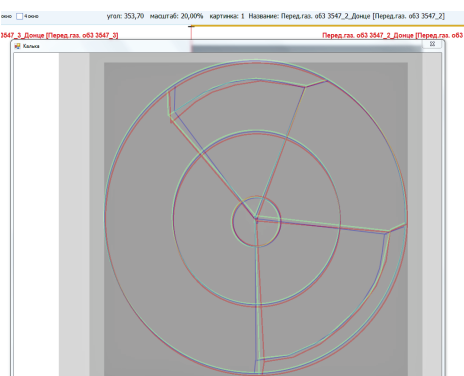
на нем при постоянно действующей константе – прямой плоскости поверхности воспринимающего следа объекта.

Практически все справочники, содержащие информацию о следах близкого выстрела, составлены на основе экспериментального материала (плоских мишеней), полученного при стрельбе из огнестрельного оружия в мишени под углом 90° к продольной оси канала ствола.

А вместе с тем совершенно очевидно, что картина отложения дополнительных следов выстрела на плоской мишени и изогнутой мишени с объекта цилиндрической формы<sup>1</sup> будет различной. И если не учитывать данный факт при решении экспертных задач, то выводы эксперта могут содержать элемент ошибки.

Проведенные автором исследования [4, с. 191–197; 5, с. 557–559] подтвердили справедливость сказанного. В рамках данных работ был разработан опытный образец устройства для экспериментальной стрельбы, получены патенты на полезную модель<sup>2</sup>.



Рис. 5. Устройство для экспериментальной стрельбы: 1 – съемный элемент для закрепления мишени; 2, 3, 4, 5, 6 и 10 – стопорные винты; 7 – направляющая основания; 8 – линейная разметка; 9 – ложемент

Получение необходимого результата обеспечивается конструкцией устройства (рис. 5) и, прежде всего, конструкцией составной рамки для установки мишени. Она содержит съемный элемент для крепления мишени, выполненный из высокопластичного материала. Форма ее повторяет форму наружной поверхности исследуемого объекта.

Перед отстрелом съемный элемент для закрепления мишени изгибают для придания формы исследу-

<sup>1</sup> Данная форма более характерна для случаев образования огнестрельных повреждений на предметах одежды и теле человека при совершении преступлений с применением огнестрельного оружия (конечности и туловище человека).

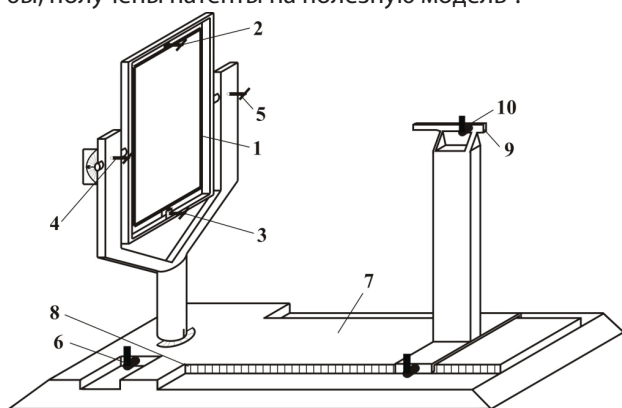
<sup>2</sup> Латышов И. В., Донцов Д. Ю., Васильев В. А. Устройство для экспериментальной стрельбы // Патент на полезную модель № 146737. Российская Федерация, опубл. 17 сентября 2014 г.; Латышов И. В., Донцов Д. Ю., Кондаков А. В. Устройство для экспериментальной стрельбы // Патент на полезную модель № 173312. Российская Федерация, опубл. 21 августа 2017 г.

емого объекта, например полусферической (рис. 6). Далее, на съемный элемент для закрепления мишени крепят мишень, изготовленную из материала, подобного материалу исследуемого объекта. Съемный элемент для закрепления мишени соединяют с рамкой для установки мишени. Механизм закрепления оружия перемещают по направляющей основания на требуемое расстояние от мишени согласно линейной разметке и фиксируют стопорным винтом. В ложемент вставляют стрелковое оружие и закрепляют его стопорным винтом. После этого производится экспериментальный отстрел мишени.



Рис. 6. Съемный элемент: а – в исходном состоянии, б – в процессе формообразования, в – принявший требуемую форму

По результатам проведенной экспериментальной стрельбы из 5,45 мм автомата Калашникова по плоской и изогнутой мишеням из белой бязи были выявлены их существенные отличия в отображении дополнительных следов выстрела (рис. 7). Отличия установлены по признакам формы и размеров следов, степени их выраженности, что представляется весьма существенным в обосновании, например, вывода о дистанции выстрела.

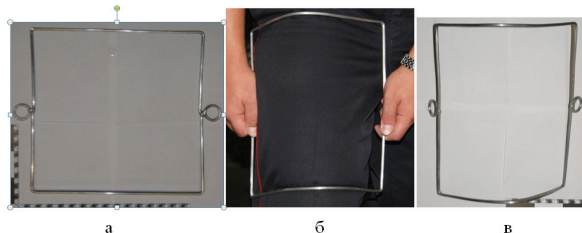

Рис. 7. Отложение копоти выстрела при стрельбе с дистанции 20 см по плоской (а) и изогнутой (б) мишеням (5,45 мм автомат Калашникова АК-74М)

Таким образом, одним из направлений повышения эффективности технико-криминалистических средств в решении задач судебно-баллистических экспертиз следует рассматривать разработку как сложных аппаратно-программных комплексов, так и конструктивно несложных технических средств, обеспечивающих получение и использование в ходе экспертного исследования объективной следовой информации.

**Библиографический список**

1. Кокин А. В., Ярмак К. В. Судебная баллистика и судебно-баллистическая экспертиза: учебник для студентов вузов, обучающихся по специальности «Судебная экспертиза». М.: ЮНИТИ-ДАНА: Закон и право, 2015. 350 с.
2. Судебно-баллистическая экспертиза: курс лекций / под общ. ред. В. А. Ручкина, И. А. Чулкова. Волгоград: ВА МВД России, 2018. 416 с.
3. Латышов И. В., Илясов Ю. В., Копанев А. С., Коровкин Д. С. Возможности использования аппаратно-программного комплекса «POISC-МС» в решении экспертных задач // Судебная экспертиза: прошлое, настоящее и взгляд в будущее: материалы международного науч.-практ. конференции. Санкт-Петербург, 6–7 июня 2019 г. / сост.: Дубовик Е. С. Электрон. дан (7,17 Мб). – СПб.: Санкт-Петербургский университет МВД России, 2019. С. 251–256.
4. Латышов И. В., Донцов Д. Ю. Устройство для экспериментального отстрела стрелкового огнестрельного оружия и его роль в обеспечении экспертных исследований по установлению обстоятельств выстрела // Известия Саратовского университета. Серия: Экономика. Управление. Право. Т. 16. Вып. 2. Саратов, 2016. С. 191–197.
5. Латышов И. В., Донцов Д. Ю. Применение новых технических средств при проведении экспертных исследований по установлению обстоятельств близкого выстрела // Теория и практика судебной экспертизы: международный опыт, проблемы, перспективы: сборник научных трудов I Международного форума (7–8 июня 2017 г.): научное электронное издание (90,4 МБ). М.: Московский университет МВД России имени В. Я. Кикотя, 2017. С. 557–559.

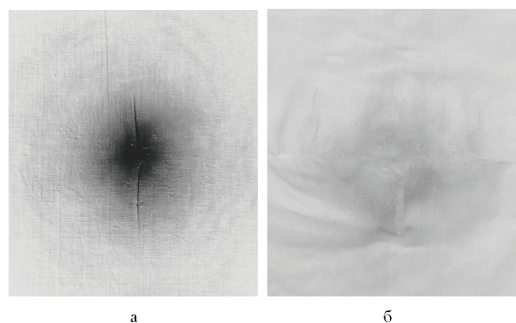
**References**

1. Kokin A. V., Yarmak K. V. Forensic ballistics and forensic ballistics examination: textbook for university students studying in the specialty «Forensic examination». M.: UNITY-DANA: Law and Law, 2015. 350 p.
2. Forensic ballistics examination: a course of lectures / under the general ed. of V. A. Ruchkin, I. A. Chulkov. Volgograd: VA of the Ministry of Internal Affairs of Russia, 2018. 416 p.
3. Latyshov I. V., Ilyasov Yu. V., Kopanев A. S., Korovkin D. S. Possibilities of using the hardware and software complex «POISC-MS» in solving expert problems // Forensic examination: past, present and a look into the future: materials of the international scientific and practical conference. Saint Petersburg, June 6–7, 2019 / comp.: Dubovik E. S. Electron. dan (7,17 Mb). St. Petersburg: St. Petersburg University of the Ministry of Internal Affairs of Russia, 2019. Pp. 251–256.
4. Latyshov I. V., Dontsov D. Yu. Device for experimental shooting of small firearms and its role in providing expert research to establish the circumstances of the shot // Izvestiya Saratov University. Series: Economics. Management. Pravo. Vol. 16. Issue 2. Saratov, 2016. Pp. 191–197.

5. Latyshov I. V., Dontsov D. Yu. The use of new technical means in conducting expert studies to establish the circumstances of a close shot // Theory and practice of forensic examination: international experience, problems, prospects: collection of scientific papers of the I International Forum (June 7–8, 2017): scientific electronic edition (90.4 MB). Moscow: V. Ya. Kikot Moscow University of the Ministry of Internal Affairs of Russia, 2017. Pp. 557–559.

**Информация об авторе**

Латышов Игорь Владимирович – заслуженный юрист Российской Федерации, доктор юридических наук, доцент

**Information about the author**

Latyshov Igor V. – Honored Lawyer of the Russian Federation, Doctor of Law, Associate Professor

Статья поступила в редакцию 30.06.2023; одобрена после рецензирования 31.10.2023; принята к публикации 18.12.2023

The article was submitted 30.06.2023; approved after reviewing 31.10.2023; accepted for publication 18.12.2023

# ОСНОВНЫЕ ТЕНДЕНЦИИ ГОСУДАРСТВЕННО-ПРАВОВОГО РАЗВИТИЯ

Научная статья

УДК 342.24

## К вопросу о единстве публичной власти

Артемова Дарья Игоревна<sup>1</sup>, Романовская Ольга Валентиновна<sup>2</sup>

<sup>1,2</sup> Пензенский государственный университет, Пенза, Россия

<sup>1</sup> pravosudiepenza@mail.ru

<sup>2</sup> pgu-gpd@yandex.ru

**Аннотация.** В статье рассматривается становление принципа единства публичной власти, а также его последующее нормативное закрепление в ходе конституционной реформы 2020 г. Представлена практика Конституционного Суда РФ начиная с Постановления от 18 января 1996 г. № 2-П, в котором определены базовые характеристики реализации принципов организации государственной власти в субъектах Российской Федерации. Показана неоднозначность подходов к пониманию термина «публичный», что осложняет и толкование конституционного понятия «публичная власть». Обозначены некоторые противоречия, встречающиеся в Федеральном законе № 414-ФЗ «Об общих принципах организации публичной власти в субъектах Российской Федерации». Принцип единства публичной власти в настоящее время связывается в большей мере с вектором на унификацию организации власти в субъектах Российской Федерации. Это ограничивает их автономию, что в конечном итоге приводит к переоценке федеративных начал российской государственности.

**Ключевые слова:** публичная власть, единство, разделение властей, Конституция России, органы государственной власти, субъект Российской Федерации

**Для цитирования:** Артемова Д. И., Романовская О. В. К вопросу о единстве публичной власти // Вестник Уральского юридического института МВД России. 2023. № 4. С. 86–91.

Original article

## To the question of the unity of public authority

Artemova Daria I.<sup>1</sup>, Romanovskaya Olga V.<sup>2</sup>

<sup>1,2</sup> Penza State University, Penza, Russia

<sup>1</sup> pravosudiepenza@mail.ru

<sup>2</sup> pgu-gpd@yandex.ru

**Abstract.** The article discusses the formation of the principle of unity of public authority, as well as its subsequent normative consolidation during the constitutional reform of 2020. The practice of the Constitutional Court of the Russian Federation is presented, starting with the Resolution of January 18, 1996 No. 2-P, which defines the basic characteristics of the implementation of the principles of organization of state power in the constituent entities of the Russian Federation. The ambiguity of approaches to understanding the term «public» is shown, which complicates the interpretation of the constitutional concept of «public authority». Some of the contradictions set forth in Federal Law No. 414-FZ «On the General Principles of Organization of Public Power in the Subjects of the Russian Federation» are outlined. The principle of the unity of public power is currently associated, to a greater extent, with the vector for the unification of the organization of power in the constituent entities of the Russian Federation. This limits their autonomy, which ultimately leads to a reassessment of the federal principles of Russian statehood.

**Keywords:** public authority, unity, separation of powers, the Constitution of Russia, public authorities, subject of the Russian Federation

**For citation:** Artemova D. I., Romanovskaya O. V. To the question of the unity of public authority // Bulletin of the Ural Law Institute of the Ministry of the Interior of Russia. 2023. № 4. Pp. 86–91.

Традиционно одним из признаков демократического государства выступает конституционное закрепление разделения властей на три ветви: законодательную, исполнительную и судебную. Российская Федерация не является исключением, указание на данную «формулу» есть в ст. 3 Конституции, размещенной в гл. 1 «Основы конституционного строя».

На необходимость точного и единообразного исполнения данного принципа на всех уровнях государственной власти неоднократно указывал Конституционный Суд РФ. Одним из значимых в этой части следует признать Постановление Конституционного Суда РФ от 18 января 1996 г. № 2-П «По делу о проверке конституционности ряда положений Устава (Основного закона) Алтайского края» (в научной литературе данное решение нередко именуют «Постановление по алтайскому делу»). При этом понимание разделения властей исходило из функционирования системы сдержек и противовесов, которая, по мнению органа конституционного контроля, должна дублироваться на уровне субъектов Российской Федерации (в целях данной статьи будем использовать как синоним – «региональный уровень»). Обратим внимание, что такой подход подвергался критике, поскольку теория разделения властей позволяет также устанавливать систему «разделение – сотрудничество», реализуемую в парламентских республиках. А. А. Белкин подчеркивал, что опора органа конституционного контроля на «метаконституционные постулаты» носит необъективный характер [1, с. 11].

В «Постановлении по алтайскому делу» также был закреплен значимый тезис о единстве органов федеральной и региональной власти, что обозначалось в знаковом выводе – принцип самостоятельности и независимости не имеет абсолютного распространения на отношения между уровнями власти. Нельзя не отметить, что к Постановлению были опубликованы особые мнения Н. В. Витрука, Г. А. Гаджиева, Ю. Д. Рудкина, в которых подобная унификация не рассматривалась как панацея решения существующих проблем в федеративном устройстве страны. Однако все последующие решения Конституционного Суда РФ были нацелены на поддержку заявленной унификации региональных органов власти.

Подобная политика привела к тому, что в юридической литературе все чаще акцентировалось внимание на принципе единства власти, хотя его содержательная характеристика не указывает на антагонизм с теорией разделения властей. Общая конституционная формула исходит из того, что все субъекты РФ (вне зависимости от видового разделения) самостоятельны в построении своей системы органов государственной власти, но в соответствии с требованиями Конституции РФ руководствуются и общими принци-

пами, установленными федеральным законом (статья 77 Конституции РФ).

Указанный вектор развития привел к тому, что конституционная реформа 2020 г. завершила прямое закрепление единства власти, но в его расширенном понимании: закрепление термина «публичная власть» и вовлечение в единую систему не только уровней государственной власти, но и муниципальной (часть 3 статьи 132 Конституции России). Как указывает Н. С. Тимофеев, нововведение (часть 3 изложена в новой редакции после реформы 2020 г.) является продолжением «патерналистских традиций российской государственности» [2]. О. А. Ежукова выделяет цель такого единства – эффективность решения задач [3].

Наличие некоторых противоречий (по мнению Н. Л. Пешина – внутрисистемных [4]) в самой формулировке стало основой для научных дискуссий. Так, А. Ф. Малый отмечает, что принцип единства публичной власти нельзя сводить только к вхождению в одну систему органов местного самоуправления и органов государственной власти [5, с. 9].

Е. В. Гриценко уточняет: Конституция России «прямо не говорит о единой системе органов публичной власти», – но в этом видит собственные риски. Такое умолчание позволяет вмешиваться в «организационную самостоятельность субъектов РФ, а также создает простор для дискреционного усмотрения со стороны федерального законодателя [6]. К тому же Федеральный закон от 8 декабря 2020 г. № 394-ФЗ «О Государственном Совете Российской Федерации» фактически единство системы публичной власти определяет как единство органов «в их совокупности» (ст. 2). При этом ни указанный закон, ни Конституция России не дают ясного ответа об уровнях публичной власти в рамках реализации принципа единства: будут ли органы публичной власти разного уровня представлять собой самостоятельную систему (или подсистему), а уже в единстве будут создавать общую совокупность?

Т. Н. Михеева ставит также значимый вопрос о соотношении теории разделения властей и принципа единства публичной власти: каждая ветвь представляет собой самостоятельную систему или единство будет проявляться на уровне совокупности органов? [7] К тому же разделение властей предполагает учет принципа сдержек и противовесов, который должен находить свой баланс в единстве. В. А. Лебедев, отталкиваясь от данной проблематики, считает, что законодательство, сводя единство к организационному моменту, сужает понятие власти, а значит, и содержательные характеристики [8, 9].

Базовую проблему ставит С. А. Авакьян: «Получилось, что теперь есть два толкования публичной власти: первое вытекает из ст. 3 Конституции и основывается на народном представительстве во вла-

сти, второе, исходя из публичной власти как власти органов, дает основания характеризовать народное представительство как реализуемое лишь такими органами» [10].

Некоторую путаницу создает Постановление Конституционного Суда РФ от 9 июля 2002 г. № 12-П, в котором сделана попытка «связать» народовластие с публичной властью. Так, в решении подчеркивается содержание принципа народовластия, согласно которому многонациональный народ – носитель суверенитета и единственный источник власти – и осуществляет ее, как непосредственно, «так и через органы публичной власти». При этом содержится ссылка на ст. 3 Конституции РФ.

Принцип единства государственной власти, провозглашенный в Постановлении Конституционного Суда РФ по «алтайскому делу», был представлен на тот момент как основа для построения субординационных отношений между центром и регионами, а также как предел усмотрения субъекта РФ при построении собственной модели организации государственной власти. В этом контексте Конституционный Суд России практически обозначил необходимость дублирования федерального подхода в понимании теории разделения властей, в центре которого должна находиться система сдержек и противовесов.

В то время Постановление Конституционного Суда РФ имело понятную цель – выстроить субъекты РФ под определенный шаблон организации власти, при котором единство понималось в узком смысле этого слова – субординация и подотчетность федеральному центру. По-видимому, распространение этого принципа на систему местного самоуправления под видом расширения принципа и использования термина «публичная власть» имеет такую же цель (вовлечение в субординационную вертикаль муниципальных органов). Этому выводу способствует дальнейшая правовая политика, показывающая универсализацию подходов. По-видимому, пока время правовых экспериментов (которое характерно было для 90-х гг. прошлого столетия) ушло, но это не означает, что оно не возвратится на каком-то этапе развития российской государственности.

Использование термина «публичный» многими рассматривается как неудачный способ построения единства власти в силу его многозначности. К тому же категориальный аппарат с такой характеристикой весьма разнообразный. Например, Р. А. Ромашов с помощью «публичного интереса» разграничивает общественный и государственный интересы [11]. Об общественном – публичном – интересе упоминает и Ю. А. Тихомиров [12, с. 30]. В то же время термин «публичная власть» не следует рассматривать как новеллу в современном конституционном законодательстве. Скорее всего, можно констатировать нормативное закрепление устоявшегося понимания, которое формировалось благодаря решениям Конституционного Суда РФ.

Одним из первых следует упомянуть Постановление Конституционного Суда РФ № 1-П от 24 января

1997 г., в котором прямо предусматривалось, что «публичная власть может осуществляться посредством местного самоуправления» (использовалось также такое понятие, как «способ организации публичной власти», применительно к территориальному устройству государства). О корреляции муниципальной власти и публичной речь шла и в Постановлении Конституционного Суда РФ № 3-П от 15 января 1998 г. В то же время «публичная власть» не единственный термин, который трактуется в решениях федерального органа конституционного контроля. Применяются также следующие: публично-правовая сфера; публичные функции; публично-правовой метод регулирования; публично-правовые (властные) обязанности; носители публичных функций.

Подобный вывод сделан на основе анализа многочисленных решений Конституционного Суда РФ (как постановлений, так и определений) за период с 2000 по 2015 гг. Обратимся еще к одному решению – Постановлению от 14 мая 2003 г. № 8-П, в котором Конституционный Суд РФ отошел от общего понятия «субъект властных полномочий», где носитель публичной власти не только орган, но и его должностное лицо. Кстати, такое понятие созвучно с уголовно-правовой терминологией, где есть такое понятие, как «представитель власти», распространяющееся именно на должностных лиц государства (пункт 3 Постановления Пленума Верховного Суда РФ от 16 октября 2009 г. № 19 «О судебной практике по делам о злоупотреблении должностными полномочиями и о превышении должностных полномочий»).

Упомянутые разночтения и трактовки вокруг характеристики «публичный» нуждаются в дополнительной научной интерпретации, что, по-видимому, и будет еще происходить в различных дискуссиях. Применительно к «власти» можно пока отметить, что благодаря конституционной реформе произошло нормативное закрепление тех базовых выводов, которые уже были сформулированы в практике Конституционного Суда России. Учитывая политический момент, как принятия решений Конституционным Судом России, так и включения соответствующей терминологии в реформационные новеллы, можно заключить, что возможен и отход от зафиксированной позиции.

Завершающим этапом установления единства публичной власти можно считать принятие Федерального закона № 414-ФЗ «Об общих принципах организации публичной власти в субъектах Российской Федерации». Однако непонятно, стоит ли этот закон распространять на органы местного самоуправления, поскольку принцип единства публичной власти нацелен в большей мере на муниципальный уровень власти. Нелогичной выглядит ст. 6 Закона «Участие органов, входящих в единую систему публичной власти в субъекте Российской Федерации, в решении задач местного самоуправления». Органы, входящие в единую систему публичной власти в субъекте Российской Федерации, – это также и органы местного самоуправления.

Федеральный закон № 414-ФЗ устанавливает общие принципы организации власти в субъектах Российской Федерации, в соответствии с которыми содержание наполняется в основных законах самих субъектов РФ.

Гарантируя независимость субъектов РФ (в пределах их полномочий), Конституция РФ не содержит список определенных органов власти в субъектах РФ. Иерархическая структура государственной власти в федерации не лишает государственную власть субъекта конкретной степени самостоятельности. Теоретически независимость государственной власти субъектов федерации проистекает из того, что непосредственно они считаются системообразующими компонентами федерации.

Кстати, Пензенская область – один из первых регионов, который отреагировал на конституционную реформу и принял новый устав региона.

Несмотря на проведенные изменения, в большинстве основных законов субъектов Российской Федерации присутствует отождествление понятий «публичная власть» и «государственная власть» (в их числе и Пензенская область). Отсутствие видения разницы в понятиях – дань исторической традиции [13, 14, 15]. Кроме того, дублирование произошло и при переводе на русский язык Европейской хартии местного самоуправления (1985 г.), «когда слова «public power», «public authority» были поняты как государственная власть (впоследствии это было исправлено)» [16]. Представляется, что главная цель публичной власти – реализация в полном объеме конституционного принципа народовластия. Власть народа – это прежде всего публичная власть, в рамках базового постулата возможна вариативность. Это может стать основой для последующего реформирования взаимодействия уровней публичной власти.

Закон № 414-ФЗ является логичным продолжением курса на централизацию власти (взятого государством после конституционной реформы 2020 г.). В российской научной литературе Россия неоднократно характеризовалась как «высокоцентрализованная федерация» [17], что затрудняет учет региональных особенностей, хотя и является в какой-то момент элементом сохранения государственности. В то же время выработан принцип субсидиарности, «предполагающий, что в ведении публичных властей каждого более высокого уровня должны находиться лишь те вопросы управления, которые не могут быть эффективно решены на более низких уровнях» [18]. Он в синтетическом единстве отражает «достижение эффективности, утверждение плюрализма и participatory демократии» [19]. Поиск баланса, соединяющего лучшие черты централизации и децентрализации, – сложный процесс, нуждающийся в определении сфер ответственности каждого уровня власти. Однако сейчас можно констатировать лишь фронтолиз исключительных полномочий регионального и муниципального уровней публичной власти [20]. Происходит лишь декорирование такой компетенции, не

отражающей подлинной автономии. Иерархичность, вертикальность, подчиненность стали ключевыми элементами администрирования [21].

Подведем итоги:

1. Современная правотворческая политика придает особое значение принципу единства публичной власти, закрепляемому не только в Конституции России, но и в ряде федеральных законов. Его внедрение также происходит и в правовых актах субъекта Российской Федерации. В то же время реальное воплощение данного принципа показывает его ограничительное толкование, сводящееся, по сути, лишь к единству органов публичной власти, то есть только к организационному элементу, не отражая при этом существенные характеристики самой власти. Такое понимание несет в себе определенные риски, поскольку нацелено на ограничение автономии органов власти (ее носителей), что в конечном итоге приводит к переосценке федеративных начал российской государственности.

2. Внедрение принципа единства публичной власти отчасти происходит без учета иных принципов, закрепленных в Основах конституционного строя: разделения властей и народного представительства. Разделение властей предполагает систему сдержек и противовесов, что обеспечивается самостоятельностью и независимостью ветвей – законодательной, исполнительной и судебной. Принцип единства власти отражает природу государственной власти, что и не отрицалось в теории конституционного права в отсутствие нормативного провозглашения. Однако такое понимание, по-видимому, оказалось недостаточным для построения иерархических связей между уровнями власти. Единство власти всегда обозначалось и как элемент народовластия – только народ является источником власти в государстве. Этот контекст также определялся дефицитным для становления вертикали власти.

3. Содержание принципа единства власти представляется основой для построения субординационных отношений между центром и регионами, а также пределом усмотрения субъекта РФ при построении собственной модели организации государственной власти, а также, кроме того, – базой для вовлечения в субординационную вертикаль муниципальных органов. Этому выводу способствует также дальнейшая правовая политика, показывающая универсализацию подходов в вопросах организации власти на всех ее уровнях. По-видимому, время правовых экспериментов (которое характерно было для 90-х гг. прошлого столетия) ушло, но это не означает, что оно не возвратится на каком-то этапе развития российской государственности.

4. Использование термина «публичный» многими рассматривается как неудачный способ построения единства власти в силу его многозначности. К тому же категориальный аппарат с такой характеристикой весьма разнообразный. Только практика Конституционного Суда России показывает неоднородность

использования характеристики «публичный» при определении тех или иных понятий. Приведем основные: публично-правовая сфера; публичные функции; публично-правовой характер; публично-правовой метод регулирования; публично-властные полномочия; публично-правовые (властные) обязанности; органы публичной (политической) власти; носители публичных функций. Конституционный Суд РФ также распространял термин «носитель публичной власти» не только на орган, но и на его должностное лицо. Это созвучно с уголовно-правовой терминологией – понятием «представитель власти», но не отражает сути конституционно-правовых институтов.

5. Завершающим этапом установления единства публичной власти следует считать принятие Федерального закона № 414-ФЗ «Об общих принципах организации публичной власти в субъектах Российской Федерации». Однако сам закон (что следует из его текста) распространяет принцип единства лишь на два уровня власти, исключая органы местного самоуправления. С учетом общего наименования закона его предмет должен включать также вопросы организации местного самоуправления, что, по-видимому, должно привести к инкорпорации норм законодательства о местном самоуправлении.

#### **Библиографический список**

1. Белкин А. А. Комментарии к решениям Конституционного Суда Российской Федерации. 1992–1993. СПб.: Санкт-Петербургский университет, 1994. 165 с.
2. Тимофеев Н. С. К возрождению суверенитета и народовластия (иерархический характер упорядоченного народовластия) // Конституционное и муниципальное право. 2020. № 7. С. 28–33.
3. Ежукова О. А. Об оценке эффективности органов публичной власти в новых конституционно-правовых и социально-экономических условиях // Конституционное и муниципальное право. 2020. № 7. С. 7–12.
4. Пешин Н. Л. Конституционная реформа местного самоуправления: механизмы встраивания местного самоуправления в систему государственной власти // Конституционное и муниципальное право. 2020. № 8. С. 24–30.
5. Малый А. Ф. О правовом содержании понятия «публичная власть» // Государственная власть и местное самоуправление. 2020. № 7. С. 8–12.
6. Гриценко Е. В. Федерализм и местное самоуправление в свете российской конституционной реформы 2020 года // Сравнительное конституционное обозрение. 2020. № 4. С. 80–97.
7. Михеева Т. Н. Законодательное обеспечение конституционных положений о публичной власти в России // Государственная власть и местное самоуправление. 2022. № 11. С. 37–42.
8. Лебедев В. А. Публичная власть в субъектах РФ: понятие, принципы, система // Конституционное и муниципальное право. 2022. № 6. С. 31–36.
9. Лебедев В. А. Народовластие и публичная власть // Конституционное и муниципальное право. 2021. № 3. С. 3–6.
10. Авакьян С. А. Представительство в конституционном праве: вопросы теории и практики: монография. М.: Юстицинформ, 2022. 484 с.
11. Государство, общество, личность: проблемы совместимости / под общ. ред. Р. А. Ромашова, Н. С. Нижник. М., 2005. С. 140–141.
12. Тихомиров Ю. А. Публичное право. М.: БЕК, 1995. 485 с.
13. Карева М. П., Лужин А. В., Патюлин В. А. и др. Личность, общество и государство / отв. ред. В. Ф. Коток, В. С. Тадевосян. М.: Наука, 1966. 126 с.
14. Григорян Л. А. Социалистическая государственная власть и представительная форма ее осуществления // Советское государство и право. 1969. № 3. С. 83–84.
15. Романовский Г. Б. Изменение устава (конституции) субъекта Российской Федерации: сравнительно-правовой аспект // Государственная власть и местное самоуправление. 2006. № 9. С. 31–35.
16. Чиркин В. Е. Публичная власть в современном обществе // Журнал российского права. 2009. № 7 (151). С. 3–13.
17. Чаплинский А. В., Меркуленко А. А. Субконституционная модель распределения компетенции между Российской Федерацией и ее субъектами: централизация vs автономия регионов // Журнал российского права. 2022. № 1. С. 142–157.
18. Алебастрова И. А. Конституционные принципы: проблемы юридической природы и эффективности реализации // Конституционное и муниципальное право. 2007. № 7. С. 5–13.
19. Ирхин И. В. Принцип субсидиарности: в поисках баланса между централизацией и децентрализацией (государственно-правовой аспект) // Актуальные проблемы российского права. 2020. № 11. С. 160–171.
20. Алфимцев В. Н. В поисках исключительной компетенции субъектов Российской Федерации в сфере национальной политики // Актуальные проблемы российского права. 2017. № 4. С. 27–34.
21. Бланкенгель А. В поисках исчезнувших исключительных полномочий субъектов Российской Федерации // Сравнительное конституционное обозрение. 2007. № 1. С. 153–162.

#### **References**

1. Belkin A. A. Comments on the decisions of the Constitutional Court of the Russian Federation. 1992–1993. St. Petersburg: St. Petersburg Publishing House University, 1994. 165 p.
2. Timofeev N. S. Toward the Revival of Sovereignty and Democracy (the Hierarchical Character of Ordered Democracy) // Constitutional and Municipal Law. 2020. No. 7. Pp. 28–33.
3. Ezhukova O. A. On assessing the effectiveness of public authorities in the new constitutional and legal

and socio-economic conditions // Constitutional and municipal law. 2020. No. 7. Pp. 7–12.

4. Peshin N. L. Constitutional reform of local self-government: mechanisms for embedding local self-government in the system of state power // Constitutional and municipal law. 2020. No. 8. Pp. 24–30.

5. Maly A. F. On the legal content of the concept of «public power» // State power and local self-government. 2020. No. 7. Pp. 8–12.

6. Gritsenko E. V. Federalism and local self-government in the light of the Russian constitutional reform of 2020 // Comparative constitutional review. 2020. No. 4. Pp. 80–97.

7. Mikheeva T. N. Legislative support of constitutional provisions on public authority in Russia // State power and local self-government. 2022. No. 11. Pp. 37–42.

8. Lebedev V. A. Public authority in the constituent entities of the Russian Federation: concept, principles, system // Constitutional and municipal law. 2022. No. 6. Pp. 31–36.

9. Lebedev V. A. Democracy and public authority // Constitutional and municipal law. 2021. No. 3. Pp. 3–6.

10. Avakyan S. A. Representation in constitutional law: issues of theory and practice: monograph. M.: Yustitsinform, 2022. 484 p.

11. State, society, personality: problems of compatibility / ed. R. A. Romashova, N. S. Nizhnik. M., 2005. Pp. 140–141.

12. Tikhomirov Yu. A. Public law. M.: BEK, 1995. 485 p.

13. Kareva M. P., Luzhin A. V., Patyulin V. A. and others. Personality, society and state / ed. by V. F. Kotok, V. S. Tadevosyan. M.: Nauka, 1966. 126 p.

14. Grigoryan L. A. Socialist state power and the representative form of its implementation // Soviet state and law. 1969. No. 3. Pp. 83–84.

15. Romanovsky G. B. Changing the charter (constitution) of the subject of the Russian Federation: a comparative legal aspect // State power and local self-government. 2006. No. 9. Pp. 31–35.

16. Chirkin V. E. Public authority in modern society // Journal of Russian law. 2009. No. 7 (151). Pp. 3–13.

17. Chaplinsky A. V., Merkulenko A. A. Subconstitutional model of distribution of competence between the Russian Federation and its subjects: centralization vs autonomy of regions // Journal of Russian Law. 2022. No. 1. Pp. 142–157.

18. Alabastrova I. A. Constitutional principles: problems of legal nature and efficiency of implementation // Constitutional and municipal law. 2007. No. 7. Pp. 5–13.

19. Irkhin I. V. The principle of subsidiarity: in search of a balance between centralization and decentralization (state-legal aspect) // Actual problems of Russian law. 2020. No. 11. Pp. 160–171.

20. Alfimtsev V. N. In Search of the Exclusive Competence of the Subjects of the Russian Federation in the Sphere of National Policy // Actual Problems of Russian Law. 2017. No. 4. Pp. 27–34.

21. Blankenagel A. In search of the disappeared exclusive powers of the subjects of the Russian

Federation // Comparative constitutional review. 2007. No. 1. Pp. 153–162.

#### **Вклад авторов**

Все авторы сделали эквивалентный вклад в подготовку публикации. Авторы заявляют об отсутствии конфликта интересов.

#### **Contribution of the authors**

All authors have made an equivalent contribution to the preparation of the publication. The authors declare that there is no conflict of interest.

#### **Информация об авторах**

Артемова Дарья Игоревна – кандидат юридических наук, доцент

Романовская Ольга Валентиновна – доктор юридических наук, профессор

#### **Information about the authors**

Artemova Daria I. – Candidate of Law, Associate Professor

Romanovskaya Olga V. – Doctor of Law, Professor

Статья поступила в редакцию 28.07.2023; одобрена после рецензирования 03.08.2023; принята к публикации 18.12.2023

The article was submitted 28.07.2023; approved after reviewing 03.08.2023; accepted for publication 18.12.2023

Научная статья

УДК 342.57

## Особенности правового регулирования родовых поселений в Российской Федерации

Гринчинко Надежда Яковлевна<sup>1</sup>, Игнатовская Ирина Ивановна<sup>2</sup>, Зубкова Вера Сергеевна<sup>3</sup>

<sup>1,2,3</sup> Алтайский государственный университет, Барнаул, Россия

<sup>1</sup> grinnadia@yandex.ru

<sup>2</sup> ignatovskaya.asu@mail.ru

<sup>3</sup> zvs89@mail.ru

**Аннотация.** Статья посвящена анализу альтернативных вариантов обеспечения национальной безопасности Российской Федерации на всех уровнях – экономическом, экологическом, продовольственном и иных, в условиях, когда загрязнение окружающей среды, воздуха и воды достигло высокой степени. Авторы предлагают использовать родовые поместья как один из наиболее реальных способов решения поставленных проблем безопасности, т. к. бережное отношение к земле является залогом экономического процветания всего государства. Когнитивно-информационный метод, в рамках которого изучается целенаправленное человеческое поведение, а также практический опыт создания в России, Белоруссии, Украине и других государствах родовых поместий и поселений служат системой критериев доказательности, наглядности и прогнозирования потенциальных позитивных изменений и возможностей усовершенствования образа жизни при условии принятия соответствующего федерального законодательства.

**Ключевые слова:** национальная безопасность, родовые поместья, глобальные вызовы, стратегические национальные приоритеты, экономическая безопасность

**Для цитирования:** Гринчинко Н. Я., Игнатовская И. И., Зубкова В. С. Особенности правового регулирования родовых поселений в Российской Федерации // Вестник Уральского юридического института МВД России. 2023. № 4. С. 92–98.

Original article

## Features of legal regulation of generic settlements in the Russian Federation

Grinchinko Nadezhda Y.<sup>1</sup>, Ignatovskaya Irina I.<sup>2</sup>, Zybкова Vera S.<sup>3</sup>

<sup>1,2,3</sup> Altai State University, Barnaul, Russia

<sup>1</sup> grinnadia@yandex.ru

<sup>2</sup> ignatovskaya.asu@mail.ru

<sup>3</sup> zvs89@mail.ru

**Abstract.** The article is devoted to the analysis of alternative options for ensuring the national security of the Russian Federation at all levels - economic, environmental, food and others, in conditions where pollution of the environment, air and water has reached a high degree. The authors propose using family estates as one of the most realistic ways to solve the security problems posed, since caring for the land is the key to the economic prosperity of the entire state. The cognitive-information method, within the framework of which purposeful human behavior is studied, as well as practical experience in creating family estates and settlements in Russia, Belarus, Ukraine and other countries serve as a system of criteria for evidence, visibility and forecasting of potential positive changes and opportunities for improving lifestyles, subject to adoption relevant federal legislation opportunities for improving lifestyles, subject to adoption relevant federal legislation.

**Keywords:** national security, kin estates, global challenges, strategic national priorities, economic security

**For citation:** Grinchinko N. Y., Ignatovskaya I. I., Zybko V. S. Features of legal regulation of generic settlements in the Russian Federation // Bulletin of the Ural Law Institute of the Ministry of the Interior of Russia. 2023. № 4. Pp. 92–98.

Национальная безопасность России и любого другого государства тесно связана не только с собственным устойчивым развитием, но и с развитием всего мирового сообщества. Данный термин получил распространение после доклада «Наше общее будущее» на заседании Международной комиссии по окружающей среде и развитию в 1987 году [1, с. 235]. Ученые отмечают, что потенциал устойчивого развития России неразрывно связан с ее интеграцией в мировое сообщество на основе создания условий для саморегуляции каждого индивида [2, с. 68].

Национальная безопасность России зависит от многих внутренних и внешних факторов. При этом политическая и экономическая стабильность государства ослабляют негативное влияние извне. К регулированию и обеспечению национальной безопасности имеются различные подходы<sup>1</sup>. В тоже время наиболее оправданным является комплексный подход именно к правовому регулированию, так как развитие страны допустимо только в процессе тесной взаимосвязи всех отраслей. Так, периодически повторяющиеся в финансовой сфере кризисы, нестабильная санитарно-эпидемиологическая обстановка демонстрируют тесную взаимосвязь с образом жизни людей, их приоритетами и технократическим путем развития. Человечество, осмысливая причины происходящего, вынуждено признать необходимость радикальных перемен или нового взгляда на решение возникающих задач, целесообразность синтеза и преобразования экономики, социальной сферы и экологии. На сегодняшний день меняются некоторые акценты, например, в социальной сфере важное значение для ощущения безопасности приобретает характер взаимоотношений между людьми и добрососедские связи [3, с. 4], в сфере экологии – признание земли живым организмом и соответственно изменения отношения к ней. В соответствии с ч. 1 ст. 9 Конституции РФ «земля и другие природные ресурсы используются и охраняются в Российской Федерации как основа жизни и деятельности народов, проживающих на соответствующей территории». Многие финансово-правовые нормы и механизмы направлены на обеспечение стабильности и устойчивого процветания различных социальных, экономических и других институтов. Так, эффективность развития негосударственных пенсионных фондов поддерживается с помощью разрешенных законодательством инструментов, являющихся надежными и высоколиквидными. Или налоговыми льготами стимулируется деятельность инвестиционных фондов, фондов добровольного страхования здоровья, жизни и других видов социального страхования. Тем не менее

существующий в настоящее время дисбаланс конституционных принципов и реальности, а также необходимость их устранения в целях повышения социального качества жизни актуализируют потребность преобразований и совершенствования правового регулирования общественных отношений по многим направлениям. В Европейском Союзе выработаны индексы социального качества жизни, возможность применения которых в России освещается в работах некоторых отечественных ученых [4].

На наш взгляд, альтернативной концепцией и идеологией, которая в состоянии обеспечить национальную безопасность России и ее плодотворное международное сотрудничество, является новая модель жизненного устройства, направленная на расширение возможностей реализации конституционных прав граждан. При этом значительная их часть перейдет из разряда иллюзорных в реальные. Признание прав человека в качестве действительной общественной ценности позволит законодателю принять во внимание все значимые критерии и аргументы целесообразности введения в действие федерального закона о родовых поселениях. Отправной точкой доказательного познания и рационального конструирования нового образа жизни являются результаты создания родовых поселений в России и зарубежных государствах.

В частности в 2021 г. создание родовых поселений в России, по материалам сайта «Поселения.Ру» характеризуется следующими показателями:

- количество людей, строящих родовые поместья в родовых поселениях – 14 063;
- количество семей, строящих родовые поместья в родовых поселениях – 6978;
- количество человек, зимующих в родовых поселениях (родовых поместьях) – 6067;
- количество семей, зимующих в родовых поселениях (родовых поместьях) – 2442 [5].

На основании данных фонда «Анастасия» на 4 мая 2021 г. зарегистрировано 134 поселения родовых поместий за рубежом, из них: Украина – 75; Беларусь – 26; Казахстан и Чехия – по 10; Латвия – 3; США и Эстония – по 2; Армения, Венгрия, Германия, Молдова, Польша и Франция – по 1 [6].

Представленные данные наглядно свидетельствуют о том, что такая форма экономической и общественной организации жизни граждан достаточно активно развивается в Российской Федерации и в странах постсоветского пространства (Беларусь, Казахстан, Украина) и хорошо сочетается со сложившейся ментальностью взаимодействия человека с землей.

Принятие федерального закона и достойный правовой механизм его реализации способны поменить ориентиры на созидание и процветание России, рас-

<sup>1</sup> Федеральный закон от 28 декабря 2010 г. № 390-ФЗ «О безопасности» // Официальный интернет-портал правовой информации <http://pravo.gov.ru> (дата обращения: 30.05.2022).

ставить правильные акценты в соотношении социальной, экономической и других сфер жизнедеятельности населения страны. Достойное политическое решение, основанное на полноценной научно обоснованной стратегии, покажет в каком случае право, действительно, играет роль ценностного измерения и критерия. Немаловажное значение имеют и дискуссии по этим вопросам о справедливости, равенстве, распределении собственности, доверии власти, ответственности как гражданина (в т. ч. социальной за свое благополучие), так и государства, которые осознают значимость подобных решений.

Что же подразумевается под родовым или семейным поместьем? В соответствии со ст. 2 внесенного на рассмотрение в Государственную Думу Федерального Собрания РФ законопроекта № 87131-8 оно определяется как земельный участок с находящимися на нем индивидуальным жилым домом и иными строениями вспомогательного использования, иным имуществом, на котором из поколения в поколение постоянно проживают члены семьи (граждане Российской Федерации, связанные между собой родством и (или) свойством), ведущие хозяйство, внедряются экологические системы земледелия, осуществляется сельскохозяйственное производство с минимальным негативным воздействием на окружающую среду, обеспечивается нахождение в благоприятной обстановке, осуществляются мероприятия по охране природы, возрождаются исконно народные обряды, праздники и ремесла, популяризируется здоровый образ жизни<sup>1</sup>. Законопроект предлагает дать россиянам право получения для создания семейного поместья земельного участка размером до 1 гектара из государственной и муниципальной собственности в упрощенном порядке сроком на пять лет на основании договора безвозмездного пользования. По истечении этого срока при отсутствии оснований для отказа земельный участок предоставляется гражданину в аренду или в собственность.

Среди аргументов целесообразности претворения этой идеи в жизнь ученые проводят историко-сравнительную параллель с США: ситуация, связанная с «Хомстед-актом», вступившем в силу 1 января 1863 г. [7]. Они признают важную роль этого закона в подъеме, наивысшем расцвете и превращении страны в мирового лидера. По мнению исследователей этот закон стал одним из действительно эпохальных в американской истории и позволил со временем почти 1,5 млн семейств обрести чувство собственного достоинства, экономическую независимость и гордость от обладания участком земли и ведения самостоятельного хозяйства [8].

Правовое регулирование общественных отношений в любой стране находится в состоянии постоянной изменчивости и подвержено преобразо-

ваниям в соответствии с возникающими новыми обстоятельствами и условиями динамичного развития. В последние годы в юридической литературе активно обсуждается тема пропорциональности и сбалансированности [9]. Эти идеи нашли свое отражение пока только в аспекте правоприменительной деятельности, однако они имеют универсальное значение и очень важны для правотворчества. Процесс постоянного совершенствования правового регулирования финансовой деятельности государства и публичных финансов свидетельствует о необходимости формирования нового подхода с учетом интересов общества в целом и отдельных его членов, механизмов и инструментов, стимулирующих гражданскую инициативу.

Гибким и взвешенным видением решения многих экономических и социальных проблем является реализация предложений, связанных с поселениями родовых поместий и принятием соответствующего федерального закона, активно обсуждаемых в информационном пространстве в силу своей рациональности [10]. Реальные перспективы и достоинства этого нормативного правового акта видятся в эффективном и системном решении проблем социального и финансового характера и обеспечении продовольственной безопасности. Действующее в настоящее время законодательство не позволяет субъектам РФ и муниципальным образованиям существенно повысить свой налоговый потенциал и в целом увеличить поступление доходов в бюджет. Возможности, предоставляемые федеральным законодателем, в этом плане мизерные, они не могут оказать достаточного воздействия на доходную базу этих публично-правовых образований. Чтобы самостоятельность и ответственность субъектов РФ и муниципальных образований стали реальными, необходима либо корректировка их доходных и расходных полномочий с целью закрепления за региональными и местными бюджетами достаточного количества финансовых средств либо укрепление их финансовых основ через инициативный бюджет. Это наиболее удачный способ (инструмент), стимулирующий гражданскую инициативу. Максимальное привлечение населения к решению сначала местных, а затем и региональных задач является одним из направлений, способствующих устойчивому развитию России и обеспечению ее национальной безопасности. Это оптимальный баланс интересов населения и публичной власти.

Многие аспекты данной идеи находят отражение в современной государственной политике и в соответствующих нормативных актах. Первым пробным шагом явился Федеральный закон от 1 мая 2016 г. № 119-ФЗ «Об особенностях предоставления гражданам земельных участков, находящихся в государственной или муниципальной собственности и расположенных на территориях субъектов Российской Федерации, входящих в состав Дальневосточного федерального округа, и о внесении изменений в отдель-

<sup>1</sup> Проект Федерального закона от 31 июля 2021 г. № 1225490-7 «О Семейных поместьях и Семейных поселениях в Российской Федерации». URL: <https://sozd.duma.gov.ru/bill/1225490-7> (дата обращения: 30.05.2022).

ные законодательные акты Российской Федерации»<sup>1</sup>. Этот регион является не самым удачным выбором с точки зрения аграрной составляющей. Ученые отмечают в своих работах возможные риски реализации данного закона именно на Дальнем Востоке: сложные природные условия, нахождение значительной части территорий в зоне вечной мерзлоты, преобладание малоплодородных почв, демографические проблемы и др. [11].

Первоначально концепция развития родовых поместий получила закрепление на региональном уровне. В 2010 г. был принят Закон Белгородской области о родовых усадьбах<sup>2</sup>, а в 2012 г. – Закон Краснодарского края «О сельских усадьбах в малых сельских населенных пунктах Краснодарского края»<sup>3</sup>. Но нужны всероссийские масштабы и, что очень важно, закрепление соответствующих духовно-нравственных основ в законодательстве. Такие инициативы уже предпринимались: буквально в 2021 г. в очередной раз вносились на рассмотрение в Государственную Думу Федерального Собрания Российской Федерации законопроекты о родовых (семейных) поместьях и родовых (семейных) поселениях в Российской Федерации<sup>4</sup>.

Вопросы безопасности находят отражение во многих официальных документах. Например, Указ Президента РФ от 21 января 2020 г. № 20 «Об утверждении Доктрины продовольственной безопасности Российской Федерации» (далее – Доктрина), где отражены официальные взгляды на цели, задачи и основные направления государственной социально-экономической политики в области обеспечения продовольственной безопасности РФ<sup>5</sup>. В доктрине

получили развитие Стратегия национальной безопасности РФ<sup>6</sup> и Стратегия экономической безопасности РФ на период до 2030 г.<sup>7</sup> Продовольственная безопасность определяется через состояние социально-экономического развития страны, при котором обеспечивается ее продовольственная независимость, гарантируется физическая и экономическая доступность пищевой продукции для каждого гражданина, соответствующей обязательным требованиям в объемах рациональных норм потребления, необходимых для активного и здорового образа жизни. Продовольственная безопасность рассматривается как условие сохранения государственности и суверенитета Российской Федерации, а также как реализация стратегического национального приоритета – повышение качества жизни российских граждан путем гарантирования высоких стандартов жизнеобеспечения. Претворение в масштабах всей страны идеи родовых поместий способно существенно укрепить и государственность, и суверенитет России, а так же на первых этапах существенно снизить, а затем вообще минимизировать все риски и угрозы, о которых говорится в Доктрине. Часть из них, такие как изменение климата, аномальные природные явления, снижение плодородия земли и др., обусловлены временным характером владения человеком земельным участком.

Отмечая созвучность государственной политики и идеи бесплатного предоставления одного гектара земли каждому желающему гражданину России, следует обратить внимание на их отличия. В официальных документах государства и на практике земля рассматривается как объект товарно-рыночных отношений, а «продавцы», как правило, не проявляют заботливого и рационального отношения к ней. Иные результаты дает использование земли людьми, которые получили ее навечно с правом передачи по наследству, но без права продажи. Об иной мотивации к деятельности на своей личной земле и о том, к каким положительным преобразованиям как самого человека, так и государства это способно привести, обстоятельно рассказано в работах Куропятника Г. П. [10; 12]. Множество аргументов в поддержку целесообразности и рациональности принятия федерального закона о родовых поместьях можно найти у авторов, рассказывающих об истории принятия в США закона «О хомстедах». Американские политики в свое время утверждали, что он будет способствовать «величию и

<sup>1</sup> Федеральный закон от 1 мая 2016 г. № 119-ФЗ «Об особенностях предоставления гражданам земельных участков, находящихся в государственной или муниципальной собственности и расположенных на территориях субъектов Российской Федерации, входящих в состав Дальневосточного федерального округа, и о внесении изменений в отдельные законодательные акты Российской Федерации». URL: [http://www.consultant.ru/document/cons\\_doc\\_LAW\\_197427](http://www.consultant.ru/document/cons_doc_LAW_197427) (дата обращения: 30.05.2022).

<sup>2</sup> Закон Белгородской Области от 15 марта 2010 г. № 331 «О родовых усадьбах в Белгородской области» (в ред. от 31.10.2013). URL: <https://docs.cntd.ru/document/469025674> (дата обращения: 30.05.2022).

<sup>3</sup> Закон Краснодарского края от 3 июля 2012 г. № 2536-КЗ «О сельских усадьбах в малых сельских населенных пунктах Краснодарского края» (в ред. от 09.12.2021). URL: <https://docs.cntd.ru/document/460170443> (дата обращения: 27.05.2022).

<sup>4</sup> Проект Федерального закона № 555205-6 «О Родовых поместьях и Родовых поселениях в Российской Федерации». 2013. URL: <https://sozd.duma.gov.ru/bill/555205-6> (дата обращения: 30.05.2022); проект Федерального закона от 31 июля 2021 г. № 1225490-7 «О Семейных поместьях и Семейных поселениях в Российской Федерации».

<sup>5</sup> Указ Президента Российской Федерации 21 января 2020 г. № 20 «Об утверждении Доктрины продовольственной безопасности Российской Федерации» // Собрание законо-

дательства Российской Федерации. 2020. № 4. Ст. 345 (дата обращения: 30.05.2022).

<sup>6</sup> Указ Президента Российской Федерации 2 июля 2021 г. № 400 «Об утверждении Стратегии национальной безопасности Российской Федерации» // Собрание законодательства Российской Федерации. 2021. № 27 (ч. II). Ст. 5351 (дата обращения: 30.05.2022).

<sup>7</sup> Указ Президента Российской Федерации 13 мая 2017 г. № 208 «Об утверждении Стратегии экономической безопасности Российской Федерации на период до 2030» // Собрание законодательства Российской Федерации. 2017. № 20. Ст. 2902 (дата обращения: 30.05.2022).

славе Республики, развитию элементов более высокой и лучшей цивилизации» [13].

Можно предположить, что законопроекты о родовых и семейных поместьях не получили одобрения в силу того, что не были до конца осмыслены все значимые аспекты этой идеи, важной составляющей которой являются духовно-нравственные основы и переход людей на другой уровень осознания, а также не были точно и четко сформулированы ключевые категории и понятия (не только с точки зрения юридической техники, но и позиций мировоззрения).

Важным звеном в системе обоснования целесообразности, разумности и справедливости принятия обсуждаемого федерального закона является анализ экологического состояния страны и реализация социальных прав граждан. Несмотря на большое количество как международных, так и внутригосударственных актов, регулирующих вопросы социального обеспечения граждан, до сих пор не удалось решить проблему бедности, что ставит под сомнение в целом эффективность социальной политики и распределяющей справедливости<sup>1</sup>. Федеральный закон о родовых поселениях – это существенная гарантия социальной защиты человека, так как право на бесплатное получение одного гектара земли и использование ее в соответствии с принципами и целями, изложенными в книгах серии «Звенья кедров России» [14], действительно способно обеспечить свободное творческое развитие человека и создать благоприятные условия для его достойной жизни и реализации его социальных прав. В принятии этого закона видится возможность комплексного решения задач социального характера, связанных с правом на труд, защиту от безработицы, охрану здоровья людей, обеспечение дохода от своей деятельности и др.

Ситуация с коронавирусом показала, что в крупных городах с большим количеством населения трудно создать комфортную экологическую среду обитания человека. Во многих публикациях ученых-юристов говорится о пагубности ориентации на большие города [3; 15; 16]. Правовое регулирование идеи о родовых поместьях и поселениях как национальной и ее реализация способны уменьшить концентрацию населения в городах и создать условия для развития сельских населенных пунктов, где жизнь будет строиться с учетом нового мировоззрения и принципов, которые обеспечат надежность и стабильность России во всех направлениях.

Систематизация материала о родовых поселениях и практический опыт их создания позволяют вести речь о формировании благоприятных социально-экономических условий для комплексного преоб-

разования общественных отношений и выполнения сельскими территориями их общенациональных функций, включая и становление реального местного самоуправления. Будут достигнуты цели, о которых речь идет в Указе Президента Российской Федерации от 7 мая 2018 г. № 204 «О национальных целях и стратегических задачах развития Российской Федерации на период до 2024 года»<sup>2</sup>: увеличение численности населения (в том числе за счет сельских территорий); повышение качества и уровня жизни граждан на основе преимущественно сельского образа жизни; создание комфортных условий для их проживания, а также условий и возможностей для самореализации и раскрытия таланта каждого человека. Этому будут способствовать формирование системы мотивации граждан к здоровому образу жизни и воспитание гармонично развитой и социально ответственной личности на основе духовно-нравственных ценностей народов России, их исторической и национальной культуры.

Устойчивое развитие сельских территорий должно обеспечиваться путем совершенствования нормативно-правового регулирования в области земельных отношений, рассматривающего землю с позиции неотчуждаемой собственности граждан. Именно статус неотчуждаемости обуславливает иное (нерыночное с приоритетом извлечения прибыли) отношение человека к ней. На сегодняшний день земля в Российской Федерации рассматривается как объект товарно-денежных отношений и средство удовлетворения сиюминутных потребностей публично-правовых образований. При новом отношении она способна обеспечить богатство и процветание государства и муниципальных образований, так как действительно станет основой жизни, помимо этого появится возможность реализации жизнеутверждающих принципов, закрепленных в ст. 1 и 12 Земельного кодекса РФ<sup>3</sup>. Будут достигнуты и другие положительные результаты: восстановление и повышение плодородия земель, рациональное их использование; восстановление преемственности уклада сельской жизни, повышение уровня благосостояния населения и др.

Стабильность финансово-экономической системы в целом как важного общего блага будет достигнута за счет выращивания и производства экологически чистых продуктов питания и увеличения экспортного потенциала России на внешнем рынке как поставщика безопасной продукции.

<sup>1</sup> См.: Всеобщая декларация прав человека: принята Генеральной Ассамблеей ООН 10 декабря 1948 г. URL: <https://docs.cntd.ru/document/1900204> (дата обращения: 27.05.2022); О минимальных нормах социального обеспечения: Конвенция Международной организации труда от 28 июня 1952 г. № 102. URL: <https://docs.cntd.ru/document/902244295> (дата обращения: 27.05.2022).

<sup>2</sup> Указ Президента Российской Федерации от 7 мая 2018 г. № 204 «О национальных целях и стратегических задачах развития Российской Федерации на период до 2024 года» // Официальный интернет-портал правовой информации. URL: <http://www.pravo.gov.ru> (дата обращения: 30.05.2022).

<sup>3</sup> Федеральный закон от 25 октября 2001 г. № 136-ФЗ «Земельный кодекс Российской Федерации». URL: [http://www.consultant.ru/document/cons\\_doc\\_LAW\\_33773](http://www.consultant.ru/document/cons_doc_LAW_33773) (дата обращения: 15.07.2022).

**Библиографический список**

1. Бурьянов М. С. Трансформация международных отношений: перспективы развития права и управления в условиях современных глобальных процессов // Междисциплинарные проблемы международных отношений в глобальном контексте / отв. ред. А. У. Альбеков, А. М. Старостин. Ростов-на-Дону, 2019. С. 235–239.
2. Бурьянов С. А. Стратегические перспективы развития России в условиях современных глобальных процессов / отв. ред. В. М. Бондаренко // Пространственный потенциал развития России: невыученные уроки и задачи на будущее. М., 2019. С. 67–72.
3. Шугрина Е. С. Безопасность города как результат баланса разных интересов и ценностей // Муниципальное имущество: экономика, право, управление. 2020. № 3. С. 3–7.
4. Лукашева Е. А. Права человека и правовое социальное государство в России. М.: Норма; ИНФРА, 2011.
5. Список поселений, состоящих из Родовых поместий Зарубежья. URL: [https://anastasia.ru/static/patrimony\\_foreign.php](https://anastasia.ru/static/patrimony_foreign.php) (дата обращения: 30.05.2022).
6. Статистика. Поселения.Ру URL: <http://poselenia.ru/statistic> (дата обращения: 30.05.2022).
7. Павлов М. Ю. Инновационное развитие экономики: от «Хомстед-акта» до электронных коттеджей и «Викиномики» // США x Канада: экономика, политика, культура. 2012. № 12 (516). С. 49–60.
8. Куропятник Г. П. Гомстед-акт и сельское хозяйство в годы войны с Югом, 1861–1865. URL: <https://america-xix.ru/library/kuropiatnik-land/homestead.html> (дата обращения: 30.05.2022).
9. Троицкая А. А. Пределы прав и абсолютные права: за рамками принципа пропорциональности? Теоретические вопросы и практика Конституционного Суда РФ // Сравнительное конституционное обозрение. 2015. № 2 (105). С. 45–69.
10. Куропятник Г. П. Земельный вопрос в Конгрессе США в середине XIX века. URL: <https://america-xix.ru/library/kuropiatnik-land/land-xix.html> (дата обращения: 30.05.2022).
11. Минина Е. Л. Правовое обеспечение развития сельского хозяйства на Дальнем Востоке // Журнал Российского права. 2017. № 6. С. 134–135.
12. Куропятник Г. П. Раздел земель Запада и общенациональный кризис в США, 1857–1860 гг. URL: <https://america-xix.ru/library/kuropiatnik-land/west-lands.html> (дата обращения: 30.05.2022).
13. Ilisevich R. D. Galusha Grow: The People's Candidate. Pittsburgh, USA: University of Pittsburgh Press Digital Editions, 1988.
14. Мегре В. Н. Новая цивилизация. Ч. 1. М., 2005.
15. Cohen T. R., Montoya R. M. & Insko C. A. Group morality and intergroup relations: Cross-cultural and experimental evidence // Personality and Social Psychology Bulletin. 2006. № 32. Pp. 1559–1572.
16. Dawson J. Ecovillages: New Frontiers for Sustainability. Cornwall: MPG Books, 2006.

**References**

1. Buryanov M. S. Transformation of international relations: prospects for the development of law and management in the context of modern global processes // Interdisciplinary problems of international relations in the global context / resp. ed. A. U. Albekov, A. M. Starostin. Rostov-on-Don, 2019. pp. 235–239.
2. Buryanov S. A. Strategic prospects for the development of Russia in the context of modern global processes / resp. ed. V. M. Bondarenko // Spatial development potential of Russia: unlearned lessons and tasks for the future. M., 2019. pp. 67–72.
3. Shugrina E. S. City safety as a result of the balance of different interests and values // Municipal property: economics, law, management. 2020. No. 3. pp. 3–7.
4. Lukasheva E. A. Human rights and the legal social state in Russia. M.: Norma; INFRA, 2011.
5. List of settlements consisting of Family Estates Abroad. URL: [https://anastasia.ru/static/patrimony\\_foreign.php](https://anastasia.ru/static/patrimony_foreign.php) (access date: 05/30/2022).
6. Statistics. Poselenia.Ru URL: <http://poselenia.ru/statistic> (access date: 05/30/2022).
7. Pavlov M. Yu. Innovative development of the economy: from the Homestead Act to electronic cottages and Wikinomics // USA x Canada: economics, politics, culture. 2012. No. 12 (516). pp. 49–60.
8. Kuropyatnik G. P. Homestead Act and agriculture during the war with the South, 1861–1865. URL: <https://america-xix.ru/library/kuropiatnik-land/homestead.html> (access date: 05/30/2022).
9. Troitskaya A. A. Limits of rights and absolute rights: beyond the principle of proportionality? Theoretical issues and practice of the Constitutional Court of the Russian Federation // Comparative constitutional review. 2015. No. 2 (105). pp. 45–69.
10. Kuropyatnik G.P. The land question in the US Congress in the middle of the 19th century. URL: <https://america-xix.ru/library/kuropiatnik-land/land-xix.html> (access date: 05/30/2022).
11. Minina E. L. Legal support for the development of agriculture in the Far East // Journal of Russian Law. 2017. No. 6. pp. 134–135.
12. Kuropyatnik G. P. Division of Western lands and the national crisis in the USA, 1857–1860. URL: <https://america-xix.ru/library/kuropiatnik-land/west-lands.html> (access date: 05/30/2022).
13. Ilisevich R. D. Galusha Grow: The People's Candidate. Pittsburgh, USA: University of Pittsburgh Press Digital Editions, 1988.
14. Megre V. N. New civilization. Part 1. M., 2005.
15. Cohen T. R., Montoya R. M. & Insko C. A. Group morality and intergroup relations: Cross-cultural and experimental evidence // Personality and Social Psychology Bulletin. 2006. No. 32. Pp. 1559–1572.
16. Dawson J. Ecovillages: New Frontiers for Sustainability. Cornwall: MPG Books, 2006.

***Информация об авторах***

Гринчинко Надежда Яковлевна – кандидат юридических наук, доцент

Игнатовская Ирина Ивановна – кандидат юридических наук, доцент

***Information about the authors***

Grinchinko Nadezhda Y. – Candidate of Law, Associate Professor

Ignatovskaya Irina I. – Candidate of Law, Associate Professor

Статья поступила в редакцию 18.07.2023; одобрена после рецензирования 25.07.2023; принята к публикации 18.12.2023

The article was submitted 18.07.2023; approved after reviewing 25.07.2023; accepted for publication 18.12.2023

## Проблемы и перспективы развития электронного голосования в Российской Федерации

Савоськин Александр Владимирович<sup>1</sup>, Руколеев Виталий Александрович<sup>2</sup>,  
Лубина Дарья Сергеевна<sup>3</sup>

<sup>1, 2, 3</sup> Уральский государственный экономический университет, Екатеринбург, Россия

<sup>2</sup> Уральский государственный юридический университет имени В. Ф. Яковлева, Екатеринбург, Россия, v.a.rukoleev@bk.ru

<sup>1</sup> savoskinav@yandex.ru, <https://orcid.org/0000-0002-7112-6845>

<sup>3</sup> kiber93solo@yandex.ru, <https://orcid.org/0009-0003-1455-3191>

**Аннотация.** Статья посвящена исследованию развития дистанционного электронного голосования в России. В публикации рассматриваются ретроспективные (первые упоминания и попытки применения электронного голосования в мире), теоретические (сущность электронного голосования) и правоприменительные аспекты реализации системы электронного голосования в условиях российской действительности. Методологической основой исследования является изучение электронного голосования с точки зрения инструмента реализации активного избирательного права граждан Российской Федерации.

Анализируемая форма волеизъявления граждан является относительно новой и в полной мере еще не введена в избирательный процесс по всей территории страны. На данный момент голосование в электронном формате было проведено лишь в нескольких регионах. На предстоящих в 2024 г. выборах доступ к электронному волеизъявлению также будут иметь не все граждане РФ. Это связано с тем, что система еще апробируется и требует внимательного подхода и анализа для устранения недочетов. Предполагается, что электронное голосование можно использовать как эффективный инструмент реализации активного избирательного права граждан, но для этого должны быть учтены проблемы и ошибки его применения в будущих избирательных процессах. В публикации рассматриваются основные проблемы и трудности применения системы электронного голосования, а также приводятся рекомендации по совершенствованию его правового регулирования и по информированию граждан об особенностях дистанционного участия в голосовании посредством электронных средств.

**Ключевые слова:** автоматизация избирательного процесса, активное избирательное право, выборы, дистанционное электронное голосование, избирательное право, цифровые сервисы организации выборов, государственная информационная система

**Для цитирования:** Савоськин А. В., Руколеев В. А., Лубина Д. С. Проблемы и перспективы развития электронного голосования в Российской Федерации // Вестник Уральского юридического института МВД России. 2023. № 4. С. 99–103.

Original article

## Problems and prospects of the development of electronic voting in the Russian Federation

Savoskin Alexander V.<sup>1</sup>, Rukoleev Vitaly A.<sup>2</sup>, Lubina Darya S.<sup>3</sup>

<sup>1, 2, 3</sup> Ural State Economic University, Yekaterinburg, Russia

<sup>2</sup> Ural State Law University named after V. F. Yakovlev, Yekaterinburg, Russia, v.a.rukoleev@bk.ru

<sup>1</sup> savoskinav@yandex.ru, <https://orcid.org/0000-0002-7112-6845>

<sup>3</sup> kiber93solo@yandex.ru, <https://orcid.org/0009-0003-1455-3191>

**Abstract.** The article is devoted to the study of the development of remote electronic voting in Russia. The publication considers retrospective (the first mentions and requests for the use of electronic voting in the world); theoretical (the essence of electronic voting) and practical aspects of the implementation of the electronic voting

system in the conditions of the Russian reality. The methodological basis of the study is the study of electronic voting from the point of view of the tool for the implementation of the active electoral right of citizens of the Russian Federation.

The analyzed form of citizen's vote is relatively new and has not yet been fully introduced into the electoral process throughout the country. At the moment, voting in electronic format was conducted only in a few regions. In the upcoming elections in 2024, not all citizens of the Russian Federation will have access to electronic expression of will. This is due to the fact that the system is still being tested and requires a careful approach and analysis to eliminate shortcomings. It is assumed that electronic voting can be used as an effective tool for the implementation of the active electoral right of citizens, but for this, the problems and errors of its application in future electoral processes must be taken into account. The publication examines the main problems and difficulties of using the electronic voting system, as well as recommendations for improving its legal regulation and informing citizens about the features of remote participation in voting by electronic means.

**Keywords:** automation of the electoral process, active suffrage, elections remote electronic voting, election right, digital services of election organizations, state information system

**For citation:** Savoskin A. V., Rukoleev V. A., Lubina D. S. Problems and prospects of the development of electronic voting in the Russian Federation // Bulletin of the Ural Law Institute of the Ministry of the Interior of Russia. 2023. № 4. Pp. 99–103.

Цифровые технологии оказывают влияние на все сферы общества, в том числе и на избирательный процесс. Электронное голосование – относительно новый инструмент реализации избирательного права в России. И, как любая новая форма волеизъявления граждан, оно влечет за собой новые возможности и неизвестные риски. Электронное голосование уже применяется и продолжает свое развитие, а значит, важным является его комплексное исследование с разных сторон.

*Теоретические основы и сущность электронного голосования.* В теории права существуют разные подходы к определению сущности электронного голосования. В рамках широкого подхода представляется, что электронное голосование – комплексная система проведения голосования, объединяемая использованием электронно-цифровых носителей информации для принятия и подсчета голосов (данной точки зрения придерживаются некоторые современные исследователи, например, С. Г. Гонтарь, К. Ю. Матренина) [3, с. 30].

То есть в систему электронного голосования включаются: технологии распознавания бумажных бюллетеней и подсчета голосов (в России на избирательных участках применяются комплексы обработки избирательных бюллетеней, так называемые КОИБы); устройства с автоматизированной идентификацией избирателей без бумаги, например, с помощью штрих-кодов или одноразовых карт (терминалы и комплексы); голосование через Интернет [6, с. 89].

Другой подход предполагает сужение сущности электронного голосования до конкретного средства реализации избирательных прав, электронно-цифрового способа подачи голосов. Так, некоторые исследователи, например, М. М. Курячая, Ю. В. Митяева, отождествляют понятия «электронное голосование» и «дистанционное голосование» [5, с. 34; 7].

Аналогичный подход реализован в российском законодательстве. Дефиниция электронного дистанционного голосования закреплена в ст. 2 Федераль-

ного закона от 23 мая 2020 г. № 152-ФЗ «О проведении эксперимента по организации и осуществлению дистанционного электронного голосования в городе федерального значения Москве». Так, дистанционное электронное голосование (ДЭГ) представляет собой способ подачи голоса избирателя без бумажного бюллетеня с помощью «специального программного обеспечения регионального портала государственных и муниципальных услуг города Москвы». Отметим, что в иных нормативно-правовых актах дефиниции электронного голосования отсутствуют.

В рамках данной статьи мы будем рассматривать электронное голосование как инструмент, позволяющий расширить возможности граждан в реализации активного избирательного права, декларируемого Конституцией РФ в частях 1 и 2 статьи 4, раскрывающих, что дееспособный гражданин Российской Федерации, достигший 18 лет, имеет право избирать независимо от социально-демографических и иных обстоятельств. Дистанционное голосование в России потенциально должно стать альтернативным способом волеизъявления избирателей. Однако сейчас опыт применения интернет-сети для передачи голосов только нарабатывается.

В данной работе исследуются вопросы, какие преимущества несет за собой использование дистанционных технологий, какие недостатки и риски присутствуют при их использовании, а также какие перспективы развития электронного голосования как инструмента можно выделить на сегодняшний день.

Непосредственно термин «электронное голосование» впервые появляется в 1960-х годах, а начало обсуждения возможностей его применения датируется 1980-ми [4, с. 22]. Первые эксперименты по проведению пришлось на начало 21 века. Первой страной, применившей электронное голосование на практике в 2005 г., является Эстония. В России идеи использования электронных технологий для подачи голосов возникли на рубеже веков [10, с. 148.]. Однако основ-

ным толчком к началу экспериментов по внедрению дистанционных способов голосования стала эпидемиологическая ситуация – ограничения, связанные с появлением COVID-19.

Установим хронологию внедрения механизма электронного волеизъявления в избирательную систему России. Первый экспериментальный опыт дистанционного электронного голосования (далее – ДЭГ) имеет место в рамках выборов депутатов московской Городской думы в 2019 г. Была создана автономная платформа для избирателей на базе портала «mos.ru», которая существует и развивается и сегодня. В эксперименте приняло участие около 10 тыс. человек, что составляло 6 % от числа зарегистрированных на дистанционную форму волеизъявления избирателей. В итоге экспериментальное использование электронного голосования вызвало неоднозначные оценки и реакции. Данный эксперимент выявил ряд проблем дистанционного голосования. Отдельно можно отметить технические уязвимости и сбои: некоторые избиратели указывали на невозможность зайти в систему электронного голосования, на «зависание» системы и иные моменты, затрудняющие реализацию права избирать. Общие проблемы реализации электронного голосования будут рассмотрены далее.

Интерес к опыту эксперимента в Москве дал толчок к разработке общероссийской платформы, которая бы могла охватить все субъекты России. На сегодняшний день существует две платформы дистанционного голосования: московская и федеральная. Дистанционное голосование в Москве предусматривает использование своей отдельной платформы «mos.ru». Федеральная же платформа реализована на основе учетной записи в системе «Госуслуги».

В 2021 г. впервые испытывалась в действии все-российская платформа дистанционного голосования. Процесс реализовывался на специальном портале «vuybory.gov.ru». Тогда участие приняли шесть регионов. В Москве вновь применялась собственная платформа. По данным ЦИК РФ и Минцифры России, для дистанционного участия в выборах зарегистрировалось не менее 635 тыс. человек, из них проголосовало более 90 %. Основные проблемы, которые оказывали влияние на реализацию активного избирательного права граждан – возможность изменить свой голос (данная проблема будет раскрыта далее) и непрозрачность процесса ДЭГ. Возможность наблюдения за ходом электронного голосования по сравнению с очным голосованием ограничена. В отличие от классических избирательных участков в электронной платформе нет камер видеонаблюдения, все процессы происходят внутри программы, системы, и наблюдение за ходом сбора голосов ограничено системой, возможно при наличии ключей доступа.

Однако споры об эффективности дистанционных форм голосования не остановили процесс развития цифровой стороны современного российского избирательного права. До 2022 г. ДЭГ регламентировалось исключительно подзаконными актами и

отдельными федеральными законами, которые по своей сути являлись временными, как упоминаемый ранее Федеральный закон от 23 мая 2020 г. № 152-ФЗ. Лишь в 2022 г. в Федеральный закон от 12 июня 2002 г. № 67-ФЗ «Об основных гарантиях избирательных прав и права на участие в референдуме граждан РФ» внесены положения о ДЭГ: введена статья 64.1, подробно регламентирующая порядок проведения данной формы голосования.

В 2022 г. в семи регионах применялась федеральная дистанционная платформа. По данным Минцифры России и ЦИК РФ, всего зарегистрировано на дистанционный формат голосования было не менее 110 тыс. чел., из них свои голоса отдали более 86 % зарегистрированных. В Москве также была возможность проголосовать дистанционно – на «mos.ru». Впервые смогли принять участие регионы, в которых проводились только муниципальные выборы. Ранее участниками могли быть только те регионы, в которых проходили либо только региональные, либо совместно региональные и муниципальные выборы. Также система учитывала часовые пояса, что позволило участвовать регионам разных часовых поясов России. Так, в дистанционном формате выборы проводились в Калининградской и Томской области, разница во времени между которыми составляет 5 часов.

При проведении выборов были внесены изменения в механизм дистанционной подачи голоса: отменена возможность переголосовать. Проблемы с этим были выявлены в ходе предыдущего электронного голосования 2021 г. Возможность изменить голос может привести к рискам недостоверности результатов голосования по причинам возможного влияния на избирателей и т. д. Здесь хотелось бы отметить один из основных моментов, за который критикуют собственно возможность голосовать дистанционно: соблюдается ли в данном случае принцип тайны голосования? Можно ли приравнять голос, отданный в бумажном бюллетене на специализированном участке, и голос, отмеченный в онлайн-приложении? Действительно ли голос отдается тем избирателем, которому принадлежит учетная запись, в каких условиях находится избиратель, отдавая свой голос [9, с. 134]? Эти вопросы несут концептуальный характер, они относятся не к конкретной избирательной системе, а ко всему механизму дистанционной передачи голосов в принципе.

В 2023 г. более четверти всех регионов страны применяли электронное голосование на выборах глав субъектов. Чтобы реализовать эту возможность регионам потребовался большой охват избирателей с подтвержденной учётной записью на Госуслугах. Также требовалась «политическая и технологическая готовность» – так раскрыл суть требований к регионам для участия в ДЭГ вице-президент Центра политических технологий Р. Туровский. Успешная реализация дистанционного формата на губернаторских выборах 2023 г. позволила ещё раз «протестировать» механизм и расширить границы его применения на предстоящих в 2024 г. президентских выборах.

Особое внимание при подготовке электронного голосования для предстоящих выборов уделяется уточнению данных в реестре избирателей с целью предотвращения наложений списков. Данная проблема была выявлена в ходе проведения выборов 2021 г. Отмечены случаи, когда избиратели одновременно оказывались в двух списках: для электронного и бумажного голосования. Чем была обусловлена данная проблема? Механизм подготовки к ДЭГ не автоматизирован полностью, зачастую позиции в списках «зачеркивались вручную». Автоматизация процесса нивелировала, насколько это возможно, ошибки и влияние человеческого фактора.

В связи с описанным процессом имеют место два, казалось бы, противоположных вопроса. Первым является вопрос верификации проголосовавших. С одной стороны, принцип анонимности и тайны голосования позволяет обезличить полученные голоса, с другой – может возникнуть вопрос подтверждения подлинности личности. Не все исследователи и простые избиратели уверены в невозможности фальсификаций [1, с. 17]. Второй вопрос, который вызывает опасения граждан: действительно ли система позволяет полностью анонимизировать данные избирателей. Разработчики указывают на автономность системы передачи голоса от избирателя в автоматизированную базу подсчета, что позволяет свести к минимуму влияние человеческого фактора в работе с полученными голосами. Данный вопрос имеет, в том числе, технический характер, и разработчики системы отмечают, что платформы для голосования являются безопасными.

С одной стороны, для граждан появляется новое условие реализации своего права – авторизованная учетная запись и прохождение описанных выше процедур регистрации для получения возможности волеизъявления. С другой же – предоставляются новые возможности.

Обратимся к достоинствам использования электронного голосования, например, расширению доступности волеизъявления избирателей. При использовании дистанционных платформ избиратели не зависят от своего местонахождения. Также это благоприятно сказывается на времени, которое граждане должны затратить на процесс подачи голоса. При этом соблюдается принцип равного избирательного права. Участники ДЭГ не имеют преимуществ по отношению к традиционным избирателям – на сегодняшний день принцип «один бюллетень – один голос» реализуется в обеих формах волеизъявления [2, с. 481].

Развитие цифровых способов участия граждан в жизни государства неизбежно, это отвечает вызовам времени. В ближайшем будущем вопрос развития и совершенствования дистанционных способов голосования останется актуальным. Однозначного мнения об эффективности и рациональности применения дистанционных способов голосования на сегодняшний день достичь практически невозможно. Несомненно, использование новых технологий

влечет за собой возникновение новых рисков и «узких мест», как технологических, так и правоприменительных [8, с. 65]. Но признанным является факт, что будущее развитие избирательного процесса, так или иначе, будет связано с цифровыми технологиями.

Электронное голосование – всего лишь инструмент, который не является «позитивной» или «негативной» чертой современной избирательной системы. И данным способом следует пользоваться умело, для чего необходимо провести совершенствование механизмов электронного голосования. Нормативно-правовая база на данный момент разработана слабо: проведение ДЭГ регламентируется временными законами «об экспериментах», одной статьей в Федеральном законе от 12 июня 2002 г. № 67-ФЗ и подзаконными актами. С целью снижения ситуативного характера правового регулирования предлагается разработать отдельный закон о ДЭГ. Кроме правотворческой, необходимо проводить информационно-просветительскую работу в отношении граждан, развеивать мифы и страхи, возникающие у избирателей в связи с голосованием онлайн.

Таким образом, нацеленность на повышение грамотности граждан, информационная прозрачность процесса, техническая доступность волеизъявления – все это должно способствовать благоприятному развитию и успешному восприятию электронного голосования современным обществом.

#### **Библиографический список**

1. Алексеев Р. А., Абрамов А. В. Проблемы и перспективы применения электронного голосования и технологии избирательного блокчейна в России и за рубежом // Гражданин. Выборы. Власть. 2020. № 1 (15). С. 9–21.
2. Берлявский Л. Г., Махова А. В. Избирательные права в цифровую эпоху // Юридическая техника. 2021. № 15. С. 478–483.
3. Гонтарь С. Г. Электронное голосование – новая возможность участия граждан в формировании органов власти // Государственная власть и местное самоуправление. 2019. № 4. С. 29–33.
4. Григорьев А. В. Конституционно-правовое регулирование использования современных информационно-коммуникационных технологий при осуществлении институтов прямой демократии в России: дис. ... канд. юрид. наук. Москва, 2020. 224 с.
5. Курячая М. М. Электронное голосование как этап развития непосредственной демократии // Конституционное и муниципальное право. 2017. № 11. С. 31–35.
6. Матренина К. Ю. Становление электронного голосования на выборах в Российской Федерации и перспективы его развития (конституционно-правовое исследование): дис. ... канд. юрид. наук. Тюмень, 2016. 224 с.
7. Митяева Ю. В. Опыт проведения интернет-голосования на выборах и референдумах в России и за рубежом // РЦИОТ: сайт. URL: <https://www.rcoit.ru>

8. Надин А. Н. Трансформация избирательного права в условиях развития цифровых технологий в России: теория, практика и перспективы // Российский юридический журнал. 2022. № 1. С. 56–66.

9. Угольников И. А. Особенности электронного голосования: политико-правовой аспект // Свобода, выбор, ответственность. Брянск, 2022. С. 131–139.

10. Федоров В. И., Ежов Д. А. Эволюция электронного голосования в России: проблемы классификации и периодизации // Вестник Московского государственного областного университета. 2021. № 1. С. 146–162.

#### **References**

1. Alekseev R. A., Abramov A. V. Problems and prospects of using electronic voting and electoral blockchain technology in Russia and abroad // Citizen. Elections. Power. 2020. No. 1 (15). Pp. 9–21.

2. Berlyavsky L. G., Makhova A. V. Electoral rights in the digital age // Legal technique. 2021. No. 15. Pp. 478–483.

3. Gontar S. G. Electronic voting – a new opportunity for citizens to participate in the formation of government bodies // State power and local self-government. 2019. No. 4. Pp. 29–33.

4. Grigoriev A. V. Constitutional and legal regulation of the use of modern information and communication technologies in the implementation of institutions of direct democracy in Russia: dis. ... cand. jurid. sciences. Moscow, 2020. 224 p.

5. Kuryachaya M. M. Electronic voting as a stage in the development of direct democracy // Constitutional and municipal law. 2017. No. 11. Pp. 31–35.

6. Matrenina K. Yu. The formation of electronic voting in elections in the Russian Federation and the prospects for its development (constitutional and legal research): dis. ... cand. jurid. Sciences. Tyumen, 2016. 224 p.

7. Mityaeva Yu. V. The experience of conducting Internet voting in elections and referendums in Russia and abroad // RCIOT: website. URL: <https://www.rcoit.ru>

8. Nadin A. N. The transformation of electoral law in the context of the development of digital technologies in Russia: theory, practice and prospects // Russian Law Journal. 2022. No. 1. Pp. 56–66.

9. Ugol'kov I. A. Features of electronic voting: a political and legal aspect // Freedom, choice, responsibility. Bryansk, 2022. Pp. 131–139.

10. Fedorov V. I., Yezhov D. A. Evolution of electronic voting in Russia: problems of classification and periodization // Bulletin of the Moscow State Regional University. 2021. No. 1. Pp. 146–162.

#### **Вклад авторов**

Все авторы сделали эквивалентный вклад в подготовку публикации. Авторы заявляют об отсутствии конфликта интересов

#### **Contribution of the authors**

All authors have made an equivalent contribution to the preparation of the publication. The authors declare that there is no conflict of interest

#### **Информация об авторах**

Савоськин Александр Владимирович – доктор юридических наук, доцент

#### **Information about the authors**

Savoskin Alexander V. – Doctor of Law, Professor

Статья поступила в редакцию 01.12.2023; одобрена после рецензирования 05.12.2023; принята к публикации 18.12.2023

The article was submitted 01.12.2023; approved after reviewing 05.12.2023; accepted for publication 18.12.2023

# ПРОБЛЕМЫ ТЕОРИИ ПРАВА

Научная статья  
УДК 340.1

## Функции судебной власти в российской правовой системе на основе анализа отраслевого процессуального законодательства

Бредихин Алексей Леонидович<sup>1</sup>, Удальцов Андрей Александрович<sup>2</sup>

<sup>1,2</sup> Санкт-Петербургский университет МВД России, Санкт-Петербург, Россия

Автор, ответственный за переписку: Бредихин Алексей Леонидович, Axel\_b@mail.ru

**Аннотация.** Судебная власть определяется в качестве элемента системы разделения властей, однако общетеоретического представления о функциях судебной власти, опирающегося на реальные судебные механизмы российского законодательства, в отечественной науке не имеется. В настоящей статье авторы проводят теоретико-правовое исследование роли и места судебной власти в правовой системе России и выделяют ее функции на основе анализа процессуального законодательства. Отмечается, что, согласно действующему законодательству России, судебная власть реализуется путем конституционного, гражданского, административного и уголовного судопроизводства, для которых имеются специальные кодексы (кроме конституционного судопроизводства), и именно на их анализе можно сделать соответствующие выводы. Методическую основу исследования составил формально-правовой метод с использованием общенаучных методов анализа, синтеза, индукции и дедукции. На основе проведенного исследования делается вывод, что в правовой системе России судебная власть фактически выполняет следующие функции: осуществление правосудия (главная функция); контрольная деятельность (как оценка законности действий и решений); установление фактов и утверждение правового статуса; придание юридической силы бесспорным обстоятельствам (выдача судебного приказа и исполнительного листа); компенсаторная функция при нарушении прав граждан в судебном процессе.

**Ключевые слова:** теория разделения властей, судебная власть, функции судебной власти, процессуальное законодательство, правосудие, судебная система

**Для цитирования:** Бредихин А. Л., Удальцов А. А. Функции судебной власти в российской правовой системе на основе анализа отраслевого процессуального законодательства // Вестник Уральского юридического института МВД России. 2023. № 4. С. 104–109.

Original article

## The functions of the judiciary in the Russian legal system based on the analysis of sectoral procedural legislation

Bredikhin Alexey L.<sup>1</sup>, Udaltsov Andrey A.<sup>2</sup>

<sup>1,2</sup> St. Petersburg University of the Ministry of Internal Affairs of Russia, St. Petersburg, Russia

Corresponding author: Bredikhin Alexey L., Axel\_b@mail.ru

**Abstract.** The judiciary is defined as an element of the system of separation of powers, however, there is no general theoretical understanding of the functions of the judiciary based on the real judicial mechanisms of Russian legislation in domestic science. In this article, the authors conduct a theoretical and legal study of the role and place of the judiciary in the legal system of Russia and highlight its functions based on the analysis of procedural legislation. It is noted that, according to the current legislation of Russia, the judiciary is exercised through constitutional, civil, administrative and criminal proceedings, for which there are special codes (except for constitutional proceedings), and it is on their analysis that appropriate conclusions can be drawn.

The methodological basis of the study was the formal legal method using general scientific methods of analysis, synthesis, induction and deduction. On the basis of the study, it is concluded that in the legal system of Russia, the judiciary actually performs the following functions: the administration of justice (the main function); control activities (as an assessment of the legality of actions and decisions); fact-finding and legal status assertion; giving legal force to indisputable circumstances (issuance of a court order and writ of execution); compensatory function in violation of the rights of citizens in the trial.

**Keywords:** theory of separation of powers, judiciary, functions of the judiciary, procedural law, justice, judicial system

**For citation:** Bredikhin A. L., Udaltsov A. A. The functions of the judiciary in the Russian legal system based on the analysis of sectoral procedural legislation // Bulletin of the Ural Law Institute of the Ministry of the Interior of Russia. 2023. № 4. Pp. 104–109.

Введение. Как известно, неизменной задачей государства с момента его появления становится осуществление судопроизводства. Основным смысл судопроизводства состоит в даче квалификации реальным жизненным обстоятельствам в соответствии требованиями законодательства и выдаче официального документа, который будет иметь обязательную силу применительно к конкретной правовой ситуации.

Изначально судебная функция государства исполнялась органами государственной власти, теми же, которые наделены были правами издавать обязательные юридические акты. То есть судебной власти как таковой не было, а была лишь судебная функция государственной власти. О независимости такой власти речи не было, все нормы, регулирующие судебный процесс, были отнесены к конкретным должностным лицам, имеющим юрисдикционные права. Рассмотрение судебных споров могло происходить также на уровне общин, церкви и других общественных институтов, но относить их к судебной власти не совсем корректно, т. к. механизм исполнения их решений обычно не был прописан в законодательстве.

Между тем практика осуществления судопроизводства, разрешения споров и дача соответствующей квалификации правовой ситуации всегда были присущи человеческому обществу и государству, на каком бы этапе развития оно не находилось, но идея выделения судебной власти в самостоятельную ветвь возникает в период созревания и свершения первых буржуазных революций в XVII–XVIII вв. (Английской буржуазной и Великой Французской революций). Теория разделения властей возникает постепенно и в определенных исторических условиях.

С этого момента триада властей: законодательной, исполнительной и судебной – как прочно вошла в теорию конституционализма, так и стала основой государственного строя демократических государств и т.н. конституционных монархий. Не стала исключением и Конституция Российской Федерации 1993 г., которая полностью повторила модель типичной буржуазной конституции, выделив три виды власти и определив их самостоятельность (ст. 10 Конституции РФ).

Предметом нашего рассмотрения станет судебная власть Российской Федерации и ее функции в современной правовой системе.

Методы. В качестве методов настоящего исследования применялись общенаучные подходы анализа, синтеза, индукции и дедукции, а также специально-юридические методы, главным из которых является формально-правовой.

Результаты. М. Д. Канксиди определяет, что судебная власть – это особая разновидность государственной власти, осуществляемая государством через систему специально уполномоченных государственных органов – судов, реализуемая отдельными должностными лицами – судьями, действующими на профессиональной основе, для выполнения правоприменительных функций с использованием силы принуждения, имеющая специальные задачи и способы их обеспечения.

Казалось бы, очевидно, что судебная власть призвана осуществлять правосудие, и этим ее назначение должно исчерпываться, но на практике это не совсем так. И. П. Попова дает следующее определение правосудию: «Правосудие – основная форма реализации и содержание судебной власти, заключающиеся в деятельности суда по осуществлению защиты прав, свобод и законных интересов граждан, организаций, общества и государства путем рассмотрения и разрешения правового спора в определенной процессуальной форме, результатом которой является применение права, обеспеченное возможностью государственного принуждения и выраженное в общеобязательных актах».

Более подробно судебная власть раскрывается в Федеральном конституционном законе от 31 декабря 1996 г. «О судебной системе Российской Федерации». Статье 1 названного закона, которая так и называется «Судебная власть», указывает, что судебная власть осуществляется только судьями посредством конституционного, гражданского, административного и уголовного судопроизводства, независима и самостоятельна. Обращает на себя внимание то, что в судебную систему входят только федеральные суды и мировые судьи. Иные суды (например, третейские суды), не относящиеся к судебной системе, не вклю-

чены в состав судебной власти, поэтому мы вынуждены их не рассматривать в нашем исследовании.

Названные виды судопроизводства (конституционное, гражданское, административное и уголовное) осуществляются в соответствии с процессуальными нормами и специальными нормативными актами, где они выражены. Если Конституционный суд РФ действует согласно соответствующему закону, то другие виды судопроизводства имеют специальные кодексы (Гражданский процессуальный кодекс РФ, Арбитражный процессуальный кодекс РФ, Уголовно-процессуальный кодекс РФ, Кодекс административного судопроизводства РФ, Кодекс РФ об административных правонарушениях).

Функции судебной власти РФ, т. е. направления осуществления деятельности судов России, мы и можем выяснить, проанализировав всю совокупность процессуальных норм, регулирующих деятельность судов, составляющих судебную систему РФ.

Первое наблюдение, которое ясно проявляется при изучении процессуального законодательства, состоит в том, что правосудие как таковое не является единственной задачей судов РФ. Перечень задач, решаемых судами, значительно шире, а некоторые полномочия и вовсе не укладываются в понятие правосудия.

Так, если рассмотреть полномочия Конституционного Суда РФ, то, согласно ст. 3 ФКЗ «О Конституционном суде РФ», он: разрешает дела о соответствии Конституции РФ других нормативных актов и нормативных договоров; разрешает споры о компетенции между органами государственной власти; проверяет конституционность законодательных норм, решений международных органов и т. п.; дает толкование Конституции РФ; дает заключение о соблюдении порядка выдвижения обвинения Президенту РФ; проверяет конституционность вопроса, выносимого на референдум, и некоторые другие. Иногда Конституционный Суд РФ предстает и как нормотворческий орган, хоть напрямую об этом и не указано [6, с. 191–205]. Важно замечание, что Конституционный суд РФ «решает исключительно вопросы права» и «воздерживается от установления и исследования фактических обстоятельств во всех случаях, когда это входит в компетенцию других судов или иных органов». Таким образом, задача осуществления правосудия данным судебным органом реализуется лишь частично, а основные полномочия следует отнести к функциям конституционного контроля. Об этом прямо указано в статье 1 названного закона: «Конституционный Суд Российской Федерации – высший судебный орган конституционного контроля в Российской Федерации...».

Гражданский процессуальный кодекс РФ (ГПК РФ) в действующей редакции в статье 2 определяет задачей гражданского судопроизводства «правильное и своевременное рассмотрение и разрешение гражданских дел...». Вместе с тем если рассмотреть раздел II ГПК РФ, то здесь определяются несколько видов производства:

1) приказное, суть которого заключается в придании обязательной исполнительной силы бесспорной задолженности – выдача судебного приказа;

2) исковое, связанное с рассмотрением судебных споров, вытекающих из гражданских правовых отношений;

3) особое (установление фактов, имеющих юридическое значение, усыновление (удочерение) ребенка, ограничение дееспособности и другие). Особое производство – это вид гражданского судопроизводства, характеризующийся особым порядком рассмотрения отнесенных законом к судебной компетенции категорий дел, в которых отсутствует спор о праве, применяются специальные средства и способы защиты, в которых суд защищает права и охраняемые законом интересы граждан путем установления конкретных юридических фактов и правовых состояний. С.С. Толочко в этой связи отмечает компенсационный характер процедуры установления фактов, имеющих юридическое значение «вместо административной формы».

Из названных выше видов гражданско-правовых производств только исковое можно отнести непосредственно к вопросам правосудия, так как в остальных случаях спорных правовых вопросов не имеется. Суд здесь выполняет нетипичные для его природы функции, но важные в правовой системе, поэтому законодатель передал эти вопросы судебным органам. Следует предположить, что причина передачи на судебное решение вопросов неискового порядка состоит в независимости суда для беспристрастного рассмотрения дел особого производства и их всестороннего обсуждения, а также объективного подтверждения задолженности в приказном порядке. То есть суды служат гарантами объективности и всесторонности рассмотрения неисковых дел, тогда как задача административных органов – правоприменение, не обеспеченное принципами правосудия.

Отдельным вариантом регулирования гражданского судопроизводства является Арбитражный процессуальный кодекс РФ, который во многом схож с ГПК РФ по решаемым задачам, но имеет особенности. Арбитражные суды, согласно ст. 1 АПК РФ, осуществляют правосудие в сфере предпринимательской и иной экономической деятельности. Но и здесь не все так однозначно. Помимо искового и приказного производства, АПК РФ предусматривает, в частности, дела о несостоятельности (банкротстве), где решается комплекс вопросов как правового, так и иного характера. А. В. Аверина замечает, что при рассмотрении дел о банкротстве «суд реализует расширенные, по сравнению с ординарным исковым производством, активные полномочия».

Наиболее сложно стоит вопрос о роли судебной власти в административном судопроизводстве (дела об оспаривании административных актов и дела об административных правонарушениях).

По вопросам оспаривания административных актов [11, с. 53–59] как арбитражные, так и суды общей юрисдикции выполняют функцию контроля законно-

сти того или иного акта. То есть речь здесь идет не о правосудии как таковом, а о беспристрастной оценке правомерности и законности того или иного акта или действия публичных органов власти. Судебная власть в этих делах приобретает высшую силу по отношению к актам административным органов, но не отменяет их, а признает недействительными, констатирует факт того, что они не должны исполняться.

Участие судебной власти в делах об административных правонарушениях имеет два направления:

- оспаривание решений о привлечении к административной ответственности, когда судебная власть, подобно признанию недействительным правового акта, таким же образом оценивает индивидуально определенный акт о привлечении лица к административной ответственности. В зависимости от субъекта и сферы отношений такие дела рассматриваются арбитражными судами или судами общей юрисдикции,

- рассмотрение дел о привлечении к административной ответственности по правилам, утвержденным АПК РФ и КоАП РФ, соответственно.

В первом случае судебная власть выполняет контрольные функции, а во втором – выступает органом правосудия, оценивая фактические обстоятельства и правовую сторону материалов дела, подготовленно-го соответствующим административным органом.

Уголовное судопроизводство, согласно Уголовно-процессуальному кодексу РФ, имеет целью: 1) защиту прав и законных интересов лиц и организаций, потерпевших от преступлений, 2) защиту личности от незаконного и необоснованного обвинения, осуждения, ограничения ее прав и свобод. В отличие от вышеназванных видов процесса, уголовный процесс наиболее точно подходит под понятие правосудия. А.Е. Белоусов и О.О. Басова считают, что правосудие по уголовным делам есть разрешение в судебном заседании вопроса о виновности (невиновности) подсудимого в инкриминируемом преступлении.

Тем не менее, уголовный процесс состоит в деятельности не только уголовного суда, но и государственных органов уголовного преследования. То есть этот вид процесса регулирует как деятельность правоохранительных органов, так и суда в процессе применения уголовного закона. Если говорить о роли судебной власти в уголовном процессе, стоит отметить, что она состоит главным образом в оценке материалов обвинения и назначении справедливого наказания виновному лицу (если вина будет установлена). Второе назначение судебной власти – контрольные полномочия при осуществлении процессуальных действий участниками уголовного процесса. Так, ст. 125 УПК РФ предусматривает право судебного обжалования постановлений и действий (бездействия) органов и должностных лиц следствия и дознания, хотя суд не является непосредственным участником предварительного следствия. Кроме того, на производство отдельных следственных действий требуется судебный порядок получения согласия (ст. 165 УПК РФ).

Заключение. На основании изложенного и в результате изучения процессуального законодательства РФ необходимо сделать вывод, что судебная власть, применительно к правовой системе России, имеет несколько функций.

1. Осуществление правосудия. Главным образом это относится к вынесению приговоров по уголовным делам в уголовном судопроизводстве и вопросам применения законодательства об административных правонарушениях. Сюда же можно отнести рассмотрение исковых дел в гражданском, арбитражном и административном процессе.

2. Контрольная деятельность судебной власти. Прежде всего, высшим органом судебного контроля признается Конституционный Суд РФ, что и подтверждается его полномочиями. Контрольные функции выполняет суд общей юрисдикции в уголовном процессе, административном процессе и некоторых других сферах. Например, при рассмотрении жалоб на постановления и действия следственных органов, жалоб на действия и решения административных органов, органов исполнения наказания и т. п. По экономическим делам контрольными полномочиями наделены и арбитражные суды РФ в административном процессе и при реализации процедуры несостоятельности (банкротства). Отмечается наличие контрольных функций и в гражданском процессе.

3. Установление фактов и утверждение правового статуса. В большей мере это свойственно гражданскому судопроизводству в судах общей юрисдикции и арбитражном процессе (установление фактов, имеющих юридическое значение; признание права собственности; признание лица недееспособным и несостоятельным (банкротом) и т. п.). В этом же направлении реализует свои полномочия Конституционный Суд РФ, например, при признании конституционности/неконституционности тех или иных актов и процедур.

4. Придание юридической силы бесспорным обязательствам. В этом смысле примером является выдача судебного приказа о взыскании денежных средств по арбитражному и гражданскому процессуальному законодательству, а также выдача исполнительного листа по вступившему в силу решению суда. Судебный приказ является актом правосудия, вынесенного в упрощенном порядке. В этом же смысле следует рассматривать процедуру признания и исполнения решений иностранных судов, установленных главой 45 АПК РФ.

5. Компенсаторная функция при нарушении прав граждан в судебном процессе. Так, согласно Федеральному закону «О компенсации за нарушение права на судопроизводство в разумный срок или права на исполнение судебного акта в разумный срок» от 30.04.2010 № 68-ФЗ суд или арбитражный суд устанавливает участникам процесса компенсацию, если сроки рассмотрения дела были нарушены. Как отмечает И. А. Юдкина, право на судопроизводство в разумный срок является составной частью более ши-

рокого по объему правомочий права на судебную защиту, гарантированного каждому ст. 46 Конституции РФ. Также глава 18 УПК РФ предусматривает право на реабилитацию граждан, подвергшихся уголовному преследованию, включающее возмещение морального вреда и устранение его последствий, а также восстановление в правах.

Судебная власть может быть привлечена и к решению других вопросов согласно действующему законодательству России, не обязательно по основаниям, указанным в процессуальных нормативных актах.

Таким образом, принцип разделения властей, отводящий судебной власти только роль органа правосудия, – это упрощенный взгляд на место судебной власти в правовой системе. Большая значимость суда в обеспечении правопорядка объясняется не столько местом судебной власти в системе разделения властей, сколько свойствами судебной власти как таковой. Конкретные формы участия судебной власти в реализации законодательства и юридическом процессе, а также ее функции, не ограничены определенным перечнем и устанавливаются по усмотрению законодательного органа.

#### **Библиографический список**

1. Морхат П. М. Суд в Древней Руси: историко-правовой аспект // Академический юридический журнал. 2007. № 4. С. 15–20.
2. Геворкян М. В. Истоки теории разделения властей // Вестник Псковского государственного педагогического университета. Серия: Социально-гуманитарные и психолого-педагогические науки. 2010. № 11. С. 116–120.
3. Денисов С. А. Принцип разделения властей в Конституции РФ и его реализация // Ученые записки юридического факультета. 2013. № 30. С. 48–52.
4. Канксиди М. Д. Понятие "судебная власть" в теории разделения властей // Юридическая мысль. 2010. № 4. С. 68–71.
5. Попова И. П. К вопросу о понятии правосудия // Вестник Восточно-Сибирского института Министерства внутренних дел России. 2022. № 2. С. 159–172.
6. Василевич Г. А. Особенности нормотворческой активности Конституционного Суда России, Конституционного Суда Беларуси и Конституционного Совета Казахстана // Вестник Томского государственного университета. 2020. № 450. С. 191–205.
7. Громошина Н. А. Исковое производство и производство по делам, возникающим из публичных правоотношений, с позиций правоприменения // Lex Russica (Русский закон). 2009. Т. 68. № 4. С. 873–900.
8. Сперанская Ю. С. Особое производство в гражданском процессе: проблемные аспекты и вектор развития // Право и государство: теория и практика. 2022. № 10. С. 176–178.
9. Толоконенко С. С. К вопросу об исключении из компетенции суда дел об установлении фактов, имеющих юридическое значение // Вопросы российского и международного права. 2019. Т. 9. № 6–1. С. 190–198.
10. Аверина А. В. Активная роль суда, при рассмотрении требований кредиторов в деле о банкротстве: новый этап развития // Труды Оренбургского института (филиала) Московской государственной юридической академии. 2020. № 3. С. 38–43.
11. Жукова О. В. К вопросу об обжаловании в суд постановлений по делам об административных правонарушениях // Вестник Тверского государственного университета. Серия: Право. 2021. № 1. С. 53–59.
12. Белоусова А. Е., Басова О. О. О понятии правосудия по уголовным делам // Вестник Воронежского государственного университета. Серия «Право». 2015. № 2. С. 191–198.
13. Беспалова В. Р. К вопросу о реализации судами контрольной функции в гражданском судопроизводстве // Арбитражный и гражданский процесс. 2022. № 2. С. 7–10.
14. Чернышов А. В. К вопросу о понятии судебного приказа // Правовая политика и правовая жизнь. 2019. № 2. С. 147–150.

#### **References**

1. Morkhat P. M. Court in Ancient Russia: historical and legal aspect // Academic Law Journal. 2007. No. 4. Pp. 15–20.
2. Gevorkyan M. V. The origins of the theory of separation of powers // Bulletin of the Pskov State Pedagogical University. Series: Social, humanitarian, psychological and pedagogical sciences. 2010. No. 11. Pp. 116–120.
3. Denisov S. A. The principle of separation of powers in the Constitution of the Russian Federation and its implementation // Scientific notes of the Faculty of Law. 2013. No. 30. Pp. 48–52.
4. Cancsidi M. D. The concept of "judicial power" in the theory of separation of powers // Legal thought. 2010. No. 4. Pp. 68–71.
5. Popova I. P. On the question of the concept of justice // Bulletin of the East Siberian Institute of the Ministry of Internal Affairs of Russia. 2022. No. 2. Pp. 159–172.
6. Vasilevich G. A. Features of the rule-making activity of the Constitutional Court of Russia, the Constitutional Court of Belarus and the Constitutional Council of Kazakhstan // Bulletin of Tomsk State University. 2020. No. 450. Pp. 191–205.
7. Gromoshina N. A. Claim proceedings and proceedings in cases arising from public legal relations, from the standpoint of law enforcement // Lex Russica (Russian Law). 2009. Vol. 68. No. 4. Pp. 873–900.
8. Speranskaya Yu. S. Special production in the civil process: problematic aspects and vector of development // Law and the State: theory and practice. 2022. No. 10. Pp. 176–178.
9. Tolokononko S. S. On the issue of exclusion from the competence of the court of cases on the establishment of facts of legal significance // Issues of Russian and international law. 2019. Vol. 9. No. 6–1. Pp. 190–198.
10. Averina A. V. The active role of the court in considering creditors' claims in a bankruptcy case: a new stage of development // Proceedings of the Orenburg

Institute (branch) Moscow State Law Academy, 2020. No. 3. Pp. 38–43.

11. Zhukova O. V. On the issue of appealing to the court rulings in cases of administrative offenses // Bulletin of Tver State University. Series: Law. 2021. No. 1. Pp. 53–59.

12. Belousova A. E. Basova O. O. On the concept of justice in criminal cases // Bulletin of the Voronezh State University. The series «Law». 2015. No. 2. Pp. 191–198.

13. Bepalova V. R. On the question of the implementation of the control function by courts in civil proceedings // Arbitration and civil procedure. 2022. No. 2. Pp. 7–10.

14. Chernyshov A. V. On the question of the concept of a court order // Legal policy and legal life. 2019. No. 2. Pp. 147–150.

#### ***Вклад авторов***

Все авторы сделали эквивалентный вклад в подготовку публикации. Авторы заявляют об отсутствии конфликта интересов.

#### ***Contribution of the authors***

All authors have made an equivalent contribution to the preparation of the publication. The authors declare that there is no conflict of interest.

#### ***Информация об авторах***

Бредихин Алексей Леонидович – кандидат юридических наук

Удальцов Андрей Александрович – кандидат юридических наук, доцент

#### ***Information about the authors***

Bredihin Aleksey L. – Candidate of Law

Udaltsov Andrey A. – Candidate of Law, Associate professor

Статья поступила в редакцию 14.07.2023; одобрена после рецензирования 28.07.2023; принята к публикации 18.12.2023

The article was submitted 14.07.2023; approved after reviewing 28.07.2023; accepted for publication 18.12.2023

Научная статья  
УДК 340.1

## Теоретико-правовой анализ категорий «правовые цели» и «правовые ценности» в механизме правового регулирования

Гаврюшкин Константин Артемович  
Восточно-Сибирский институт МВД России, Иркутск, Россия, kiren1996@mail.ru,  
<https://orcid.org/0000-0002-4628-5529>

**Аннотация.** Актуальность данного исследования заключается в изучении категорий «правовые цели» и «правовые ценности» и раскрытии роли данных понятий при разработке правовой политики государства, правовом регулировании и нормотворческой деятельности. При исследовании сущности данных понятий использовались работы юристов времени, а также правоведов дореволюционного и современного периодов, внесших особый вклад в понимание данных правовых категорий.

Методологическую основу исследования составляют комплекс методов, включающий в себя общелогический метод познания (анализ, синтез, индукция, обобщение), а также сравнительно-правовой метод исследования, позволяющий определить роль и значение рассматриваемых правовых категорий в правовом регулировании.

Сформулированы выводы о том, что в настоящий период отмечается недостижение государством поставленных правовых целей, которые непосредственно указаны в нормативно-правовых актах, что обуславливает необходимость пересмотра и перестройки правотворческой деятельности в области целеполагания. Также отмечен тот факт, что в законотворчестве современного государства одной из целей правового регулирования общественных отношений является привитие населению и защита неотчуждаемых человеческих ценностей, способствующих становлению в обществе социально полезного поведения, а также развитию и функционированию государства во внутренней и внешнеполитической сферах.

В результате исследования сделаны выводы о том, что категории «правовые цели» и «правовые ценности» находятся во взаимобусловленном взаимодействии, характеризующемся постановкой государством приоритетов в правовой политике с учетом намеченных целей, базирующихся на незыблемости правовых ценностей, накопленных и достигнутых в процессе становления и развития государственности.

**Ключевые слова:** государство, право, правовое регулирование, правовая политика, правовые цели, правовые ценности

**Для цитирования:** Гаврюшкин К. А. Теоретико-правовой анализ категорий «правовые цели» и «правовые ценности» в механизме правового регулирования // Вестник Уральского юридического института МВД России. 2023. № 4. С. 110–116.

Original article

## Theoretical and legal analysis of the categories of «legal goals» and «legal values» in the mechanism of legal regulation

Gavryushkin Konstantin A.  
East Siberian Institute of the Ministry of Internal Affairs of Russia, Irkutsk, Russia, kiren1996@mail.ru,  
<https://orcid.org/0000-0002-4628-5529>

**Abstract.** The relevance of this study lies in the study of the categories «legal goals» and «legal values» and revealing the role of these concepts in the development of state legal policy, legal regulation and rule-making activities. When studying the essence of these concepts, we used the works of lawyers of the modern era, as well as legal scholars of the pre-revolutionary and modern periods, who made a special contribution to the understanding of these legal categories.

The methodological basis of the study is a set of methods, including the general logical method of cognition (analysis, synthesis, induction, generalization), as well as the comparative legal research method, which allows us to determine the role and significance of the legal categories under consideration in legal regulation.

© Гаврюшкин К.А., 2023

The conclusions are formulated that in the present period it should be noted that the state's set legal goals, which are directly indicated in regulations, are unattainable, which necessitates the need to review and restructure law-making activities in the field of goal setting. It is also noted that in the lawmaking of a modern state, one of the goals of the legal regulation of social relations is to instill in the population and protect inalienable human values that contribute to the formation of socially useful behavior in society, as well as the development and functioning of the state in the domestic and foreign policy spheres.

As a result of the study, conclusions were drawn that the categories «legal goals» and «legal values» are in an interdependent interaction, characterized by the state setting priorities in legal policy, taking into account the intended goals based on the inviolability of legal values accumulated and achieved in the process of formation and development statehood.

**Keywords:** state, law, legal regulation, legal policy, legal goals, legal values

**For citation:** Gavryushkin K. A. Theoretical and legal analysis of the categories of «legal goals» and «legal values» in the mechanism of legal regulation // Bulletin of the Ural Law Institute of the Ministry of the Interior of Russia. 2023. № 4. Pp. 110–116.

**Введение.** В современных условиях особую актуальность приобретает исследование причин, этапов модернизации институтов правовой системы России с учетом имеющихся доктринальных основ, которые позволяют создать объективированное представление о правовом явлении, целесообразности осуществления преобразований. В этой связи среди насущных вопросов значение приобретает изучение особенностей соотношения таких правовых категорий, как «правовые цели» и «правовые ценности». Государство, осуществляя правовое воздействие на систему общественных отношений, разрабатывает правовую политику. Между тем определение правовой политики зависит от совокупности факторов, которые имеют место в конкретно определенный период существования государственности. Правовая политика позволяет определить ключевые направления в деятельности государства, требующие своевременного и безотлагательного регулирования. С учетом ориентированности государства на разработку правовой политики, которая будет отвечать потребностям как государства, так человека и общества, определению подлежат приоритетные направления, соответствующие целям, которые государство стремится достичь. Вместе с тем данные цели могут быть достигнуты с учетом полученного и накопленного правового опыта, в основу которого положены достижения, представляющие собой как общесоциальную, так и правовую ценность.

Учитывая, что проблема соотношения правовой цели и правовых ценностей подлежала изучению в рамках различных социальных, в том числе юридических, наук, отметим, что особый вклад в исследование данных категорий внесли такие ученые, как: С. С. Алексеев, Р. Иеринг, А. В. Малько, Н. И. Матузов, Н. Неновски, А. Ф. Черданцев, Б. Н. Чичерин, Л. Д. Чулюкин и др. Также данные категории исследовались в диссертационных исследованиях А. Н. Бабенко, М. С. Балаянца, А. А. Маргушиной, С. В. Михайлова, Е. А. Мызниковой, С. А. Пушкарева, К. В. Шундикова и др. Несмотря на исследование вышеупомянутых правовых категорий, стоит отметить, что дальнейшего ос-

мысления заслуживает вопрос о взаимосвязи данных категорий и их взаимовлиянии.

**Методы.** В ходе исследования вышеупомянутых правовых категорий использовались методы анализа и обобщения мнений ученых теоретиков и философов права, а также сравнительно-правовой метод исследований действующего законодательства.

**Результаты.** Как уже ранее было отмечено, государство осуществляет свою деятельность посредством ведения правовой политики, как внутренней, так и внешней. Правовая политика, в свою очередь, определяет механизм правового регулирования, который способствует постановке целей и задач. Вместе с тем повышение эффективности правового регулирования обусловлено прежде всего совершенствованием правовой культуры и правотворчества в обществе [1, с. 82]. Важнейшим из элементов при разработке правовой политики является целеполагание. Закономерно возникает вопрос: что стоит понимать под правовой целью?

Определение содержания, сущности и значения понятия «цель» требует обращения к философской доктрине. Так, в философском словаре под редакцией М. М. Розенталя и П. Ф. Юдина понятие «цель» определяется как «идеальное предвосхищение в сознании результата, на достижение которого направлены действия. Цель выражает закономерность познавательной деятельности человека, его зависимость от окружающего мира, от объективных законов» [2, с. 495–496]. Гегель отмечает, что «цель – есть субъективная цель, отрицающая непосредственную объективность, для которой предполагаемый объект есть лишь идеальная, ничтожная в себе реальность» [3, с. 392]. Считаем, что цель – это волеизъявление человека, которое он желает осуществить и на что направлена его деятельность. Цель определяет поведение человека, его действие (бездействие).

Одним из первых, кто раскрыл понятие «правовая цель», следует считать Рудольфа Иеринга, который в своем сочинении «Цель в праве», изданном в конце XIX в., определяет цель как «представление о будущем, которое воля полагает осуществить». Ученый от-

мечал, что «первоначальной точкой происхождения любого правового положения (нормативного правового акта) является – цель». «При этом высшая цель права заключается не в исключении возможности формального произвола, а в осуществлении материальной справедливости». Также ученый выделяет, что цель права заключается в «поиске формы, которая гарантировала бы возможность руководствоваться не положительным законом, и которая будет служить не произволу, а только целям правосудия и справедливости» [4, с. 6, 312].

В дальнейшем правоведы, основываясь на учении Р. Иеринга и его понимании цели в праве, используют понятие «правовая цель». Вместе с тем в доктрине сложилось разнообразие подходов: одни ученые считают, что понятие «цель в праве» и «правовая цель» следует рассматривать как тождественные. Среди таких ученых отметим Н. И. Матузова и А. В. Малько, которые определяют «цель в праве как идеальный и желанный результат, ради которого осуществляется юридическая деятельность». Также авторы отмечают, что «юридическая цель выступает как императивно заданный стандарт, реализация которого гарантирована государственной властью» [5, с. 486–487].

В то же время высказываются взгляды о наличии достаточно существенных различий в указанной терминологии. Стоит отметить позицию ученых, считающих, что понятия включают в себя различное содержание. Так, А. И. Экимов, пытаясь отграничить понятия «цель в праве» и «правовая цель», характеризует категорию «правовая цель» как «всякая цель, которая осуществляется посредством отдельных норм, институтов, отраслей права, а также права в целом» [6, с. 56].

С. Ю. Филиппова считает, что цель носит правовой характер в том случае, если «прогнозируемый результат деятельности имеет юридический характер». Определяя понятие «правовой цели», С. Ю. Филиппова рассматривает её как желаемый, планируемый и в реальности достижимый результат деятельности человека, имеющий юридическое значение, который может быть достигнут только с использованием соответствующих правовых средств. При этом предлагается разграничивать правовую цель на цель в норме права и правовые цели субъектов, осуществляющих правореализационную деятельность. [7, с. 3–15].

Как считает Е. А. Мызникова, «правовая цель – это идеально предполагаемая и гарантированная государством модель какого-либо социального состояния или процесса, к достижению которой при помощи правовых средств стремятся субъекты правотворческой и правореализационной деятельности» [8, с. 10].

Анализируя приведенные примеры понятий категорий «цели в праве», «цель права» и «правовые цели», мы приходим к выводу, что понятия «цели в праве» и «правовые цели» являются смежными и особо близкими по значению, поскольку любая цель, закрепленная в праве, уже по своей сущности является правовой. Однако эти два понятия необходимо раз-

граничивать с понятием «цель права», которое представляет предполагаемую модель права в общем, как целой системы, а не отдельных её правовых институтов.

Каждый из правоведов, раскрывая сущность и значение «цели» как правовой категории, описывает её по-разному, при этом учитывая правовую политику, правовое регулирование и правовую систему, существующие в государстве в их эпоху.

Рассматривая данную категорию с философской (материальной) точки зрения, правоведы определяют цель как «абстрактное представление будущих возможных состояний процесса изменения чего-либо, которое может быть выражена только как мысль, как результат разумной деятельности человека» [9].

Правовые цели в деятельности государства играют немаловажную роль, поскольку, по нашему мнению, являются неотъемлемой частью всего механизма правового регулирования, посредством которого государство осуществляет правовую политику и обеспечивает правовое воздействие на общественные отношения. В связи с этим возникает закономерный вопрос: как правовые цели влияют на правовую политику государства и что будет являться результатом такой связи?

Прежде всего, стоит определить, что правовая политика, являясь системной деятельностью государственных и муниципальных органов, есть элемент системы правовых знаний, которые организуют, упорядочивают, укрепляют, развивают и оказывают положительное влияние на каждую из сфер общественной жизни населения [10, с. 21]. Особое значение и главную роль в правовой политике государства играют его представительные органы, которые определяют стратегию развития государства, средства и методы достижения поставленных целей. Государство осуществляет с учетом конкретного исторического периода свои функции, подразумевающие постановку основополагающих целей. Такие преследуемые государством цели отражаются в его правовой политике и соотносятся с правовыми интересами. При этом, рассматривая правовые интересы государства, необходимо отметить, что они должны основываться на постулатах норм международного права, признающих права и свободы человека как высшую ценность. Тем самым усматривается непосредственная взаимосвязь правовой политики с тремя системообразующими категориями: «правовые цели», «правовые интересы» и «правовые ценности».

По мнению М. Р. Камарова, «движущей силой при выработке целей в праве является правовая политика (политика права)» [11, с. 307]. Вместе с тем представляется, что основополагающим и первоочередным элементом правовой политики являются правовые цели, которые позволяют определить основное направление политической деятельности, обозначить задачи и выявить её детерминанты. Правильно поставленная цель правовой политики государства есть залог позитивной правотворческой и правопримени-

тельной деятельности, оказывающей благоприятное влияние на развитие жизнедеятельности общества.

Рассматриваемая категория имеет особую практическую значимость в обеспечении деятельности государства посредством её применения в процессе правотворчества и правового регулирования. Цель как правовая категория упоминается в большинстве нормативных актах различного правового уровня. Так, КоАП РФ целью применения административного наказания закрепляет «предупреждение совершения новых правонарушений, как самими правонарушителями, так и другими лицами»<sup>1</sup>.

В УК РФ категория правовых целей раскрывается в статье 43, где упоминается о том, что «наказание применяется в целях восстановления социальной справедливости, а также в целях исправления осужденного и предупреждения совершения новых преступлений»<sup>2</sup>.

Также одним из примеров, где категория правовых целей имеет своё отражение, является Трудовой кодекс Российской Федерации, в котором закреплены цели трудового законодательства (статья 1), а именно: «установление государственных гарантий трудовых прав и свобод граждан, создание благоприятных условий труда, защита прав и интересов работников и работодателей»<sup>3</sup>.

На основании приведенных примеров следует сделать вывод о том, что категория «правовые цели» направлена на регуляцию общественных отношений с учетом возникающих потребностей, как со стороны государства, так и со стороны человека и общества.

С развитием и изменением общества меняется система социальных ценностей и интересов, что приводит к смене направления правовой деятельности государства, поиску новых подходов к привитию ценностных идей, сформировавшихся в процессе становления государства, а также к регулированию общественных отношений в современных реалиях.

Государственные органы, осуществляя правовое регулирование, ставят перед собой целый комплекс правовых целей, достижение которых позволит населению осознать существующую в рассматриваемом периоде правовую действительность, а также воспитать позитивное отношение к правовой политике государства и праву в целом. Таким образом, можно предположить, что одной из правовых целей, рассматривающихся в контексте правового регулирования, является привитие обществу комплекса «правовых ценностей».

<sup>1</sup> Кодекс Российской Федерации об административных правонарушениях от 30.12.2001 № 195-ФЗ // «Правительство России». URL: <http://government.ru/docs/all/97204> (дата обращения: 05.07.2023).

<sup>2</sup> Уголовный кодекс РФ от 13.06.1996 № 63-ФЗ // «Правительство России». URL: <http://government.ru/docs/all/96145> (дата обращения: 05.07.2023).

<sup>3</sup> Трудовой кодекс Российской Федерации от 30.12.2001 № 197-ФЗ // «Правительство России». URL: <http://government.ru/docs/all/97206> (дата обращения: 08.07.2023).

Говоря о природе «правовых ценностей», нельзя не отметить, что ценности как явления правовой культуры являются основополагающим элементом структуры общества, потому что жизнь, здоровье, семья и другие исторически сложившиеся ценности на протяжении значительного времени находятся под правовой защитой в развитых государствах. Однако в зависимости от рассматриваемого исторического этапа люди воспринимали ценности по-своему.

Изначально ценности не имели никакого отношения к праву, а изучались только в контексте философии, при этом не имелось какой-то определенной школы до момента конструирования и изучения данного понятия И. Кантом, который трактует ценность как то, что «имеет значение должностования и свободы» [12, с. 34]. Несмотря на довольно позднее осознание значимости ценности как правовой категории, стоит отметить, что необходимость в изучении проблемы ценностей в правовой культуре возникает с появлением государства в связи с тем, что формирование последнего требует особой регуляции общественных отношений.

До момента, пока первобытное общество не перешло в статус государства, категория ценностей не имела особой системности и рассматривалась как общечеловеческая, то есть в отдельном обществе у каждого его члена ценности были едины. Однако с появлением государственности каждая ценность приобретает особую направленность. Таким образом, единая категория общечеловеческих ценностей приобретает системный вид и образует различные классификации и направления, такие как эстетические ценности, правовые ценности, культурные ценности, общесоциальные ценности, духовные ценности и др. Основную часть из них следует отнести к философскому направлению изучения ценностей – аксиологии, поскольку они не имеют точек соприкосновения с правом и нормативной закрепленности, в отличие от правовых ценностей.

Особую значимость категории «ценности в праве» придает философское направление – правовая аксиология, виднейшими представителями которой являются С. С. Алексеев, В. Виндельбанд, И. Кант, Н. Неновски, В. С. Нерсесянц и др. Несмотря на то, что идеи большинства представителей данного направления различаются, их мнения о ценностях в праве имеют точки соприкосновения.

С. С. Алексеев считает правовыми ценностями «конкретные социально-правовые явления, правовые средства и механизмы, при этом относя к данной категории безопасность человека, фундаментальные прирожденные права человека, гарантированность и определенность прав, основополагающие демократические правовые принципы, обеспечение истины и правды при решении юридических вопросов и др.» [13, с. 131].

По мнению Нено Неновски, «ценности являются выражением значимости вещей и их свойств для человека». Автор акцентирует внимание на том, что

«ценности для человека служат выражением их отношения к окружающему миру, и поэтому ценности существуют лишь в общественной жизни». Н. Неновски говорит о том, что «правовыми ценностями являются свобода, равенство, справедливость, демократия, безопасность, порядок, мир, которые в конечном итоге становятся принципами права». Однако их количество не является исчерпывающим, поскольку ценности в праве, по мнению автора, развиваются прогрессивно, и «они есть результат развития общества» [14, с. 25–26, 177–179]. Наравне с этим автор указывает на переход вышеупомянутых ценностей в ранг принципов права, что, по нашему мнению, является не совсем точным, поскольку «принципы права выступают в виде общеобязательных требований и являются важнейшими элементами системы права» [15], в то время как правовые ценности, являясь элементом механизма правового регулирования, обладают характером идеала, к которому человеку следует стремиться. Наряду с этим отметим, что автор подчеркивает самое важное свойство правовых ценностей – их социально-государственную обусловленность, так как сами по себе правовые ценности не могут существовать без государства и, соответственно, общества, а прогресс в правовых ценностях выражается в утверждении человека высшей ценностью.

Под правовыми ценностями С. В. Михайлов понимает те ценности, которые правом интегрированы, и относит к ним «свободу, справедливость, равенство, взаимопомощь, то есть ценности, сфера действия которых является пограничной, на пересечении права и морали». Также автор, наряду с вышеупомянутыми правоведами, отмечает, что «правовые ценности имеют двуединое основание, то есть отражаются в личности как в субъекте права и в обществе как социокультурной сфере», и с этим нельзя не согласиться [16, с. 9].

Как отмечает О. А. Авдеева, ценность права как нормативного социального регулятора заключается в воздействии права на общественные отношения с помощью механизма правового принуждения и с целью упорядочения общественных отношений [17, с. 45]. Поскольку ценности являются не только плодом социокультурной деятельности государства, но и имеют своё отражение в личности каждого гражданина, то государству необходимо выстраивать такую правовую политику, результатом которой должно стать обладание каждым субъектом права комплексом правовых ценностей, имеющих юридический характер и оказывающих положительное влияние на жизнедеятельность общества. Однако следует подчеркнуть, что «формирование личностной правовой ценности может происходить также на основании личных нравственных ценностей человека», но в то же время такие ценности должны соотноситься с правовыми устоями государства [18, с. 213]. В связи с этим значимым является правоориентированная и право-воспитательная деятельность, сопровождающаяся определением реальных потребностей и интересов

людей, которые должны основываться на традиционных духовно-нравственных ценностях [19, с. 5].

Несомненно то, что в различные исторические периоды государства и империи вели разнообразную правовую политику, однако в основе их политической деятельности так или иначе лежали основополагающие человеческие ценности, имеющие правовое закрепление в законодательстве.

Правовая политика Российской Федерации характеризуется признанием в качестве приоритетных правовых ценностей таких человеческих качеств, которые связаны с семейными ценностями, жизнью и здоровьем людей.

Так, В. В. Путин в своем выступлении на Третьем Евразийском женском форуме отметил, что «традиционные семейные ценности – это важнейшая нравственная опора и залог успешного развития и в настоящем, и в будущем» [20].

В Стратегии национальной безопасности Российской Федерации для решения задачи по защите традиционных российских духовно-нравственных ценностей предусмотрена реализация государственной информационной политики, направленной на усиление в массовом сознании роли традиционных российских духовно-нравственных и культурно-исторических ценностей<sup>1</sup>.

Одним из аспектов безопасности России является обеспечение мирного сосуществования и выстраивание партнёрских взаимоотношений с другими государствами, которые, по нашему мнению, должны основываться на общеустановленных ценностных ориентирах [21, с. 28].

Говоря о практической значимости ценностей в праве, стоит отметить, что все правовые нормы строятся на системе ценностей, которые прописаны в Конституции РФ, а именно в статье 2, где говорится о том, что «человек, его права и свободы являются высшей ценностью»<sup>2</sup>.

Например, Гражданский кодекс РФ (статья 2) предусматривает защиту «неотчуждаемых прав и свобод человека, а также других нематериальных благ»<sup>3</sup>. Семейный кодекс Российской Федерации (статья 1) выносит под защиту такие ценности, как «семья, материнство, отцовство, детство, семейные права и семейные отношения», и наравне с другими ценностями

<sup>1</sup> Указ Президента Российской Федерации «О Стратегии национальной безопасности Российской Федерации» от 02.07.2021 № 400 // «Правительство России». URL: <http://government.ru/docs/all/135405/> (дата обращения: 23.08.2023).

<sup>2</sup> Конституция Российской Федерации (принята всенародным голосованием 12.12.1993 с изм. от 01.07.2020) // Официальный интернет-портал правовой информации. URL: <http://pravo.gov.ru/proxy/ips/?docbody=&nd=102027595> (дата обращения: 24.08.2023).

<sup>3</sup> Гражданский кодекс Российской Федерации (часть первая) от 30.11.1994 № 51-ФЗ // «Правительство России». URL: <https://government.ru/docs/all/95825> (дата обращения: 24.08.2023).

ми обеспечивает возможность их судебной защиты<sup>1</sup>. В свою очередь, Уголовно-исполнительный кодекс РФ (статья 1) закрепляет своими задачами охрану «прав, свобод и законных интересов осужденных»<sup>2</sup>, при этом данные объекты охраны, по нашему мнению, стоит считать самостоятельными ценностями, так как данные объекты вне зависимости от категории людей, к которой они причисляются, являются стандартами и идеалами правового общества. Учитывая вышесказанное, отметим, что социальные духовно-нравственные правовые ценности являются определяющим элементом правовой системы общества, которые, по нашему мнению, будут способствовать развитию правовой культуры общества [22, с. 205].

**Заключение.** Таким образом, отметим нацеленность правовой политики на охрану и защиту неотчуждаемых человеческих ценностей и их законодательную закреплённость. Учитывая тот факт, что в настоящее время деятельность государства в сфере правового регулирования не достигла значимого результата, намеченного в нормативно-правовых актах, представляется важным государственным органам выстроить такую систему правотворческой деятельности, целью которой помимо прочих будет являться достижение в обществе правового воспитания и развития у граждан правосознания, что будет способствовать результативности в области правового регулирования общественных отношений.

Наряду с вышесказанным следует отметить, что правовые ценности по своей природе являются основой правового регулирования государства, привитие и защита их является первостепенной целью государства, поскольку достижение такой цели есть потенциал становления истинного социального демократического государства. Считаем, что определение в тексте закона такой цели будет оказывать положительный эффект на регулирование общественных отношений во всех сферах жизнедеятельности человека, общества и государства в целом.

Правовые цели, являясь исторически сложившейся юридической категорией, играют значимую роль в механизме правового регулирования, поскольку точная их постановка позволит государству выстроить такую правовую политику, которая будет способствовать повышению уровня правосознания в обществе, позитивной правотворческой деятельности, а также развитию правовой культуры в обществе и государстве в целом. Учитывая мнение А. А. Стремоухова, который считает, что, с объективной точки зрения, ориентиром цели права являются установленные социальные ценности, охраняемые нормой права, категорию «правовые ценности» наряду с категорией

«правовых целей» можно считать особо значимым элементом как правотворчества, так и всей государственной политики [23, с. 32].

При этом следует подчеркнуть, что в основе постановки правовых целей должны лежать не только исторически сложившиеся человеческие ценности (такие, как здоровье, жизнь, свобода, права, справедливость и др.), но и приобретаемые ценности (материальные, морально-нравственные, культурные, духовные и др.), так как их правовое закрепление и защита окажет положительное влияние на развитие правовой жизни общества.

#### **Библиографический список**

1. Миронов В. О., Зин Н. В. О механизмах правового регулирования и правового воздействия // Право и государство: теория и практика. 2020. № 11 (191). С. 80–82.
2. Философский словарь / под ред. М. М. Розенталя и П. Ф. Юдина. Москва: Политиздат, 1963. 544 с.
3. Гегель Г. В. Ф. Энциклопедия философских наук. Наука логики. Москва: Мысль, 1974. Т. 1. 452 с.
4. Иеринг Р. Цель в праве / под ред. В. Р. Лицкого; пер. В. Р. Лицкого [и др.]. СПб.: Н. В. Муравьев, 1881. [2], II, VIII. Т. 1. 412 с.
5. Матузов Н. И., Малько А. В. Теория государства и права: учебник. 4-е изд., испр. и доп. Москва: Дело, 2014. 528 с.
6. Экимов А. И. Категория цели в науке права // Философские проблемы государства и права. Ленинские идеи и вопросы методологии в юридической науке. Ленинград: издательство Ленинградского университета, 1970. 60 с.
7. Филиппова С. Ю. Частноправовые средства организации и достижения правовых целей. Москва: Статут, 2011. 320 с.
8. Мызникова Е. А. Цели в праве: теоретико-правовой анализ: автореф. дис. ... канд. юрид. наук. Краснодар, 2011. 27 с.
9. Федоринова Е. А. Цели правовой политики государства // Новая наука: Проблемы и перспективы. 2016. № 9-1. С. 180–183.
10. Краснов Ю. К. Правовая политика России на современном этапе: учебное пособие. Москва: Прометей. 2019. 182 с.
11. Камаров М. Р. Цели в праве: методологические аспекты уровневого подхода // Вестник Казанского юридического института МВД России. 2021. Т. 12. № 3 (45). С. 306–311.
12. Нерсисянц В. С. Философия права: учебник для вузов. Москва: Норма, 2005. 656 с.
13. Алексеев С. С. Теория права. Москва: БЕК, 1995. 320 с.
14. Неновски Н. Право и ценности / под ред. В. Д. Зорькина; пер. с болг.; вст. ст. и пер. В. М. Сафронова. Москва: Прогресс, 1987. 248 с.
15. Карташов В. Н. Принципы права: понятие, структуры, функции // Юридическая техника. 2020. № 14.

<sup>1</sup> Семейный Кодекс Российской Федерации от 29.12.1995 № 223-ФЗ // «Правительство России». URL: <http://government.ru/docs/all/96074> (дата обращения: 24.08.2023).

<sup>2</sup> Уголовно-исполнительный кодекс Российской Федерации от 08.01.1997 № 1-ФЗ // Официальный интернет-портал правовой информации. URL: <http://pravo.gov.ru/proxy/ips/?docbody=&nd=102045146> (дата обращения: 25.08.2023).

16. Михайлов С. В. Правовые ценности: теоретико-правовой аспект: автореф. дис. ... канд. юрид. наук. Ростов-на-Дону, 2011. 27 с.

17. Авдеева О. А., Авдеев В. А. Социальная ценность права на современном этапе развития правовой государственности // Гражданин. Выборы. Власть. 2021. № 2 (20). С. 42–53.

18. Стабровский Е. И. Нормативные и личностные правовые ценности в правовом сознании человека // Вестник Академии МВД Республики Беларусь. 2020. № 1 (39). С. 210–213.

19. Бабенко А. Н. Значение правовых ценностей для процесса правового воспитания // Вестник Южно-Уральского государственного университета. Серия: Право. 2008. № 2 (102). С. 4–11.

20. Третий Евразийский женский форум // Kremlin: сайт. URL: <http://www.kremlin.ru/events/president/news/66924> (дата обращения: 24.08.2023).

21. Жабский В. А., Шувалов А. А. Обеспечение национальной безопасности Российской Федерации, государственные приоритеты, правотворчество // Вестник Санкт-Петербургского университета МВД России. 2021. № 4 (92). С. 27–31.

22. Сугар Д. Система правовых ценностей // Журнал Российского права. 2015. № 11. С. 204–206.

23. Стремоухов А. А. Классификация правозащитных целей // Вестник Московского университета МВД России. 2018. № 6. С. 31–36.

### References

1. Mironov V. O., Zin N. V. On the mechanisms of legal regulation and legal impact // Law and the state: theory and practice. 2020. № 11 (191). Pp. 80–82.

2. Philosophical Dictionary / ed. M. M. Rosenthal and P. F. Yudin. Moscow: Politizdat, 1963. 544 p.

3. Hegel G. V. F. Encyclopedia of Philosophical Sciences. Science of logic. Moscow: Mysl, 1974. Vol. 1. 452 p.

4. Iering R. The goal in law / ed. V. R. Litsky; per. V. R. Ulitsky [et al.]; St. Petersburg: N. V. Muravyov, 1881. [2], II, VIII. Vol. 1. 412 p.

5. Matuzov N. I., Malko A. V. Theory of state and law: textbook. 4th ed., rev. and add. Moscow: Delo, 2014. 528 p.

6. Ekimov A. I. The category of goals in the science of law // Philosophical problems of the state and law. Lenin's ideas and questions of methodology in legal science. Leningrad: Leningrad Publishing House. Unita, 1970. 60 p.

7. Filippova S. Yu. Private legal means of organizing and achieving legal goals. Moscow: Statute, 2011. 320 p.

8. Myznikova E. A. Goals in law: theoretical and legal analysis: abstract. dis. ... cand. jurid. sciences. Krasnodar, 2011. 27 p.

9. Fedorinova E. A. Goals of the legal policy of the state // New science: Problems and prospects. 2016. No. 9-1. Pp. 180–183.

10. Krasnov Yu. K. The legal policy of Russia at the present stage: a textbook. Moscow: Prometheus. 2019. 182 p.

11. Kamarov M. R. Goals in law: methodological aspects of a level approach // Bulletin of the Kazan Law Institute of the Ministry of Internal Affairs of Russia. 2021. T. 12. № 3 (45). Pp. 306–311.

12. Nersesyants V. S. Philosophy of law: textbook for universities. Moscow: Norma, 2005. 656 p.

13. Alekseev S. S. Theory of law. Moscow: BECK, 1995. 320 p.

14. Nenovsky N. Law and values / ed. by V. D. Zorkin; trans. from bolg.; vst. art. and trans. V. M. Safronov. Moscow: Progress, 1987. 248 p.

15. Kartashov V. N. Principles of law: concept, structures, functions // Legal technique. 2020. № 14.

16. Mikhailov S. V. Legal values: theoretical and legal aspect: abstract. dis. ... cand. jurid. sciences. Rostov-on-Don, 2011. 27 p.

17. Avdeeva O. A., Avdeev V. A. The social value of law at the present stage of the development of legal statehood // Citizen. Elections. Power. 2021. № 2 (20). Pp. 42–53.

18. Stabrovsky E. I. Normative and personal legal values in the legal consciousness of a person // Bulletin of the Academy of the Ministry of Internal Affairs of the Republic of Belarus. 2020. № 1 (39). Pp. 210–213.

19. Babenko A. N. The importance of legal values for the process of legal education // Bulletin of the South Ural State University. Series: Law. 2008. № 2 (102). Pp. 4–11.

20. The Third Eurasian Women's Forum // Kremlin: website. URL: <http://www.kremlin.ru/events/president/news/66924> (date of access: 08/24/2023).

21. Zhabsky V. A., Shuvalov A. A. Ensuring national security of the Russian Federation, state priorities, lawmaking // Bulletin of the St. Petersburg University of the Ministry of Internal Affairs of Russia. 2021. № 4 (92). Pp. 27–31.

22. Sugar D. System of legal values // Journal of Russian Law. 2015. No. 11. Pp. 204–206.

23. Stremoukhov A. A. Classification of human rights goals // Bulletin of the Moscow University of the Ministry of Internal Affairs of Russia. 2018. No. 6. Pp. 31–36.

Статья поступила в редакцию 21.07.2023; одобрена после рецензирования 29.08.2023; принята к публикации 18.12.2023

The article was submitted 21.07.2023; approved after reviewing 29.08.2023; accepted for publication 18.12.2023

## Особенности медиации как юридической процедуры урегулирования споров

Каргапольцева Надежда Игоревна<sup>1</sup>, Ханахмедова Людмила Викторовна<sup>2</sup>

<sup>1</sup> Уральский юридический институт МВД России, Екатеринбург, Россия, kargapolzeva\_ni@mail.ru

<sup>2</sup> Рязанский филиал Московского университета МВД России имени В. Я. Кикотя, Рязань, Россия, milars-19@mail.ru

**Аннотация.** Автором обозначены и проанализированы характерные черты медиации. Рассматривая медиативную процедуру как альтернативный судебному разбирательству способ разрешения юридических конфликтов, автор определяет и раскрывает содержание ее принципов. В заключение сделан вывод о том, что медиация является одной из форм достижения консенсуса в рамках правового регулирования общественных отношений.

**Ключевые слова:** медиация, медиативное соглашение, медиативная процедура, медиатор

**Для цитирования:** Каргапольцева Н. И., Ханахмедова Л. В. Особенности медиации как юридической процедуры урегулирования споров // Вестник Уральского юридического института МВД России. 2023. № 4. С. 117–121.

Original article

## Features of mediation as a legal procedure for resolving disputes

Kargapol'tseva Nadezda I.<sup>1</sup>, Khanakhmedova Ludmila V.<sup>2</sup>

<sup>1</sup> Ural Law Institute of the Ministry of the Interior of Russia, Yekaterinburg, Russia, kargapolzeva\_ni@mail.ru

<sup>2</sup> Ryazan branch of Moscow University of the Ministry of Internal Affairs of Russia named by V. Ya. Kikotya, Ryazan, Russia, milars-19@mail.ru

**Abstract.** The author identifies and analyzes the characteristic features of mediation. Considering the mediation procedure as an alternative to judicial proceedings as a way to resolve legal conflicts, the author defines and reveals the content of its principles. In conclusion, it is concluded that mediation is one of the forms of achieving consensus within the framework of the legal regulation of public relations.

**Keywords:** mediation, mediation agreement, mediation procedure, mediator

**For citation:** Kargapol'tseva N. I., Khanakhmedova L. V. Features of mediation as a legal procedure for resolving disputes // Bulletin of the Ural Law Institute of the Ministry of the Interior of Russia. 2023. № 4. Pp. 117–121.

Одним из новых и перспективных способов урегулирования юридических конфликтов в российском правовом поле является медиация. Статья 2 Федерального закона от 27 июля 2010 г. № 193-ФЗ «Об альтернативной процедуре урегулирования споров с участием посредника (процедуре медиации)» (далее – Закон о медиации) определяет, что «процедура медиации – способ урегулирования споров при содействии медиатора на основе добровольного согласия сторон в целях достижения ими взаимоприемлемого решения»<sup>1</sup>.

<sup>1</sup> Федеральный закон от 27 июля 2010 г. № 193-ФЗ «Об альтернативной процедуре урегулирования споров с участием посредника (процедуре медиации)» // Российская газе-

Являясь одной из форм урегулирования юридических конфликтов, медиация характеризуется набором присущих ей черт, позволяющих отграничить ее от иных способов разрешения споров в праве (например, от разбирательства спора по существу в рамках судебного разбирательства, иных альтернативных процедур).

Специфической чертой медиативной процедуры является ее субъектный состав. В первую очередь медиатор должен иметь особый статус. Согласно ст. 15 Закона о медиации свою деятельность медиатор

та. 2010. № 168.

может осуществлять на профессиональной и непрофессиональной основе. К осуществлению деятельности медиатора на непрофессиональной основе допускаются лица, достигшие 18 лет, дееспособные и не имеющие судимости. Законодательство в сфере медиации определяет, что осуществлять деятельность медиатора на профессиональной основе могут лица не моложе 25 лет, имеющие высшее образование и получившие дополнительное профессиональное образование по вопросам применения процедуры медиации в порядке, установленном Правительством РФ. Медиаторы, осуществляющие свою деятельность на профессиональной основе, проходят специальный курс обучения и могут вступать в саморегулируемые организации. Так, согласно приказу Министерства образования и науки РФ утверждена программа подготовки медиаторов, что лишним раз подтверждает признание социальной значимости рассматриваемого правового института<sup>1</sup>. Необходимо отметить, что для медиаторов, участвующих в межкультурных спорах, в частности в международной семейной медиации, выработан критерий международной сертификации. В Российской Федерации сертифицирующим центром является Центр содействия медиации и альтернативным способам разрешения споров в Институте законодательства и сравнительного правоведения при Правительстве РФ.

Кроме того, действующее законодательство определяет, что медиатором может выступать только нейтральное лицо, которое не является стороной юридического спора. В отличие от судьи, он не разрешает спор по существу, не исследует доказательства, не оценивает разнонаправленные мнения сторон. Основная задача медиатора состоит в создании конструктивной обстановки, в которой стороны могли бы выявить потребности и интересы друг друга и найти взаимоприемлемое решение для разрешения спора. Занимая нейтральную позицию, медиатор объективно может наблюдать целиком всю картину конфликта, что позволяет направить стороны на поиск удовлетворяющего их интересы решения. В первую очередь медиатор при помощи разнообразных тактических и психологических приемов призван содействовать сторонам в процессе достижения консенсуса. Результат медиативной процедуры зависит от профессионализма и опыта медиатора. В процессе согласования позиций сторон медиатор должен обеспечить реализацию достигнутого ими консенсуса посредством детального обсуждения каждого условия соглашения с позиций сроков, места их исполнения, наличия необходимых ресурсов, а также последствий их неисполнения.

Необходимо отметить, что действующее законодательство обязательных требований к профессиональным навыкам медиатора не обозначает. Вместе с тем в юридической литературе неоднозначно высказыва-

ется позиция о профессиональной принадлежности медиатора. В рамках научной дискуссии чаще всего предлагаются кандидатуры юриста либо психолога. В частности, Г. Ригер считает, что «рамки автономного регулирования спора задает именно правовая основа» [1], потому медиатор в первую очередь должен быть юристом в силу того, что в рамках разрешения юридического спора зачастую посреднику приходится с позиции действующего законодательства дать оценку существу конфликта и содержанию медиативного соглашения. Профессор К. Грефин фон Шлиффен, напротив, утверждает, что «юрист обладает способностью, привычкой и даже амбициями к оперативному анализу и решению запутанных проблем, поэтому он склонен ограничивать автономию сторон по формированию решения конфликта и вмешиваться в переговоры с собственными предложениями» [3]. Основным же принципом медиации является правило о том, что любой самостоятельный консенсус сторон ценится намного выше, чем совершенное решение, предложенное им третьим лицом» [3]. Психолог же, применяя свои профессиональные знания, может создать благоприятный климат для примирения сторон, содействуя достижению консенсуса между ними. Однако дать юридическую оценку разрешаемой правовой ситуации психолог не компетентен. Представляется, что выбор медиатора в каждом конкретном случае определяется сферой возникшего спора. Так, для разрешения семейно-правовых конфликтов будет полезен опыт психолога, а для разрешения споров гражданского правового характера, например между коммерческими партнерами, – юриста.

Мировая юридическая практика демонстрирует нам различные подходы к решению вопроса о квалификации медиатора. Например, в Словении медиация является услугой, предоставляемой судебными органами [2]. Судебная медиация применяется также в 7 федеральных землях Германии. Судья, рассматривающий спор, который, по его мнению, может закончиться примирением сторон, рекомендует им обратиться к помощи медиатора, в роли которого выступает судья того же суда, имеющий подготовку медиатора и не отвечающий за вынесенное решение по делу [1]. Кроме судебной медиации, в Германии в качестве медиаторов приглашаются адвокаты, осуществляющие свою деятельность на профессиональной основе, и эксперты, выбор которых зависит от сферы возникшего конфликта. В соответствии с параграфом 4 закона о медиации Германии «Mediationsgesetz»<sup>2</sup> медиатор должен обладать необходимыми знаниями и умениями для проведения медиации, коммуникативными навыками, в частности, знаниями в области конфликтологии, юриспруденции, взаимодействия с судебными и иными юрисдикционными органами, стадий процедуры медиации. Нормативных требований по сертификации медиаторов не существует.

Во Франции успешно работает созданная адвокатами ассоциация медиаторов. Австрия – одна из не-

<sup>1</sup> Приказ Министерства образования и науки РФ от 14 февраля 2011 г. № 187 «Об утверждении программы подготовки медиаторов». URL: <http://www.garant.ru>.

<sup>2</sup> Mediationsgesetz vom 21. Juli 2012 BGBl. I. S. 1577.

многих стран мира, где профессия «медиатор» внесена в номенклатуру профессий [3, с. 66]. В Австрии функционирует Консультативный совет, в который входят государственные медиаторы. В ряде случаев для разрешения юридического спора приглашаются два медиатора – психолог и юрист.

Правовая природа медиации выражается в нейтральности кандидатуры медиатора, которая обуславливает следующую ее характерную черту. В отличие от судебного разбирательства, медиатор не является арбитром и в его полномочия не входит принятие окончательного решения по рассматриваемому спору. В его компетенцию входит лишь создание благоприятной обстановки, участие в процессе выявления потребностей и интересов сторон с целью поиска взаимоприемлемого решения по разрешению возникшего спора. Как верно отмечают Т. В. Худойкина и А. А. Брыжинский, медиатор, который нейтрален и беспристрастен по отношению к сторонам спора, но в то же время не имеет права выносить решение по спору, вызывает у сторон гораздо больше доверия, в отличие от третейского суда [4, с. 109].

В качестве сторон в процессе медиативного урегулирования спора принимают участие медиатор и спорящие лица. При этом стороны конфликта должны принимать личное участие в процедуре медиации, а не через официальных представителей. Указанное положение обуславливает такую особенность медиации, как *активная позиция сторон в поиске взаимоприемлемого разрешения возникшего спора*. В рамках медиативной процедуры стороны активно участвуют в переговорном процессе, а не пассивно наблюдают за разрешением конфликтной ситуации. В ходе медиации стороны нацелены на конструктивный и совместный поиск оптимального для конфликтующих сторон решения. Медиация представляет собой один из альтернативных способов разрешения споров на основе свободного волеизъявления ее участников и согласования разнонаправленных позиций сторон в целях поиска взаимоприемлемого решения. Медиативное урегулирование конфликтной ситуации предполагает выстраивание дискуссии между сторонами на основе вежливого отношения и предоставления возможности каждой из сторон обозначить свои предложения по разрешению возникшего спора. Указанное положение позволяет участникам медиации сохранить партнерские отношения в целях плодотворного сотрудничества в будущем. Задача сторон – совместить свои разнонаправленные интересы, не нарушая баланса. Различия не преодолеваются, а, будучи признаваемы, служат основой для поиска взаимоприемлемого жизнеспособного решения. Эффективность подобного урегулирования достигается благодаря раскрытию в спорящих сторонах способности к кооперации и коммуникации за счет целенаправленных действий, ориентированных на будущее [5, с. 58–61].

Важной характеристикой медиации является *независимость сторон конфликтной ситуации в выборе*

*беспристрастного медиатора*. По обоюдному согласию стороны определяют квалифицированное лицо, которому бы они доверили право быть медиатором в их деле. Помимо этого, ст. 11 Закона о медиации определяет, что и порядок проведения процедуры медиации устанавливается по соглашению сторон.

Важной отличительной особенностью медиации является *ее направленность на поиск взаимовыгодного для сторон решения*. Медиативная процедура является одним из эффективных способов достижения правового консенсуса в рамках урегулирования спорного правоотношения. Так, ст. 2 Закона о медиации определяет в качестве основной цели медиации достижение именно взаимоприемлемого решения, т. е. консенсуса. В процессе медиативного урегулирования юридического конфликта участники спорного правоотношения должны найти обоюдно справедливые условия его урегулирования, учитывая интересы и потребности друг друга. В отличие от судебного разбирательства, по итогам урегулирования правового спора по средствам медиации нет выигравшей и проигравшей стороны, что способствует гармонизации социальных отношений.

Юридической формой консенсуального решения, выработанного в ходе медиации, является медиативное соглашение. При этом в отличие от судебного разбирательства итог медиативного способа урегулирования правовых конфликтов полностью зависит от взаимосогласованных волей самих сторон. Одновременно в рамках рассматриваемого консенсуального механизма урегулирования спорного правоотношения, подписание медиативного соглашения способствует решению нескольких задач. Во-первых, момент подписания медиативного соглашения обозначает завершение медиативного процесса и выступает гарантом неразглашения информации, ставшей известной в ходе медиации. Во-вторых, подписи сторон свидетельствуют об их понимании и признании того факта, что настоящее соглашение – это результат совместного достижения оптимального варианта разрешения конфликта [6, с. 168].

В юридической литературе различают следующие виды медиативных соглашений: 1) в зависимости от отраслевой принадлежности спорного правоотношения (из гражданских правоотношений, из трудовых и т. д.); 2) в зависимости от момента заключения медиативного соглашения (после передачи спора на рассмотрение суда либо в рамках внесудебного урегулирования спора) [7, с. 146–152]. Так, российское законодательство определяет, что рассматриваемое соглашение может быть заключено сторонами в ходе судебного разбирательства и в данном случае оно будет иметь юридическую силу мирового соглашения, а также может быть подписано сторонами по результатам самостоятельной медиативной процедуры вне судебного рассмотрения конфликта. Таким образом, с одной стороны, по своему содержанию медиативное соглашение является гражданско-правовым договором, а с другой стороны, выступает в роли мирового

соглашения, что исключает возможность для спорящих сторон повторного рассмотрения их спора, как в правовых реалиях Словении. Данное обстоятельство указывает на комплексный характер медиативного соглашения, что дает участникам медиативной процедуры возможность включать в него различные по своей сущности условия.

Еще одним отличительным признаком медиации является предоставленное действующим законодательством право ее участникам остановить медиативную процедуру на любом ее этапе. Если в ходе медиативного урегулирования юридического спора сторонам не удастся прийти к взаимоприемлемому решению, они могут обратиться за его разрешением в суд. Завершение медиативной процедуры происходит на основании подписания соглашения о ее прекращении либо заявления о нецелесообразности дальнейшего медиативного урегулирования юридического конфликта в связи со сроками, поданного медиатором или сторонами.

Кроме того, отличительные особенности института медиации находят свое отражение в ее принципах. Представляется, что в зависимости от нормативной закреплённости принципы медиации можно классифицировать на две группы: нормативно закреплённые и выработанные в ходе медиативной практики. Так, ст. 3 Закона о медиации определяет следующие принципы медиации: конфиденциальности, добровольности, сотрудничества и равноправия сторон, беспристрастности и независимости медиатора.

Принцип конфиденциальности подразумевает недопустимость распространения участниками медиативной процедуры информации, которая была получена в процессе ее проведения. Кроме того, медиатора запрещается привлекать для дачи свидетельских показаний в рамках судебного рассмотрения юридического спора.

Принцип добровольности участия спорящих сторон в медиации предполагает, что они на основе обоюдного волеизъявления без принуждения извне выбирают медиативный способ урегулирования возникшей конфликтной ситуации. Вместе с тем указанный принцип означает осознанное и добровольное принятие условий, предусмотренных медиативным соглашением. Обязательный для сторон характер медиативная процедура носит только в случае прямого ее указания в гражданско-правовом договоре в качестве досудебного способа разрешения возникающих противоречий. Однако в данном случае указанное условие определяется по согласованному добровольному волеизъявлению самих сторон.

Принцип сотрудничества и равноправия сторон может быть реализован в случае взаимной заинтересованности участников медиации в поиске взаимовыгодного решения. Использование медиативного способа урегулирования спора теряет смысл в случае, если одна из сторон правового спора убеждена в положительном исходе судебного процесса.

Принцип беспристрастности и независимости медиатора выражен в том, что в компетенцию посредни-

ка не входит рассмотрение юридического конфликта по существу, он не выступает представителем ни одной из сторон, его позиция является нейтральной по отношению к результату медиативной процедуры. Медиатор не вправе: оказывать какой-либо стороне юридическую, консультационную и иную помощь, осуществлять деятельность медиатора, если при проведении процедуры медиации имеется прямая или косвенная заинтересованность медиатора в ее результате [8, с. 146]. Являясь независимым и объективным, посредник не должен высказывать свою позицию по спорному правоотношению, он лишь создает благоприятную обстановку для переговорного процесса между сторонами, способствует выработке взаимоприемлемого для сторон решения.

Кроме вышеуказанных, закреплённых в действующем законодательстве принципов, в юридической литературе встречаются и иные принципы медиации, имеющие значение для эффективной практики ее применения.

Среди данных принципов можно выделить информированность участвующих в процедуре медиации лиц. В целях достижения жизнеспособного взаимовыгодного для сторон решения участники медиации должны быть проинформированы о порядке ее проведения, объективно оценивать фактическую и юридическую основу разрешаемого спора. Если одна из сторон спорного правоотношения не владеет в полном объеме информацией относительно существа спора либо неверно ее воспринимает, заключенное медиативное соглашение приведет к возникновению новой конфликтной ситуации.

К числу принципов медиативного способа урегулирования конфликтов можно отнести общеправовой принцип законности. Как верно отмечает Г. Н. Давыдова, медиатор выслушивает стороны, варианты урегулирования спора, приводит их к согласию, но на основе соответствующих правовых норм [9, с. 108]. Вместе с тем облеченное в форму медиативного соглашения достигнутое сторонами взаимовыгодное решение должно соответствовать положениям действующего законодательства.

Среди принципов медиации можно выделить принцип автономии спорящих сторон в выборе порядка ее проведения и определении содержания медиативного соглашения. Механизм проведения медиации не определен в действующем законодательстве, что отражает ее гибкий характер. В данном случае этапы проведения медиативной процедуры стороны определяют по своему усмотрению. Указанное положение обеспечивает учет позиции каждой из сторон спорного правоотношения в ходе переговорного процесса, что позволяет снять все возникшие спорные вопросы. Медиативное соглашение является результатом конструктивной совместной работы участников медиации по достижению консенсуального решения, содержанием которого являются взаимосогласованные воли сторон.

Проведенный анализ особенностей медиативной процедуры свидетельствует о том, что в рамках пра-

вового регулирования она выступает одной из форм достижения консенсуса субъектов права. На основе достижения взаимоприемлемого для сторон решения, в отличие от рассмотрения юридического спора по существу в рамках судебного разбирательства, где одна из сторон спора остается в выигрыше, медиация позволяет сохранить партнерские отношения между сторонами спорного правоотношения. Вместе с тем заключение жизнеспособного медиативного соглашения обеспечивается реализацией принципов, лежащих в основе медиативной процедуры.

#### **Библиографический список**

1. Ралько В. В. Медиация. Сущность и технология. URL: <http://www.ralko.ru>
2. Эберг А., Пархоменко П. Посредничество как эффективный инструмент разрешения споров // *Хозяйство и право*. 2008. № 12. 82 с.
3. Черногузова Т. Н. Медиация как способ урегулирования споров в страховании // *Вестник Калининградского филиала Санкт-Петербургского университета МВД России*. 2013. № 4 (34). 66 с.
4. Худойкина Т. В., Брыжинский А. А. Проблемы и перспективы развития медиации // *Правовая политика и правовая жизнь*. 2011. № 3. 109 с.
5. Брыжинский А. А. Альтернативные формы разрешения споров и конфликтов, возникающих в правовой сфере: общая характеристика // *Актуальные проблемы юридической науки и практики: сборник науч. трудов*. Саранск, 2006. С. 58–61.
6. Денисенко С. В. Структурный анализ медиационных процедур // *Наука и образование: хозяйство и экономика; предпринимательство; право и управление*. 2012. № 4 (23). 168 с.
7. Дмитриев О. В., Фуртак А. А. Медиативное соглашение, заключенное в результате применения процедуры медиации к спорам, возникшим из трудовых правоотношений // *Вестник Омского университета*. Серия: Право. 2012. № 3 (32). С. 146–152.
8. Корсик К. А. Проблемы и перспективы применения процедур медиации для урегулирования гражданско-правовых споров // *Закон*. 2010. № 7. 146 с.
9. Давыдова Г. Н. Медиация как юридическая процедура // *Вестник экономики, права и социологии*. 2011. № 2. 108 с.

#### **References**

1. Ralko V. V. Mediation. Essence and technology. URL: <http://www.ralko.ru>
2. Eberg A., Parkhomenko P. Mediation as an effective tool for resolving disputes // *Economy and Law*. 2008. No. 12. 82 p.
3. Chernoguzova T. N. Mediation as a way to resolve disputes in insurance // *Bulletin of the Kaliningrad branch of the St. Petersburg University of the Ministry of Internal Affairs of Russia*. 2013. No. 4 (34). 66 p.
4. Khudoikina T. V., Bryzhinsky A. A. Problems and prospects for the development of mediation // *Legal policy and legal life*. 2011. No. 3. 109 p.

5. Bryzhinsky A. A. Alternative forms of resolving disputes and conflicts arising in the legal sphere: general characteristics // *Current problems of legal science and practice: collection. scientific tr.* Saransk, 2006. Pp. 58–61.

6. Denisenko S. V. Structural analysis of mediation procedures // *Science and education: economy and economics; entrepreneurship; law and management*. 2012. No. 4 (23). 168 p.

7. Dmitriev O. V., Furtak A. A. Mediation agreement concluded as a result of the application of the mediation procedure to disputes arising from labor relations // *Bulletin of Omsk University. Series: Law*. 2012. No. 3 (32). Pp. 146–152.

8. Korsik K. A. Problems and prospects for the use of mediation procedures for the settlement of civil disputes // *Law*. 2010. No. 7. 146 p.

9. Davydova G. N. Mediation as a legal procedure // *Bulletin of Economics, Law and Sociology*. 2011. No. 2. 108 p.

#### **Вклад авторов**

Все авторы сделали эквивалентный вклад в подготовку публикации. Авторы заявляют об отсутствии конфликта интересов.

#### **Contribution of the authors**

All authors have made an equivalent contribution to the preparation of the publication. The authors declare that there is no conflict of interest.

#### **Информация об авторах**

Каргапольцева Надежда Игоревна – кандидат юридических наук

Ханахмедова Людмила Викторовна – кандидат юридических наук

#### **Information about the authors**

Kargapoltseva Nadezda I. – Candidate of Law  
Khanakhmedova Ludmila V. – Candidate of Law

Статья поступила в редакцию 14.07.2023; одобрена после рецензирования 28.07.2023; принята к публикации 18.12.2023

The article was submitted 14.07.2023; approved after reviewing 28.07.2023; accepted for publication 18.12.2023

Научная статья

УДК 340

## Основные черты российской государственности: генезис и современное состояние

Михеева Светлана Николаевна<sup>1</sup>, Скипский Георгий Александрович<sup>2</sup>

<sup>1,2</sup> Уральский юридический институт МВД России, Екатеринбург, Россия

<sup>1</sup> blacktopaz@mail.ru

<sup>2</sup> skipsky.georgy@yandex.ru

**Аннотация.** Статья посвящена анализу достижений современной историко-правовой науки в области исследований феномена российской государственности во всех ее стадиях: становления, развития и современного состояния. Авторы обратились к различиям в понимании терминов «государственность» и «государство», акцентируя внимание на различных методологических подходах современных исследователей.

Авторы придерживаются концепции органического единства российской государственности на всех этапах исторического развития и завершают исследование на проблеме реализации национальных проектов, принятых в Российской Федерации в последние годы.

**Ключевые слова:** государство, государственность, парадигма исторического развития, консерватизм, патриархальность, самодержавие

**Для цитирования:** Михеева С. Н., Скипский Г. А. Основные черты российской государственности: генезис и современное состояние // Вестник Уральского юридического института МВД России. 2023. № 4. С. 122–126.

Original article

## The main features of Russian statehood: genesis and current state

Mikheeva Svetlana N.<sup>1</sup>, Skipskiy Georgiy A.<sup>2</sup>

<sup>1,2</sup> Ural Law Institute of the Ministry of the Interior of Russia, Yekaterinburg, Russia

<sup>1</sup> blacktopaz@mail.ru

<sup>2</sup> skipsky.georgy@yandex.ru

**Abstract.** The article is devoted to the analysis of the achievements of modern historical, legal and scientific research in the field of the phenomenon of Russian statehood in all its stages: formation, development and current state. The authors paid special attention to the differences in the understanding of the terms «statehood» and «state», emphasizing them in the field of various methodological approaches used by modern researchers.

The author adheres to the concept of the organic unity of Russian statehood at all stages of historical development, and completes the study on the problem of the implementation of national projects adopted in the Russian Federation in recent years.

**Keywords:** state, statehood, paradigm of historical development, conservatism, patriarchy, autocracy

**For citation:** Mikheeva S. N., Skipskiy G. A. The main features of Russian statehood: genesis and current state // Bulletin of the Ural Law Institute of the Ministry of the Interior of Russia. 2023. № 4. Pp. 122–126.

Понятие «государственность» является одним из самых противоречивых и неоднозначных в юридической науке. Это связано с тем, что в правоведении до настоящего времени не сложилось единого определения его сущности. Очень часто авторы при исследовании различных общественных процессов подменяют понятие «государственность» понятием «государство». Вместе с тем «государственность»

не совпадает с понятием «государство», оно шире и глубже [1, с. 8].

В современной научной литературе сложилось несколько подходов к пониманию государственности как правового явления. Так, А. В. Воронин рассматривает государственность как «важнейший элемент об-

щественной структуры, включающий в себя не только те или иные государственные учреждения, но и идеологию, взаимоотношение государства и общества, связи с другими государствами» [2].

А. В. Лубский определяет ее как своего рода матрицу российской цивилизации [3].

В. К. Бабаев, В. М. Баринев, В. А. Толстик включают в понятие «государственность» все элементы политической системы, общественного устройства, народный и национальный суверенитеты, кроме государственного [4].

Схожей точки зрения придерживается и И. Н. Гуледани, определяя «государственность как комплексное понятие, отражающее качественное состояние государственно-организованного общества с учетом условий его исторического развития на протяжении исторически длительного периода времени, а также национально-культурные и социально-духовные особенности образующего государства общества» [1, с. 8]. При этом исследователь акцентирует внимание на аксиологическом характере понятия государственности, определяя ее в качестве безусловной ценности [1, с. 8].

Подробный анализ различных точек зрения позволяет выделить следующие специфические признаки государственности:

- 1) она присуща именно обществу;
- 2) представляет собой конкретные свойства общества, его состояние;
- 3) находит свое отражение в возникновении и функционировании государства.

Явление государственности в силу своей специфики обладает определенным набором свойств (характеристик), к которым можно отнести динамизм, конкретность, системность, целостность.

Таким образом, государственность – это качественная характеристика общества, отражающая довольно устойчивую степень и формы его политико-правовой организации на определенном этапе развития, выражающаяся в появлении и поддержании функционирования государства, обладающая следующим набором свойств: динамизмом, конкретностью, системностью и целостностью.

Большинство исследователей полагают, что государственность России принадлежит больше к восточному типу, особенностью которого являются социально-культурные установки на патернализм и возведение государственной власти в особый культ. Так, по мнению В. Динес, именно из патерналистской модели отношений «вырастает политическая традиция персонификации власти, связывание всех назначений и преобразований с именем вождя, лидера» [5, с. 9].

Одной из идеологических основ российской государственности принято считать православие. Как отмечает Т. М. Пенская, «... в силу стечения исторических обстоятельств к тому моменту, когда Москва в целом завершила процесс формирования ядра русской государственности, под натиском турок-османов пала Византийская империя и балканские православные

государства. Россия становится единственным независимым православным государством, и православие с самого начала играло в его жизни чрезвычайно важную роль» [6].

По мнению российского историка А. Б. Каменского, в России не сложились благоприятные предпосылки для идеологии национализма, и поэтому православие «обеспечивало единство русских людей и играло роль, аналогичную той, какую в течение многих веков играл иудаизм для евреев диаспоры» [7, с. 27, 28].

Известный дореволюционный российский богослов-консерватор, идеолог российского самодержавия К. Н. Леонтьев в своей работе «Византизм и славянство» определял византийское православие как важную, скрепляющую силу, которая не давала распасться Российскому государству в сложных драматических ситуациях его истории [8, с. 98].

К. Н. Леонтьев писал: «Сильны, могучи у нас только три вещи: Византийское Православие, родовое и безграничное Самодержавие и может быть, наш сельский поземельный мир» [8, с. 98].

В своем историческом развитии Российское государство в силу негативного воздействия военно-политической экспансии, как с Востока, так и со стороны Запада, вынуждено было пойти по пути развития самодержавия как специфической формы централизованного управления обществом. Многие жители древнерусских земель, объединяемых под властью великих князей Московских, в течение столетий противостояния Золотой Орде привыкли (и не без основания – набег ордынцев совершались с завидной регулярностью) воспринимать центральную власть как главный гарант их физического выживания.

Как отмечал известный публицист XIX в., представитель российской консервативной мысли М. Н. Катков, «самодержавная власть составляет главную национальную традицию русской жизни. Особое значение самодержавной власти в России определяется тем, что самодержавный монарх не только государь своей страны, но и Богом поставленный блюститель и охранитель Православной церкви. Особенность самодержавной власти состоит не только в защите русского народа и Православной Церкви, но также всех народностей «разноплеменной Руси» и различных верований ее подданных» [9, с. 21].

Как известно, сакральная идея происхождения самодержавия в России была сформулирована в 1833 г. в триаде, принадлежащей перу известного государственного деятеля министра просвещения графа Сергея Семеновича Уварова, – «Православие», «Самодержавие», «Народность».

Справедливости ради стоит отметить, что именно самодержавная монархия продолжительное время обеспечивала целостность и устойчивость социально-экономического развития России. Она же способствовала мобилизации всех имеющихся (весьма ограниченных и распыленных в огромных географических пространствах) ресурсов для сохранения суверенитета страны и элементарного выживания в суровых условиях резко континентального климата.

При этом интересы государства неизменно были в приоритете перед интересами российского общества, а интересы общества были в безусловном превосходстве над интересами личности. Такая ценностная установка была создана и освящалась высоким и непререкаемым авторитетом Русской православной церкви, что имело тогда большое значение для консервативного, в основе своей патриархального, столетиями базировавшегося на соблюдении традиций и обычаев российского общества. Более того, оно само в значительной мере являлось продуктом деятельности центральных государственных властей. Наибольшее доказательство – поощрение московскими князьями хозяйственной колонизации малонаселенных земель, сначала в междуречье Волги и Оки, затем – на Русском Севере, а в XVI в. – Поволжья, Приполярного и Северного Урала.

Следует отметить, что именно консерватизм и патриархальность всегда оставались главной опорой российской государственности.

Основные консервативные ценности были актуализированы в научной литературе английским философом Эдвардом Берком в его работе «Размышления о революции во Франции» (1790 г.).

К ценностям консерватизма он тогда относил следующие:

- религиозность и духовные цели политической деятельности;
- культ нравственности, авторитет школы, семьи и церкви;
- культ традиций, национальной культуры, патриотизм;
- приоритет интересов государства над интересами индивида;
- сильное, иерархичное государство;
- постепенность и осторожность перемен и др.

Центральным, или ключевым, принципом идеологии консерватизма являлось и является следование традиции.

Первичность интересов традиции и защищающего их неприкосновенность государства, по мнению Н. В. Кувшиновой, определяют откровенно негативное отношение сторонников консерватизма к гражданским правам и свободам. Их расширение предполагалось только в случае, если они не ограничивали интересы государства [10, с. 68].

Таким образом, исторически сложившаяся форма взаимоотношений между личностью, обществом и государством столетиями ориентировала государственную власть в нашей стране на принятие судьбоносных политических решений без учета общественного мнения и интересов человека.

Вплоть до начала XX в., как справедливо отмечает А. П. Корелин, полнота царской власти никакими юридическими нормами и общественными институтами не ущемлялась. Тем не менее, уже в последней трети XVIII в. в рамках политики «просвещенного абсолютизма» наметился процесс привлечения образованных и экономически состоятельных горожан к решению вопросов местного самоуправления, и начал

формироваться профессиональный управленческий аппарат, причем, не только за счет дворянства [11, с. 26].

В ходе Первой русской революции 1905–1907 гг. эта тенденция закономерно оформилась в положениях императорского манифеста Николая II от 17 октября 1905 г. Тогда впервые в истории России глава государства гарантировал неприкосновенность гражданских, политических и личных прав подданных, ограничив абсолютизм своей ранее ничем не ограниченной власти.

Следование принципу народности присутствует в сознании российской общественности и на современном этапе. Иными словами, до сих пор общество следует исторической самобытности и самоопределенности.

В вопросе об отличительных чертах российской государственности заслуживает внимания точка зрения И. Н. Гуледани. В своем исследовании «Исторические условия и особенности развития Российской государственности» он разделяет их на два вида: важные и базовые.

К первым относит духовность, соборность, державность, патриотизм, стремление к справедливости, уважение к труду, приоритет морали над правом, патернализм. Ко вторым – православие как форму коллективного сознания, самодержавие, общинность, перенос традиционных форм общественной организации на новые территории [1, с. 9].

Отход от данной патриархальной парадигмы развития произошел только после того, как социальная структура российского общества приблизилась к индустриальному типу общества (согласно переписи населения в СССР, проведенной в 1959 г., более 50 % населения составили жители городов [12]).

Именно в последующие десятилетия советское общество стало более восприимчивым к приоритетам идеологии потребления, индивидуализма, автономии личности от общества и государства. Эти ценности и социально-культурные ориентиры привели к формированию нового формата отношений общества и власти, в котором приоритет государства был поставлен под сомнение, а затем они были зафиксированы в Конституции Российской Федерации 1993 г.

Необходимо дать краткий комментарий, который позволит объяснить феномен столь быстрого по историческим меркам отказа от ранее устоявшихся социально-культурных установок в советском обществе – в течение смены всего одного поколения (в течение 1960–1980-х гг.). Именно в этот краткий исторический период общество попало в «зону комфорта», которая гарантировалась и обеспечивалась Советским государством.

Тогда власть посредством низких цен на продукты и товары первой необходимости, бесплатного доступа к образованию и медицинским услугам, гарантированной занятости, достойного уровня пенсий, бесплатного наделяния жильем создавала наиболее благоприятные социально-экономические условия для развития как общества, так и отдельной лично-

сти. Идеологические и политические ограничения носили для большинства граждан СССР весьма условный и символический характер, поскольку произошел окончательный отказ от массовых политических репрессий.

Феномен диссидентского движения в СССР заключался в том, что его основные участники сами принадлежали к социальной и культурной элите Советского Союза и добивались максимального освобождения от идеологического и политического контроля со стороны государства, получая от него же максимум привилегий, которые можно было иметь в тот исторический период.

Непоследовательность государственной власти СССР в борьбе с диссидентством и даже скрытое сочувствие к его идеям со стороны ряда руководителей в аппарате ЦК КПСС и КГБ СССР (Ю. В. Андропов, А. Н. Яковлев, М. С. Горбачев и др.) привели к стремительному и окончательному отказу от идеологии строительства коммунистического общества уже в период Перестройки (1985–1991 гг.). При этом большинство граждан, находясь в плену патриархальной парадигмы, молчаливо поддерживали не только уничтожение своего государства, но и самих себя, втянувшись в радикальные либерально-буржуазные эксперименты в 1990-х гг.

На современном этапе исторического развития нашей государственности в мире и в России происходят политические процессы, носящие тектонический характер и свидетельствующие о том, что не только в России, но во всем мире система либерально-буржуазных ценностей переживает острый кризис. Эти обстоятельства заставили научное сообщество по-новому взглянуть на понятие «государственность» и его составляющие.

Современные исследователи к компонентам государственности относят государство, экономический уклад общества, социальную организацию общества, духовно-культурную организацию общества, правовую систему, информационную систему и человека [13].

Действие всех компонентов в совокупности позволяет государственности выступать в качестве саморазвивающегося целостного организма. Таким образом, государственность как явление может рассматриваться не только в статике, но и в динамике.

Современная российская государственность стремится к восстановлению принципов преемственности традиций, институтов, но ей также присуща исторически обусловленная социокультурная двойственность – сочетание в российской государственности ценностей и императивов как западноевропейской, так и восточной культуры.

С этим трудно не согласиться, поскольку иерархическая система органов государственной власти была заимствована М. М. Сперанским из французской модели управления.

С Востоком Россию, многие столетия подвергавшуюся воздействию процессов ориентализации,

сближало не только геополитическое соседство. С эпохи ордынского господства на Руси стала формироваться восточная политическая культура, окончательно установился примат государства над обществом, укрепилось господство традиционных ценностей.

Эта тенденция была уравновешена радикальными реформами Петра Великого в начале XVIII в., приведшими к смене парадигмы исторического развития с Востока на Запад.

Сегодня, именно благодаря этому противоречивому сочетанию, российская государственность представляет собой явление уникальное, обусловленное особенностями географического и геополитического положения, своим многонациональным характером, межконфессиональными традициями.

Ценностные основы современной российской государственной политики представляют собой пентабазис (пять взаимообусловленных и взаимосвязанных основ):

- человек (созидание);
- семья (традиции);
- государство (доверие);
- страна (патриотизм);
- общество (согласие).

Все они нашли свое правовое обеспечение в целом комплексе национальных проектов Российской Федерации, принятых Президентом и Правительством Российской Федерации в последние годы:

«Здравоохранение» (1 января 2019 г. – 31 декабря 2024 г.);

«Образование» (1 января 2019 г. – 31 декабря 2024 г.);

«Демография» (1 января 2019 г. – 31 декабря 2024 г.);

«Культура» (1 января 2019 г. – 31 декабря 2024 г.);

«Жильё и городская среда» (1 октября 2018 г. – 31 декабря 2024 г.);

«Экология» (1 октября 2018 г. – 31 декабря 2024 г.);

«Наука» (1 октября 2018 г. – 31 декабря 2024 г.).

Их реализация предполагает новое направление развития современной российской государственности, в основе которого предполагается историческая парадигма, основанная на гармоническом сочетании интересов личности, общества и государства.

#### **Библиографический список**

1. Гуледани И. Н. Исторические условия и особенности развития российской государственности: автореф. ... дис. на соиск. учен. степ. канд. юрид. наук / И. Н. Гуледани. – М., 2010. – URL: <https://www.disscat.com/content/istoricheskie-usloviya-i-osobennosti-razvitiya-rossiiskoi-gosudarstvennosti>

2. Воронин А. В. История российской государственности / А. В. Воронин. – М., 2002.

3. Лубский А. В. Государственность и нормативный тип личности в России / А. В. Лубский // Гуманитарный ежегодник. – 2007. – № 6. – URL: [polittheory.narod.ru](http://polittheory.narod.ru) > Lubskiy > Articles

4. Иванов А. А. Теория государства и права / А. А. Иванов, В. П. Иванов. – М.: Юнити-Дана, 2007. – 303 с.

5. Динес В. Российская государственность в контексте исторических традиций / В. Динес // Власть. – 2008. – № 2.

6. Пенская Т. М. Феномен Российского авторитаризма (К вопросу о его происхождении) / Т. М. Пенская // *Via in tempore*. История. Политология. – 2011. – № 7 (102). – URL: <https://cyberleninka.ru/article/n/fenomen-rossiyskogo-avtoritarizma-k-voprosu-o-ego-proishozhdenii>.

7. Каменский А. Б. От Петра I до Павла I. Реформы в России XVIII в. / А. Б. Каменский // Опыт целостного анализа. – М., 1999. – 576 с.

8. Леонтьев К. Восток, Россия и славянство. Т. 1. С. 98 / К. Леонтьев // Собрание сочинений. – М., 1912. – 468 с.

9. Чернышева Л. И. Истоки и сущность Российской государственности в патриотической публицистике Михаила Никифоровича Каткова / Л. И. Чернышева // Вестник финансового университета. – 2017. – № 6.

10. Кувшинова Н. В. Консерватизм как опора Российской государственности / Н. В. Кувшинова // Научный поиск. – 2013. – № 2.

11. Корелин А. П. Вестник РУДН. – 2011. – № 2.

12. Всесоюзная перепись населения 1959 года / URL: <https://02.rosstat.gov.ru/storage/mediabank/Всесоюзная+перепись+населения+1959.pdf>

13. Удычак Ф. Н. Понятие государственность как новая категория для российской науки и практики / Ф. Н. Удычак // Вестник Адыгейского государственного университета. Серия 1. Регионоведение: философия история юриспруденция, политология, юриспруденция. – 2009. – № 1. – URL: <https://cyberleninka.ru/article/n/ponyatie-gosudarstvennost-kak-novaya-kategoriya-dlya-rossiyskoy-nauki-i-praktiki>

### References

1. Guledani I. N. Historical conditions and features of the development of Russian statehood: abstract. ... dis. on the job. learned. step. Cand. Jurid. Sciences / I. N. Guledani. – М., 2010. – URL: <https://www.dissercat.com/content/istoricheskie-usloviya-i-osobnosti-razvitiya-rossiiskoi-gosudarstvennosti>

2. Voronin A. V. The history of Russian statehood / A. V. Voronin. – М., 2002.

3. Lubsy A. V. Statehood and the normative type of personality in Russia / A. V. Lubsy // *Humanitarian Yearbook*. – 2007. – No. 6. – URL: [polittheory.narod.ru](http://polittheory.narod.ru) > Lubsy > Articles

4. Ivanov A. A. Theory of state and law / A. A. Ivanov, V. P. Ivanov. – М.: Unity-Dana, 2007. – 303 p.

5. Dines V. Russian statehood in the context of historical traditions / V. Dines // *Power*. – 2008. – No. 2.

6. Penskaya T. M. The phenomenon of Russian authoritarianism (On the question of its origin) / T. M. Penskaya // *Via in tempore*. History. Political science. – 2011. – No. 7 (102). – URL: <https://cyberleninka.ru/article/n/fenomen-rossiyskogo-avtoritarizma-k-voprosu-o-ego-proishozhdenii>.

[ru/article/n/fenomen-rossiyskogo-avtoritarizma-k-voprosu-o-ego-proishozhdenii](https://cyberleninka.ru/article/n/fenomen-rossiyskogo-avtoritarizma-k-voprosu-o-ego-proishozhdenii).

7. Kamensky A. B. From Peter I to Paul I. Reforms in Russia of the XVIII century / A. B. Kamensky // *The experience of holistic analysis*. – М., 1999. – 576 p.

8. Leontiev K. East, Russia and Slavyanism. Vol. 1. p. 98 / K. Leontiev // *Collected works*. – М., 1912. – 468 p.

9. Chernysheva L. I. The origins and essence of Russian statehood in the patriotic journalism of Mikhail Nikiforovich Katkov / L. I. Chernysheva // *Bulletin of the Financial University*. – 2017. – No. 6.

10. Kuvshinova N. V. Conservatism as a pillar of Russian statehood / N. V. Kuvshinova // *Scientific search*. – 2013. – No. 2.

11. Korelin A. P. *Bulletin of the RUDN*. – 2011. – No. 2.

12. All-Union Population Census of 1959 / URL: <https://02.rosstat.gov.ru/storage/mediabank/Всесоюзная+перепись+населения+1959.pdf>

13. Udychak F. N. The concept of statehood as a new category for Russian science and practice / F. N. Udychak // *Bulletin of the Adygea State University. Series 1. Regional Studies: philosophy, history, jurisprudence, political science, jurisprudence*. – 2009. – No. 1. – URL: <https://cyberleninka.ru/article/n/ponyatie-gosudarstvennost-kak-novaya-kategoriya-dlya-rossiyskoy-nauki-i-praktiki>

### Вклад авторов

Все авторы сделали эквивалентный вклад в подготовку публикации. Конфликт интересов у авторов отсутствует

### Contribution of the authors

All authors have made an equivalent contribution to the preparation of the publication. There is no conflict of interest among the authors

### Информация об авторах

Михеева Светлана Николаевна – кандидат юридических наук

Скипский Георгий Александрович – кандидат исторических наук, доцент

### Information about the authors

Mikheeva Svetlana N. – Candidate of law  
Skiipskiy Georgiy A. – Candidate of historical Sciences, Associate Professor

Статья поступила в редакцию 14.07.2023; одобрена после рецензирования 26.09.2023; принята к публикации 18.12.2023

The article was submitted 14.07.2023; approved after reviewing 26.09.2023; accepted for publication 18.12.2023

Научная статья

УДК 340.132.1

## Субъективное право как элемент непредписывающего правового регулирования в системе социально-правовых оценок: оценки *secundum legem*

Попов Виктор Викторович

Волгоградская академия МВД России, Волгоград, Россия, lkj5@mail.ru,

<https://orcid.org/0009-0003-6659-8092>

**Аннотация.** Анализ субъективных прав в семантическом аспекте позволяет сделать вывод о том, что данные права не являются самостоятельными правовыми предписаниями в строгом смысле слова. В аспекте рассмотрения их как прескрипций они являются законодательным текстом, который особым образом (как дублирующий или косвенный экспонент) репрезентирует правовой запрет / обязанность. Анализ субъективных прав в прагматическом аспекте позволяет сделать вывод о том, что данные права имеют регулятивный потенциал, т. е. все же могут быть отнесены к средствам правового регулирования. Это будут средства непредписывающего общего идеологического влияния права на сознание и волю людей. Такое влияние оказывается на ценностно-ориентирующем этапе алгоритма социального управления. Такая модель верна для любых правовых систем в силу того, что любая норма права является семантическим симбиозом аксиологических оценок. Социальные оценки алгоритмически предшествуют любой правовой норме при том, что появление такой нормы не является необходимым этапом в каждой цепочке алгоритмов социального (само)управления. Наиболее точным описание данных процессов представляется лишь при использовании управленческого методологического контекста, что требует введения терминологии общей теории управления.

**Ключевые слова:** субъективное право, непредписывающее правовое регулирование, социально-правовые оценки, контрольные параметры, управляемые параметры, средства изменения управляемых параметров

**Для цитирования:** Попов В. В. Субъективное право как элемент непредписывающего правового регулирования в системе социально-правовых оценок: оценки *secundum legem* // Вестник Уральского юридического института МВД России. 2023. № 4. С. 127–132.

Original article

## Subjective law as an element of non-prescriptive legal regulation in the system of socio-legal assessments: *secundum legem* assessments

Popov Viktor V.

Volgograd Academy of the Ministry of the Interior of Russia Volgograd, Russia, lkj5@mail.ru

**Abstract.** The analysis of subjective rights in the semantic aspect allows us to conclude that these rights are not independent legal prescriptions in the strict sense of the word. In the aspect of considering them as prescriptions, they are a legislative text that in a special way (as a duplicate or indirect exponent) represents a legal prohibition / obligation. The analysis of subjective rights in a pragmatic aspect allows us to conclude that these rights have regulatory potential, because they can still be attributed to the means of legal regulation. These will be the means of non-prescriptive general ideological influence of law on the consciousness and will of people. Such an influence is exerted at the value-oriented stage of the social management algorithm. This model is true for any legal systems due to the fact that any rule of law is a semantic symbiosis of axiological assessments. Social assessments algorithmically precede any legal norm, despite the fact that the appearance of such a norm is not a necessary stage in every chain of social (self) management algorithms. The most accurate description of these processes appears only when using the managerial methodological context, which requires the introduction of terminology of the general theory of management.

**Keywords:** subjective right, non-prescriptive legal regulation, socio-legal assessments, control parameters, controlled parameters, means of changing controlled parameters

**For citation:** Popov V. V. Subjective law as an element of non-prescriptive legal regulation in the system of socio-legal assessments: secundum legem assessments // Bulletin of the Ural Law Institute of the Ministry of the Interior of Russia. 2023. № 4. Pp. 127–132.

Несмотря на довольно значительное количество отечественных и зарубежных научных исследований природы субъективных прав, теоретическая модель данных прав имеет как существенные неточности, так и довольно грубые ошибки, что серьезно уменьшает ценность юридической науки как теоретической основы государственно-правового строительства и совершенствования юридической деятельности. Ранее автором указывалось, что субъективные права не являются предписаниями, что позволяет сделать некий парадоксальный вывод о критическом расхождении правовой теории и юридической практики. Автор предлагает решение данной проблемы через решение следующего вопроса: если даже в корректном синтаксическом выражении субъективное право (интерпретируемое как правовое дозволение, разрешение) не имеет в своем смысловом поле (в семантическом аспекте анализа) предписывающего (прескриптивного) характера, то означает ли это отсутствие **условной эквивалентности** предписывающего характера субъективного права в области значений, в области поведенческих актов? Здесь следует уточнить – речь идет о том, что схоже (**условно эквивалентно**) с экстенциональным аспектом правовых предписаний, т. е. с областью реализации правовых предписаний, но, строго говоря, к нему не относится. Не относится в силу того, что отсутствует интенциональный, смысловой аспект правовых предписаний, т. к. субъективное право по смыслу не является правовым предписанием. Иными словами, не имеют ли место ситуации, когда субъективное право, не являясь правовым **предписанием**, все же оказывает воздействие на поведение людей в юридически значимой сфере? Думается, что такие ситуации имеют место быть.

Подчеркнем, что в данном случае речь **не** идет о несоответствии грамматической формы нормативно-правовому содержанию. Такое несоответствие является очень часто встречающимся явлением, которое уже можно именовать неким обыкновением законодательной практики. Например, практически все нормы особенной части действующего Уголовного кодекса России сформулированы как описательные высказывания (дескрипции), хотя содержательно они являются прескрипциями. Но это не мешает понимать их и реализовывать такое понимание таким образом, как будто на уровне синтаксиса речь идет именно о предписаниях (прескрипциях). Это отдельная проблема и речь в данном случае идет не об этом. Но о том, что не следует преувеличивать регулятивный потенциал именно нормативных систем, называя социальное нормативное регулирование высшим социальным контролем [1, с. 17].

Речь идет о другой проблеме. Прибегая к языку образов, можно поставить вопрос и так: солдата в бой может вести только предписание (приказ командира) или также и иная информация? Соответственно, говоря о субъективном праве, мы решаем вопрос: может ли с его помощью поощряться социальная активность соответствующих субъектов в некоем желаемом направлении без государственного принуждения (по отношению к нему самому)?

Если использовать самую общую аналогию с широко толкуемым социальным управлением, то принципиальным ответом видится положительный ответ. Так же как и в более широком социальном контексте, в юридической сфере требуется выбрать подобающую форму для выражения той идеи, реализация которой признается желательной. Если субъект управления желает реализации без внешнего (в случае с правовыми предписаниями – государственного) принуждения, то форма должна быть привлекательной для субъекта, включать в нем механизмы внутреннего, т. е. собственного, принуждения (стимулирования и т. п.). В данном случае уместно вспомнить о силе воздействия слова на мир, подобрать такую языковую оболочку, которая, несет позитивный коннотационный оттенок.

Нужную в данном контексте языковую оболочку несут субъективные права, которые и могут (**помимо прочих** аспектов их роли в правовом регулировании) рассматриваться как особые социально-правовые оценки. Данное обстоятельство являет собой методологическую предпосылку интерпретации субъективных прав как элемента непредписывающего правового регулирования. В частности, автор указал, что оценкам **pre legem**, семантический симбиоз которых представляет собой юридическую обязанность / запрет, условно предшествуют оценки **ante legem** [2;3].

Предметом таких оценок являются так называемые контрольные параметры (КП) – статистические характеристики функционирования социальных процессов, являющих собой объект социального (в т. ч. и государственно-правового управления). Контрольный параметр в процессе правового регулирования является результатом соответствующей деятельности. Такую деятельность можно интерпретировать как управляемый параметр (УП), воздействие на который изменяет значение контрольного параметра. Управляемые параметры характеризуют состояние объекта управления (УПО), социальной среды (УПС) и собственно управляющего воздействия (УПВ). На управляемый параметр воздействие осуществляется посредством чего-либо. Такое средство именуется средством изменения управляемого параметра (СИУП). Таким средством может быть, например, не-

кая информация (информационный модуль), социальная оценка, семантический симбиоз социальных оценок (т. е. социальная норма), описательное высказывание и т. д. Изменение значений непосредственно управляемых параметров с помощью таких средств и может быть названо социальным (в т. ч. государственно-правовым) управлением.

Итак, правовые предписания как таковые (т. е. выраженные посредством объектного языка права) можно рассматривать как особую форму бытия социальной оценки. Это официально выраженные, официально оглашенные социальные оценки *pre legem* (оценки, алгоритмически предшествующие предписанию). Как видно, речь идет о публичном оглашении социально позитивно ценного. Субъект оценок *pre legem* представлен (как минимум) тем субъектом, который формулирует правовую норму, хотя не всегда есть основания считать такого субъекта создателем нормы права. Любая правовая обязанность (запрет) и выражают данную оценку. Субъективное же право выражает подобную оценку особым образом, будучи дублирующим и / или косвенным экспонентом подобного запрета (обязанности) [4].

Вместе с тем специфичность официального оглашения социально ценного может быть выражена и несколько иначе, будучи сформулированной в смысловом поле, описываемом логикой социального взаимодействия. Верность обращения к социальному взаимодействию наглядно демонстрируется тем, что идея взаимной связи субъективных прав и юридических обязанностей наиболее интенсивно развивается в контексте учений о правоотношениях, чем особенно ярко подчеркивается мысль о социальном взаимодействии, о взаимно корреспондирующем поведении.

Неслучайно, как отмечает Р. О. Халфина, в русской дореволюционной юридической литературе правоотношение рассматривалось «как субъективное право, реализация которого обеспечивается посредством притязания к другому лицу» [5, с. 12]. Данная мысль, будучи дополненной рядом существенных деталей, в целом повторяется в отечественной и зарубежной юридической науке также и в настоящее время.

Взаимно корреспондирующее поведение может быть более или менее явно выражено. И здесь важно именно то, что в такой модели поведения хорошо просматривается субъект, в чью пользу совершается то или иное предписываемое правом (через запрет и / или обязанность) поведение в сфере социального взаимодействия, т. е. здесь виден, условно говоря, выгодоприобретатель, бенефициар правового предписания. Например, обязанность покупателя платить продавцу выражается через оценку (*pre legem*) «**хорошо, когда покупатель платит продавцу**», которая в семантическом симбиозе с другой оценкой (*pre legem*) «**хорошо, когда наказывают того покупателя, который не заплатил продавцу**» образуют правовое предписание «покупатель обязан заплатить деньги продавцу» (в данном случае сформулирован

смысл, тогда как само словесное выражение, т. е. законодательная формулировка этого смысла, может быть различной). Указание на бенефициара поведения («заплатить») в логике социального взаимодействия выражается через оценку «**хорошо, когда продавец получает плату за товар**». Вот эту оценку и можно условно назвать оценкой *secundum legem* («вслед за законом»).

Таким образом, субъективное право фактически является также формулировкой социальной оценки *secundum legem*, связанной по смыслу с социальными оценками *pre legem*. Предметом оценки *secundum legem* будет поведение (например, обращение в государственный орган), которое в логике социального взаимодействия (например, «подать жалобу – принять жалобу») соответствует тому поведению, которое есть реализация предписания (например, обязанности принять обращение), порожденного соединением двух оценок *pre legem* (первая оценка *pre legem* – хорошо, когда принимают обращение; вторая оценка *pre legem* – хорошо, когда наказывают того, кто воздерживается от принятия обращения).

Оценка *secundum legem* указывает на того субъекта, который, условно говоря, является выгодоприобретателем от реализации правовой обязанности (запрета) **другим субъектом**, т. е. (условно говоря) реализации правовой обязанности «контрагентом». Например, право собственности является вполне четким указателем на того субъекта, кто является (в правовом аспекте) своеобразным выгодоприобретателем от осуществления (разумеется, иным субъектом) правовой обязанности не препятствовать (или что то же самое – осуществлению запрета препятствовать) владению, пользованию, распоряжению неким имуществом.

И это указание, содержащееся в субъективном праве, рассматриваемом как оценка *secundum legem*, имеет вполне объяснимые интенции. Это можно рассматривать как своеобразное оглашение предпочтений, адресованных со стороны государства определенным субъектам права. Подобные предпочтения представляются явной демонстрацией того, как некто «самый сильный», т. е. государство, «благоволит бенефициару», обеспечивая (как минимум тем фактом, что государством предусмотрена санкционная защита правовых норм) то, что некто (адресат соответствующей обязанности / запрета) будет действовать во благо бенефициару.

Вместе с тем уточним два нюанса. Первый касается того, что, в качестве «самого сильного» воспринимается государство **по крайней мере** в силу того, что оно есть *de jure* монополист на силовую поддержку структурного управления в сфере внутренней политики. Второй касается того, что в качестве «самого сильного» субъекта государство воспринимается как минимум тем статистическим большинством объектов государственного управления (средствами правового регулирования / воздействия), чье согласие подчиняться алгоритмически необходимо для сохранения требуемой (субъектом управления для

обеспечения соответствующего его интересам качества управления) стабильности и предсказуемости государственного управления средствами правового регулирования / воздействия. В контексте рассуждения о качестве восприятия государства членами общества как объектами управления вспомним высказывание К. Шмитта о том, что современные понятия учения о государстве являются секуляризованными теологическими понятиями и, в частности, законодатель должен восприниматься примерно как Бог [6, с. 57].

Именно подобные интенции (оглашение предпочтений, адресованных со стороны государства определенным субъектам права) представляется возможным отнести к факторам прагматического характера, влияющим на способы формулирования правовых экспонентов (текстов). Подчеркнем еще раз, что характер таких интенций **не** будет в семантическом аспекте основан на особенностях **предписывающего** правового регулирования, т. е. в семантическом, смысловом аспекте такая оценка **secundum legem** не является необходимой. Вместе с тем оценка **secundum legem** вполне может рассматриваться как средство непредписывающего правового регулирования, как одно из средств социального управления, усиливающее управленческое воздействие. Иными словами, субъективное право, толкуемое как оценка **secundum legem**, может рассматриваться не как **необходимый**, но как **целесообразный** элемент, усиливающий регулятивный потенциал правовой нормы (как семантического симбиоза оценок **pre legem**). При этом как норма права (т. е. правовая обязанность / запрет), так и оценка **secundum legem** в форме «корреспондирующего» обязанности / запрету субъективного права (т. е. оценка **secundum legem** как таковая, а не как дублирующий / косвенный экспонент правовой обязанности / запрета) будут являться средствами изменения управляемых параметров (СИУП). Поясним.

Общие основания рациональности указанных интенций, направленных через формулирование субъективных прав в качестве СИУП **не** как дублирующего / косвенного экспонента **собственно правовых предписаний** (запретов / обязанностей, являющихся семантическим симбиозом оценок **pre legem**), но именно как оценок **secundum legem** представляются следующими.

Как известно, (алетически) возможным является то поведение, совершение которого не противоречит ни законам природы, ни законам логики. Однако этого недостаточно для характеристики данного поведения.

Необходимое (поведение) также не противоречит ни законам природы, ни законам логики. Однако от возможного поведения оно отличается тем, что совершается со 100 % вероятностью, т. е. с неизбежностью. Вместе с тем если учесть обыкновения словоупотребления в неспециальной среде (например, не в среде специалистов в области теории вероятности), то видно, что именно возможное поведение принято в некоторых случаях относить к вероятному (в неспе-

циальном смысле, т. е. не к 100 % вероятному и не к 0 % вероятному). Примем такое словоупотребление.

Как можно понять, возможное поведение совершается с вероятностью всегда менее 100 %, но всегда более 0 % (иначе это будет уже невозможное поведение). Это свидетельствует о том, что сам факт совершения данного поведения не противоречит законам природы (а его описание – еще и законам логики).

Степень вероятности совершения данного поведения вариативна и зависит от многих факторов. И наличие (или отсутствие) правового предписания будет являться одним из факторов, понижающим или повышающим вероятность совершения соответствующего поведения.

Демонстрация того, что государство благоволит «бенефициару» и призвана быть фактором, повышающим вероятность совершения определенного поведения со стороны «бенефициара». А поскольку это поведение вписано в логику социального взаимодействия, одним из элементов которого и является соответствующее «корреспондирующее» обязательное (запрещенное поведение), то здесь можно увидеть информационное воздействие как на психологическую, так и на идеологическую сферы правосознания.

В принципе можно сказать, что данное воздействие как этап алгоритма управления (коим является правовое регулирование / воздействие как частный случай социального управления) непосредственно предшествует ценностно-ориентирующему этапу. Хотя, строго говоря, такое информационное воздействие на правосознание не просто предшествует указанному этапу, а является ценностно-ориентирующим информационным воздействием права.

Такое воздействие, будучи составным элементом более общего процесса информационно-культурного воздействия права на сознание и волю соответствующих людей, имеет своей целью формирование психологической установки как готовности к соответствующему поведению. В случае с позитивной оценкой это мотивирующая установка.

Иными словами, демонстрация того, что государство позитивно оценивает обязательное поведение (или воздержание от запрещенного поведения) в случае, когда это поведение в рамках логики социального взаимодействия корреспондирует так называемому «дозволенному» поведению. Это призвано породить мотивирующую установку на совершение того, что принято называть «дозволенное», «разрешенное» поведение, «использование права как форма реализации управомочивающих норм права» (так называемых «субъективных прав»).

Например, это демонстрация того, что государство позитивно оценивает такое обязательное поведение соответствующих субъектов, как регистрация обращения гражданина призвано породить мотивирующую установку гражданина (частного лица как потенциального заявителя) на обращение в соответствующий государственный орган.

Элементом такой установки будет, например, уверенность (хотя, разумеется, степень такой уверенно-

сти может существенно меняться в зависимости от конкретики разнообразных жизненных ситуаций) в том, что обращение гражданина в соответствующий государственный орган не будет «отложено в долгий ящик» или проигнорировано в иной бюрократической форме, а потому подготовка и подача подобного обращения – это не напрасная трата сил и времени со стороны частных лиц, а **ожидаемая и потому поощряемая государством** форма участия населения в осуществлении функций государства либо иной общественно-полезной деятельности. В данной связи С. С. Алексеев указывает, что юридические дозволения представляют собой «определяющее правовое средство, призванное обеспечить... подлинное самоуправление народа, творчество и созидательную деятельность людей» [7, с. 54].

Уместно также отметить, в этом случае С. С. Алексеев фактически подчеркивает высокий статус данной оценки **secundum legem**, когда указывает на высочайший статус субъекта данной оценки – Пленум ЦК КПСС (25–26 июня 1987 г.). В частности, на данном Пленуме указывалось на общедозволительное начало как на общеправовой принцип [7, с. 90], что в семантическом аспекте анализа совершенно неверно, но четко отражает некоторые идеологические постулаты, например о том, что данный принцип есть проявление демократии [8, с. 16] и т. п. Подчеркнем, что в данном случае речь идет именно об оценках **secundum legem**, когда мы говорим о дозволениях **как таковых**, о дозволениях, побуждающих действовать именно адресата дозволения, т. е. в данном случае речь **не** идет об отражении в так называемых субъективных правах запретов / обязанностей (т. е. не о так называемых моделях reflected rights). Иными словами, хотя в семантическом аспекте подобные высказывания («общедозволительное начало») беспредметны и бессодержательны, все же в прагматическом аспекте подобные высказывания (**вероятно**) и были призваны побудить те самые «самоуправление народа, творчество и созидательную деятельность людей», хотя особенности протекания распада советского государства вызывают иные мысли относительно того, какую деятельность были призваны пробудить разнообразные заявления сходного содержания с самых высоких партийно-государственных трибун.

В упомянутой связи не менее уместно вспомнить также и весьма знаковое критическое высказывание С. С. Алексеева по поводу вполне логичного суждения А. Г. Братко о том, что все правовые нормы в той или иной мере предполагают запрет (что в определенной мере отражает идею о том, что любое предписание – это запрет или (что то же самое при иной **формулировке** запрета) обязанность). В частности, С. С. Алексеев отметил, что подобные высказывания недопустимы по морально-политическим (выд. авт. – В. П.) соображениям [7, с. 52] как несоответствующие идеологической линии партии. В данном случае четко видно, что А. Г. Братко выстроил свое суждение в расчете на семантический аспект его анализа, а С. С. Алексеев использовал прагматический аспект. И

именно прагматический аспект в данном случае и вводит на мысли о наличии регулятивного потенциала субъективного права, если его интерпретировать как оценку **secundum legem** при том, что саму эту оценку в ряде случаев вполне допустимо рассматривать как высказывания политико-идеологического характера.

Важно то, что показанный подход к интерпретации субъективного права позволяет увидеть регулятивный потенциал непредписывающего правового регулирования, что исключительно важно в контексте преодоления оторванности теории государства права от науки управления [9]. В частности, это позволит относить субъективные права к средствам идеологического влияния как ценностно-ориентирующего этапа алгоритма социального управления, включающего в себя правовое регулирование. Подобные исследования в контексте юридической науки сегодня совершенно необходимы.

Помимо этого, подобный подход позволяет четко различить допустимость определенных прагматических контекстов в объектном языке права, что дает возможность отсечь подобный контекст для метаязыка права (языка юридической науки). Это довольно актуально для решения вопросов о том, в какой мере общетеоретическая юридическая наука является инструментом теоретического моделирования, различного объективной реальности, а в какой (говоря словами А. Шопенгауэра о творчестве Г. Гегеля) средством «добиться милости монархов сервильностью и ортодоксией» [10, с. 19].

#### Библиографический список

1. Мальцев Г. В. Социальные основания права. М.: Норма, Инфра М, 2011. 800 с.
2. Попов В. В. Субъективное право как элемент непредписывающего правового регулирования в системе социально-правовых оценок: оценки ante legem и pre legem (начало) // Вестник Волгоградской академии МВД России. 2021. № 1 (56). С. 24–30.
3. Попов В. В. Субъективное право как элемент непредписывающего правового регулирования в системе социально-правовых оценок: оценки ante legem и pre legem (окончание) // Вестник Волгоградской академии МВД России. 2021. № 2 (57). С. 16–24.
4. Попов В. В. Субъективное право как дублирующий либо косвенный экспонент нормативного юридического предписания // Вестник Волгоградской академии МВД России. 2019. № 1.
5. Халфина Р. О. Общее учение о правоотношении. М.: Юридическая литература, 1974. 340 с.
6. Шмитт К. Политическая теология: сборник / Пер. с нем. Заключит. статья и составление А. Филиппова. М.: КАНОН-пресс-Ц., 2000. 336 с.
7. Алексеев С. С. Общие дозволения и общие запреты в советском праве. М.: Юридическая литература, 1989. 288 с.
8. Борисов Г. А. Демократия как феномен государственно-правовой жизни: проблемы становления в переходном обществе // Научные ведомости БелГУ.

Серия: Философия. Социология. Право. 2008. № 8 (48). Вып. 4. С. 13–22.

9. Костюченко Н. И. Проблемы государственного управления, связанные с отсутствием в Российской Федерации специальности «наука управления» // Вестник Волгоградской академии МВД России. 2019. № 1. С. 182–187.

10. Гулыгин А. В. Гегель. 2-е изд., перераб. и доп. М.: Молодая гвардия, 2008.

The article was submitted 26.06.2023; approved after reviewing 11.07.2023; accepted for publication 18.12.2023

### **References**

1. Maltsev G.V. Social foundations of law. M.: Norma, Infra M, 2011. 800 p.

2. Popov V.V. Subjective law as an element of non-prescriptive legal regulation in the system of socio-legal assessments: assessments ante legem and pre legem (beginning) // Bulletin of the Volgograd Academy of the Ministry of Internal Affairs of Russia. 2021. No. 1 (56). pp. 24–30.

3. Popov V.V. Subjective law as an element of non-prescriptive legal regulation in the system of socio-legal assessments: assessments ante legem and pre legem (end) // Bulletin of the Volgograd Academy of the Ministry of Internal Affairs of Russia. 2021. No. 2 (57). pp. 16–24.

4. Popov V.V. Subjective law as a duplicating or indirect exponent of a normative legal prescription // Bulletin of the Volgograd Academy of the Ministry of Internal Affairs of Russia. 2019. No. 1.

5. Halfina R. O. General doctrine of legal relations. M.: Legal literature, 1974. 340 p.

6. Schmitt K. Political theology: collection / Transl. with him. Concludes. article and compilation by A. Filippov. M.: KANON-press-Ts., 2000. 336 p.

7. Alekseev S.S. General permissions and general prohibitions in Soviet law. M.: Legal literature, 1989. 288 p.

8. Borisov G. A. Democracy as a phenomenon of state-legal life: problems of formation in a transitional society // Scientific bulletins of BelSU. Series: Philosophy. Sociology. Right. 2008. No. 8 (48). Vol. 4. pp. 13–22.

9. Kostyuchenko N.I. Problems of public administration associated with the lack of the specialty “management science” in the Russian Federation // Bulletin of the Volgograd Academy of the Ministry of Internal Affairs of Russia. 2019. No. 1. pp. 182–187.

10. Gulygin A.V. Hegel. 2nd ed., revised. and additional M.: Young Guard, 2008.

### **Информация об авторе**

Попов Виктор Викторович – кандидат юридических наук, доцент

### **Information about the author**

Popov Viktor V. – Candidate of Law, Associate Professor

Статья поступила в редакцию 26.06.2023; одобрена после рецензирования 11.07.2023; принята к публикации 18.12.2023

## Правовая инициатива как необходимое условие технологической трансформации права

Редько Александр Александрович<sup>1</sup>, Рудковский Виктор Анатольевич<sup>2</sup>

<sup>1</sup> Волгоградская академия МВД России, Волгоград, Россия, aredko3@mvd.ru

<sup>2</sup> Волгоградский государственный университет, Волгоград, Россия, rudk-viktor@yandex.ru

**Аннотация.** На фоне предпринимаемых в Российской Федерации мер становится все более очевидным, что одним из ключевых факторов, предопределяющих эффективность решения текущих и долгосрочных задач в области развития инновационных технологий, предпринимательства, науки, образования, укрепления суверенитета и национальной безопасности является уровень свободы, сознательности и активности граждан. Их заинтересованная включенность в процессы экономического, политического, культурного развития общества, способность и готовность инициировать новые формы и методы деятельности, новые модели взаимоотношений – это тот во многом скрытый потенциал, которым располагают российское общество и государство.

Необходимость обращения общественности, политического большинства, заинтересованных государственных органов к правовой инициативе обусловлена кардинальными изменениями в обществе. Мир переживает глобальные информационные, правовые, научные, культурные и религиозные трансформации. Государство в целом столкнулось с необходимостью отыскания путей дальнейшего рационального выстраивания взаимоотношений между различными субъектами права. Возникают новые связи и явления, упорядочить которые не представляется возможным без активного участия человека и гражданина. Временами приходится признавать, что законы значительно отстают от цифровой среды и прогрессивной науки в целом. В этой связи необходимы механизмы стимулирования правовых инициатив профессионально и правоактивно настроенной молодежи, а также коллективных субъектов гражданского общества. Государство испытывает потребность в новых специалистах власти и управления. Решить указанные вопросы в состоянии правовая инициатива.

**Ключевые слова:** правовая инициатива, гражданская активность, правовая политика, обращения граждан, правовой статус, политика, право, искусственный интеллект, большие данные, цифровизация права

**Для цитирования:** Редько А. А., Рудковский В. А. Правовая инициатива как необходимое условие технологической трансформации права // Вестник Уральского юридического института МВД России. 2023. № 4. С. 133–137.

Original article

## Legal initiative as a necessary condition for technological transformation of law

Redko Alexander A.<sup>1</sup>, Rudkovsky Viktor A.<sup>2</sup>

<sup>1</sup> Volgograd Academy of the Ministry of the Interior of Russia, Volgograd, Russia, aredko3@mvd.ru

<sup>2</sup> Volgograd State University, Volgograd, Russia, rudk-viktor@yandex.ru

**Abstract.** Against the backdrop of the measures being taken, it is becoming increasingly clear that one of the key factors that determines the effectiveness of solving current and long-term problems in the development of innovative technologies, entrepreneurship, science, education, strengthening sovereignty and national security is the level of freedom, consciousness and activity of citizens. Their interested involvement in the processes of economic, political, cultural development of society, the ability and willingness to initiate new forms and methods of activity, new models of relationships - this is the largely hidden potential that Russian society and the state have. The need to appeal to the public, the political majority, and interested government bodies for a legal initiative is due to fundamental changes in society. The world is experiencing global informational, legal, scientific, cultural and religious transformations; the state as a whole is faced with the need to find ways to further rationally build relationships between various subjects of law. New connections and phenomena arise, which are not possible to streamline without the active participation of man and citizen. The state has to admit that laws significantly lag behind the digital environment and progressive

science in general. In this regard, mechanisms are needed to stimulate legal initiatives of professionally and legally active youth, as well as collective subjects of civil society. The state is in need of new specialists in government and management. A legal initiative can resolve these issues.

**Keywords:** legal initiative, civic activity, legal policy, citizens' appeals, legal status, politics, law, artificial intelligence, big data, digitalization of law

**For citation:** Redko A. A., Rudkovsky V. A. Legal initiative as a necessary condition for technological transformation of law // Bulletin of the Ural Law Institute of the Ministry of the Interior of Russia. 2023. № 4. Pp. 133–137.

Современное общество подвергается стремительным трансформациям в которых одну из ключевых ролей на текущий момент играют цифровые технологии. Важнейшее направление этого процесса – внедрение искусственного интеллекта в сферы экономики, государственного управления, медицины, образования, правоохранительной деятельности и науки.

В октябре 2019 г. Президент России В. В. Путин утвердил Национальную стратегию развития искусственного интеллекта до 2030 г.<sup>1</sup> Названный нормативный документ подчеркивает колоссальную государственную и общественную важность данной технологии в современной России, а также особое внимание к данной теме со стороны высших должностных лиц государства. Примечательно, что Стратегия ставит перед Российской Федерацией амбициозную цель достижения статуса одного из лидеров глобального уровня в сфере искусственного интеллекта. Однако подобное внедрение также сопряжено с рядом вызовов и проблемных вопросов, которые требуют серьезного внимания и изучения, а в некоторых случаях юридической регламентации.

На фоне принимаемых мер становится все более очевидным, что одним из ключевых факторов, предопределяющих эффективность решения текущих и долгосрочных задач в области развития инновационных технологий, предпринимательства, науки, образования, укрепления суверенитета и национальной безопасности, является уровень свободы, сознательности и активности граждан. Их заинтересованная включенность в процессы экономического, политического, культурного развития общества, способность и готовность инициировать новые формы и методы деятельности, новые модели взаимоотношений – это тот во многом скрытый потенциал, которым располагают российское общество и государство.

Мир изменяется глобально, новые механизмы субъектов правотворчества, такие как общественное обсуждение посредством сети «Интернет», трансляции заседаний правительства, парламентские часы, не работают для лиц, моложе 35–40 лет, по одной простой причине – для старшего поколения это инновации, для молодого – это устаревшие, очень

энерго- и времязатратные технологии. Не нужно обладать специальными знаниями, чтобы посмотреть статистику посещаемости такого сайта. Блогер среднего звена набирает в 10, а то и в 100 раз больше просмотров и вызывает больший интерес, в зависимости от экспрессивности преподнесения информации и собственной внешности. Стоит признать, что основной сегмент в формировании правовой культуры, правового сознания и культуры в целом принадлежат смартфону, планшету, ноутбуку, которые всегда под рукой – в поезде, автомобиле, общественном транспорте, в минутных перерывах в течение рабочего дня и т. д. Они выдают нам картинку и информацию, которые подбираются таким образом, чтобы достичь необходимых политехнологам целей. Именно эти источники информации носят дуалистический характер в силу того, что контроль за содержанием тех или иных статей, видеороликов, интервью и комментариев фактически отсутствует.

Человек и гражданин находится в гуще государственных и политических событий, он уже через несколько часов, а иногда и минут, в курсе того, что произошло в той или иной отрасли права, какие решения приняты на самом высоком уровне. Однако вся эта информация является поверхностной, никто не проникает в глубокий гносеологический смысл принятия тех или иных решений, такой цикл работает по принципу «хорошо» или «плохо». Совершил кражу – плохо, собрал денежные средства для лечения инвалида – хорошо. К сожалению, в основной своей массе граждане не вникают в суть прочитанного. Например, кража могла быть совершена из крайней необходимости в целях выживания, а сбор денежных средств, представленный как помощь ребенку-инвалиду, может оказаться мошеннической схемой по выводу денежных средств на благотворительные счета, а затем в офшоры.

В связи с этим государству уже сегодня следует переходить в сферу инноваций, заниматься, в том числе, правовой пропагандой – распространением среди населения правовой информации посредством видеоигр, вайнов, скетчей, развлекательных программ, используя гифки и месседжеры.

Особого внимания в этом контексте заслуживает теоретическое осмысление правовой инициативы коллективных и индивидуальных субъектов в контексте процессов перетекания норм права в цифровую среду, перспективы использования технологий BigData и возможностей внедрения алгоритмов ис-

<sup>1</sup> О развитии искусственного интеллекта в Российской Федерации (вместе с «Национальной стратегией развития искусственного интеллекта на период до 2030 года»): указ Президента РФ от 10 октября 2019 г. № 490 // Собрание законодательства РФ. 14.10.2019. № 41. Ст. 5700.

кусственного интеллекта. Прежде всего это связано с тем, что представления о цифровой реальности права остаются во многом размытыми. Преобладает формально-юридический подход, не всегда учитывающий значение инновационной, научной, технологической, цифровой и прочих сторон действия права. Учет всех этих факторов имеет большое значение при определении приоритетов государственно-правовой политики и разработке механизмов их практической реализации. Эволюция информационно-телекоммуникационной сети «Интернет» детерминировала возникновение сообществ, в которые лавинообразно вовлекаются граждане различного социального статуса. Они формируют свое видение правового и политического будущего страны, иницируя разного рода изменения политико-правовой системы современной России. Игнорирование такого проявления гражданской инициативы сегодня означало бы опрометчивую или ошибочную правовую политику в будущем.

Необходимость обращения общественности, политического большинства, заинтересованных государственных органов к правовой инициативе обусловлена кардинальными изменениями в государственном управлении, предоставлении государственных услуг и потребностях общества. Информационные, правовые, научные, культурные и религиозные трансформации столкнулись с необходимостью отыскания путей дальнейшего рационального выстраивания взаимоотношений между различными субъектами права. Возникают новые связи и явления, упорядочить которые не представляется возможным без активного участия коллективных и индивидуальных субъектов общественных отношений. Временами приходится признавать, что законы значительно отстают от цифровой среды и прогрессивной науки в целом. В этой связи необходимы механизмы стимулирования правовых инициатив профессионально и правоактивно настроенной молодежи, а также коллективных субъектов гражданского общества. Государство испытывает потребность в новых специалистах власти и управления. Решить указанные вопросы в состоянии правовая инициатива.

История человечества развивается по экспоненте. Железный век длился около 900 лет, первая электронно-вычислительная машина «Марк-1» была изобретена чуть более 80 лет назад, в начале 1941 г. Сегодня у каждого современного человека в развитых и развивающихся странах в собственности – смартфон, способный заменить множество устройств, от фотоаппарата до компаса. Компания «Apple» обновляет свои модели «iPhone» каждые 2–3 года, вызывая многокилометровые очереди в дни первых продаж.

Другими словами, до XXI века законы были просты, доступны и понимаемы всеми: если уличил жену в прелюбодеянии, не боясь порицания, можешь ее наказать, если украл – получишь удары розгами, убил чужого раба – заплатил за него рыночную стоимость. И только относительная современность обусловлена такими общественными отношениями, которые

просто не в состоянии понять весь народ или, по крайней мере, большее его количество. Указанные обстоятельства происходят с одновременным экспонентным увеличением не только качества, но и количества общественных отношений, как результат – слабеющая юридическая техника, малоэффективность законов, пробельность и коллизионность в праве.

Не ставя под сомнение профессионализм законодательных органов, необходимо понимать, что юристы самостоятельно не в состоянии заниматься правотворческой деятельностью в силу отсутствия у них специальных технических знаний, позволяющих уловить и осознать смысл необходимых алгоритмов поведения в сфере некоторых общественных отношений. Поэтому при формировании современной правовой системы необходим симбиоз гражданского общества и государства. Признание правовой инициативы как нового направления реализации народовластия, как права человека, как способа устранения пробелов и коллизий в праве позволит:

- оперативно реагировать принятием новых или корректировкой действующих законов на новые вызовы в различных отраслях права. Например, деятельность онлайн-магазинов в гражданско-правовой сфере, скулшутинг и буллинг – в уголовно-правовой, распространение различного рода новых синтетических наркотических средств, до настоящего времени не включенных в Перечень наркотических средств, психотропных веществ и их прекурсоров, и многое другое. Без предоставления возможности (то есть без права) коллективным и индивидуальным субъектам выходить с правовой инициативой по урегулированию возникших проблем, отработки новых практик саморегуляции общество будет опережать право на 5–10 лет, а в дальнейшем этот разрыв только увеличится;

- реализовывать возможность международного обмена материалами правоприменительной и судебной практики в области различных общественных отношений, так как во многих странах мира (как, например, Германия, Австрия) правовая инициатива – это неотъемлемое право граждан, что уже позволило урегулировать те сферы жизнедеятельности стран, которые до настоящего времени упущены из-под надзора и контроля в Российской Федерации.

Кроме того, современный мир информационно-телекоммуникационного пространства «стирает» границы между государствами. Во многих случаях инвесторы, бенефициары, юридические лица и другие субъекты правоотношений находятся на территории одного государства, а действуют на территории другого. Так, например, стоимость биткойна во всем мире упала на несколько пунктов из-за попытки «оранжевой» революции в Республике Казахстан, связано это было с дешёвой электроэнергией в стране и большим количеством майнинг-ферм.

Нередки случаи и в уголовно-правовой сфере, когда сами преступники, совершая деяние дистанционно, находятся в других государствах и уверены в

своей безнаказанности. Сегодня агрессивно настроенные неонацисты Республики Украина буквально «наводнили» Российскую Федерацию сообщениями о минировании мест общественного скопления граждан. Поэтому без правовых инициатив Бюро Интерпола, консульств, министерств иностранных дел, посольств и других международных органов эффективность правового регулирования значительно снизится;

– правовая инициатива позволит как на внешне-, так и на внутригосударственном уровнях запустить механизмы правового воспитания, формирования правового сознания и правовой культуры в совершенно новом формате.

В обществе назрело осознание настойчивого навязывания государством определенного мнения гражданам посредством газет, радио и телевидения. Такой тривиальный и значительно устаревший подход вызывает у населения зачастую негативные эмоции и желание противодействовать или, как минимум, бездействовать, а равно имитировать деятельность или отсутствие понимания.

Правовая инициатива позволит ненавязчиво и завуалированно воздействовать на сознание населения через информационные мессенджеры, современных блогеров, шоу, онлайн-стримы и RPG-игры. Преимущества новых средств массовых коммуникаций и их стремительное развитие предоставили заинтересованным лицам качественно иные возможности по манипулированию общественным сознанием и групповым поведением [1]. Сущность этих процессов еще мало изучена, а практика в данной области значительно опережает юридическую теорию и законодательство. Уже сегодня необходимо реально оценивать роль этих инструментов, осуществляя своевременный контроль и надзор.

Использование влияния современных технологических возможностей на массовое сознание наблюдается повсеместно. Еще Збигнев Бжезинский писал о том, что «урбанизация приводит к появлению главным образом все более недовольных молодых людей, уровень разочарования которых растет внушительными темпами. Современные средства связи увеличивают разрыв между ними и традиционной властью и в то же время все в большей степени формируют в их сознании чувство царящей в мире несправедливости, что вызывает у них возмущение, и поэтому они наиболее восприимчивы к идеям экстремизма и легко пополняют ряды экстремистов» [2].

Роскошные автомобили, перелеты на частных самолетах, дорогие аксессуары, демонстрирующие уровень жизни представителей так называемой российской элиты, отодвигают у подрастающего поколения на второй план такие ценности, как патриотизм, дружба, взаимовыручка, достоинство, самопожертвование, честь и т. д.

Принципиально важно повышать уровень культуры, наладить преемственность поколений, вырвать молодежь из социального вакуума их же методами.

Устаревшие технологии в формате стенгазеты не работают. Это надо было осознать еще 20 лет назад. Современные технологии на базе веб-ресурса «Госуслуги» позволили бы при грамотном составлении программной оболочки фильтровать и отбирать у населения значимые правовые инициативы. «Сейчас мы видим, что тревожиться по поводу того, что законодатель «потонет» в инициативах, оснований нет. Если же учет, классификацию, анализ инициатив поставить на уровень современной информационной техники, многие трудности и проблемы будут сняты. Думается, более демократичным будет сделать субъектами законодательной инициативы любую общественную организацию, политическую партию, группу граждан или в принципе даже любого гражданина. Но обязательность рассмотрения той или иной инициативы высшей законодательной инстанцией (Российской Федерации или субъекта Российской Федерации) должна наступать после предварительной экспертизы. Порядок может быть различен при обязательности рассмотрения. Не нужно бояться инициативы собственных граждан. Не к лицу это сильному государству» [3].

Современные технологии дают оператору сотовой связи или информационно-телекоммуникационной компании возможность написать (алгоритм) программу, позволяющую в оперативном порядке оценить текст, номер звонившего, его геолокацию, а иногда и тембр голоса, установить вероятность того, что отдельно взятому человеку и гражданину звонят мошенники [4]. Возможности искусственного интеллекта необходимо планомерно внедрять и для отбора и анализа правовых инициатив граждан. По нашей глубокой убежденности, количество рациональных предложений, способных существенным образом скорректировать правовой механизм, будет весьма значительным

В настоящее время приоритетной задачей в области теории права является поиск новых и эффективных путей упрочения государственности, демократизации, справедливого правосудия, грамотной прокурорской деятельности, борьбы с правонарушениями и т. д. Благодаря информационной сети «Интернет» названные категории находятся под пристальным взглядом общественности, а государственные органы – под прессом мнения народных масс. В таком контексте только признание потенциала правовой инициативы, помимо прочего, способно возобновить конструктивный диалог между субъектами реализации права и его исполнения.

Возникновение потребности признания правовой инициативы как права в самом общем смысле – это реакция на нарастающую нестабильность в обществе, открытую, увеличивающуюся в геометрической прогрессии критику власти, латентную оппозицию действующему правительству. Исход такой ситуации может быть или в появлении откровенно революционного движения, или в нивелировании ситуации с помощью механизмов реализации правовой инициа-

тивы. Такая модель – «от граждан – в право» должна быть последовательно отражена в законодательстве и юридической литературе независимо от отраслевой специфики.

#### **Библиографический список**

1. Кара-Мурза С. Г. Манипуляция сознанием. М.: Алгоритм, 2015. 563 с.
2. Бжезинский З. Великая шахматная доска. Господство Америки и его геостратегические императивы / пер. О. Ю. Уральской. М.: Международные отношения, 1998. 125 с.
3. Затонский В. А. Правовая инициатива – мощный фактор прогресса. Право на инициативу и его обеспечение // Юрист. 2004. № 11. С. 8–10.
4. Горохова С. С. Искусственный интеллект: инструмент обеспечения кибербезопасности финансовой сферы или киберугроза для банков? // Банковское право. 2021. № 1. С. 35–46.

#### **References**

1. Kara-Murza S. G. Manipulation of consciousness. M.: Algorithm, 2015. 563 p.
2. Brzezinski Z. The great chessboard. The domination of America and its geostrategic imperatives / per. O. Y. Uralskaya. M.: International Relations, 1998. 125 p.
3. Zatonsky V. A. Legal initiative is a powerful factor of progress. The right to initiative and its provision // Lawyer. 2004. No. 11. Pp. 8–10.
4. Gorokhova S. S. Artificial intelligence: a tool for ensuring cybersecurity of the financial sector or a cyber threat to banks? // Banking law. 2021. No. 1. Pp. 35–46.

#### **Вклад авторов**

Все авторы сделали эквивалентный вклад в подготовку публикации. Авторы заявляют об отсутствии конфликта интересов.

#### **Contribution of the authors**

All authors have made an equivalent contribution to the preparation of the publication. The authors declare that there is no conflict of interest.

#### **Информация об авторах**

Редько Александр Александрович – доктор юридических наук

Рудковский Виктор Анатольевич – доктор юридических наук, профессор

#### **Information about the authors**

Redko Alexander A. – Doctor of Law

Rudkovsky Viktor A. – Doctor of Law, Professor

Статья поступила в редакцию 27.11.2023; одобрена после рецензирования 05.12.2023; принята к публикации 18.12.2023

The article was submitted 27.11.2023; approved after reviewing 05.12.2023; accepted for publication 18.12.2023

# ТЕОРИЯ И ПРАКТИКА БОРЬБЫ С ПРЕСТУПНОСТЬЮ

Научная статья  
УДК 343.9

## Теория причин преступности в российской криминологии: проблемы становления и перспективы развития

Бабурин Василий Васильевич<sup>1</sup>, Сурихин Петр Леонидович<sup>2</sup>

<sup>1</sup> Барнаульский юридический институт МВД России, Барнаул, Россия, [vvbaburin@mail.ru](mailto:vvbaburin@mail.ru)

<sup>2</sup> Сибирский федеральный университет, Красноярск, Россия, [peter.surihin@mail.ru](mailto:peter.surihin@mail.ru)

**Аннотация.** Статья посвящена анализу различных подходов в отечественной криминологической науке к пониманию причин преступности, проблем становления и развития теории причин преступности. Обосновывается необходимость разработки классификации преступлений в зависимости от особенностей причин, детерминирующих совершение конкретного вида преступлений. Полученные результаты исследования углубляют и расширяют существующие научные знания о причинах преступности в Российской Федерации.

**Ключевые слова:** преступность, причины преступности, теория причин преступности, детерминанты преступности, этиология преступности, генезис преступлений

**Для цитирования:** Бабурин В. В., Сурихин П. Л. Теория причин преступности в российской криминологии: проблемы становления и перспективы развития // Вестник Уральского юридического института МВД России. 2023. № 4. С. 138–143.

Original article

## The theory of the causes of crime in Russian criminology: problems of formation and development prospects

Baburin Vasilii V.<sup>1</sup>, Surikhin Petr L.<sup>2</sup>

<sup>1</sup> Barnaul Law Institute of the Ministry of Internal Affairs of Russia, Barnaul, Russia, [vvbaburin@mail.ru](mailto:vvbaburin@mail.ru)

<sup>2</sup> Siberian Federal University, Krasnoyarsk, Russia, [peter.surihin@mail.ru](mailto:peter.surihin@mail.ru)

**Abstract.** The article is devoted to the analysis of various approaches in Russian criminological science to understanding the causes of crime, the problems of formation and development of the theory of the causes of crime. The necessity of developing a classification of crimes depending on the characteristics of the causes that determine the commission of a particular type of crime is substantiated. The obtained research results deepen and expand the existing scientific knowledge about the causes of crime in the Russian Federation.

**Keywords:** crime, causes of crime, theory of the causes of crime, determinants of crime, etiology of crime, genesis of crimes

**For citation:** Baburin V. V., Surikhin P. L. The theory of the causes of crime in Russian criminology: problems of formation and development prospects // Bulletin of the Ural Law Institute of the Ministry of the Interior of Russia. 2023. № 4. Pp. 138–143.

Многими криминологами признается тот факт, что детальная разработка причинного комплекса преступности продолжает оставаться центральным проблемным вопросом в теории криминологии [1, с. 168; 2, с. 39–40; 3, с. 38; 4, с. 163]. Подобное признание не является случайным, поскольку отражает объективное состояние длительного отставания в развитии теории причинности в российской криминологии, которая начиная с 30-х годов советского периода вообще сама была под запретом и только после 60-х годов начала постепенно восстанавливаться [5, с. 53]. К сожалению, постепенное возрождение криминологии связывалось с отдельными, тогда казалось перспективными в идеологическом плане, направлениями криминологических исследований, что негативно сказывалось на развитии теории причинности в криминологии. Постепенно актуальность исследования и развития фундаментальных теоретических вопросов причин преступности оказалась в тени последовательного теоретического развития других вопросов, составляющих содержание советской криминологии, и до настоящего времени не получило должной теоретической разработки. Объяснения причин и условий преступности в настоящее время в целом продолжают основываться на прочной теоретической базе причин преступности, разработанной в поздний советский период развития российского государства.

Данная база была разработана исследованиями многих ученых, среди них В. Н. Кудрявцев [6], И. И. Карпец [7], Н. Ф. Кузнецова [8], А. Б. Сахаров [9] и др. В данных трудах разработаны общие подходы к изучению причин преступности, представлена их общая структура, определена общая схема причин и условий преступности в советском обществе.

Безусловно, отмечая огромные заслуги российской криминологии в разработке детерминант преступности, тем не менее, нельзя не признать, что в настоящее время единая теоретическая база причин современной преступности отсутствует. Об этом свидетельствует содержание многочисленных криминологических исследований, работ, посвященных характеристике детерминант преступности. В большинстве из них причины и условия преступности и конкретных видов преступлений рассматриваются разнопланово, без опоры на единую теоретическую базу системного анализа детерминант преступности. Все это является подтверждением того, что современной теоретической части криминологии, посвященной причинам и условиям преступности, еще не хватает фундаментальности, комплексности и самостоятельности как центральной части, как отрасли криминологии. И это при том, что многие криминологи признают, что познание причин преступности как системы криминогенных и антикриминогенных факторов, ранжирование их по степени значимости и влияния на преступность является фактически основной задачей криминологии [10, с. 4; 4, с. 166].

Характеризуя существующие проблемы, одни исследователи делают вывод о том, что «в криминологии нет еще достаточно четкого и единого понимания причин и условий преступности» [11, с. 93; 12, с. 76]. Более того, В. В. Лунеев прямо говорит о том, что «проблема классификации причин преступности до сих пор остается нерешенной» [1, с. 196].

Другие ученые говорят о том, что на сегодняшний день теория преступности представляет собой обширную область исследований, созданную усилиями и трудом многих мыслителей. Каждый из авторов имеет собственную точку зрения, и невозможно выделить какую-то одну концепцию, которая бы полностью объясняла бы феномен преступности и ее причины. Единственное, что признают все, это то, что существующее множество взглядов свидетельствуют лишь о том, что преступность есть многостороннее явление, результат воздействия самых разных факторов [13, с. 100].

Так, М. П. Клейменов отмечает, что преступность как сложное социальное явление обусловлена системой детерминант, под которыми понимаются явления криминогенного характера, порождающие преступления, повышающие вероятность массового криминального поведения, создающие благоприятные условия для реализации преступных намерений [14, с. 65].

При этом содержание и виды детерминант многие авторы понимают по-разному. Л. М. Прокументов, А. В. Шеслер, характеризуя детерминанты преступности, под которыми они понимают собственно причины, условия действия этих причин и факторы, влияющие на преступность, связывают их действие с понятием криминогенной социальной ситуации [15, с. 164]. Причины выражают такой вид детерминации, как причинение, продуцирование преступности. Условия создают благоприятные возможности либо для формирования причин преступности, либо для их реализации. Факторы отражают определенную зависимость между преступностью и целым рядом социально значимых явлений: половозрастной структурой населения, алкоголизмом, наркоманией, миграцией и т. д. Эта зависимость носит функциональный характер.

Связывая полный набор детерминант преступности с ее причинами, условиями и факторами, они справедливо подчеркивают, что выделение указанных детерминант носит условный характер, поскольку в реальной действительности они существуют в тесной взаимосвязи и воплощаются в единую криминогенную социальную ситуацию. Криминогенная социальная ситуация – это многоуровневый и многозвенный комплекс негативных процессов, происходящих в обществе и выражающих квинтэссенцию общественных отношений. Криминогенная социальная ситуация способствует формированию в обществе социальных конфликтов и моделей их разрешения преступным путем, которые через конкретные про-

блемные жизненные ситуации групп или отдельных индивидов реализуются в конкретных преступлениях [15, с. 164].

Преступность, в отличие от отдельного конкретного преступления, представляет собой сложное социальное явление, складывающееся из совокупности отдельных конкретных преступлений, поэтому она имеет собирательную сущность и причины здесь не могут носить прямолинейный характер. Как справедливо отмечает М. П. Клейменов, преступность имеет статистическую природу, и поэтому причинность в криминологии имеет вероятностный характер [14, с. 65]. Применительно же к конкретным преступлениям и их видам существует больше возможностей выделения не вероятностных, а реальных причин и условий, вызвавших их совершение.

Таким образом, анализируя мнения многих авторов, можно прийти к выводу о том, что в целом различные позиции большинства специалистов, отстаивающих свою точку зрения на актуальность выделения объективных или субъективных, социальных или биологических, внутренних или внешних, экзогенных или эндогенных причин, сводятся в конечном итоге к тому, что источником преступности называют противоречия, формирующие социальные деформации, а различия в позициях криминологов сводятся в основном к различиям в понимании механизма воздействия криминогенных детерминант на преступное поведение.

Все вышесказанное является подтверждением того, что теория причин преступности как часть теории криминологии еще не стала единым фундаментальным самостоятельным учением, которое объединяло бы в себе и полностью раскрывало бы содержание всех причин и условий преступлений и преступности.

Еще одним подтверждением данного тезиса является неразработанность в содержании теории причин преступности такого понятия, как «этиология преступности» и связанного с ней понятия генезиса преступности.

При этом этиологию (от греч. *aethia* – причина, *logos* – учение) преступности нужно рассматривать как учение о причинах и условиях возникновения преступления, в частности преступного состояния человека, причинах и условиях превращения нормального человека в преступника, причинах и условиях конкретных видов преступлений, а также всей преступности.

Кроме того, в рамках данного учения должны найти место вопросы раскрытия содержания генезиса преступления, не как механизма совершения преступления, что хорошо разработано в теории уголовного права, а как криминологического понятия, в котором находит отражение причинный процесс перехода от непроступного поведения к преступному. Генезис преступления также можно было бы кратко отразить в таком термине, как «кримгенез», исходя из возможности сочетания двух слов: англ. *crime* – преступле-

ние и греч. *genesis* – происхождение, развитие. Такой термин необходим именно для того, чтобы привлечь внимание, акцентировать его именно на механизме возникновения и развития процесса, обуславливающего совершение человеком определенного вида преступления, а также пути распространения процессов, превращающих людей в субъектов, совершающих определенные преступления.

Этиология преступления как учение о причинах преступности в рамках криминогенеза должна изучать и объяснять «механизм возникновения и развития в человеке процессов, приводящих его к совершению конкретного преступления». Следует отметить, что этот процесс в теории уголовного права, но только в целях уголовного права, уже сейчас изучается как механизм причинения вреда объекту преступления (механизм причинения преступлением вреда общественным отношениям). С криминологических позиций, данная проблема генезиса преступления должна характеризоваться как механизм возникновения и развития процесса причинения преступлением вреда общественным отношениям.

Существование труднопреодолимых проблем в современном подходе к дальнейшей разработке теории причин преступности свидетельствует о том, что в процессе поиска необходимо обращаться к нестандартным, своеобразным, порой неожиданным методам исследования, например, к аналогиям, которые существуют в других науках, более продвинутых в своих исследованиях, более успешных в этом направлении. Если обычным путем не получается совершенствовать теорию причин преступности, можно пойти путем аналогии, обращения к опыту, например, медицинской науки, которая успешно разрабатывает теорию причинного комплекса болезней. Такая аналогия вполне уместна в связи с достаточно большой близостью права и медицины, правовой и медицинской наук. Иногда специалисты преступление вообще называют болезнью и сравнивают с болезнью, обращаются к аналогии с медициной, когда сравнивают правоохранительную и медицинскую практику [13, с. 118]. Не только низкая эффективность существующих подходов к разработке теории причин преступности вынуждает обратиться к такой аналогии, следует вспомнить, что криминология всегда использовала и использует методы других наук, например, философии, социологии, статистики, педагогики и др. И не только методы, но и достижения других наук.

Применительно к развитию теории причин преступности можно провести соответствующую аналогию с достижениями медицинской науки в направлении изучения и разработки теории причин заболеваний. Так, например, в медицине есть теория патологии, состоящая из общей и частной патологии [16]. Общая патология изучает типовые (стереотипные) патологические процессы, лежащие в основе болезней: дистрофию, некроз, атрофию, нарушение крово- и лимфообращения, воспаление, аллергию, лихорадку, гипоксию, а также компенсаторно-при-

способительные реакции, шок, стресс и опухоли, а частная патология изучает конкретные болезни, например, артериальную гипертензию, ишемическую болезнь сердца, бронхиальную астму и т. д.).

Учитывая близость нормального и преступного поведения, с точки зрения человеческого поведения в целом, частью криминологической теории генезиса преступности также должно стать положение о сано-генезе преступления – механизме защиты человека от воздействия на него процессов, приводящих его к совершению определенного вида преступления. Для этого также необходимо знать действие этих процессов.

В этом же учении – этиологии преступности – как самостоятельном разделе криминологической науки также должен быть отдельно разработан раздел науки, посвященный классификации преступлений в зависимости от особенностей причин, вызывающих, детерминирующих совершение конкретного вида преступления.

В отличие от уголовно-правовых классификаций преступлений, такая классификация носит чисто криминологический характер, поскольку призвана выполнять именно криминологические задачи. Такая криминологическая классификация может быть названа «причинной классификацией», поскольку требует знания причины (при этом должна быть выделена только одна причина, главная, основная), которая в целом объясняет суть преступного воздействия, которое оказывает на человека, и сущность вызываемых им при этом особых, специфических признаков (симптомов конкретного преступления) и других факторов. Здесь можно также провести аналогию с медицинской наукой нозологией (нозология – греч. *posos* – болезнь, *logos* – учение) – учением о болезни, в котором в соответствии с нозологической классификацией конкретное заболевание, например, грипп, классифицируется как инфекционное заболевание, потому что оно вызывается вирусом, и как респираторная инфекция, потому что вирус заражает и повреждает определенные ткани в дыхательных путях. Чем больше известно о болезни, тем больше способов нозологической классификации болезни.

Продолжая использовать аналогию, важно учитывать, что к основным понятиям нозологии относится не отдельно болезнь, а более общие взаимосвязанные и определяющие, раскрывающие друг друга понятия, такие как здоровье, норма, предболезнь, болезнь, патологический процесс, патологическая реакция, патологическое состояние, синдром и симптом. При этом важно, что оба явления – и здоровье, и болезнь – рассматриваются как две взаимосвязанные формы жизнедеятельности организма. А нозография – это описание, основная цель которого – дать возможность поставить диагностический ярлык на ситуацию. В криминологии также надо учитывать, что познание преступления, преступности и их проблем необходимо начинать с познания нормального, не-преступного, законопослушного поведения. Учиты-

вать, что оба этих явления – и законопослушное поведение и преступление – две взаимосвязанные формы жизнедеятельности человека.

Конечно, в настоящее время существует распространенное мнение о том, что невозможно выделить конкретную причину определенного преступления или группы преступлений и, тем более, видов преступности. Следует признать, что наличие такого мнения в современной проблемной ситуации с разработкой методологии причин преступности просто неизбежно. Но это не значит, что именно это мнение правильное и, самое главное, что нельзя предпринимать дальнейших попыток найти, выделить, обозначить конкретные причины отдельных преступлений и причины конкретных видов преступлений.

Такая криминологическая классификация (ее можно назвать «причинной классификацией», поскольку в ее в основание положены причины конкретных преступлений) очень важна для организации общей профилактики и профилактики конкретных видов преступлений. Ее важность можно проиллюстрировать, если провести аналогию с медициной, в которой на основе этиологии болезни знание причин конкретного заболевания, например, конкретного вируса, возбудителя конкретной болезни, позволяет проводить профилактическую деятельность не вообще, а именно от этого вируса, в частности, например, если это вирус гриппа, проводить вакцинацию людей от вируса гриппа.

Полная причинная классификация преступлений требует знания всех причин конкретных видов преступлений (при этом у каждого вида преступлений должна быть только одна причина), то есть тех воздействий, которые преступления оказывают на человека, вызываемых им при этом особых, специфических признаков (симптомов конкретного вида преступлений) и других факторов.

Аналогия с медициной позволяет ставить вопрос и о том, почему в криминологии практически не используется аналог метода вакцинации как своеобразный метод профилактики, метод создания иммунитета от конкретного вида преступлений.

Таким образом, необходимо констатировать наличие существенных проблем в развитии теории причин преступности, которые во многом обусловлены сложным становлением и развитием самой криминологической науки. Перспективы развития теории причин преступности тесно связаны с расширением существующих подходов в отечественной криминологической науке к пониманию этих причин, обращением к методам исследований и достижениям других наук, в частности медицинской науки, и не всегда в прямолинейной форме. Такое обращение и аналогия позволяют углубить и расширить существующие научные знания о причинах преступности в Российской Федерации.

**Библиографический список**

1. Лунеев В. В. Курс мировой и российской криминологии: учебник для магистратуры: в 2 т. Т. 1. Общая часть: в 3 кн. Москва: Юрайт, 2016. Кн. 2. 302 с.
2. Криминология: Общая и Особенная части: курс лекций / под общ. ред. Р. М. Абызова. Барнаул: Барнаулский юридический институт МВД России, 2020. 262 с.
3. Юзиханова Э. Г. Основы криминологии: учебное пособие. Тюмень: Тюменский юридический институт МВД России, 2009. 90 с.
4. Будкина И. С., Синьков Д. В. Попытка анализа современных концепций причин преступности // Известия Байкальского государственного университета. 2010. № 5. С. 163–166.
5. Прокументов Л. М., Шеслер А. В. Отечественные научные концепции причин преступности // Всероссийский криминологический журнал. 2014. № 1. С. 49–58.
6. Кудрявцев В. Н. Причины правонарушений. Москва: Наука, 1976. 286 с.
7. Карпец И. И. Проблема преступности. Москва: Юридическая литература, 1969. 168 с.
8. Кузнецова Н. Ф. Проблемы криминологической детерминации. Москва: Московский университет, 1984. 208 с.
9. Сахаров А. Б. О личности преступника и причинах преступности в СССР. Москва: Госюриздат, 1961. 279 с.
10. Бахареv Д. В. Пространственный анализ причинного комплекса преступности: история, теория, методы, практика: дис. ... д-ра юрид. наук. Екатеринбург, 2016. 481 с.
11. Криминология. Общая часть: учебник для вузов / под ред. М. А. Кириллова, В. И. Омигова. Чебоксары: Чебоксарский кооперативный институт, 2010. Т. 1. 257 с.
12. Антонов И. М., Бойко Н. В. Детерминанты преступности: терминологический аспект // Вестник Хабаровского государственного университета экономики и права. 2018. № 4–5. С. 75–77.
13. Александров А. И. Философия зла и философия преступности (вопросы философии права, уголовной политики и уголовного процесса). 2-е изд., перераб. и доп. Санкт-Петербург: Санкт-Петербургский университет, 2020. 484 с.
14. Клеймёнов М. П. Криминология: учебник. Москва: Норма, 2008. 448 с.
15. Прокументов Л. М., Шеслер А. В. Некоторые подходы к рассмотрению детерминант преступности в отечественной криминологии // Вестник Томского государственного университета. 2017. № 420. С. 160–166.
16. Хакимова Д. М., Хузин Ф. Ф. Введение в патологию. Повреждение клеток и тканей. Процессы адаптации: учебное пособие. Казань: Казанский университет, 2021. 46 с.

**References**

1. Luneev V. V. Course of world and Russian criminology: textbook for graduate studies: in 2 vols. 1. General part: in 3 books. Moscow: Yurait, 2016. Book 2. 302 p.
2. Criminology: General and Special parts: a course of lectures / edited by R. M. Abyzov. Barnaul: Barnaul Law Institute of the Ministry of Internal Affairs of Russia, 2020. 262 p.
3. Yuzikhanova E. G. Fundamentals of criminology: a textbook. Tyumen: Tyumen Law Institute of the Ministry of Internal Affairs of Russia, 2009. 90 p.
4. Bulkina I. S., Sinkov D. V. An attempt to analyze modern concepts of the causes of crime // Izvestia of the Baikal State University. 2010. No. 5. Pp. 163–166.
5. Prozumentov L. M., Shesler A. V. Domestic scientific concepts of the causes of crime // All-Russian Journal of Criminology. 2014. No. 1. Pp. 49–58.
6. Kudryavtsev V. N. The causes of offenses. Moscow: Nauka, 1976. 286 p.
7. Karpets I. I. The problem of prestige. Moscow: Legal Literature, 1969. 168 p.
8. Kuznetsova N. F. Problems of criminological determination. Moscow: Moscow University, 1984. 208 p.
9. Sakharov A. B. On the inviolability of criminals and princes of crime in the USSR. Moscow: Gosyurizdat, 1961. 279 p.
10. Bakharev D. S. Spatial analysis is a complex process: metaphor, theory, methods, practice: dis. ... dr. jurid. sciences. Yekaterinburg, 2016. 481 p.
11. Criminology. Total frequency: the main one for universities / ed. M. A. Kirillova, S. I. Omigova. Cheboksary: Cheboksary Cooperative Institute, 2010. Vol. 1. 257 p.
12. Antonov I. M., Boyko N. S. Determinants of prestige: terminological aspect // Bulletin of the Khabarovsk State University of Economics and Law. 2018. No. 4–5. Pp. 75–77.
13. Alexandrov A. I. Philosophy of evil and philosophy of crime (issues of philosophy of law, criminal policy and criminal procedure). 2nd ed., reprint. and add. St. Petersburg: St. Petersburg University, 2020. 484 p.
14. Kleimenov M. P. Criminology: textbook. Moscow: Norma, 2008. 448 p.
15. Prozumentov L. M., Shesler A. V. Some approaches to the consideration of the determinants of crime in domestic criminology. // Bulletin of Tomsk State University. 2017. No. 420. Pp. 160–166.
16. Khakimova D. M., Khuzin F. F. Introduction to pathology. Damage to cells and tissues. Adaptation processes: a textbook. Kazan: Kazan University, 2021. 46 p.

**Вклад авторов**

Все авторы сделали эквивалентный вклад в подготовку публикации. Авторы заявляют об отсутствии конфликта интересов.

***Contribution of the authors***

All authors have made an equivalent contribution to the preparation of the publication. The authors declare that there is no conflict of interest.

***Информация об авторах***

Бабури́н Васи́лий Васи́льевич – доктор юридических наук, профессор

Сурихи́н Петро́ Леони́дович – кандидат юридических наук, доцент

***Information about the authors***

Baburin Vasily V. – Doctor of Law, Professor

Surikhin Pyotr L. – Candidate of Law, Associated professor

Статья поступила в редакцию 14.07.2023; одобрена после рецензирования 30.10.2023; принята к публикации 18.12.2023

The article was submitted 14.07.2023; approved after reviewing 30.10.2023; accepted for publication 18.12.2023

# УГОЛОВНОЕ ПРАВО И УГОЛОВНАЯ ПОЛИТИКА

Научная статья  
УДК 343.72

## Об унификации норм уголовного закона, предусматривающих ответственность за мошенничество

Веденин Дмитрий Витальевич  
Уральский юридический институт МВД России, Екатеринбург, Россия, dv\_1973@mail.ru

**Аннотация.** В настоящей статье рассматриваются вопросы, связанные с наличием в Уголовном кодексе Российской Федерации конкурирующих между собой норм об ответственности за мошенничество. Автор отмечает, что доля за-регистрированных преступлений, приходящаяся на «новые» мошенничества, крайне невелика, а цели, декларируемые при обосновании необходимости появления норм, предусматривающих ответственность за эти деяния, не были достигнуты. В статье сделан вывод о необходимости изменения уголовного законодательства в целях унификации норм, предусматривающих ответственность за мошенничество.

**Ключевые слова:** мошенничество, санкция, уголовная ответственность, унификация

**Для цитирования:** Веденин Д. В. Об унификации норм уголовного закона, предусматривающих ответственность за мошенничество // Вестник Уральского юридического института МВД России. 2023. № 4. С. 144–148.

Original article

## On the unification of the norms of the criminal law providing for liability for fraud

Vedenin Dmitriy V.  
Ural Law Institute of the Ministry of the Interior of Russia, Yekaterinburg, Russia, dv\_1973@mail.ru

**Abstract.** This article examines issues related to the existence in the Criminal Code of the Russian Federation of competing rules on liability for fraud. The author notes that the share of registered crimes attributable to “new” fraud is extremely small, and the goals declared when justifying the need for the emergence of norms providing for liability for these acts have not been achieved. The article concludes that it is necessary to change criminal legislation in order to unify the rules providing for liability for fraud.

**Keywords:** fraud, sanction, criminal liability, unification

**For citation:** Vedenin D. V. On the unification of the norms of the criminal law providing for liability for fraud // Bulletin of the Ural Law Institute of the Ministry of the Interior of Russia. 2023. № 4. Pp. 144–148.

Федеральный закон от 29 ноября 2012 г. № 207-ФЗ «О внесении изменений в Уголовный кодекс Российской Федерации и отдельные законодательные акты Российской Федерации»<sup>1</sup> ознаменовал собой

<sup>1</sup> Федеральный закон от 29 ноября 2012 г. № 207-ФЗ «О внесении изменений в Уголовный кодекс Российской Федерации и отдельные законодательные акты Российской Федерации» // Официальный интернет-портал правовой информации. URL: <http://www.pravo.gov.ru>. (дата обращения: 10.11.2023).

существенное изменение подходов к уголовно-правовой оценке мошеннических действий. Наряду с сохранившейся ст. 159 УК РФ («Мошенничество») добавился целый ряд схожих норм, в частности шесть составов преступлений (ст. 159.1–159.6 УК РФ). Правда, спустя довольно непродолжительное время одна из них (ст. 159.4 УК РФ – «Мошенничество в сфере предпринимательской деятельности») со-

гласно Федеральному закону от 3 июля 2016 г. № 325-ФЗ «О внесении изменений в Уголовный кодекс Российской Федерации и Уголовно-процессуальный кодекс Российской Федерации»<sup>1</sup> была признана утратившей силу. Федеральный закон от 3 июля 2016 г. № 323-ФЗ «О внесении изменений в Уголовный кодекс Российской Федерации и Уголовно-процессуальный кодекс Российской Федерации по вопросам совершенствования оснований и порядка освобождения от уголовной ответственности»<sup>2</sup> дополнил ст. 159 УК РФ ч. 5–7, предусматривающими ответственность за мошенничество, сопряженное с преднамеренным неисполнением договорных обязательств в сфере предпринимательской деятельности. Далее данную разновидность мошенничества мы будем называть «предпринимательское» мошенничество.

В результате данных нововведений произошло «размывание» уголовной ответственности за мошенничество по разным нормам.

Сомнения в том, что указанные изменения не были изначально продуманы в полной мере, появились достаточно быстро [1; 2; 3], хотя некоторые специалисты, напротив, считают, что «законодательная корректировка мошенничества явилась заметным шагом в совершенствовании уголовного законодательства» [4], в связи с чем целесообразно еще раз обратиться к этой теме с учетом последующих изменений законодательства и накопившейся статистической информации.

Следует отметить, что инициатором введения в уголовное законодательство указанных выше норм явился Верховный Суд Российской Федерации. Обосновывая необходимость подобных изменений, высший судебный орган сослался на целесообразность дифференциации ответственности за отдельные виды мошеннических действий. В Письме Верховного Суда Российской Федерации от 25 мая 2012 г. № 2-ВС-2733/12 указывается, что необходимость упомянутых изменений связана отчасти с экономическими причинами: преобразование экономики, в том числе банковской и инвестиционной деятельности, страхования, информационных и промышленных технологий, появление новых видов услуг, повлекшее появление новых схем и способов совершения преступлений, сопряженных с обманом или злоупотреблением доверием в целях завладения чужим имуществом или получением права на чужое имущество.

При этом высший судебный орган нашей страны в качестве критериев, по которым будут определять-

ся новые виды мошенничества, выделил: совершение преступления в специализированной сфере экономической деятельности, способ его совершения и особый предмет посягательства. Следует согласиться с выводом, содержащемся в упомянутом выше документе: законопроект предполагал неустановление ответственности за деяния, которые и ранее считались преступными в силу действовавшей на тот момент редакции ст. 159 УК РФ. Однако спорным выглядит утверждение, что «конкретизация в Уголовном кодексе Российской Федерации составов мошенничества в зависимости от сферы правоотношений, в которой они совершаются, снизит число ошибок и злоупотреблений во время возбуждения уголовных дел о мошенничестве, будет способствовать повышению качества работы по выявлению и расследованию таких преступлений, правильной квалификации содеянного органами предварительного расследования и судом, более четкому отграничению уголовно наказуемых деяний от гражданско-правовых отношений» [5]. На наш взгляд, смысл во введении в уголовный закон дополнительных составов мошенничества с учетом признания того факта, что совершение подобных деяний уже охватывалось ст. 159 УК РФ, мог бы наличествовать лишь в том случае, когда речь шла бы только о дифференциации наказания в зависимости от особенностей содеянного.

В последнее время наблюдается устойчивый рост числа учитываемых в статистике мошенничеств и увеличение их доли среди всех регистрируемых преступлений, что происходит на фоне снижения общего количества выявляемых уголовно наказуемых правонарушений. Так, если в 2020 г. было зарегистрировано 2 044 221 преступление, в 2021 г. – 2 004 404 (снижение на 1,9 %), а в 2022 г. – 1 966 795 (также снижение на 1,9 %), то общее количество учтенных мошенничеств пусть незначительно, но непрерывно растет: в 2020 г. – 335 631, в 2021 г. – 339 606 (рост на 1,18 %), в 2022 г. – 343 085 (рост на 1,02 %). Доля мошенничеств (в дальнейшем, если не указано иное, под этим термином будут пониматься все преступления, ответственность по которым наступает по ст. 159–159.6 УК РФ) среди всех выявленных в России преступлений в 2020 г. составила 16,42 %, в 2021 г. – 16,94 %, в 2022 г. – 17,44 %.

На состав ст. 159 УК РФ в последние годы (впрочем, как и ранее) приходится подавляющее большинство выявляемых мошеннических действий (следует учитывать, что в данном случае сюда относится и «предпринимательское» мошенничество). По итогам 2020 года таких преступлений было зарегистрировано 291 233, что составило 86,77 % от всех мошенничеств, в 2021 г. – 311 211 (91,64 %), в 2022 г. – 319 674 (93,18 %). Таким образом, на протяжении рассматриваемого периода среди всех мошенничеств доля преступлений, предусмотренных ст. 159 УК РФ, постоянно росла.

В том же периоде довольно стабильным оставалось как количество выявленных мошенничеств, квалифицируемых по ст. 159.1 УК РФ («Мошенничество в сфере кредитования»), так и их доля в общем числе

<sup>1</sup> Федеральный закон от 3 июля 2016 г. № 325-ФЗ «О внесении изменений в Уголовный кодекс Российской Федерации и Уголовно-процессуальный кодекс Российской Федерации» // Российская газета. 2016. № 149.

<sup>2</sup> Федеральный закон от 3 июля 2016 г. № 323-ФЗ «О внесении изменений в Уголовный кодекс Российской Федерации и Уголовно-процессуальный кодекс Российской Федерации по вопросам совершенствования оснований и порядка освобождения от уголовной ответственности» // Российская газета. 2016. № 149.

мошенничеств: в 2020 г. зарегистрировано 6 366 таких преступлений (1,9 % от всех мошенничеств), в 2021 г. – 5 178 (1,52 %), в 2022 г. – 6 303 (1,84 %).

Несколько чаще выявлялись преступления, предусмотренные ст. 159.2 УК РФ – «Мошенничество при получении выплат»: в 2020 г. их число составило 9 061 (2,7 % от всех мошенничеств), в 2021 г. оно возросло до 10 585 (3,12 %), а в 2022 г. снизилось до 7 300 (2,13 %).

Весьма интересно существенное сокращение регистрируемых преступлений, квалифицируемых по ст. 159.3 УК РФ – «Мошенничество с использованием электронных средств платежа». Так, в 2020 г. их было выявлено существенно больше, чем остальных «новых» мошенничеств – 25 820 (7,69 % от всех мошенничеств). Однако далее наметился существенный спад: в 2021 г. до 10 258 (3,02 %), в 2022 г. до 7 288 (2,12 %).

Следует отметить, что в рассматриваемом периоде незначительно изменялись общее количество и доля преступлений, предусмотренных ст. 159.5 УК РФ («Мошенничество в сфере страхования»): если в 2020 г. таких преступлений зарегистрировано 2 365 (0,7 % от всех мошенничеств), то в 2021 г. – 1 938 (0,57 %), а в 2022 г. – 2 169 (0,63 %).

Наиболее редко даже среди «новых» мошенничеств выявлялись преступления, ответственность за совершение которых наступает по ст. 159.6 УК РФ – «Мошенничество в сфере компьютерной информации»: в 2020 г. в Российской Федерации таковых было 761 (0,23 % от всех мошенничеств), в 2021 г. – 431 (0,13 %), в 2022 г. – лишь 334 (0,1 %).

Таким образом, доля каждого вида «нового» мошенничества в 2022 г. составила от 0,1 до 2,13 % от всех зарегистрированных мошенничеств, то есть была очень невелика.

Если же обратиться к санкциям ст. 159–159.6 УК РФ, то можно отметить следующее: ответственность за преступления, предусмотренная первыми частями ст. 159–159.1 УК РФ (основные составы), абсолютно идентичная – штраф в размере до ста двадцати тысяч рублей или в размере заработной платы или иного дохода осужденного за период до одного года; обязательные работы на срок до трехсот шестидесяти часов; исправительные работы на срок до одного года; ограничение свободы на срок до двух лет; принудительные работы на срок до двух лет; арест на срок до четырех месяцев. Исключение составляют две нормы: ч. 1 ст. 159 УК РФ предусматривает также лишение свободы на срок до двух лет, а ч. 1 ст. 159.3 УК РФ – лишение свободы на срок до трех лет. Следовательно, мошенничество в сфере кредитования, при получении выплат, в сфере страхования и в сфере компьютерной информации законодатель рассматривает как менее опасные преступления, чем «традиционное» мошенничество (ст. 159 УК РФ) и чем мошенничество с использованием электронных средств платежа. Не до конца понятно, чем вызвано такое решение, какие факторы влияют на установление пониженной ответственности за совершение преступлений, предус-

мотренных первыми частями ст. 159.1, 159.2, 159.5 и 159.6 УК РФ.

Подобные вопросы возникают и при сравнении санкций вторых частей статей, предусматривающих ответственность за мошенничество: в виде штрафа, обязательных, исправительных и принудительных работ, а также дополнительного наказания (ограничение свободы). По рассматриваемым статьям они совпадают, различие имеется лишь в предельном сроке наиболее строгого наказания – лишения свободы, который для ст. 159, 159.3, 159.5 и 159.6 УК РФ составляет пять лет, а для ст. 159.1 и 159.2 УК РФ – четыре года. Единственным различием, которое можно усмотреть, является наличие в первой группе указанных норм дополнительного квалифицирующего признака, а именно причинения преступлением значительного ущерба гражданину. Однако поскольку законодатель счел его опасность соответствующей опасности признака, предусмотренного для всех мошенничеств (кроме «предпринимательского») в части второй (совершение преступления группой лиц по предварительному сговору), то неравномерное увеличение ответственности во вторых частях ст. 159.1, 159.2, 159.5 и 159.6 УК РФ представляется необоснованным, поскольку санкции по основному составу были у них идентичными, что свидетельствовало об их изначально равной общественной опасности.

Часть 5 ст. 159 УК РФ, предусматривающая ответственность за мошенничество, сопряженное с преднамеренным неисполнением договорных обязательств в сфере предпринимательской деятельности («предпринимательское» мошенничество), содержит дополнительное обязательное условие – наличие причинения значительного ущерба, то есть на сумму не менее 10 000 рублей. Аналогичный признак, предусмотренный вторыми частями ст. 159, 159.3, 159.5, 159.6 УК РФ, отличается тем, что в них речь идет о причинении значительного ущерба именно гражданину (с учетом его имущественного положения) на сумму не менее 5 000 рублей, при этом санкции во всех случаях идентичны.

Наказания за совершение преступлений, предусмотренных третьими частями ст. 159–159.6 УК РФ и ч. 6 ст. 159 УК РФ, полностью совпадают, но имеется некоторое различие в квалифицирующих признаках: совершение преступления лицом с использованием своего служебного положения (кроме ч. 6 ст. 159 УК РФ, что логично, поскольку речь в данном случае идет о «предпринимательском» мошенничестве) и в крупном размере, который по-разному установлен для данных составов. Также в п. «в» ч. 3 ст. 159.6 УК РФ отдельно вводится признак совершения хищения с банковского счета, а равно в отношении электронных денежных средств.

Если в ч. 3 ст. 159 и в ст. 159.2, 159.3, 159.6 УК РФ крупный размер соответствует стоимости имущества, превышающего 250 000 рублей (примечание 4 к ст. 158 УК РФ), то согласно примечанию к ст. 159.1 УК РФ в ней и в ст. 159.5 УК РФ сумма должна быть существен-

но больше (свыше 1 500 000 рублей), а при совершении «предпринимательского» мошенничества – свыше 3 000 000 рублей, что следует из примечания 2 к ст. 159 УК РФ. Таким образом, законодатель в данном случае рассматривает мошенничество в сфере кредитования, в сфере страхования, а особенно в сфере предпринимательской деятельности как менее опасные преступления, чем другие виды мошенничества, что нашло свое отражение и в дифференциации ответственности за совершение соответствующих преступлений в особо крупном размере.

Поэтому сходным образом дело обстоит с ответственностью за совершение преступлений, предусмотренных четвертыми частями ст. 159–159.6 УК РФ и ч. 7 ст. 159 УК РФ: санкции во всех случаях совпадают, во всех нормах присутствует квалифицирующий признак совершения преступления в особо крупном размере с установлением особенностей его определения для тех же составов, которые в этом смысле выделялись при определении размера крупного ущерба, а также признак совершения преступления организованной группой (в последнем случае кроме ч. 7 ст. 159 УК РФ). Для ч. 4 ст. 159 УК РФ установлен дополнительный квалифицирующий признак – последствия в виде утраты гражданином права на жилое помещение.

Особо крупный размер для мошенничества в сфере кредитования и в сфере страхования должен превышать 6 000 000 рублей (примечание к ст. 159.1 УК РФ), а для «предпринимательского» мошенничества – 12 000 000 рублей (примечание 3 к ст. 159 УК РФ).

Полагаем, что включение в Уголовный кодекс Российской Федерации отдельных составов мошенничеств является необоснованным. Количество выявляемых «новых» мошенничеств по сравнению с «традиционными» весьма невелико. При этом отдельное установление ответственности в зависимости от особенностей способа совершения преступления (а он по сути остается неизменным – обман или злоупотребление доверием) или от сферы, где оно совершается, не может само по себе способствовать достижению целей, заявленных при обосновании необходимости введения соответствующих норм, а именно, правильной квалификации содеянного и отграничения преступлений от гражданско-правовых деликтов. Мошенничество в любом случае остается мошенничеством, а увеличение числа объективно конкурирующих между собой норм не может привести к снижению количества ошибок, совершаемых правоприменительными органами при уголовно-правовой оценке содеянного. Более того, если следовать логике, положенной в основу выделения «новых» мошенничеств, то в будущем необходимо будет постоянно дополнять Уголовный закон новыми составами, предусматривающими ответственность за совершение мошенничеств иными вновь появляющимися или получающими сравнительно широкое распространение способами. По сути, введение в уголовное законодательство ответственности за «но-

вые» виды мошенничества привело к искусственному созданию дополнительных норм, что не может быть признано целесообразным.

Во многих случаях санкции за совершение как «традиционного», так и «новых» мошенничеств весьма близки (при этом логика такой дифференциации далеко не всегда очевидна) или полностью идентичны, в связи с чем некоторые особенности размера ответственности при желании вполне можно учесть в рамках ст. 159 УК РФ. При этом с учетом имеющейся тенденции либерализации подхода к наказуемости деяний, совершаемых при осуществлении предпринимательской деятельности, логичным будет сохранить ответственность за «предпринимательское» мошенничество.

### **Библиографический список**

1. Милюков С. Ф. О лжедемократизме российской уголовно-правовой политики. Выступления на круглом столе // Юридическая техника. 2014. № 8. 279 с.
2. Гравина А. А. Тенденции развития уголовного законодательства на современном этапе // Журнал российского права. 2016. № 11. С. 95–106.
3. Харитонов А. Н., Никulichenkova Е. В. Квалификация мошенничества в сфере компьютерной информации // Российская юстиция. 2019. № 11. С. 35–38.
4. Диденко Ю. А., Лебедев А. Н. Преднамеренное неисполнение договорных обязательств как признак мошенничества, предусмотренного ст. 159.4 УК РФ // Вестник Пермского университета. Юридические науки. 2015. № 2. С. 133–141.
5. Письмо Верховного Суда Российской Федерации от 25 мая 2012 г. № 2-ВС-2733/12 «О проекте Федерального закона № 53700-6 О внесении изменений в Уголовный кодекс Российской Федерации и иные законодательные акты Российской Федерации» // КонсультантПлюс: сайт. URL: <https://www.consultant.ru/cons/cgi/online.cgi?req=doc&base=PRJ&n=101407&cacheid=23358FC28A072DA146CACCC91DF9CB3C&mcode=plus&rnd=dEQIkA#MrH4TxTMvEBT9012> (дата обращения: 10.11.2023).

### **References**

1. Milyukov S. F. On the pseudo-democracy of the Russian criminal law policy. Speeches at the round table // Legal technique. 2014. No. 8. 279 p.
2. Gravina A. A. Trends in the development of criminal legislation at the present stage // Journal of Russian Law. 2016. No. 11. Pp. 95–106.
3. Kharitonov A. N., Nikulichenkova E. V. Qualification of fraud in the field of computer information // The Russian justice system. 2019. No. 11. Pp. 35–38.
4. Didenko Yu. A., Lebedev A. N. Deliberate non-fulfillment of contractual obligations as a sign of fraud under Article 159.4 of the Criminal Code of the Russian Federation // Bulletin of the Perm University. Legal sciences. 2015. No. 2. Pp. 133–141.
5. Letter of the Supreme Court of the Russian Federation dated May 25, 2012 No. 2-BC-2733/12 «On

the draft Federal Law No. 53700-6 On amendments to the Criminal Code of the Russian Federation and other legislative acts of the Russian Federation» // ConsultantPlus: website. URL: <https://www.consultant.ru/cons/cgi/online.cgi?req=doc&base=PRJ&n=101407&cacheid=23358FC28A072DA146CACCC91DF9CB3C&mode=splus&rnd=dEQIkA#MrH4TxTMvEBT90I2> (date of access: 11/10/2023).

#### **Библиографический список**

1. Состояние преступности в России за январь – декабрь 2022 года // Официальный сайт ФКУ «Главный информационно-аналитический центр Министерства внутренних дел Российской Федерации». – URL: <https://10.5.0.16/csi/modules.php?name=RegIDocs> (дата обращения: 12.11.2023).

2. Состояние преступности в России за январь – декабрь 2021 года // Официальный сайт ФКУ «Главный информационно-аналитический центр Министерства внутренних дел Российской Федерации». – URL: <https://10.5.0.16/csi/modules.php?name=RegIDocs> (дата обращения: 12.11.2023).

3. Комплексный анализ состояния преступности в Российской Федерации по итогам 2021 года и ожидаемые тенденции ее развития: аналитический обзор / М. В. Гончарова, О. Р. Афанасьева, М. М. Бабаев, Г. Ф. Коимшиди, Г. Э. Бицадзе, В. Г. Смирнов. – Москва: ФГКУ «ВНИИ МВД России», 2022. – 78 с.

4. Комплексный анализ состояния преступности в Российской Федерации по итогам 2022 года и ожидаемые тенденции ее развития / М. В. Гончарова, С. А. Невский, М. М. Бабаев, Р. В. Черкасов, Е. Б. Аблязова, Е. М. Тимошина, Г. Ф. Коимшиди, Г. Э. Бицадзе. – Москва: ФГКУ «ВНИИ МВД России», 2023. – 102 с.

#### **Bibliographic list**

1. The state of crime in Russia for January – December 2022 // Official website of the Federal State Institution «Main Information and Analytical Center of the Ministry of Internal Affairs of the Russian Federation». – URL: <https://10.5.0.16/csi/modules.php?name=RegIDocs> (date of access: 11/12/2023).

2. The state of crime in Russia for January – December 2021 // The official website of the Federal State Institution «Main Information and Analytical Center of the Ministry of Internal Affairs of the Russian Federation». – URL: <https://10.5.0.16/csi/modules.php?name=RegIDocs> (date of access: 11/12/2023).

3. A comprehensive analysis of the state of crime in the Russian Federation by the results of 2021 and the expected trends of its development: an analytical review / M. V. Goncharova, O. R. Afanasyeva, M. M. Babaev, G. F. Koimshidi, G. E. Bitsadze, V. G. Smirnov. – Moscow: FGKU «VNII MIA of Russia», 2022. – 78 p.

4. A comprehensive analysis of the state of crime in the Russian Federation by the results of 2022 and the expected trends of its development / M. V. Goncharova, S. A. Nevsky, M. M. Babaev, R. V. Cherkasov, E. B. Abliazova, E. M. Timoshina, G. F. Koimshidi, G. E. Bitsadze. – Moscow:

FGKU «Research Institute of the Ministry of Internal Affairs of Russia», 2023. – 102 p.

#### **Информация об авторе**

Веденин Дмитрий Витальевич – кандидат юридических наук

#### **Information about the author**

Vedenin Dmitriy V. – Candidate of Law

Статья поступила в редакцию 18.07.2023; одобрена после рецензирования 25.07.2023; принята к публикации 18.12.2023

The article was submitted 18.07.2023; approved after reviewing 25.07.2023; accepted for publication 18.12.2023

Научная статья  
УДК 343.34

## Некоторые особенности уголовно-правовой регламентации ответственности за нарушение наказуемых по статье 263 Уголовного кодекса Российской Федерации правил безопасности движения и эксплуатации транспорта

Щетинина Наталья Валерьевна  
Уральский юридический институт МВД России, Екатеринбург, Россия, shchetinina.74@mail.ru

**Аннотация.** В статье на основе анализа межотраслевого законодательства рассматриваются особенности толкования отдельных, имеющих значение для квалификации, объективных признаков состава, предусматривающего ответственность за уголовно наказуемое нарушение правил безопасности движения и эксплуатации железнодорожного, воздушного, морского и внутреннего водного транспорта и метрополитена. Формулируются предложения по практике применения статьи 263 Уголовного кодекса Российской Федерации.

**Ключевые слова:** квалификация, транспорт, безопасность движения, нарушение правил, отказ от исполнения обязанностей

**Для цитирования:** Щетинина Н. В. Некоторые особенности уголовно-правовой регламентации ответственности за нарушение наказуемых по статье 263 Уголовного кодекса Российской Федерации правил безопасности движения и эксплуатации транспорта // Вестник Уральского юридического института МВД России. 2023. № 4. С. 149–152.

Original article

## Some features of the criminal law regulation of liability for violation of the traffic safety rules and transport operation punishable under Article 263 of the Criminal Code of the Russian Federation

Shchetinina Natalia V.  
Ural Law Institute of the Ministry of the Interior of Russia, Yekaterinburg, Russia, shchetinina.74@mail.ru

**Abstract.** Based on an analysis of intersectoral legislation, the article examines the peculiarities of the interpretation of individual objective signs of the composition providing for liability for criminal violation of traffic safety rules and metro, railway, air, sea and inland waterway transport operation. Proposals are formulated for the practical application of Art. 263 of the Criminal Code of the Russian Federation.

**Keywords:** qualifications, transport, traffic safety, rules violation, refusal to perform duties

**For citation:** Shchetinina N. V. Some features of the criminal law regulation of liability for violation of the traffic safety rules and transport operation punishable under Article 263 of the Criminal Code of the Russian Federation // Bulletin of the Ural Law Institute of the Ministry of the Interior of Russia. 2023. № 4. Pp. 149–152.

Весьма существенные изменения, внесенные в ст. 263 Уголовного кодекса Российской Федерации (далее – УК РФ), актуализируют необходимость дальнейшей разработки вопросов толкования отдельных ее признаков и применения. Несмотря на то, что проблемам уголовно-правового противодействия так называемым «преступлениям на транспорте» уделяется

весьма пристальное внимание, отдельные аспекты требуют дополнительных научно-практических разъяснений.

Так, уголовно-правовое значение имеет определение того, что следует понимать под тем или иным

видом транспорта, от особенностей которого зависит, во-первых, характер нарушений, характеризующих объективную сторону, во-вторых, субъект рассматриваемого состава. Частью 1 анализируемой статьи обеспечивается безопасность движения и эксплуатация железнодорожного, воздушного, морского и внутреннего водного транспорта и метрополитена. Следует отметить, что отраслевое законодательство, предусматривающее определение того или иного вида транспорта, раскрывает его содержание, используя различные основания. Так, например, понятие железнодорожного транспорта, содержащееся в п. 1 ст. 1 Федерального закона от 10 января 2003 г. № 17-ФЗ «О железнодорожном транспорте в Российской Федерации», перечисляет виды железнодорожного транспорта (например, общего, необщего пользования, технологический) и не формирует ясного представления об особенностях анализируемого признака. Из определений, содержащихся в ст. 2 указанного нормативного акта, следует, что железнодорожный транспорт – это производственно-технологический комплекс, включающий в себя целую совокупность объектов (железнодорожный подвижной состав, железнодорожные пути, железнодорожные станции, устройства электроснабжения, сети связи, системы сигнализации, централизации и блокировки, информационные комплексы, система управления движением и иные обеспечивающие функционирование инфраструктуры здания, строения, сооружения, устройства и оборудование)<sup>1</sup>. Однако очевидно, что безопасность эксплуатации не всех перечисленных объектов обеспечивается ст. 263 УК РФ. Устанавливая особенности рассматриваемого признака состава преступления, следует помнить, что основным непосредственным объектом является безопасность именно *движения и эксплуатации железнодорожного транспорта*, под которой, согласно ст. 2 Федерального закона от 10 января 2003 г. № 17-ФЗ, понимается состояние защищенности *процесса движения железнодорожного подвижного состава и самого железнодорожного подвижного состава*. Соответственно, применительно к ст. 263 УК РФ под железнодорожным транспортом следует понимать не весь производственно-технологический комплекс, а только те его элементы, которые призваны обеспечивать железнодорожные перевозки грузов и пассажиров, в частности железнодорожный подвижной состав (локомотивы, грузовые вагоны, пассажирские вагоны локомотивной тяги и мотор-вагонный подвижной состав), иные самоходные рельсовые средства передвижения (дрезины, авто- и электромототрисы, самоходные машины для обслуживания устройств и оборудования железных дорог). Безопасность функционирования именно этих элементов обеспечивается нормами ст. 263 УК РФ.

<sup>1</sup> Федеральный закон от 10 января 2003 г. № 17-ФЗ «О железнодорожном транспорте в Российской Федерации» // Российская газета. 2003. № 8.

Нормативное определение воздушного транспорта отсутствует. Из контекста отдельных положений Воздушного кодекса РФ от 19 марта 1997 г. № 60-ФЗ (содержащихся, в частности, в ст. 7, 7.1) следует, что систему данного вида транспорта образуют воздушные суда, аэродромы, аэропорты, технические средства и другие, предназначенные для обеспечения полетов воздушных судов, средства. Руководствуясь ранее изложенными принципами, к воздушному транспорту применительно к ст. 263 УК РФ следует относить воздушные суда – летательные аппараты, подерживаемые в атмосфере за счет взаимодействия с воздухом, отличного от взаимодействия с воздухом, отраженным от поверхности земли или воды<sup>2</sup>. Данный перечень следует дополнить беспилотируемыми летательными аппаратами, которые могут быть использованы для транспортировки грузов, осуществления фото- и видеосъемки и выполнения других задач, в зависимости от основного предназначения и области применения.

Согласно ст. 3 Кодекса внутреннего водного транспорта Российской Федерации от 7 марта 2001 г. № 24-ФЗ внутренний водный транспорт – один из видов транспорта, представляющий собой производственно-технологический комплекс с входящими в него организациями, осуществляющими судоходство и иную связанную с судоходством деятельность на внутренних водных путях РФ<sup>3</sup>.

Понятия морского водного транспорта в законодательстве РФ нет. Однако в ст. 2 Кодекса торгового мореплавания Российской Федерации от 30 апреля 1999 г. № 81-ФЗ представлено определение торгового мореплавания, в котором акцентируется внимание на его предназначенности для определенных целей (перевозки грузов, рыболовства, поисковых и спасательных операций и т. п.), которые характерны и для внутреннего транспорта<sup>4</sup>. Как верно отмечается, деление водного транспорта на морской и внутренний является условным, поскольку в официальной градации водных судов на классы выделяется класс судов, которые имеют смешанный тип плавания и могут ходить не только в реках, но и в морях [1]. Таким образом, основным критерием разграничения является место его функционирования.

Метрополитен – вид внеуличного транспорта, движение подвижного состава которого осуществляется на электротяге по двум рельсам<sup>5</sup>. Особенно-

<sup>2</sup> Воздушный кодекс Российской Федерации от 19 марта 1997 г. № 60-ФЗ // Российская газета. 1997 № 59–60.

<sup>3</sup> Кодекс внутреннего водного транспорта Российской Федерации от 7 марта 2001 г. № 24-ФЗ // Российская газета. 2001. № 50–51.

<sup>4</sup> Кодекс торгового мореплавания Российской Федерации от 30 апреля 1999 г. № 81-ФЗ // Российская газета. 1999. № 85–86.

<sup>5</sup> Федеральный закон от 29 декабря 2017 г. № 442-ФЗ «О внеуличном транспорте и о внесении изменений в отдельные законодательные акты Российской Федерации» // «Российская газета» (специальный выпуск). 2017. № 297с.

стью представленного определения является то, что законодатель сформулировал его не через совокупность объектов, предназначенных для обеспечения соответствующих потребностей, а на конструктивных особенностях функционирования. Тем не менее из представленного определения следует, что применительно к ст. 263 УК РФ речь должна идти о безопасности движения и эксплуатации именно подвижного состава.

В качестве наказуемых ч. 1 ст. 263 УК РФ предусматривает альтернативные деяния в виде:

а) нарушения правил безопасности движения и эксплуатации железнодорожного, воздушного, морского и внутреннего водного транспорта и метрополитена за исключением случаев, предусмотренных ст. 271.1 УК РФ;

б) отказа от исполнения трудовых обязанностей в случае, когда такой отказ запрещен законом.

Термин «нарушение», характеризующий первое из указанных деяний, предполагает совершение действий (бездействия), связанных с несоблюдением нормативно установленных предписаний. Таким образом, диспозиция статьи – бланкетная, установление содержания объективной стороны предполагает обращение к правилам, регулирующим деятельность того или иного вида транспорта, и в основном в правоприменительной деятельности не вызывает вопросов. Тем не менее представляется важным акцентировать внимание на том, что данное деяние характеризуется наличием негативного признака, обязывающим исключать случаи, являющиеся основанием для квалификации содеянного по ст. 271.1 УК РФ, предусматривающей ответственность за использование воздушного пространства РФ без разрешения, если такое разрешение требуется в соответствии с законодательством РФ. Норма, содержащаяся в ст. 271.1 УК РФ, является специальной по отношению к ст. 263 УК РФ, и, если нарушение правил безопасности движения и эксплуатации воздушного транспорта выразилось в использовании воздушного пространства РФ без разрешения, применению подлежит именно она. Однако следует иметь в виду, что одним из условий ответственности по ст. 271.1 УК РФ является наличие последствий лишь в виде тяжкого вреда здоровью или смерти человека. Использование воздушного пространства без разрешения, повлекшее причинение крупного ущерба, необходимо квалифицировать по ст. 263 УК РФ, если оно совершено надлежащим субъектом – лицом, в силу выполняемой работы или занимаемой должности обязанным соблюдать правило использования воздушного пространства.

Другим альтернативным действием, наказуемым по ч. 1 ст. 263 УК РФ, является отказ от исполнения трудовых обязанностей в случае, когда такой отказ запрещен законом. Данная формулировка также свидетельствует о бланкетном характере рассматриваемого признака. Отказ лица от исполнения им трудовых обязанностей должен быть запрещен не любым нормативным предписанием, а именно законом, под

которым в юриспруденции понимается обладающий высшей юридической силой нормативный правовой акт, принятый в особом порядке государственными органами законодательной власти, то есть федеральный закон.

Так, в частности, в соответствии со ст. 26 Федерального закона от 10 января 2003 г. № 17-ФЗ «О железнодорожном транспорте в Российской Федерации» является незаконной и не допускается забастовка как средство разрешения коллективных трудовых споров работниками железнодорожного транспорта общего пользования, деятельность которых связана с движением поездов, маневровой работой, а также с обслуживанием пассажиров, грузоотправителей (отправителей) и грузополучателей (получателей) на железнодорожном транспорте общего пользования. А согласно ст. 51 Воздушного кодекса РФ не допускаются забастовки или иное прекращение работы (как средство разрешения коллективных и индивидуальных трудовых споров и иных конфликтных ситуаций) авиационным персоналом гражданской авиации, осуществляющим обслуживание (управление) воздушного движения.

В отраслевом законодательстве, регулирующем движение и эксплуатацию водного транспорта и метрополитена, соответствующих положений, запрещающих отказ от исполнения трудовых обязанностей, нет. Соответственно, запрещенность отказа в этом случае следует устанавливать с учетом положений ст. 413 Трудового кодекса РФ (далее – ТК РФ), которая определяет недопустимость забастовок в организациях (филиалах, представительствах или иных обособленных структурных подразделениях), непосредственно связанных с обеспечением жизнедеятельности населения, в том случае, если их проведение создает угрозу обороне страны и безопасности государства, жизни и здоровью людей<sup>1</sup>.

Важно отметить, что в изложенных выше требованиях речь идет о недопустимости забастовок, в то время как в диспозиции анализируемой нормы говорится об отказе от исполнения трудовых обязанностей, в связи с чем представляется целесообразным соотносить эти термины.

В соответствии со ст. 398 ТК РФ, забастовка – временный добровольный отказ работников от исполнения трудовых обязанностей (полностью или частично) в целях разрешения коллективного трудового спора. Таким образом, признаком забастовки является цель – разрешение коллективного трудового спора.

Очевидно, что отказ виновного лица может быть обусловлен и иной целью. В диспозиции ч. 1 ст. 263 УК РФ законодатель акцентирует внимание на свойстве отказа. Как отмечалось, он должен быть запрещен законом. Так, работникам железнодорожного транспорта, как следует из контекста положений вышеприведенной ст. 26 Федерального закона от 10 января 2003 г. № 17-ФЗ, недопустима забастовка как средство

<sup>1</sup> Трудовой кодекс Российской Федерации от 30 декабря 2001 г. № 197-ФЗ // Российская газета. 2001. № 256.

разрешения именно коллективных трудовых споров. Исходя из требований ст. 51 Воздушного кодекса РФ, для авиационного персонала недопустимыми являются не только забастовки, но и отказ, обусловленный любой конфликтной ситуацией. Таким образом, отказ от исполнения своих трудовых обязанностей по причине, к примеру, возникшего разногласия между работодателем и конкретным работником железнодорожного транспорта (индивидуальный, а не коллективный трудовой спор), не считается запрещенным законом, но те же самые действия, совершенные авиационным персоналом, относятся к таковым.

Как следует из положений ст. 398 ТК РФ, лицо может отказаться от исполнения трудовых обязанностей полностью или частично.

В правоприменительной деятельности может возникнуть вопрос: что именно предполагает отказ от исполнения трудовых обязанностей и когда их неисполнение (или ненадлежащее исполнение) является «отказом» по смыслу ст. 263 УК РФ, а когда должно расцениваться как «нарушение правил безопасности движения и эксплуатации»?

В пункте 35 постановления от 17 марта 2004 г. № 2 «О применении судами Российской Федерации Трудового кодекса Российской Федерации» Пленум Верховного Суда РФ, определяя, что следует понимать под неисполнением работником без уважительных причин трудовых обязанностей, перечисляет виды возможных нарушений, среди которых:

- отсутствие работника без уважительных причин на работе либо рабочем месте;
- отказ работника без уважительных причин от выполнения трудовых обязанностей в связи с изменением в установленном порядке норм труда<sup>1</sup>.

Таким образом, высшая судебная инстанция разграничивает «отказ» и иное неисполнение обязанностей. Следует предположить, что «отказ» подразумевает не любое бездействие, а такое, которому предшествует выражение виновным лицом своего волеизъявления не исполнять или ненадлежащим образом исполнять свои трудовые обязанности.

Вышеизложенное позволяет прийти к следующему выводу. Если отказ от трудовых обязанностей не находится под запретом закона, содеянное, при наличии к тому оснований, может быть квалифицировано по ст. 263 УК РФ как «нарушение правил безопасности движения и эксплуатации» соответствующего вида транспорта, например: в результате отказа лицо не исполнило (или ненадлежащим образом исполнило) возложенную на него обязанность, чем нарушило указанные правила, повлекшие по неосторожности последствия в виде тяжкого вреда здоровью либо причинение крупного ущерба.

<sup>1</sup> Постановление Пленума Верховного Суда Российской Федерации от 17 марта 2004 г. № 2 «О применении судами Российской Федерации Трудового кодекса Российской Федерации» // Официальные документы в образовании. 2016. № 12–14.

### **Библиографический список**

1. Сидакова А. А. Предмет нарушения правил безопасности движения и эксплуатации железнодорожного, воздушного, морского и внутреннего водного транспорта и метрополитена // Транспортное право. 2022. № 2. С. 16–19.

### **References**

- Sidakova A. A. The subject of violation of traffic safety rules and operation of railway, air, sea and inland waterway transport and metro // Transport law. 2022. No. 2. Pp. 16–19.

### **Библиографический список**

1. Буранов Г. К., Горшенин А. А. Нарушение правил безопасности движения и эксплуатации железнодорожного, воздушного, морского и внутреннего водного транспорта и метрополитена / Г. К. Буранов, А. А. Горшенин // Транспортное право. – 2018. – № 4. – С. 18–21.
2. Коробеев А. И., Чучаев А. И. Транспортные преступления: исправление ошибок или движение по кругу? / А. И. Коробеев, А. И. Чучаев // Уголовное право. – 2019. – № 5. – С. 48–58.
3. Сидакова А. А. Предмет нарушения правил безопасности движения и эксплуатации железнодорожного, воздушного, морского и внутреннего водного транспорта и метрополитена / А. А. Сидакова // Транспортное право. – 2022. – № 2. – С. 16–19.

### **Bibliographic list**

1. Buranov G. K., Gorshenin A. A. Violation of traffic safety rules and operation of railway, air, sea and inland waterway transport and metro / G. K. Buranov, A. A. Gorshenin // Transport law. – 2018. – No. 4. – Pp. 18–21.
2. Korobeev A. I., Chuchaev A. I. Transport crimes: correcting mistakes or moving in a circle? / A. I. Korobeev, A. I. Chuchaev // Criminal law. – 2019. – No. 5. – Pp. 48–58.
3. Sidakova A. A. The subject of violation of traffic safety rules and operation of railway, air, sea and inland waterway transport and metro / A. A. Sidakova // Transport law. – 2022. – No. 2. – Pp. 16–19.

### **Информация об авторе**

Щетинина Наталья Валерьевна – кандидат юридических наук, доцент

### **Information about the author**

Shchetinina Natalia V. – Candidate of Law, Associate Professor

Статья поступила в редакцию 22.09.2023; одобрена после рецензирования 09.10.2023; принята к публикации 18.12.2023

The article was submitted 22,09.2023; approved after reviewing 09.10.2023; accepted for publication 18.12.2023

# УКРЕПЛЕНИЕ ЗАКОННОСТИ И ПРАВОПОРЯДКА

Научная статья  
УДК 343.9

## Кодификация советского законодательства отраслей частного и публичного права в условиях НОВОЙ ЭКОНОМИЧЕСКОЙ ПОЛИТИКИ

Гребенщикова Ирина Васильевна  
Уральский юридический институт МВД России, Екатеринбург, Россия, grebenshikova\_iv@mail.ru

**Аннотация.** В данной статье анализируется необходимость проведения кодификации советского законодательства в условиях новой экономической политики и дается характеристика основных положений принятых кодексов. Автором делается вывод о том, что кодификация советского законодательства в период перехода к НЭП была направлена на регулирование общественных отношений в новых условиях, а также защиту трудовых прав и свобод гражданина и государственной собственности в условиях новой экономической политики.

**Ключевые слова:** новая экономическая политика, кодификация, отрасли частного и публичного права, КЗоТ, Земельный кодекс, Гражданский кодекс, Гражданско-процессуальный кодекс, Кодекс законов о браке, семье и опеке

**Для цитирования:** Гребенщикова И. В. Кодификация советского законодательства отраслей частного и публичного права в условиях новой экономической политики // Вестник Уральского юридического института МВД России. 2023. № 4. С. 153–158.

Original article

## Codification of the Soviet legislation of the branches of private and public law in the context of the new economic policy

Grebenshchikova Irina V.  
Ural Law Institute of the Ministry of the Interior of Russia, Yekaterinburg, Russia, grebenshikova\_iv@mail.ru

**Abstract.** This article analyzes the need to codify Soviet legislation in the context of the new economic policy and describes the main provisions of the adopted codes. The author concludes that the codification of Soviet legislation during the transition to the NEP was aimed at regulating public relations in new conditions, as well as protecting the labor rights and freedoms of citizens and state property in the context of a new economic policy.

**Keywords:** new economic policy, codification, branches of private and public law, Labor Code, Land Code, Civil Code, Code of Civil Procedure, Code of Laws on Marriage, Family and Guardianship

**For citation:** Grebenshchikova I. V. Codification of the Soviet legislation of the branches of private and public law in the context of the new economic policy // Bulletin of the Ural Law Institute of the Ministry of the Interior of Russia. 2023. № 4. Pp. 153–158.

После окончания гражданской войны еще не окрепшей стране Советов, помимо урегулирования вопросов экономики при переходе от политики военного коммунизма к новой экономической политике, безусловно, потребовалось внести существенные

изменения в законодательство, упрочить начала единой законности, упростить правоприменительную деятельность.

Курс был взят на кодификацию основных отраслей права. Этой работе уделял большое внимание Председатель Совета Народных Комиссаров (далее – СНК) В. И. Ленин. В письме наркому юстиции Д. И. Курскому с замечаниями на проект Гражданского кодекса он советовал использовать западноевропейский опыт: «Из того, что есть в зарубежной литературе достойного в защиту трудящихся, взять непременно. Вместе с тем, не угождать Европе, а продвинуться дальше в усилении вмешательства государства в частноправовые отношения» [1, с. 398].

С образованием Союза Советских Социалистических Республик в общесоюзном масштабе был разработан и принят целый ряд нормативных правовых актов, регулирующих вопросы всех отраслей права. На основе этих документов в союзных республиках были созданы свои отраслевые кодексы, а в ряде случаев проданы переизданы кодексы, принятые в РСФСР.

Большая работа по кодификации была проведена в отраслях частного и публичного права, разработанные нормативные правовые акты в дальнейшем стали фундаментом эволюции норм права в том числе и современного законодательства.

Постановлением ВЦИК СНК РСФСР от 9 ноября 1922 г. был введен в действие *Кодекс законов о труде РСФСР* [2, с. 847] (далее – КЗоТ). В соответствии со ст. 1 Закон распространялся на всех лиц, работавших по найму на всех государственных, общественных, кооперативных и частных предприятиях, и был обязателен для всех лиц, применяющих чужой наемный труд за вознаграждение.

КЗоТ отменял трудовую повинность, за исключением случаев (стихийное бедствие и т. п.), установленных специальным постановлением правительства. Согласно ст. 27 главным основанием трудовых отношений, построенных на добровольном привлечении к труду, был трудовой договор между работником и нанимателем, который не мог ухудшать положения трудящегося, сравнительно с условиями, установленными законодательством (ст. 28).

В ст. 47 определялся порядок расторжения Трудового договора, заключенного на неопределенный срок. Такой договор было возможно расторгнуть только по требованию самого нанимателя в случаях ликвидации предприятия либо приостановки его деятельности на длительный срок, а также непригодности нанявшегося лица к работе и систематического нарушения взятых им обязательств и правил внутреннего распорядка.

Как и до принятия КЗоТ(а), запрещалось использование труда детей и подростков до 16 лет. Тем не менее в качестве исключения на основании специальной инструкции НКТ и ВЦСПС можно было поступить на работу с 14 лет (Прим. к ст. 135). На основании ст. 129 был запрещен труд на особо опасных для здоровья и тяжелых производствах и подземных работах лицам мужского и женского пола, не достигшим 18-летнего возраста. В соответствии со ст. 130 не привлекались в ночное время к работам женщины и

мужчины, не достигшие 18-летнего возраста, однако на основании примечания к данной статье в случаях особой необходимости взрослые женщины, кроме беременных и кормящих грудью, могли привлекаться к ночным работам.

Было урегулировано КЗоТом время освобождения женщин по беременности и родам, которое составляло 8 недель до и 8 недель после родов для женщин, занятых физическим трудом, и 6 недель до и 6 недель после – для занятых умственным трудом (ст. 132).

В соответствии со ст. 94, 95, 104 и 136 КЗоТ был нормирован рабочий день для разных возрастов и различного вида работ, а также условия выполнения сверхурочных работ.

На основании ст. 109 КЗоТ предусматривался 42-х часовой непрерывный еженедельный отдых. Полагался двухнедельный отпуск за 5 ½ месяца работы, а лицам до 18 лет предоставлялся месячный отпуск (ст. 114). На основании ст. 115 работники особо опасных и вредных производств имели право на дополнительный отпуск продолжительностью не менее двух недель.

Размер вознаграждения определялся коллективными и трудовыми договорами, но не мог быть ниже обязательного минимума оплаты, определенного государственными органами для отдельных категорий труда.

Закон в ст. 51, 54 предусмотрел на предприятиях правила внутреннего распорядка, вырабатываемые администрацией совместно с профсоюзами, включающие также ответственность за нарушения трудовой дисциплины.

Таким образом, в условиях НЭП после перевода предприятий на хозяйственный расчет законодатель вернул социальное страхование. Средства на пособия по болезни, инвалидности, беременности и т. д. (ст. 176) формировались взносами предприятий и предпринимателей, но без вычетов из зарплаты страхуемых работников в соответствии со ст. 176 и 178 КЗоТ.

Основной правовой нормой привлечения к труду стал трудовой договор. Независимо от вида предприятия устанавливались единые нормы продолжительности рабочего времени и отдыха, в том числе отпуска. Особое внимание было уделено регулированию трудового использования подростков и женщин. Для увеличения рождаемости предусматривался отпуск по беременности и родам, а также запрещение трудового использования беременных и кормящих грудью в ночное время.

Переход к НЭП потребовал от законодателя четко регулирование норм землепользования в связи с денационализацией некоторых предприятий, создания концессий с привлечением иностранного капитала.

Так, *Земельный кодекс РСФСР* был принят ВЦИК 30 октября 1922 г. [3] (далее – *Земельный кодекс*) и, как и прежние акты о земле, в соответствии со ст. 1 и 2 закреплял ликвидацию частной собственности на

землю, недра, воды, леса. Земля составляла собственность государства и предоставлялась в бесплатное пользование. Такое право на сельскохозяйственные угодья принадлежало всем гражданам без различия пола, вероисповедания и национальности, желающим обрабатывать их своим трудом на основании ст. 9.

В соответствии со ст. 27 Земельного кодекса была запрещена покупка, продажа, завещание и дарение, а также залог земли. В порядке исключения ослабленные (например, стихийным бедствием) трудовые хозяйства могли сдавать земли в трудовую аренду на основании ст. 28 и 31. Это право землепользователей было отменено в 1930 г.

На основании ст. 11 Земельного кодекса трудовое землепользование объявлялось бессрочным. При нехватке рабочих рук трудовым хозяйствам разрешалось применение наемного труда при условии, что все трудоспособные члены хозяйства наравне с наемными работниками принимали участие в работе хозяйства в соответствии со ст. 39 и 40. В 1925 г. право применения наемного труда было расширено, а в 1930 г. в зонах сплошной коллективизации наемный труд был запрещен.

Земельный кодекс не устанавливал норм земельной площади, предоставляемой единоличным крестьянским дворам, а ограничивался общей фразой – «по бесспорному фактическому трудовому пользованию». Обычно земельные участки распределяли сами земельные общества в соответствии с установленными ими единицами разверстки: по едокам, рабочим силам или по смешанной системе.

Статьей 90 Земельного кодекса закреплялись следующие способы землепользования: а) общинный с уравнительными переделами земли между дворами; б) участковый с неизменным правом двора на землю в виде чересполосных, отрубных или хуторских участков; в) товарищеский с совместным использованием земель членами общества, составляющими сельскохозяйственную коммуны, артель или товарищество по совместной обработке земли. Коллективные формы ведения сельского хозяйства различались степенью обобществления имущества их членов. Самая высокая степень была в коммунах, где, помимо земли, объединялись все средства производства и многое из имущества: хозяйственные постройки, крупный и мелкий скот, домашняя птица. Полученные коммуной доходы распределялись по уравнительному принципу. В артелях объединялась земля, важный сельскохозяйственный инвентарь, крупный скот, но ее члены сохраняли в своем пользовании дворы, приусадебные участки, мелкий скот, птицу, часть инвентаря. Доходы распределялись либо по числу едоков, либо по трудовому участию. Наименьшая степень обобщения средств была в товариществах по совместной обработке земли. В них членство приобреталось путем внесения безвозвратного вступительного и возвратного (т. е. возвращаемого при выходе из членства) взносов. На взносы приобретались машины, другой

сельскохозяйственный инвентарь, а обобществления имущества не было. Доходы распределялись в зависимости от внесенных средств, трудового участия и предоставления на общие нужды собственного инвентаря. На основании ст. 160 отдельно выделялись совхозы, которые входили в государственные земельные имущества.

Общие начала землепользования и землеустройства, принятые ЦИК СССР 15 декабря 1928 г. [4, с. 17], распространили положения кодекса о защите интересов трудового крестьянства в границах союзного государства. Они регулировали право трудящихся-земледельцев на землю, сельскохозяйственное землеустройство и переселение, аренду земли, землепользование совхозов, определяли меры поощрения к коллективным формам землепользования. По мере развертывания коллективизации Общие начала теряли актуальность.

Следует отметить, что новая экономическая политика способствовала восстановлению более широкого гражданско-правового регулирования, развития товарно-денежных отношений. Советская власть расширила рамки деятельности капиталистических элементов при ведущей роли социалистической собственности, ввела платное предоставление государственными организациями товаров и услуг. Стал обеспечиваться свободный обмен, купля-продажа продуктов, оставшихся у населения после выполнения натурального налога. Одновременно с развитием товарно-денежного обмена сократилась сфера карточно-пайкового распределения.

Характеризуя советское законодательство в области гражданского права, следует отметить, что законодателем было открыто узаконено вмешательство государства в гражданско-правовые отношения, в том числе существенно ограничено право частной собственности. В условиях НЭП государством частично была денационализирована часть мелких промышленных предприятий, большинство государственных предприятий в крупной промышленности переведены на хозрасчет, что, в свою очередь, повлекло за собой изменение законодательства.

Так, *Гражданским кодексом РСФСР*, принятом ВЦИК 31 октября 1922 г., закреплялся перевод государственных предприятий на хозяйственный (коммерческий) расчет [5, с. 118]. Такие предприятия считались обособленными и признавались в соответствии со ст. 13, 14, 19 самостоятельными юридическими лицами. Им выделялось определенное имущество, которым они были вправе распоряжаться в известных пределах.

Хозрасчетные государственные предприятия отвечали по обязательствам не всем капиталом, а лишь оборотным. Вместе с тем полной свободы договоров не было. В интересах планового хозяйства предприятия обязаны были заключать договоры с определенными партнерами по заранее полученным нарядам, реально исполнять свои обязательства, а не прибегать к уплате штрафов за нежелание исполнить до-

говор. Допускалось коммерческое (вексельное) кредитование одних предприятий другими, что обычно проводилось в виде отсрочки платежа за поставленную продукцию или авансирования за еще не поставленную продукцию. Такой заем оформлялся векселем, который поступал в оборот.

В Общей части кодекса закреплялось, что пол, раса, национальность, вероисповедание и происхождение не влияют на объем гражданской правоспособности [6, с. 171]. В соответствии с этим граждане были вправе свободно передвигаться, избирать профессию, приобретать и отчуждать имущество, совершать сделки и вступать в обязательства, организовывать промышленные и торговые предприятия [7, с. 18].

В соответствии со ст. 6 гражданские права ограничивались только законом. Дееспособность, т. е. способность лица своими действиями приобретать права и создавать для себя обязанности, наступала с 18 лет (ст. 7). Признавалась частная собственность граждан, право залога. Недействительными являлись те сделки, которые противоречили закону или были направлены на нанесение явного ущерба государству, кроме того, ст. 33 позволяла оспорить сделку в суде, если одна из сторон воспользовалась нуждой другой стороны в целях ее эксплуатации.

В Вещном праве различались государственная (национализированная и муниципализированная), кооперативная и частная виды собственности. Оговаривалась исключительная собственность государства (земля, недра, леса, воды, железные дороги, летательные аппараты – ст. 53), предметы частной собственности [8, с. 20], в том числе предприятия с ограниченным числом рабочих. На владение предприятиями кооперативных организаций такое ограничение не распространялось (ст. 57).

Ведущее положение социалистической собственности по сравнению с другими ее формами подтверждал принцип неограниченной виндикации государственного имущества.

Обычное лицо могло востребовать у добросовестного приобретателя только утерянное или похищенное имущество, тогда как государственные учреждения и предприятия могли истребовать от всякого приобретателя принадлежащее им имущество, незаконно отчужденное каким бы то ни было способом [9] (правило неограниченной виндикации – ст. 60).

В соответствии со ст. 54 признавалось право граждан на немунципализированное строение, застройку, владение мелким предприятием с орудиями и средствами производства, а также предметами домашнего обихода и личного потребления.

Реквизиция имущества у собственников была возможна только на законных основаниях с вознаграждением собственника по средним рыночным ценам (ст. 69). Конфискация имущества у собственников допускалась лишь в виде наказания по закону [3], на основании ст. 70.

Обязательственное право различало обязательства, возникавшие из договоров, из причинения

вреда, вследствие неосновательного обогащения (ст. 106). В силу обязательства одно лицо (кредитор) имело право требовать от другого (должника) определенного действия либо воздержания от действия (ст. 107) [9].

В соответствии со ст. 130 заключенным договор признавался только в тех случаях, когда стороны выразили друг другу (в предусмотренной законом форме) согласие по всем существенным его пунктам, включая предмет договора, цену, срок и т. д. Статьей 136 было предусмотрено заключение договора в письменной форме, в случае если его сумма превышала 500 рублей. Договоры на сумму свыше 1 тыс. рублей, заключаемые государственными предприятиями, подлежали обязательному нотариальному удостоверению (ст. 137).

Контролируемый государством допуск частного капитала привел к детальному регулированию договора товарищества. На основании ст. 276, 295, 312, 318 и 322 различались простые товарищества, полные товарищества, товарищества на вере, товарищества с ограниченной ответственностью и акционерные общества (или паевые товарищества) соответственно.

Причинивший вред обязан был его возместить. Он освобождался от этой обязанности, если докажет, что он не мог предотвратить вреда либо он был управомочен на причинение вреда, либо вред возник вследствие умысла или грубой неосторожности самого потерпевшего (ст. 403). По общему правилу, обязанность возместить вред возникала лишь при наличии вины, за исключением ответственности за вред, причиненный источником повышенной опасности. При определении вознаграждения за вред следовало принимать во внимание имущественное положение потерпевшего и лица, причинившего вред.

Наследование, как и во времена дореволюционной России, допускалось по закону и по завещанию. Но данная норма относилась к наследуемому имуществу в пределах 10 тыс. рублей золотом (ст. 416). Наследство, стоимость которого превышала 1 тыс. рублей, облагалось налогом (лимит на наследство был отменен в 1926 г. одновременно с повышением прогрессивного налога с наследства).

Круг лиц, наследующих по завещанию, ограничивался теми, кто мог получить наследство по закону: прямые нисходящие родственники, переживший супруг, иждивенцы (все они призывались к принятию наследства одновременно) в соответствии со ст. 418 и 422. Наследник отвечал по долгам, обременяющим наследство.

Таким образом, основными положениями Гражданского кодекса были урегулированы вопросы перевода государственных предприятий на хозрасчет, нормы вещного, обязательственного и наследственного права.

*Гражданско-процессуальный кодекс РСФСР* был принят ВЦИК 10 июля 1923 г. [10, с. 196]. Закон строился на принципе активности и инициативы суда в процессе. В соответствии со ст. 5 кодекса суды были

обязаны оказывать содействие трудящимся в охране их прав и интересов, «дабы юридическая неосведомленность, малограмотность» не пошли им во вред.

Активная роль суда не исключала принцип процессуального равноправия сторон, их инициативу в судопроизводстве. Суд приступал к рассмотрению дела только по заявлению заинтересованной стороны, которая в любой момент могла изменить основания иска, увеличить или уменьшить свои требования [10, с. 198]. Каждая сторона должна была доказывать те обстоятельства, на которые она ссылалась как на основание своих требований и возражений.

Новым явлением в судопроизводстве стала охрана интересов общества или трудящихся прокурором. Он мог начать дело или вступить в него в любой стадии процесса (ст. 2).

Подтверждалось уже укрепившееся в советском судопроизводстве правило о том, что оно ведется на языке большинства населения данной местности.

Стороны вели дела в суде лично или через своих представителей, которыми могли быть члены коллегии правозащитников и другие лица, допущенные судом [10, с. 200].

По гражданским делам различалось два производства – исковое и особое.

При исковом производстве истец в своем заявлении должен был точно указать себя и ответчика; местожительство обоих; изложить обстоятельства, служащие основанием иска; указать доказательства, подтверждающие иск; определить свои требования с обозначением цены иска (ст. 76).

Суд мог по просьбе истца удовлетворять ходатайства о вызове свидетелей, выдаче свидетельств для получения справок и т. п. В целях обеспечения иска суд имел право наложить арест на имущество ответчика.

Разбирательство дел происходило публично и устно. При закрытых дверях рассматривались дела, огласка содержания которых могла повредить общественным интересам, и дела, касавшиеся интимных сторон жизни граждан. Вместе с тем в соответствии со ст. 96, 172 решение суда во всех случаях объявлялось публично.

Кодекс предусматривал порядок использования в суде различных доказательств – свидетельских показаний, письменных доказательств, результатов экспертизы, осмотров на месте. Так, на основании ст. 132 свидетели допрашивались с предварительным предупреждением их об уголовной ответственности за ложные показания.

Впервые в советском гражданском процессе закреплялись правила исполнения судебных решений. Регламентировалось своевременное и точное исполнение решений, определялся порядок обращения взыскания на имущество и т. п. В первую очередь удовлетворялись требования по заработной плате, взысканию за увечья и смерть, алиментам.

Особое производство осуществлялось по делам об имуществе, оставшемся после умерших; о растор-

жении брака; об освобождении от военной службы по религиозным убеждениям и некоторым другим. Такие дела рассматривались народным судьей единолично в публичных заседаниях с проверкой доказательств и с вызовом заинтересованных лиц в (ст. 192).

Например, судопроизводство по делам об освобождении от военной службы имели следующие особенности. Ходатайства об освобождении возбуждались не позднее, чем за год до срока явки по призыву (ст. 229). По этим делам не допускалось участие представителей. Во время заседания суд заслушивал заключение экспертизы о том, действительно ли данное лицо принадлежит к тому религиозному учению, которое указывает и практически осуществляет, а также исключает ли это учение несение военной службы [10, с. 212]. В определении суда обязательно указывалось, какая именно работа назначается лицу, освобожденному от воинского призыва.

Следует отметить, что данный кодекс действовал до 1964 г., а некоторые его положения, не потеряв своей актуальности, вошли в Общую часть Гражданско-процессуального кодекса Российской Федерации в настоящее время.

*Кодекс законов о браке, семье и опеке* был утвержден ВЦИК 19 ноября 1926 г. [9]. Закон на основании ст. 11 и 16 к зарегистрированному браку приравнял фактический брак, правовые последствия которого наступали с момента вступления мужчины и женщины в сожительство. Оно доказывалось совместным проживанием, ведением общего хозяйства, материальной поддержкой, совместным воспитанием детей и другими обстоятельствами.

В соответствии со ст. 5 кодекса устанавливался единый минимальный брачный возраст для мужчин и женщин – 18 лет. Такие ранее известные условия вступления в брак, как взаимное согласие, здравый ум, отсутствие близкого родства, несостояние в другом зарегистрированном браке, он дополнил несостоянием с другим лицом в фактических брачных отношениях, информированием партнера о состоянии здоровья.

Закон ввел общую собственность супругов на имущество, нажитое во время брака (ст. 10), даже если один из них не занят оплачиваемым трудом, а ведет домашнее хозяйство и воспитывает детей (имущество, нажитое до брака, оставалось раздельным). По-прежнему допускалось вступление супругов в имущественно-договорные отношения друг с другом. Нуждающийся нетрудоспособный супруг получал содержание от другого супруга, в том числе после развода.

Закреплялось абсолютное право развода через органы загса.

Кодекс подтвердил равноправие детей, рожденных в браке и вне его (ст. 25), обязанности родителей содержать несовершеннолетних и нетрудоспособных детей. Он, признавая юридическую силу за фактическим браком, исключал категорию внебрачных детей, но не устранял процедуру установления отцовства, регулируемую ст. 28–31. Обязанность выплачивать

алименты стала возлагаться на одного мужчину, даже если женщина имела половые связи с несколькими лицами. Размер выплачиваемого детям содержания определялся в зависимости от материального положения родителя.

В отличие от первого кодекса, запрещающего усыновление в связи с возможной эксплуатацией усыновляемых, новый закон разрешил усыновление (ст. 57–67).

Таким образом, кодификация отраслей частного и публичного права в период перехода к новой экономической политике осуществлялась с целью закрепления прав и свобод трудящихся и охраны их интересов. Общей чертой права стало глобальное законодотворчество государства, призванное упорядочить новое жизнеустройство граждан при сочетании публично-правового и частноправового регулирования общественных отношений. Кодексы РСФСР не только послужили фундаментом для принятия соответствующих актов союзными республиками, входящими в состав СССР, но и стали источниками основных отраслей права на весь период существования Союза. Не потеряв своей актуальности, некоторые положения Кодексов содержатся в нормах основных отраслей права и в наши дни.

#### **Библиографический список**

1. Ленин В. И. ПСС. 5-е изд., Т. 44. М.: Изд-во политической литературы, 1968. 725 с.
2. Лепешин Д. А. Восприимство идей Кодекса законов о труде РСФСР 1922 года советским и постсоветским трудовым законодательством // Вестник Российского университета дружбы народов. Серия: Юридические науки. 2022. Т. 26. № 4. С. 845–860.
3. URL: <http://ya.ru/base.garaht.ru>
4. Минина Е. Л. Становление и развитие земельного законодательства в нормативных актах советской эпохи // Аграрное и земельное право. 2016. № 7 (139). С. 16–29.
5. Шутковская Т. В. Гражданский кодекс РСФСР 1922 г. как феномен публично-частного гражданского права: к юбилею кодекса // Северо-Кавказский юридический вестник. 2022. № 2. С. 115–122.
6. Новицкая Т. В. Правоспособность физических лиц (граждан) – субъектов имущественных правоотношений в российском законодательстве // Труды Института государства и права РАН. 2019. Т. 14. № 6. С. 162–196.
7. Серых В. М. О праве социализма на собственное право (по версии академика В. С. Нерсесянца) // Ленинградский юридический журнал. 2009. № 4. С. 7–27.
8. Денисова Л. Н. Законодательные основы развития нефтегазовой отрасли России в 1920–1930-е годы // Юридическая наука. 2014. № 2. С. 20–24.
9. URL: <http://yandex.ru/consultant.ru>.
10. Гражданский процессуальный кодекс РСФСР (1923 г.) // Вестник университета им. О. Е. Кутафина. 2015. № 9. С. 196–213.

#### **References**

1. Lenin V. I. PSS. 5th ed., vol. 44. M.: publishing house of political literature, 1968. 725 p.
2. Lepeshin D. A. The adoption of the ideas of the RSFSR Labor Code of 1922 by Soviet and post-Soviet labor legislation // Bulletin of the Peoples' Friendship University of Russia. Series: Legal Sciences. 2022. Vol. 26. No. 4. Pp. 845–860.
3. URL: <http://ya.ru/base.garaht.ru>
4. Minina E. L. Formation and development of land legislation in the normative acts of the Soviet era // Agrarian and land law. 2016. No. 7 (139). Pp. 16–29.
5. Shutkovskaya T. V. The Civil Code of the RSFSR of 1922 as a phenomenon of public-private civil law: to the anniversary of the Code // North Caucasian Legal Bulletin. 2022. No. 2. Pp. 115–122.
6. Novitskaya T. V. The legal capacity of individuals (citizens) – subjects of property relations in Russian legislation // Proceedings of the Institute of State and Law of the Russian Academy of Sciences. 2019. Vol. 14. No. 6. Pp. 162–196.
7. Serykh V. M. On the right of Socialism to its own right (according to Academician V. S. Nersesyants) // Leningrad Law Journal. 2009. No. 4. Pp. 7–27.
8. Denisova L. N. Legislative foundations of the development of the Russian oil and gas industry in the 1920–1930s // Yuridicheskaya nauka. 2014. No. 2. Pp. 20–24.
9. URL: <http://yandex.ru/consultant.ru>.
10. The Civil Procedure Code of the RSFSR (1923) // Bulletin of the O. E. Kutafin University. 2015. No. 9. Pp. 196–213.

#### **Информация об авторе**

Гребенщикова Ирина Васильевна – кандидат юридических наук, доцент

#### **Information about the author**

Grebenshchikova Irina V. – Candidate of Law, Associate Professor

Статья поступила в редакцию 03.07.2023; одобрена после рецензирования 21.07.2023; принята к публикации 18.12.2023

The article was submitted 03.07.2023; approved after reviewing 21.07.2023; accepted for publication 18.12.2023

## Прекращение юридических лиц в советском законодательстве в 30-е годы

Овчаренко Павел Андреевич<sup>1</sup>, Овчаренко Диана Анатольевна<sup>2</sup>

<sup>1</sup> Отдел региональной сети Управления юридического оформления залогового обеспечения  
ПАО «ТРАНСКАПИТАЛБАНК», Екатеринбург, Россия, pavel2579@yandex.ru

<sup>2</sup> Уральский федеральный университет им. первого Президента Российской Федерации  
Б. Н. Ельцина, Екатеринбург, Россия, diana.obozhina@gmail.com

**Аннотация.** Статья посвящена ретроспективному анализу советского законодательства о юридических лицах в 30-е годы, а именно особенностям прекращения советских организаций, в том числе в виде «зачистки от убыточных и «ненужных предприятий» в предвоенные годы. Проведения данной процедуры в отношении государственных предприятий, трестов и колхозов (артелей) в условиях надвигающейся Второй мировой войны. В настоящей работе проведен теоретический анализ и обобщение литературы, мониторинг интернет-сайтов, поиск и анализ информации по вопросам прекращения и ликвидации юридических лиц в Советском Союзе в 1930-е годы. Стоит отметить, что советское законодательство в 30-е годы в части прекращения организаций условно характеризуется тем, что в годы первой пятилетки (1928–1933 гг.) еще действовал институт несостоятельности, предусмотренный нормами гражданского процессуального права. Однако в годы второй пятилетки (1933–1937 гг.) произошло резкое его свертывание, институт несостоятельности не применялся. Предприятия, промышленные и сельскохозяйственные артели (колхозы) стали встраиваться в административно-плановую советскую экономику, реорганизовываться в системах управления экономикой и трестов либо ликвидироваться в разрешительном порядке по указанию государственных ведомств или по решению советов трудящихся. В статье использовался метод сравнительного правоведения, метод системного анализа, анализа советских и российских нормативных правовых актов. Предложены пути реформирования современного законодательства в области прекращения юридических лиц, особенно унитарных предприятий.

**Ключевые слова:** индустриализация, наркомат, Советы, юридическое лицо, предприятие, артель, плановая экономика, прекращение деятельности, реорганизация, ликвидация

**Для цитирования:** Овчаренко П. А., Овчаренко Д. А. Прекращение юридических лиц в советском законодательстве в 30-е годы // Вестник Уральского юридического института МВД России. 2023. № 4. С. 159–165.

Original article

## Termination of legal entities in Soviet legislation in the 30s

Ovcharenko Pavel A.<sup>1</sup>, Ovcharenko Diana A.<sup>2</sup>

<sup>1</sup> Regional Network Department of the Office of Legal Registration of Collateral Security of TKB BANK PJSC,  
Yekaterinburg, Russia, pavel2579@yandex.ru

<sup>2</sup> Ural Federal University named after the first President of Russia B. N. Yeltsin, Yekaterinburg, Russia,  
diana.obozhina@gmail.com

**Abstract.** The purpose of the study is devoted to a retrospective analysis of the Soviet legislation on legal entities in the 30s, namely the peculiarities of the termination of Soviet organizations, including in the form of «cleansing from unprofitable and unnecessary enterprises» in those pre-war years. Carrying out this procedure in relation to state enterprises, trusts and collective farms (artels) in the context of the impending World War II. In the present work, a theoretical analysis and generalization of the literature, monitoring of Internet sites, search and analysis of information on the issues of termination and liquidation of legal entities in the Soviet Union in the 1930s are carried out. It should be noted that the Soviet legislation in the 30s, in terms of the termination of organizations, is conditionally characterized by the fact that during the years of the first five-year plan (1928–1933), the institution of insolvency, provided for by the norms of civil procedural law, was still operating. However, during the years of the second five-year plan (1933–1937) there was a sharp curtailment, insolvency was not applied. Enterprises, industrial

and agricultural artels (collective farms) began to be integrated into the administrative-planned Soviet economy, reorganized in the management systems of the Soviet economy and trusts, or liquidated in a permissive manner at the direction of state departments or by decision of workers' councils. The method of comparative law, the method of system analysis, the analysis of Soviet and Russian normative legal acts were used. The article suggests ways of reforming modern legislation in the field of termination of legal entities, especially unitary enterprises.

**Keywords:** industrialization, people's commissariat, Councils, legal entity, enterprise, artel, planned economy, termination of activity, reorganization, liquidation

**For citation:** Ovcharenko P. A., Ovcharenko D. A. Termination of legal entities in Soviet legislation in the 30s // Bulletin of the Ural Law Institute of the Ministry of the Interior of Russia. 2023. № 4. Pp. 159–165.

**Введение.** В настоящее время в условиях серьезных антироссийских санкций в российской экономике увеличивается роль военно-промышленного комплекса, причем с выпуском продукции «двойного назначения». Новая холодная война подталкивает российское руководство на замыкание внутри страны военно-промышленного производства, потоков сырья и ресурсов, без выноса таких производственных и технологических цепочек наружу. Однако в истории России подобное уже было, а именно в 30-е годы 20 века.

Международное положение СССР в 30-х годах 20 века было весьма сложным. С одной стороны, СССР удалось впервые разорвать политическую изоляцию и экономическую блокаду 20-х годов и установить торговые и дипломатические отношения с ведущими капиталистическими державами: США, Великобританией, Германией. Советский Союз был принят в Лигу Наций в 1934 г. С другой стороны, в 1933 г. после прихода Гитлера к власти в Германии, в обстановке политического кризиса и «великой депрессии» мировая система стала скатываться ко Второй мировой войне. СССР, несмотря на разрыв политической изоляции, продолжал находиться в торгово-промышленной изоляции, а по сути, в ситуации аналогичной современному периоду санкций. Однако советской стране удалось в 30-е годы укрепить свою обороноспособность, сделать рывок в промышленности и за счет плановой экономики обеспечить нужды армии и населения в продовольствии, техники и вооружении по твердым ценам [1, с. 484].

Главной задачей первых пятилеток было сокращение явного технического отставания СССР от передовых капиталистических стран и строительство современной армии. Уже в середине 30-х годов СССР вышел на первое место по развитию тяжелой промышленности в Европе, а в мире уступал только США, чему способствовало сразу несколько факторов:

- коллективизация крестьянства и привлечение его в качестве дешевой рабочей силы на стройках первых пятилеток, в том числе объектов оборонного комплекса;
- освоение районов Крайнего Севера и добыча полезных ископаемых, в том числе силами заключенных, для последующего экспорта за границу;
- заимствование целых производственных разработок и технологий в развитых капиталистических

странах, для чего закупалось оборудование и приглашались лучшие инженерные специалисты;

- изобретение деления денег на наличные и счетные. Предприятия рассчитывались счетными рублями. При этом счетные рубли нельзя было превращать в наличные. Счетные деньги использовались исключительно в производственных целях и соцобеспечении;

- переход на административно-плановую советскую экономику, где планирование являлось центральным звеном хозяйственного механизма [2, с. 443].

#### **Результаты исследования и их обсуждение**

В рамках проблематики необходимо обратить внимание на то обстоятельство, что советское руководство перешло от свертывания нэпа к пятилетним планам развития народного хозяйства СССР. При этом, если в период первого пятилетнего плана (1928–1932 гг.) происходило становление и развитие законодательства о несостоятельности, предусмотренного нормами ГПК РСФСР, которое применялось ко всем предприятиям и гражданам, внесенным в торговый реестр Народного комиссариата финансов СССР, то в годы второй пятилетки (1933–1937 гг.) институт несостоятельности резко свернулся, хотя в правовом плане отменен не был. При этом необходимость ликвидации предприятий, трестов, артелей, колхозов продолжала существовать в административно-плановой экономике, которая, хотя и не зависела от платежеспособности населения при наличии у предприятий расчетов в счетных рублях, однако неспособность обеспечить своевременно обязательства в рамках социалистической экономики продолжала существовать.

В связи с этим в 30-х годах организации реорганизовывались, в том числе путем присоединения к другим советским предприятиям, образовывались тресты, укрупнялись колхозы и артели, которые одновременно являлись элементом административно-планового управления народным хозяйством, либо происходила их ликвидация и распределение активов в рамках советских предприятий или среди учреждений и колхозов. Долги ликвидированных юридических лиц списывались.

В нашей стране исследованию данной проблемы были посвящены труды: М. М. Агаркова, С. Н. Братуся, М. С. Венецианова, А. В. Габова, Д. М. Генкина, А. Ф.

Клейнмана, Н. И. Клейн, И. Б. Новицкого, В. Л. Слесарева и других авторов.

**Цель исследования** заключается в ретроспективном анализе советского законодательства, прекращения юридических лиц в предвоенные 30-е годы.

В настоящей статье авторы также ставят целью рассмотрение правового института прекращения юридических лиц в советском законодательстве в предвоенные годы, особенностей его проведения, в том числе в отношении предприятий, трестов, а также кооперативных артелей и колхозов.

**Практическая значимость** статьи заключается в том, что полученные выводы и предложения можно использовать в ходе совершенствования современного российского законодательства в условиях нынешнего внешнеполитического кризиса и необходимости резкого повышения эффективности предприятий военно-промышленного комплекса, способности выпускать продукцию «двойного назначения», прекращения банкротств стратегических предприятий в условиях антироссийских санкций и специальной войсковой операции (СВО).

*Порядок прекращения юридических лиц в Советском Союзе*

**Юридическое лицо.** Согласно ст. 13 ГК РСФСР 1922 г. «юридическими лицами признаются объединения лиц, учреждения или организации, которые могут, как таковые, приобретать права по имуществу, вступать в обязательства, искать и отвечать на суде»<sup>1</sup>.

В соответствии с правовыми актами советского права 30-х годов, юридическое лицо должно было иметь устав, положение, утвержденное учредителем, как правило советским Наркоматом, а в некоторых случаях – зарегистрированный уполномоченным органом Наркоматом товарищеский договор, принятый гражданами на учредительном собрании кооперативной организации (артели) или добровольного общества (например, Динамо). Правоспособность юридического лица возникала с момента утверждения устава (положения), учредительного договора, а в определенных случаях, когда требовал закон, – то с момента таковой регистрации.

С точки зрения доктрины советского права, под юридическим лицом чаще понимали «организованный государством, возглавляемый ответственным руководителем коллектив рабочих и служащих, на который социалистическое государство возложило выполнение хозяйственных задач» [3, с. 257].

Существовали также другие взгляды на юридические лица, например: «юридическое лицо – это особое отношение между людьми по поводу имущества, заключающееся в том, что имущественный комплекс передается в управление тем или иным лицам ("органам юридического лица")» [4, с. 202.].

Возникновение правоспособности советского юридического лица связывали с моментом регистра-

ции Устава и только в исключительных случаях – с момента регистрации самой организации, что являлось существенным отличием от современной действительности, где правоспособность юридического лица возникает и прекращается в момент внесения соответствующих записей в ЕГРЮЛ.

При этом прекращение юридического лица вплоть до принятия «хрущевской реформы» законодательства 1964 г. осуществлялось путем:

- 1) несостоятельности;
- 2) реорганизации;
- 3) либо ликвидации.

Отметим ряд особенностей прекращения юридических лиц в 30-е годы:

**Несостоятельность.** Несостоятельность юридических лиц и граждан была предусмотрена 5 частью ГПК РСФСР 1923 г., то есть нормами процессуального права, предусматривающими исполнение судебных постановлений:

1. Глава XXXVII ГПК РСФСР регулировала несостоятельность граждан и организаций.

2. Главы XXXVIII и XXXIX регламентировали несостоятельность госпредприятий и кооперативных организаций.

Процедура несостоятельности была направлена на сохранение и перераспределение имущества должника и списание его обязательств, а защита интересов, как должника, так и кредиторов, носила второстепенный характер и рассматривалась как пережиток дореволюционного буржуазного права.

Согласно ст. 318 ГПК РСФСР несостоятельным считался должник, прекративший платежи по долгам на сумму свыше трех тысяч рублей или долженствующий прекратить их на означенную сумму по состоянию своих дел. Он может быть признан несостоятельным, если судом будет установлена неспособность его к полной оплате денежных требований кредиторам<sup>2</sup>.

В ГПК РСФСР были закреплены следующие особенности несостоятельности:

1. Согласно нормам советского права, управление и распоряжение имуществом несостоятельного должника переходило к ликвидаторам, к ним же переходило право искать и отвечать на суде по делам должника, за исключением тех дел, по которым ликвидаторы выдавали должнику разрешение на их ведение.

2. Ликвидаторы были обязаны сделать публикацию в газете «Экономическая Жизнь» и в местном органе печати о вступлении в исполнение своих обязанностей с указанием адреса ликвидаторов.

*Пример 1. На основании ст. 328 гл. 37 ГПК объявляется, что постановлением Мосгубсуда Трудовая артель БЕТОНО-АСФАЛЬТ объявлена несостоятельной и судебная ликвидация поручена АО «Кредит-бюро», которое, вступив в исполнение своих обязанностей,*

<sup>1</sup> Гражданский кодекс РСФСР 1922 г. в редакции Постановления ВЦИК от 11 ноября 1922 г. // СУ РСФСР. 1922. № 71. Ст. 904.

<sup>2</sup> Гражданский процессуальный кодекс РСФСР 1923 г. в ред. Постановления ВЦИК, СНК РСФСР от 28 ноября 1927 г. и Постановления ВЦИК, СНК РСФСР от 20 октября 1929 г. // КонсультантПлюс: сайт.

*предлагает кредитору предъявить свои претензии по адресу судликвидатора: Москва, Ильинка, Верхние Торговые Ряды, 1- линия, 3-й этаж, пом. № 71 [5]*

3. Составить описание наличного имущества должника, произвести его оценку и как возможно быстро его реализовать.

4. Составить общий счет долгов должника и расчет порядка и размеров удовлетворения кредиторов. При этом кредиторы могли требовать удовлетворения лишь путем заявления претензий ликвидаторам.

5. Разыскать имущество должника и причитающиеся ему долги с третьих лиц и взыскать последние. Оспорить сделки в обход закона, направленные на причинение ущерба интересам государства и кредиторов.

Кроме того, заключение мировой сделки допускалось только в отношении государственных предприятий, смешанных акционерных обществ и кооперативных организаций; при этом такая сделка могла быть заключена в отношении закрытого перечня требований (ст. 383, 433 ГПК РСФСР) [6, с. 149].

После отмены нэпа несостоятельность предприятий и граждан стала рассматриваться как пережиток дореволюционного капитализма и права.

Например, в газете «Экономическая Жизнь», где обязаны были публиковать сообщения о несостоятельности, ликвидации или реорганизации организаций в годы первой пятилетки (1928–1932), было много публикаций о несостоятельности, в последующие годы таких сообщений нет.

По мнению советских правоведов, единство государственной социалистической собственности и плановый характер советского хозяйства были несовместимы с возможностью ликвидации организации по признакам несостоятельности и по требованию частного лица – кредитора [7, с. 216–217].

В случае недостаточности имущества для удовлетворения требований кредиторов или неплатежеспособности предприятия процедура несостоятельности с назначением ликвидатора больше не применялась, юридическое лицо ликвидировалось в административно-распорядительном порядке, как правило, по решению советского органа – Наркомата.

При этом нормы о несостоятельности продолжали в ГПК РСФСР существовать в 30, 40 и 50-е годы, но в связи с прекращением нэпа, курсом на индустриализацию прекратили свое практическое применение за ненадобностью и окончательно были изъяты только в новом ГПК РСФСР 1964 г.

Интересно отметить, что институт несостоятельности перешел в законодательство, принятое после введения в действие ГК РСФСР 1964 г. (в частности он был предусмотрена п. 39 Примерного устава жилищно-строительного кооператива, утвержденного Постановлением Совета Министров РСФСР от 2 октября 1965 г. № 1143), однако практически не применялся до «гайдаровских реформ» 1992 г.

*Прекращение советских организаций в 30-е годы*

В годы второй пятилетки (1933–1937) прекращение юридического лица стало проводиться в основном путем реорганизации, реже – путем ликвидации.

Считалось что ликвидация юридического лица – это прекращение деятельности, для осуществления которой оно было образовано, а реорганизация применялась в случаях преобразования его в новое, которое становилось правопреемником, то есть принимало все права и обязанности прежней советской организации.

Правовых норм, регулирующих порядок создания, слияния, присоединения, разделения и ликвидации юридических лиц в ГК РСФСР 1922 г. не было.

Единственной была норма в ст. 18 ГК РСФСР, которая устанавливала возможность прекращения деятельности юридического лица, если оно уклоняется от предусмотренной уставом или договором цели, или если его органы (общее собрание, правление) уклоняются в сторону, противную интересам государства и общества, то есть было противоправным и антиобщественным. Порядок реорганизации и ликвидации предприятий, как и образование новых трестов и хозяйственных организаций, регламентировался Постановлениями ВЦИК, СНК.

Однако после перехода от нэпа к «индустриализации всей страны» практика прекращения юридических лиц понесла существенные изменения.

Например, появился государственный акт, который устанавливал полное право на принудительное прекращение «ведомственных трестов и государственных акционерных обществ» за Высшим Советом Народного Хозяйства СССР (ВСНХ)<sup>1</sup>.

Широкое использование форм реорганизации привело к появлению Постановление ЦИК и СНК СССР от 27 марта 1936 г. «О порядке слияния, присоединения, разделения и ликвидации трестов и других хозяйственных организаций и выделения из их состава отдельных предприятий»<sup>2</sup>.

Реорганизация или ликвидация государственных организаций стала проводиться исключительно по решению органов, образовавших юридическое лицо, – Наркоматов, государственно-кооперативных организаций (колхозов или артелей) – по основаниям, указанным в законе и уставе. Добровольные общественные организации прекращали свою деятельность по основаниям, указанным в уставах, например, по решению собрания советских граждан.

Юридическое лицо рассматривалось как орган самого государства, которое не могло допустить его внеплановое возникновение или прекращение, раз- решение вопросов, связанных с возникновением, ре-

<sup>1</sup> Постановление ЦИК и СНК СССР от 15 февраля 1930 г. «О реорганизации управления государственной промышленностью» // КонсультантПлюс: сайт.

<sup>2</sup> Постановление ЦИК и СНК СССР от 27 марта 1936 г. «О порядке слияния, присоединения, разделения и ликвидации трестов и других хозяйственных организаций и выделения из их состава отдельных предприятий» // КонсультантПлюс: сайт.

организацией или прекращением его деятельности, было отнесено к компетенции Наркоматов, подчиненных им трестов либо местных Советов депутатов. Разрешение сохранить или ликвидировать советскую организацию зависело не от размера уставного фонда, а от государственной точки зрения на ее дальнейшую деятельность. При этом при ликвидации организации как неплатежеспособной происходила оплата долгов кредиторов в порядке процедуры ликвидации.

Прекращение юридических лиц – госпредприятий происходило главным образом в силу реорганизаций или ликвидаций. Положение о трестах предусматривало их ликвидацию в следующих случаях:

- признания треста в установленном порядке не состоятельным;
- признания нецелесообразным дальнейшего существования треста;
- потери более 2/5 уставного капитала треста, если притом в установленном порядке не будет произведено уменьшение размера уставного капитала либо пополнение последнего не менее чем до 3/5 его первоначального размера;
- выделения из треста части имущества для образования другого треста<sup>1</sup>.

Прекращение колхозов (артелей) было аналогичным с другими юридическими лицами в виде реорганизации или ликвидации. Исключением являлось только то, что иные случаи прекращения деятельности сельскохозяйственной организации могли быть предусмотрены ее корпоративным документом – Уставом (п. 131)<sup>2</sup>.

*Ликвидация юридического лица по советскому гражданскому праву рассматривалась как один из способов (форм) прекращения юридических лиц, заключающийся в ликвидации их дел и имущества, т. е. в прекращении их производственной, торговой, научно-технической или общественной деятельности, в реализации имущества юридических лиц, в удовлетворении их кредиторов, возврате паевых взносов членам юридических лиц, если таковые имеются, и в передаче имущества, оставшегося после всех указанных действий, соответствующему госоргану либо вышестоящему кооперативному звену или вышестоящей общественной организации [8, с. 174–175].*

В советском праве, как в современной российской цивилистике, ликвидацию юридического лица рассматривали как юридический факт, при котором права и обязанности не переходили к другим организациям (нет правопреемства).

Единственным исключением признавалось процессуальное преемство по искам самой ликвидационной комиссии после прекращения деятельности

артели (колхоза). Советскими законодательными актами предусматривалось, что если к моменту прекращения действий ликвидационной комиссии в производстве судебных или других правительственных учреждений останутся судебные дела по искам или жалобам ликвидируемой артели или колхоза, то представительство по этим делам, а также получение и распределение полученных денежных средств, иного имущества, ликвидационная комиссия поручает правлению того кооперативного союза, в состав которого входила ликвидируемая организация, или отдельному лицу, утверждаемому органом регистрации и действующему под полным его контролем.

*Ликвидационная комиссия.* Ликвидация советской организации производилась назначаемой наркоматом ликвидационной комиссией с участием представителя советского ведомства. Поименный состав ликвидационной комиссии объявлялся приказом по учреждению, в ведении которого находилось юридическое лицо. Ликвидация должна быть закончена в срок, определяемый ведомством, но не должна была превышать срок более одного года.

Сообщение о реорганизации или ликвидации юридического лица должно было публиковаться в газете «Экономическая Жизнь», а также сообщалось соответствующему государственному органу или учреждению. Публикация должна была содержать в себе наименование Наркомата, принявшего решение о реорганизации или ликвидации организации, ее наименование и местонахождение, срок принятия претензий. Расходы на публикации несло ведомство, принявшее соответствующее решение.

*Пример 2. На основании Постановления СНК РСФСР от 2 октября 1936 г. за № 138 и Приказа Наркомзема РСФСР № 641 от 11 октября 1936 г. Трест «МОССЕЛЬХОЗТОРФ» НКЗ РСФСР ликвидирован с передачей средств вновь организованной конторе «МОССЕЛЬХОЗТОРФПРОЕКТ». Ввиду составления ликвидационного баланса «Моссельхозторфа» всем заинтересованным организациям и лицам надлежит в декадный срок с момента данной публикации заявить по адресу: Москва, Садовническая 57, «Моссельхозторф», свои претензии по расчетам с «Моссельхозторфом». Претензии, поданные с пропуском указанного срока приниматься не будут [9].*

Или:

*Пример 3. На основании приказа НКЛП СССР от 22 декабря 1936 г. № 1051 Московская котонинная фабрика № 6 «Знамя Октября» прекратила свою производственную деятельность с 1 января 1937 г. Все претензии к названной фабрике подлежат предъявлению не позднее 20 февраля 1937 г. на имя Ликвидкома фабрики «Знамя Октября» по адресу: Москва, Холодильный переулок 1. Претензии, заявленные с пропуском указанного срока к рассмотрению приниматься не будут [9].*

*Порядок удовлетворения требований и претензий.* Согласно Постановлению ЦИК и СНК СССР от 06.02.1929 «Об очередности удовлетворения претензий».

<sup>1</sup> Положение о государственных промышленных трестах, утвержденное Постановлением ЦИК и СНК СССР от 29 июня 1927 г. // КонсультантПлюс: сайт.

<sup>2</sup> Положение о сельскохозяйственной кооперации, утвержденное Постановлением ВЦИК, СНК РСФСР от 3 октября 1927 г. // КонсультантПлюс: сайт.

зий» устанавливалось, что ликвидационные органы – при стечении претензий кредиторов удовлетворяют эти претензии из имущества должника с соблюдением установленного им порядка<sup>1</sup>.

Советские правовые акты устанавливали так называемые разряды, то есть очередность платежей (до четырех разрядов), а также преимущественное право удовлетворения требований залоговых кредиторов со специальными правилами удовлетворения претензий при недостаточности всего незаложенного имущества.

Согласно советским правовым актам «ликвидаторы были обязаны рассмотреть все заявленные претензии и признать таковые либо спорными, либо бесспорными, с отнесением к определенной очереди удовлетворения требований кредиторов» [10]. Спорные претензии исключались из расчета удовлетворения требований кредиторов. На спорные суммы создавался резерв, в который отчислялись средства «по соразмерности» с кредиторами. После принятия советским судом решения по каждому кредитору ему выплачивались средства из резерва. Стоит отметить, что «если заявитель суд проигрывал, его доля в данном резерве шла на удовлетворение остальных кредиторов» [11, с. 94].

Требования (разряды) делились следующим образом: сначала удовлетворялись требования работников по зарплате и алиментам (первый разряд), затем требования государственных и партийных госучреждений (второй разряд), остальные требования (третий разряд).

В части оставшегося имущества было четко прописано: «Оставшееся после ликвидации имущество поступало в распоряжение учреждения или Наркомата, в ведении которого находилось данное предприятие или учреждение» [12].

Статус залогового кредитора был аналогичным современному гражданскому законодательству РФ, то есть его требования носили преимущественный характер перед кредиторами в требованиях третьего разряда.

Советское законодательство предусматривало ликвидацию кооперативных организаций или добровольческих обществ и союзов по решению их участников.

Согласно п. 22–26 Положения о добровольных обществах и их союзах прекращение деятельности добровольного общества происходило на основании решения его коллегиальных органов (съезда, общего собрания членов) либо на основании принудительного решения государственного органа. Все оставшееся после его ликвидации имущество передавалось в советы трудящихся, утвердивших его устав. На спортивные организации также распространялись правила, связанные с реорганизацией юридических лиц, где

порядок слияния или разделения определялся советами, утвердившими устав<sup>2</sup>.

Ликвидация применялась по решению ее участников, например, в связи с изменившимися социальными условиями, или по решению Наркомата, когда она выходила за рамки, установленные уставом, или когда действовала в противоречии с интересами советского государства.

Ликвидация любого юридического лица либо его реорганизация считалась совершившимся юридическим фактом с момента записи в соответствующем торговом реестре Наркомата финансов, а юридическое лицо считалось прекратившимся.

**Выводы.** Советское законодательство в 30-е годы в части ликвидации организаций характеризуется тем, что в годы первой пятилетки (1927–1931 гг.) еще действовал институт несостоятельности, однако в последующие годы произошло его резкое свертывание. Прекращение юридических лиц происходило на основании решения советского органа либо путем реорганизации, то есть путем слияния, присоединения, разделения или выделения, реже преобразования (например, из предприятия в трест), либо путем полной ликвидации со всеми последствиями. При этом советское законодательство выработало достаточно четкий перечень оснований для ликвидации юридического лица, который включал:

1. Добровольный порядок ликвидации на основании волеизъявления его участников в отношении добровольных общественных организаций.
2. Принудительную ликвидацию организации в связи с совершением противоправных действий ее участников как реакцию на правонарушение.
3. Ликвидацию на основании решения советского Наркомата в связи с нецелесообразностью дальнейшего существования данного треста или учреждения (отсутствие минимально числа членов, утрата основных активов).

Особое место занимала процедура несостоятельности. Хотя она была предусмотрена главами ГПК РСФСР вплоть до 1964 г., однако практически перестала применяться в годы второй пятилетки (1933–1937 гг.) и советскими учеными и правоведами рассматривалась как пережиток буржуазного права.

На наш взгляд, опыт советского законодательства о ликвидации юридических лиц в предвоенные годы, особенно в части принудительной ликвидации организации, может быть востребован при совершенствовании современного российского законодательства для быстрого и эффективного проведения ликвидации юридических лиц, зачистки от недействующих и прекративших деятельность организаций, исключения из ЕГРЮЛ, в том числе в ходе противодействия различным противоправным «серым схемам» по ликвидации компаний-должников, защите интересов добросовестных кредиторов.

<sup>1</sup> Постановление ЦИК и СНК СССР от 6 февраля 1929 г. «Об очередности удовлетворения претензий» // КонсультантПлюс: сайт.

<sup>2</sup> Положение о добровольных обществах и их союзах, утверждённое Постановлением ВЦИК, СНК РСФСР от 10 июля 1932 г. // КонсультантПлюс: сайт.

В условиях специальной военной операции на Украине опыт советского законодательства в 30-е годы может эффективно помочь вне процедур банкротства сохранить технологические цепочки предприятий военно-промышленного комплекса.

Например, в целях сохранения военных технологий и государственной тайны без процедур банкротства обеспечить прекращение деятельности убыточных стратегических предприятий путем реорганизации с другими организациями военно-промышленного комплекса, что обеспечит Вооруженные Силы России необходимой техникой, средствами и вооружением.

Считаем, что на время специальной военной операции на Украине необходимо внести изменения, касающиеся стратегических предприятий, в законы, регулирующие прекращение юридических лиц, в том числе в Федеральный закон о государственной регистрации юридических лиц и индивидуальных предпринимателей, Федеральный закон о банкротстве.

1. В частности изменить § 5 «Банкротство стратегических предприятий и организаций» главы IX Федерального закона о банкротстве, возложить на законодательном уровне на Правительство Российской Федерации разрешение вопросов, связанных с прекращением стратегических предприятий в связи с появлением признаков несостоятельности.

2. В остальных случаях включить Правительство России в процесс прекращения стратегических предприятий и принятия комплекса решений и действий, связанных с реорганизацией, ликвидацией организаций, реструктуризацией и погашением задолженности, передачей имущества и технологий другим стратегическим предприятиям.

3. Возложить на ФНС только списание задолженности по обязательным платежам и регистрацию сведений о прекращении юридического лица в ЕГРЮЛ.

#### **Библиографический список**

1. Орлов А. С., Георгиев В. А., Георгиева Н. Г., Сивохина Т. А. История России. М.: Проспект, 2018.
2. Радаев В. В., Азарова М. М. Политическая экономия: учебное пособие для неэкономических вузов. М.: Политиздат, 1988.
3. Венедиктов А. В. Государственная социалистическая собственность. Ленинград: Издательство Академии Наук СССР, 1948.
4. Александров Н. Г. Трудовые правоотношения. М.: Издательство Министерства юстиции СССР, 1948.
5. Экономическая жизнь. 1929. № 80 (3101). 7 апр.
6. Бадюк В. А. Советский период несостоятельности и банкротства: методологические аспекты // Актуальные исследования. 2022. № 19.
7. Братусь С. Н. Субъекты гражданского права. М.: Юридическая литература, 1950.
8. Агарков М. М., Генкин Д. М. Гражданское право. М.: Издательство НКЮ СССР, 1944. Т. 1.
9. Экономическая жизнь. 1937. № 24 (5261). 16 февр.
10. Габов А. В. Принудительное прекращение юри-

дического лица в российском законодательстве // Вестник гражданского права. 2010. № 3.

11. Братусь С. Н., Граве К. А., Зимелева М. В. и др. Советское гражданское право / под ред. С. Н. Братуся. М.: Юридическая литература, 1950.

12. Шевченко Л. Прекращение деятельности юридического лица // Социалистическая законность. 1960. № 12.

#### **References**

1. Orlov A. S., Georgiev V. A., Georgieva N. G., Sivokhina T. A. The History of Russia. M.: Prospekt, 2018.
2. Radaev V. V., Azarova M. M. Political economy: a textbook for non-economic universities. M.: Politizdat, 1988.
3. Venediktov A. V. State socialist property. Leningrad: Publishing House of the USSR Academy of Sciences, 1948.
4. Alexandrov N. G. Labor relations. M.: Publishing House of the Ministry of Justice of the USSR, 1948.
5. The Civil Procedure Code of the RSFSR of 1923, as amended. Resolutions of the Central Executive Committee, the Council of People's Commissars of the RSFSR of 11/28/1927 and Resolutions of the Central Executive Committee, the Council of People's Commissars of the RSFSR of 10/20/1929 // ConsultantPlus: website.
6. Economic life. 1929. No. 80 (3101). April 7.
7. Badyuk V. A. The Soviet period of insolvency and bankruptcy: methodological aspects // Actual research. 2022. № 19.
8. Bratus S. N. Subjects of civil law. M.: Yuridicheskaya literatura, 1950.
9. Agarkov M. M., Genkin D. M. Civil law. M.: Publishing House of the NKJU USSR, 1944. Vol. 1.
10. Economic life. 1937. No. 24 (5261). February 16.
11. Gabov A. V. Compulsory termination of a legal entity in Russian legislation // Bulletin of Civil Law. 2010. № 3.
12. Bratus S. N., Grave K. A., Zimeleva M. V. and others Soviet civil law / ed. by S. N. Bratus. M.: Yuridicheskaya literatura, 1950.
13. Shevchenko L. Termination of the activity of a legal entity // Socialist legality. 1960. № 12.

#### **Вклад авторов**

Все авторы сделали эквивалентный вклад в подготовку публикации. Авторы заявляют об отсутствии конфликта интересов.

#### **Contributions of the authors**

The authors contributed equally to this article. The authors declare no conflict of interest.

Статья поступила в редакцию 23.06.2023; одобрена после рецензирования 14.07.2023; принята к публикации 18.12.2023

The article was submitted 23.06.2023; approved after reviewing 14.07.2023; accepted for publication 18.12.2023

Научная статья

УДК 347.96

## Ведомственный контроль за оперативно-розыскной деятельностью как элемент обеспечения законности в деятельности оперативных подразделений полиции

Чупров Николай Александрович<sup>1</sup>, Захарчук Сергей Дмитриевич<sup>2</sup>

<sup>1</sup> ОМВД России по Нерюнгринскому району, Нерюнгри, Россия

<sup>2</sup> Тюменский институт повышения квалификации сотрудников МВД России, Тюмень, Россия

Автор, ответственный за переписку: Захарчук Сергей Дмитриевич, [sergey-zahar@mail.ru](mailto:sergey-zahar@mail.ru)

**Аннотация.** Оперативно-розыскная деятельность осуществляется преимущественно негласным путем и в определенные моменты связана с ограничением конституционных прав человека и гражданина. Следовательно, она требует особого надзора и контроля со стороны государства. В работе авторами проведен анализ основных законодательных актов, регламентирующих вопросы ведомственного контроля в органах внутренних дел, который является важным элементом обеспечения законности в деятельности полиции и направлен на строгое соблюдение прав и свобод человека и гражданина. Рассмотрены критические мнения ученых по вопросам, связанным с определением понятия и содержания ведомственного контроля за оперативно-розыскной деятельностью, и раскрыто авторское видение. Изучены основные направления осуществления ведомственного контроля по оцениванию и обеспечению эффективности использования сил и средств полиции при решении возложенных на нее задач посредством определения отклонений от предусмотренных нормативными правовыми актами процедур и своевременного принятия управленческих решений по устранению выявленных нарушений в ход.

**Ключевые слова:** оперативно-розыскная деятельность, государственный контроль, ведомственный контроль, ведомственный контроль за оперативно-розыскной деятельностью, законность, управление

**Для цитирования:** Чупров Н. А., Захарчук С. Д. Ведомственный контроль за оперативно-розыскной деятельностью как элемент обеспечения законности в деятельности оперативных подразделений полиции // Вестник Уральского юридического института МВД России. 2023. № 4. С. 166–173.

Original article

## Departmental control over operational investigative activities as an element of ensuring legality in the activities of operational police units

Chuprov Nikolay A.<sup>1</sup>, Zakharchuk Sergey D.<sup>2</sup>

<sup>1</sup> Chief of Police of the OMVD of Russia for the Neryungri district, Neryungri, Russia

<sup>2</sup> Tyumen Institute of Advanced Training of Employees of the Ministry of Internal Affairs of Russia, Tyumen, Russia

Corresponding author: Zakharchuk Sergey D., [sergey-zahar@mail.ru](mailto:sergey-zahar@mail.ru)

**Abstract.** Operational investigative activities are carried out mainly behind the scenes and at certain moments are associated with the restriction of the constitutional rights of man and citizen. Consequently, it requires special supervision and control by the state. In the work, the authors analyzed the main legislative acts regulating the issues of departmental control in the internal affairs bodies, which is an important element of ensuring the rule of law in the activities of the police and is aimed at strict observance of the rights and freedoms of man and citizen. The critical opinions of scientists on issues related to the definition of the concept and content of departmental control over operational investigative activities are considered, and the author's vision is revealed. The main directions of departmental control for assessing and ensuring the effectiveness of the use of police forces and resources in solving

the tasks assigned to it were studied by identifying deviations from the procedures provided for by regulatory legal acts and timely making management decisions to eliminate identified violations in progress.

**Keywords:** operational search activity, state control, departmental control, departmental control over operational search activity, legality, management

**For citation:** Chuprov N. A., Zakharchuk S. D. Departmental control over operational investigative activities as an element of ensuring legality in the activities of operational police units // Bulletin of the Ural Law Institute of the Ministry of the Interior of Russia. 2023. № 4. Pp. 166–173.

В соответствии со ст. 2 Конституции Российской Федерации человек, его права и свободы являются высшей ценностью. Их признание, соблюдение и защита обеспечивается государством<sup>1</sup>.

Обозначенные положения подразумевают в том числе и то, что государство должно исполнять взятые на себя обязательства путем создания и обеспечения функционирования соответствующих органов. При этом указанная обязанность более детально конкретизируется в содержании не только Основного закона страны, но и в иных нормативных правовых актов. Несмотря на это в тексте Конституции РФ также содержатся нормы, ограничивающие предоставляемые человеку и гражданину права и свободы, в частности это ст. 56, ч. 2 ст. 23 и ст. 25.

В научной литературе по этому поводу отмечается, что в правовом государстве первостепенной задачей является защита обозначенных ценностей. При этом особого внимания, безусловно, заслуживает оперативно-розыскная деятельность (далее – ОРД) как непосредственно связанная с определенными ограничениями.

ОРД преимущественно осуществляется негласным путем, часто критикуется со стороны общественности и правозащитных организаций. Однако как показывает правоприменительная практика, именно эта деятельность правоохранительных органов является эффективным средством борьбы с преступностью, а также средством обеспечения безопасности общества и государства от преступных посягательств [1, с. 47].

В свою очередь С. М. Ховавко указывает: поскольку ОРД имеет негласный характер и в ряде случаев связана с ограничением правового статуса лица, то со стороны государства она нуждается в особом контроле и надзоре [2, с. 67].

Отметим, что в соответствии с содержанием нормативных правовых актов различного уровня правом на проведение ОРД наряду с иными правоохранительными органами наделяются сотрудники оперативных подразделений системы МВД России. В связи с этим считаем целесообразным раскрыть понятие и содержание ведомственного контроля над рассматриваемой деятельностью, осуществляемой сотрудниками оперативных подразделений ОВД.

<sup>1</sup> Конституция Российской Федерации (принята всенародным голосованием 12 декабря 1993 г. с изм., одобренными в ходе общероссийского голосования 1 июля 2020 г.) // Официальный интернет-портал правовой информации URL: <http://pravo.gov.ru>. 6 октября 2022 г.

Правовой основой организации и проведения ведомственного контроля в ОВД являются положения ч. 2 ст. 49 Федерального закона от 7 февраля 2011 г. № 3-ФЗ «О полиции»<sup>2</sup>, а также нормативных правовых актов МВД России<sup>3</sup>.

Представляется, что ведомственный контроль является наиболее важным элементом обеспечения законности деятельности полиции, осуществление которой должно строго соответствовать действующему законодательству и обеспечивать соблюдение правового статуса всех участников общественных отношений. Еще одной его функцией является оценка эффективности использования сил и средств полиции при решении возложенных на нее задач, что достигается посредством определения отклонений от предусмотренных нормативными правовыми актами процедур и своевременного принятия управленческих решений по устранению выявленных нарушений.

Анализ положений нормативных правовых актов, регламентирующих особенности ведомственного контроля за деятельностью полиции, позволяет говорить о его двухуровневом характере:

- 1) это контроль, осуществляемый вышестоящими подразделениями системы МВД России в отношении нижестоящих подразделений (внешний контроль);
- 2) контроль соблюдения законности в деятельности подчиненных сотрудников со стороны руководителя конкретного подразделения ОВД (внутренний контроль).

Первый вид контроля проводится, как правило, в форме инспектирования, контрольных проверок, комплексных выездов для оказания практической по-

<sup>2</sup> Федеральный закон от 7 февраля 2011 г. № 3-ФЗ «О полиции» // Собр. законодательства Рос. Федерации. 2011. № 7. Ст. 900. В ч. 2 ст. 49 закреплено, что ведомственный контроль за деятельностью полиции осуществляется в порядке, определяемом руководителем федерального органа исполнительной власти в сфере внутренних дел.

<sup>3</sup> Приказ МВД России от 18 июля 2011 г. № 844 «Об утверждении Положения о Контрольно-ревизионном управлении Министерства внутренних дел Российской Федерации»; Приказ МВД России от 3 февраля 2012 г. № 77 «Об основах организации ведомственного контроля за деятельностью органов внутренних дел Российской Федерации»; Приказ МВД России от 20 апреля 2012 г. № 347 «О Порядке осуществления ведомственного контроля за деятельностью линейных управлений МВД России на железнодорожном, водном и воздушном транспорте, линейных отделов (отделений) МВД России на железнодорожном, водном и воздушном транспорте».

мощи, целевых (самостоятельных) выездов по вопросам связанным с отдельными направлениями оперативно-служебной деятельности, проверкой жалоб, а также заявлений и по другим вопросам, зонального контроля, линейного контроля, ревизий (проверок) финансово-хозяйственной деятельности, заслушивания отчетов руководителей.

Отличие его от второго вида сводится к тому, что контроль, осуществляемый руководителями ОВД, носит постоянным характер и является одним из элементов системы управления. Как правило, он заключается в ежедневных проверках законности деятельности вверенного подразделения и конкретных сотрудников и определении уровня эффективности проводимых ими мероприятий. Еще одной формой реализации данного вида контроля является заслушивание руководителей (отдельных сотрудников) подразделений на оперативных совещаниях.

Необходимо отметить, что руководители в соответствии с положениями ст. 22 Федерального закона от 12 августа 1995 г. № 144-ФЗ «Об оперативно-розыскной деятельности» (далее – ФЗ об ОРД) несут персональную ответственность за соблюдение законности при организации и проведении оперативно-розыскных мероприятий (далее – ОРМ).

Осуществление ОРД проходит в строгом соответствии с положениями, изложенными в ст. 5 ФЗ об ОРД. Анализ обозначенной нормы позволяет сделать вывод о том, что сотрудники оперативных подразделений, проводящие ОРМ, не должны распространять и предавать огласке ставшую им известной информацию, относящуюся к основным конституционным правам.

Д. А. Золотарев связывает закрепленную законом обязанность по организации ведомственного контроля со стороны руководителей специфическим характером розыскной работы, а также формами ее осуществления (как правило, она осуществляется путем проведения негласных ОРМ) [3, с. 142].

Следовательно, ведомственный контроль призван укрепить законность при осуществлении ОРД путем своевременного выявления и устранения нарушений положений нормативных правовых актов со стороны оперативных сотрудников, осуществляющих ОРД.

Относительно понятия ведомственного контроля за ОРД в науке встречаются разные подходы. С одной стороны, под ним понимается деятельность руководителей подразделений, осуществляющих ОРД, по контролю соблюдения законности сотрудниками, реализующими данный вид деятельности, в целях решения служебных задач, эффективного применения сил и средств ОРД, обеспечения прав и свобод граждан [4]. Другие авторы ассоциируют контроль за соблюдением законности и за достижением цели и задач ОРД с управленческой деятельностью руководителей [5].

П. И. Иванов ведомственный контроль считает одним из видов государственного контроля за ОРД, осуществляемого как руководителями ОВД, так и руководителями оперативных подразделений. В его основе

лежит комплекс контрольно-проверочных действий, реализуемых в целях недопущения нарушения установленных требований [6, с. 137].

Анализ положений ст. 22 ФЗ об ОРД, регламентирующей осуществление ведомственного контроля, позволяет сделать следующий вывод: законодателем уделено внимание лишь соблюдению законности при осуществлении ОРД соответствующими оперативными подразделениями. При этом сущность принципа законности заключается в том, что ОРД, проводимая уполномоченными лицами, должна основываться на положениях, регламентирующих ее нормативных правовых актов, и не противоречить им.

Однако исследователи законность связывают не конечной целью ОРД, а с ее результативностью. Следовательно, ведомственный контроль не сводится только отслеживанию соблюдения действующего законодательства [5].

Сопоставление научных точек зрения позволяет утверждать, что наряду с обеспечением законности ведомственный контроль выполняет и управленческую функцию, а также позволяет определить целесообразность и эффективность ОРД. При этом управленческая функция проявляется в том, что руководители конкретного подразделения системы МВД России (на районном или региональном уровне), в чьи полномочия входит организация и осуществление ведомственного контроля за ОРД, несут персональную ответственность за соблюдение законности при ее организации и проведении. Следовательно, руководитель обязан выстроить систему управления таким образом, чтобы обеспечивалась правильность и эффективность использования сил и средств оперативных подразделений. При этом их деятельность должна строиться в строгом соответствии с требованиями регламентирующих ее нормативных правовых актов.

Работа руководителей по формированию обзоров проблемных вопросов, возникающих в процессе осуществления ОРД, и направлению указаний, составленных на их основе, а также систематическое проведение совещаний (семинаров, оперативных совещаний) всецело направлены на повышение эффективности деятельности оперативных подразделений.

Например, исследователями приводятся следующие формы организационного и управленческого воздействия на эффективность ОРД: «территориальным подразделениям на районном уровне со сложной обстановкой сотрудниками отделения по организации розыска лиц УУР УМВД России по Белгородской области оказывается помощь в организации и проведении оперативно-розыскных мероприятий, а по некоторым резонансным и особо тяжким преступлениям розыскные дела принимаются к производству» [7, с. 41].

Следует отметить выработанный по данному направлению положительный опыт подразделений МВД России на уровне субъектов Российской Федерации. Так, в МВД по Республике Саха (Якутия) орга-

низовано согласно разработанному графику проведение еженедельных заслушиваний подразделений уголовного розыска территориальных ОВД в режиме СВКС-м, в рамках которых рассматриваются текущие проблемные вопросы, при необходимости по их итогам оформляются поручения (*всего в 2022 г. вынесено 12 протокольных поручений*), в дальнейшем направляемые в территориальные ОВД. Кроме того, в 2022 г. в целях внедрения передового опыта и научного обеспечения в оперативно-служебную деятельность подразделений уголовного розыска районного звена сотрудниками Управления уголовного розыска МВД по Республике Саха (Якутия) разработано несколько обзоров «О результатах агентурно-оперативной деятельности подразделений уголовного розыска МВД по Республике Саха (Якутия) – за 2021 г., за I квартал 2022 г., за 1 полугодие 2022 г., по итогам III квартала 2022 г. В них указаны недостатки по отдельным направлениям службы и внесены предложения по повышению эффективности данной работы. Также сформирован обзор «О состоянии розыскной и идентификационной деятельности МВД по Республике Саха (Якутия) за 5 месяцев 2022 г.». Все материалы направлены в территориальные органы для изучения и использования в оперативно-служебной деятельности.

Рабочей группой МВД России разработаны и переданы в подчиненные структуры методические рекомендации по выявлению и раскрытию преступлений, связанных с незаконным оборотом оружия – «Алгоритм действий следователя и сотрудников оперативных подразделений МВД России на первоначальном этапе проверки и расследования преступлений о заведомо ложном сообщении об акте терроризма, по расследованию мошенничеств, связанных с реализацией товаров и оказанием услуг в сети "Интернет"».

Представляется, что обозначенные выше мероприятия направлены на повышение эффективности осуществления ОРД и обладают значительным превентивным эффектом, обеспечивающим повышение уровня законности.

Эффективность управленческой и организационной деятельности руководителей, осуществляющих ведомственный контроль за ОРД, подтверждается следующей информацией: 15 февраля 2022 г. при заместителе министра – начальнике полиции МВД по Республике Саха (Якутия) проведено оперативное совещание «О принимаемых мерах по раскрытию преступлений категории «прошлых лет» с заслушиванием начальников ОМВД России по Мирнинскому и Ленскому районам, в рамках которого были определены задачи на первое полугодие 2022 г. В результате принятых решений по итогам двух месяцев 2022 г. расследовано 64 преступления категории прошлых лет (ПППГ – 48; +35,4 %), в том числе 51 преступление раскрыто сотрудниками уголовного розыска (ПППГ – 30; +70 %). 13 из 17 расследованных тяжких и особо тяжких преступлений категории прошлых лет также раскрыты оперуполномоченными уголовного розыска

(ПППГ – 9; +44,4%). Приведенные данные указывают на повышение качества работы ОВД в целом и оперативных подразделений в частности.

Отметим также, что учеными предлагаются различные цели осуществления ведомственного контроля за ОРД. В частности, в научной литературе справедливо указываются следующие из них:

- эффективное выполнение задач и функций, возложенных на оперативные подразделения нормативными правовыми актами, решение иных задач ОРД;
- соблюдение прав и законных интересов участников общественных отношений;
- целевое расходование выделенных на ОРД средств (ведомственного финансирования) [4].

Учеными отмечается, что «ведомственный контроль также нацелен на выявление и устранение проблем функционирования подчиненных оперативных подразделений, оказание практического воздействия для надлежащей организации выполнения задач ОРД, обеспечения конспирации, безопасности и результативности использования оперативно-розыскных методов и средств, достоверности получаемой оперативно-розыскной информации, оказание помощи в подборе, расстановке и подготовке кадров» [8].

В свою очередь П. И. Иванов цели ведомственного контроля условно подразделяет следующим образом:

- цели, связанные с решением оперативно-тактических задач;
- цели, связанные с соблюдением законности;
- цели, связанные с устранением выявленных недостатков;
- цели, связанные с рациональным расходованием средств [6, с. 139].

Более того представляется, что ведомственный контроль со стороны уполномоченных должностных лиц подразделений системы МВД России также ставит своей целью предупреждение и предотвращение возможных нарушений положений нормативных правовых актов со стороны лиц, непосредственно осуществляющих ОРД.

Что касается предмета ведомственного контроля за ОРД, то исходя из анализа рассмотренных выше научных точек зрения в данном качестве следует выделить в первую очередь законность ее осуществления, результативность выполнения задач, возложенных на оперативные подразделения, эффективность применения соответствующих сил и средств, соблюдение мер конспирации и режима секретности, а также обеспечение и соблюдение прав и свобод человека и гражданина.

Отметим также и то, что в научной среде приводятся различные взгляды на задачи, решаемые при осуществлении ведомственного контроля за ОРД. Так, одни ученые отмечают, что «достижение поставленных перед ведомственным контролем целей требует реализации определенных задач (направлений)» [3].

Другие авторы к задачам ведомственного контроля за осуществлением розыскной работы относят соблюдение действующего законодательства, качественное и в установленные сроки выполнение мероприятий в рамках ОРД, выявление недостатков, допущенных при проведении ОРД, и их устранение, использование в работе положительного опыта, решение организационных вопросов, связанных с дисциплинированностью и ответственностью сотрудников оперативных подразделений [9, с. 69].

Кроме того, в науке встречается позиция, согласно которой качественное выполнение задач ОРД, возложенных на оперативные подразделения, ведет к достижению установленных целей. При этом, осуществляя ведомственный контроль, его субъекты решают достаточное количество возникающих частных задач [6, с. 139]. Все они могут быть сгруппированы в три блока:

1) задачи, затрагивающие правоприменительную деятельность (контроль за соответствием проводимых ОРМ требованиям нормативных правовых актов);

2) задачи, направленные на укрепление правопорядка и законности в сфере ОРД (связаны с исполнительской дисциплиной подчиненных сотрудников, своевременным рассмотрением обращений граждан, соблюдением режима секретности при осуществлении деятельности);

3) задачи, связанные с правосстановительной деятельностью (в случае нарушения конституционных прав участников общественных отношений).

Анализ представленных точек зрения позволяет сделать вывод, что все задачи направлены на целесообразное и эффективное осуществление ОРД в строгом соответствии с требованиями законодательства и соблюдение прав и свобод всех участников соответствующих правоотношений.

Что касается субъектов ведомственного контроля за ОРД, то исходя из содержания ст. 22 ФЗ об ОРД ими являются руководители органов, осуществляющих данную деятельность.

В свою очередь Н. С. Железняк на основании содержания ФЗ об ОРД и ведомственных нормативных правовых актов в качестве субъектов ведомственного контроля указывает руководителей оперативных подразделений, а также иных должностных лиц [10, с. 315]. Под ними он понимает лиц, имеющих соответствующие формы допуска, определенные в ст. 13 ФЗ об ОРД, входящих в структуру соответствующих органов государственной власти и обладающих полномочиями по осуществлению контроля за ОРД, а также лиц, выполняющих контрольные и инспекторские функции.

П. И. Иванов, рассматривая ведомственный контроль за ОРД и отграничивая его от иных видов контроля, указывает, что его могут осуществлять руководители ОВД и оперативных подразделений, входящих в структуру ОВД в соответствии с требованиями нормативных правовых актов [6, с. 137]. Автор опре-

деляет конкретный круг лиц, имеющих право на ведомственный контроль за ОРД, что выглядит справедливо с учетом установления законом персональной ответственности. Кроме того П. И. Иванов приводит особенность, которая заключается в том, что субъектами в этом случае могут выступать лица, не являющиеся сотрудниками оперативных подразделений, но выполняющие функции контроля. В данном случае для примера следует привести приказ МВД России от 19 июня 2012 г. № 608 «О некоторых вопросах организации оперативно-розыскной деятельности в системе МВД России».

Отметим, что в настоящее время приказом МВД России от 31 марта 2023 г. № 199 «Об утверждении Перечня оперативных подразделений органов внутренних дел Российской Федерации, правомочных осуществлять оперативно-розыскную деятельность»<sup>1</sup> определен перечень лиц, которые могут осуществлять оперативно-розыскную деятельность и обладают полномочиями по организации деятельности оперативных подразделений (в том числе в сфере осуществления за ней ведомственного контроля).

Считаем, что позиция, предложенная П. И. Ивановым, является наиболее приемлемой. Поскольку «иные должностные лица», на которых также указывал Н. С. Железняк, по нашему мнению, относятся к лицам, осуществляющим контроль за ОРД, регламентированный ст. 20 ФЗ об ОРД.

Относительно содержания ведомственного контроля следует отметить, что он проводится преимущественно путем изучения оперативно-служебных документов, образующихся в ходе ОРД, и принятия по ним соответствующих решений. Например, в МВД по Республике Саха (Якутия) с целью повышения эффективности оперативно-служебной деятельности по противодействию организованным группам и преступным сообществам, в том числе сформированным по этническому принципу, в рамках ведомственного контроля проведена проверка дел оперативного учета, находящихся в производстве сотрудников территориальных подразделений уголовного розыска (МУ МВД России «Якутское», ОМВД России по Мирнинскому, Алданскому, Хангаласскому, Сунтарскому и Мегино-Кангаласскому району), по результатам которой подготовлены указания об устранении выявленных недостатков и проведении дальнейших оперативно-розыскных мероприятий. Также были изучены дела оперативного учета, находящиеся в производстве территориальных подразделений уголовного розыска, заведенные в отношении активных участников уголовно-преступной среды (ОМВД России по Алданскому, Анабарскому, Верхне-Колымскому, Мегино-Кангаласскому, Таттинскому и Нюрбинскому району), на основании чего подготовлены и направлены

<sup>1</sup> Приказ МВД России от 31 марта 2023 г. № 199 «Об утверждении Перечня оперативных подразделений органов внутренних дел Российской Федерации, правомочных осуществлять оперативно-розыскную деятельность» // Официальный интернет-портал правовой информации (pravo.gov.ru) 18 августа 2023 г. № 0001202308180005.

на места конкретные указания по документированию преступной деятельности объектов и их связей.

При этом очевидно, что контролю должны подвергаться не только лица, непосредственно осуществляющие ОРД (исполнители), а также их руководители, санкционирующие проведение тех или иных оперативно-розыскных мероприятий и дающие соответствующие распоряжения.

В литературе указывается, что по фактам нарушения норм действующего законодательства, выявленным в ходе ведомственного контроля, назначаются служебные проверки. Следовательно, по их результатам принимаются соответствующие меры воздействия [10, с. 314–315].

С. А. Темненко и Н. В. Дьяков отмечают, что «в ходе проверок розыскных дел по каждому розыскному делу даются указания на проведение целевых мероприятий, устанавливаются контрольные сроки их исполнения» [7, с. 41–42]. Представляется, что в случае невыполнения таковых (также как и в случае их выполнения с нарушением установленных контрольных сроков) при установлении вины ответственных сотрудников имеются основания для привлечения их к дисциплинарной ответственности.

Более того, исследователи отмечают, что «меры дисциплинарного предупреждения в оперативно-розыскной деятельности являются составной частью дисциплинарного принуждения и, на наш взгляд, наиболее востребованы в процессе обеспечения субъектами дисциплинарного контроля и служебной дисциплины. В этой связи грамотное и эффективное использование указанных мер позволит обеспечить желаемую жизнедеятельность оперативных подразделений органов внутренних дел, исходя из поставленных перед ними задач» [11, с. 114].

Следовательно, если в ходе осуществления ведомственного контроля за ОРД будут выявлены факты нарушения положений нормативных правовых актов, то данные обстоятельства могут быть расценены, в том числе, и как нарушение служебной дисциплины (дисциплинарным проступком), что регламентировано ст. 49 Федерального закона от 30 ноября 2011 г. № 342-ФЗ «О службе в органах внутренних дел Российской Федерации и внесении изменений в отдельные законодательные акты Российской Федерации»<sup>1</sup>.

В связи с чем считаем, что предоставление руководителям ОВД, осуществляющим ведомственный контроль за ОРД, права налагать на лиц, допустивших нарушение служебной дисциплины в сфере осуществления ОРД, дисциплинарные взыскания направлено на укрепление служебной дисциплины и законности и преследует цель предупреждения возможных нарушений положений нормативных правовых актов.

<sup>1</sup> Федеральный закон от 30 ноября 2011 г. № 342-ФЗ «О службе в органах внутренних дел Российской Федерации и внесении изменений в отдельные законодательные акты Российской Федерации» // Собрание законодательства Российской Федерации. 2011. № 49 (ч. 1). Ст. 7020.

Следует отметить, что в научной литературе встречаются критические мнения относительно организации ведомственного контроля за ОРД.

Так, Д. В. Зенькин указывает, что в содержании ФЗ об ОРД не определен правовой статус руководителя органа, осуществляющего ОРД. Отсутствует и подзаконный нормативный правовой акт, в содержании которого нашли бы отражение полномочия руководителя органа, осуществляющего ОРД. Также нет единого подхода к кругу лиц, имеющих право на ведомственный контроль за производством по делам оперативного учета. Более того в ведомственных нормативных правовых актах не нашли закрепление нормы, касающиеся осуществления контроля непосредственным руководителем оперативного подразделения. Анализа нормативных правовых актов свидетельствует о том, что ведомственный контроль носит фрагментарный, а иногда и противоречивый характер, и не позволяет сформулировать единую систему. Обозначенные вопросы, касающиеся организации и нормативного правового закрепления ведомственного контроля, требуют дополнительной проработки [13, с. 97–98].

В свою очередь Н. С. Железняк отмечает, что норма, изложенная законодателем в ст. 22 ФЗ об ОРД является «черной дырой». Она некорректна с двух позиций. Во-первых, согласно ей, руководители органов, осуществляющих ОРД, несут персональную ответственность лишь за соблюдение законности при организации и проведении ОРМ. Следуя данному установлению, они не должны нести ответственности, например, за соблюдение конспирации при осуществлении ОРМ. Во-вторых, фраза «при организации и проведении оперативно-розыскных» существенно снижает степень их ответственности. Действительно, ОРМ являются ключевым звеном ОРД, однако суть такой деятельности только подготовкой и проведением мероприятий не исчерпывается. Указанная норма в данном виде существенно ограничивает возможности ведомственного контроля со стороны уполномоченных законом руководителей за такими сферами деятельности, как организационно-штатное построение оперативных подразделений, планирование, работа с конфидентами и т. п. Кроме того, в положении никак не отмечена контрольная функция руководителей оперативных подразделений. Для устранения отмеченного недостатка следует предложить исследуемую формулировку в новой редакции, согласно которой «руководители органов, осуществляющих оперативно-розыскную деятельность, и их оперативных подразделений в пределах своей компетенции осуществляют контроль за организацией и осуществлением оперативно-розыскной деятельности» [10, с. 315].

Подводя итог следует отметить, что в системе МВД России отсутствует единая система осуществления ведомственного контроля за ОРД, не разработан единый нормативный правовой акт, который бы определял круг лиц, имеющих право на осуществле-

ние данного вида контроля, а также их правовой статус (права и обязанности).

Представляется, что норма, изложенная в ст. 22 ФЗ об ОРД, нуждается в совершенствовании. Предлагаем изложить ее в следующей редакции:

**«Статья 22. Ведомственный контроль.»**

Руководители органов, а также их структурных подразделений, осуществляющих оперативно-розыскную деятельность, несут персональную ответственность за соблюдение законности при организации и осуществлении оперативно-розыскной деятельности».

Данное изменение позволит отразить действительную сущность ведомственного контроля, заключающуюся в осуществлении уполномоченными субъектами комплекса мероприятий, направленных на достижение целей ОРД, соблюдение принципа законности в ходе данной деятельности оперативных подразделений.

**Библиографический список**

1. Иванов П. И. О контроле за оперативно-розыскной деятельностью, осуществляемом органами государственной власти (системный анализ) // Вестник Белгородского юридического института МВД России имени И. Д. Путилина. 2022. № 1. С. 47–54.
2. Ховавко С. М. Предмет прокурорского надзора и ведомственного контроля за оперативно-розыскной деятельностью // Вестник Краснодарского университета МВД России. 2016. № 4 (34). С. 67–71.
3. Золотарев Д. А. Основные направления ведомственного контроля за оперативно-розыскной деятельностью, осуществляемого начальником оперативного отдела исправительного учреждения // Вестник Кузбасского института. 2019. № 2 (39). С. 141–149.
4. Теория оперативно-розыскной деятельности: учебник / под ред. К. К. Горяинова, В. С. Овчинского. 5-е изд, испр. и доп. М.: Норма: ИНФРА-М, 2021. 795 с.
5. Вагин О. А., Исиченко А. П., Чечетин А. Е. Комментарий к Федеральному закону от 12 августа 1995 г. № 144-ФЗ «Об оперативно-розыскной деятельности» (постатейный). М.: «Деловой двор», 2008.
6. Иванов П. И. Ведомственный контроль за оперативно-розыскной деятельностью как неотъемлемая часть государственного контроля (система и структура) // Вестник Уральского юридического института МВД России. 2021. № 3 (31). С. 135–141.
7. Темненко С. А., Дьяков Н. В. К вопросу о ведомственном контроле и координации действий в процессе осуществления розыскной работы УМВД России по Белгородской области // Вестник Белгородского юридического института МВД России имени И. Д. Путилина. 2020. № 3. С. 39–43.
8. Научно-практический комментарий к Федеральному закону «Об оперативно-розыскной деятельности»: постатейный (коллектив авторов). М.: «Проспект», 2021. 128 с.

9. Ишмаева Т. П., Шаймарданова С. М. Контроль и надзор за деятельностью полиции России как способ обеспечения законности // Правопорядок: история, теория, практика. 2019. № 1 (20). С. 68–72.

10. Железняк Н. С. Вопросы актуализации Федерального закона «Об оперативно-розыскной деятельности»: монография. Красноярск: СибЮИ МВД России, 2019. 332 с.

11. Новичихин П. Г., Корнаухова Н. Г. Особенности применения мер дисциплинарного предупреждения как разновидности ведомственного контроля за оперативно-розыскной деятельностью в органах внутренних дел Российской Федерации // Алтайский юридический вестник. 2021. № 2 (34). С. 113–117.

12. Зенькин Д. В. Ведомственный контроль за соблюдением законности при производстве по делам оперативного учета // Преемственность и новации в юридической науке: материалы Всерос. науч. конференции адъюнктов, аспирантов и соискателей. Омск: Омская академия МВД России, 2021. Вып. 17. С. 96–98.

**References**

1. Ivanov P.I. On control over operational investigative activities carried out by public authorities (system analysis) // Bulletin of the Belgorod Law Institute of the Ministry of Internal Affairs of Russia named after I. D. Putilin. 2022. No. 1. P. 47–54.
2. Khovavko S. M. Subject of prosecutorial supervision and departmental control over operational investigative activities // Bulletin of the Krasnodar University of the Ministry of Internal Affairs of Russia. 2016. No. 4 (34). pp. 67–71.
3. Zolotarev D. A. Main directions of departmental control over operational investigative activities carried out by the head of the operational department of a correctional institution // Bulletin of the Kuzbass Institute. 2019. No. 2 (39). pp. 141–149.
4. Theory of operational-search activity: textbook / ed. K.K. Goryainov, V.S. Ovchinsky. 5th ed., rev. and additional M.: Norma: INFRA-M, 2021. 795 p.
5. Vagin O. A., Isichenko A. P., Chechetin A. E. Commentary on the Federal Law of August 12, 1995 No. 144-FZ “On operational investigative activities” (article-by-article). M.: “Business Dvor”, 2008.
6. Ivanov P.I. Departmental control over operational investigative activities as an integral part of state control (system and structure) // Bulletin of the Ural Law Institute of the Ministry of Internal Affairs of Russia. 2021. No. 3 (31). pp. 135–141.
7. Temnenko S. A., Dyakov N. V. On the issue of departmental control and coordination of actions in the process of carrying out the investigative work of the Ministry of Internal Affairs of Russia in the Belgorod region // Bulletin of the Belgorod Legal Institute of the Ministry of Internal Affairs of Russia named after I. D. Putilin. 2020. No. 3. pp. 39–43.
8. Scientific and practical commentary on the Federal Law “On Operational-Investigative Activities”: article-by-article (team of authors). M.: “Prospekt”, 2021. 128 p.

9. Ishmaeva T. P., Shaimardanova S. M. Control and supervision of the activities of the Russian police as a way to ensure the rule of law // Law and order: history, theory, practice. 2019. No. 1 (20). pp. 68–72.

10. Zheleznyak N. S. Issues of updating the Federal Law “On Operational Investigation Activities”: monograph. Krasnoyarsk: SibYul Ministry of Internal Affairs of Russia, 2019. 332 p.

11. Novichikhin P. G., Kornaukhova N. G. Features of the application of disciplinary warning measures as a type of departmental control over operational investigative activities in the internal affairs bodies of the Russian Federation // Altai Legal Bulletin. 2021. No. 2 (34). pp. 113–117.

12. Zenkin D.V. Departmental control over compliance with the law in the production of operational accounting matters // Continuity and innovation in legal science: materials of the All-Russian Federation. scientific conferences of adjuncts, graduate students and applicants. Omsk: Omsk Academy of the Ministry of Internal Affairs of Russia, 2021. Vol. 17. pp. 96–98.

#### ***Вклад авторов***

Все авторы сделали эквивалентный вклад в подготовку публикации. Авторы заявляют об отсутствии конфликта интересов.

#### ***Contribution of the authors***

All authors have made an equivalent contribution to the preparation of the publication. The authors declare that there is no conflict of interest.

Статья поступила в редакцию 24.07.2023; одобрена после рецензирования 16.08.2023; принята к публикации 18.12.2023

The article was submitted 24.07.2023; approved after reviewing 16.08.2023; accepted for publication 18.12.2023

# ДИСКУССИОННАЯ ТРИБУНА

Научная статья

УДК 343.85

## Нормативное закрепление оснований, порядка и пределов участия граждан в пресечении преступлений

Пушкарев Артемий Леонидович

Уральский юридический институт МВД России, Екатеринбург, России, fortune79@mail.ru

**Аннотация.** В статье исследуется проблема нормативного регулирования действий граждан по задержанию лица, причастного к совершению деяний, содержащих признаки преступления. Автор обосновывает необходимость прямого нормативного закрепления оснований, порядка и пределов рассматриваемых действий, предлагает возможную структуру данного массива норм и их место в системе законодательства.

**Ключевые слова:** пресечение преступлений, задержание, гражданское задержание, фактическое задержание

**Для цитирования:** Пушкарев А. Л. Нормативное закрепление оснований, порядка и пределов участия граждан в пресечении преступлений // Вестник Уральского юридического института МВД России. 2023. № 4. С. 174–177.

Original article

## Regulative setup of the bases, procedure and limits of citizens' participation in the suppression of crimes

Pushkarev Artemy L.

Ural Law Institute of the Ministry of the Interior of Russia, Yekaterinburg, Russia, fortune79@mail.ru

**Abstract.** The article examines the problem of normative regulation of citizens' actions to detain a person involved in committing acts containing signs of a crime. The author substantiates the need for direct normative consolidation of the grounds, order and limits of the actions under consideration, suggests a possible structure of this array of norms, and their place in the legislative system.

**Keywords:** suppression of crimes, detention, civil detention, actual detention

**For citation:** Pushkarev A. L. Regulative setup of the bases, procedure and limits of citizens' participation in the suppression of crimes // Bulletin of the Ural Law Institute of the Ministry of the Interior of Russia. 2023. № 4. Pp. 174–177.

Ежегодно в нашей стране регистрируется около 2 млн преступлений [1]. Даже без учета латентной преступности такое количество преступлений необходимо считать значительной угрозой безопасности личности, общества и государства. В обозримой пер-

спективе ожидать снижения объемов совершенных преступлений не приходится. В этих условиях важной гарантией эффективной защиты прав и свобод человека и гражданина является возможность для

© Пушкарев А.Л., 2023

лица принимать самостоятельные меры по защите от криминальных посягательств. Одной из форм такой самозащиты является право человека задерживать преступника для передачи его в руки правоохранительных органов. Реализация этого права способна оказывать существенную помощь компетентным органам в борьбе с преступностью, выступать сдерживающим фактором для потенциальных преступников.

Однако действующее нормативно-правовое регулирование в рассматриваемой сфере содержит пробелы и противоречия, затрудняющие единообразное и точное понимание юридического содержания данного правового института. Это, в свою очередь, приводит к неопределенности при квалификации действий граждан при самообороне и задержании преступников, вызывает недоверие к этой форме социально одобряемого поведения, что в итоге не дает полноценно воспользоваться возможностями гражданского общества для борьбы с преступностью [2, с. 324–325].

Для обозначения рассматриваемого поступка, ввиду отсутствия нормативного понятия, нами будет использоваться термин «гражданское задержание», который получил распространение в научной литературе [3, с. 50–56].

Проблема совершенствования правового института гражданского задержания не нова для российской науки. Попытки решить относящиеся к ней вопросы многократно предпринимались целым рядом ученых [4, с. 81–86; 5, с. 68–80]. Затрагивалась она и в ряде диссертационных исследований [6].

Нормативная регламентация гражданского задержания, по сути, исчерпывается общей нормой ст. 45 Конституции РФ о праве каждого «защищать свои права и свободы всеми способами, не запрещенными законом» и декриминализацией в ст. 38 УК РФ действий, причинивших вред задерживаемому лицу при условии, что задержать его другими средствами было невозможно и примененные меры не были избыточными. Недостаточность указанных норм для точного и полного уяснения юридического содержания рассматриваемого института косвенно подтверждается наличием специального разъяснения по этому вопросу, содержащегося в постановлении Пленума Верховного Суда РФ<sup>1</sup>.

Необходимо отметить и то обстоятельство, что нормы права, регулирующие задержание преступника правоохранительными органами, которые должны выступать ориентирами для формирования правил задержания преступников гражданами, сами не лишены недостатков [7, с. 168–180; 8, с. 153–156].

Обосновывая необходимость детальной регламентации института гражданского задержания, можно выдвинуть два основных аргумента. Во-первых, осуществление действий по задержанию преступни-

ка и доставлению его в правоохранительные органы неизбежно связано с ограничением конституционных прав и свобод человека. Во-вторых, необходимо исключить злоупотребление данным правомочием и гарантировать максимальную защиту прав задерживаемого. Все эти обстоятельства учтены при регулировании задержания органами правопорядка в процессуальном и административном законодательстве.

Можно утверждать, что право на задержание преступника может рассматриваться как неотъемлемое (естественное) право личности. Одним из подтверждений данного тезиса является наличие рассматриваемого института уже в самых ранних актах отечественного права. Так, право потерпевшего на задержание преступника мы можем найти в договорах русских князей с греками, в «Русской Правде» Ярослава Мудрого, Псковской Судной грамоте, Воинском Артикуле Петра Великого и более поздних документах [9, с. 32–35].

Анализ указанных актов позволяет сделать вывод о постепенном формировании и развитии рассматриваемого института, поиске наиболее адекватного его содержания. В частности, необходимо признать обоснованными подходы, при которых право на задержание распространяется на неограниченный круг лиц, при этом выступает в форме не обязанности, а права.

Формирование правового института гражданского задержания требует, по нашему мнению, специального урегулирования ряда существенных вопросов.

Первый вопрос касается круга субъектов, наделяемых правом гражданского задержания. Этот вопрос должен быть решен в пользу закрепления максимально широкого, неограниченного круга лиц. Это вытекает из социальной значимости рассматриваемых действий, а также принципа равенства прав граждан.

Кроме того, необходимо решить вопросы об объеме возможных фактических действий в рамках задержания, т. е. применения физической силы, средств ограничения движения и оружия для фактического захвата преступника, лишения его возможности сбегать и оказывать сопротивление, доставления задержанного в правоохранительный орган (по сути конвоирования). Важным остается вопрос и длительности гражданского задержания, который также законодательно не решен. Мы не видим никаких оснований устанавливать срок, отличный от установленного УПК РФ в 48 часов в качестве максимально допустимого. При этом должна быть оговорена обязанность максимально возможного оповещения правоохранительных органов в возможно более короткие сроки. Требуется прямого нормативного закрепления и возможность (право) гражданина доставлять задержанного преступника в органы охраны правопорядка. При этом должна быть установлена обязанность обеспечения безопасности задержанного, а также запрет на его «конвоирование», если такое прямое указание получено от компетентного правоохранительного органа.

<sup>1</sup> Пункт 19 Постановления Пленума Верховного Суда РФ от 27 сентября 2012 г. № 19 «О применении судами законодательства о необходимой обороне и причинении вреда при задержании лица, совершившего преступление».

Еще одним вопросом, требующим уточнения, является распространение на гражданина, осуществляющего гражданское задержание, необходимости соблюдать особый порядок такого задержания в отношении т. н. спецсубъектов (членов Совета Федерации и Государственной Думы, судей, прокуроров и т. д.). Решением этого вопроса может быть ограничение оснований гражданского задержания только теми, при которых допускается задерживать и указанных лиц, т. е. если они застигнуты на месте совершения преступления.

Формулируя нормы, закрепляющие основания для гражданского задержания, законодателю взять в качестве ориентира соответствующие нормы, установленные для правоохранительных органов.

Так, в ст. 91 Уголовно-процессуального кодекса РФ основаниями для задержания названы: обнаружение лица на месте совершения преступления; указание потерпевшим или очевидцами на задерживаемое лицо как на совершившее преступление; наличие на задерживаемом или при нем следов преступления. При этом условиями названы попытка лица скрыться, отсутствие постоянного места жительства, невозможность достоверно установить его личность. Все эти обстоятельства вполне могут быть установлены гражданином и без специальных познаний в области правоохранительной деятельности. Установление единых оснований задержания для компетентных органов и граждан обеспечит единство закона и правоприменительной практики.

Очень важно правильно выбрать место для предлагаемого массива норм в системе действующего права. Несмотря на комплексный отраслевой характер правового регулирования гражданского задержания, местом размещения предлагаемых нами норм должно выступать уголовно-процессуальное законодательство, т. к. именно оно регулирует наиболее близкие и взаимосвязанные общественные отношения, а рассматриваемый вид задержания направлен на обеспечение последующих уголовно-процессуальных действий. Аналогичный подход принят и в ряде зарубежных законодательств, где есть соответствующий институт [10, с. 152].

На основании изложенного необходимо сделать следующие выводы. Общественные отношения, связанные с фактическим задержанием преступника гражданином, не являющимся сотрудником правоохранительного органа, должны получить подробное нормативно-правовое регулирование в действующем уголовно-процессуальном законодательстве. Система норм, регулирующих указанные нами общественные отношения, должна включать следующие элементы: право гражданина на задержание преступника; основания для задержания; порядок применения физической силы, оружия, подручных средств; право ограничивать возможность к сопротивлению и право на доставку в правоохранительный орган. Вместе с тем должны быть закреплены обязанности, гарантирующие соблюдение прав задерживаемого лица, обеспечение его безопасности, максимально

быстрое доставление его в компетентные правоохранительные органы.

Все это позволит дать гражданам четкие правила поведения в ситуациях, связанных с задержанием преступников, что, в свою очередь, должно будет стимулировать к этой форме социально значимого поведения.

#### Библиографический список

1. Состояние преступности // Официальный сайт МВД России. URL: <http://мвд.рф/folder/101762> (дата обращения: 10.11.2023).
2. Зайцева Т. Н. Задержание лица, совершившего преступление, как самостоятельный способ гражданской самозащиты // Трибуна ученого. 2021. № 1. С. 323–329.
3. Шкрумяк В. В. Гражданское задержание в России: проблемы и перспективы развития // Национальные приоритеты России. 2013. № 1. С. 50–56.
4. Петровский В. П. Проблемы правового обеспечения участия граждан в профилактике и пресечении правонарушений // Общество: политика, экономика, право. 2022. № 10. С. 81–86.
5. Россинский С. Б. Размышления о правовой природе фактического задержания и доставления подозреваемого // LexRussia. 2018. № 8. С. 68–80.
6. Меркурьев В. В. Теоретические и методологические проблемы уголовно-правового обеспечения права человека на гражданскую самозащиту: дис. ... д-ра юрид. наук. Рязань, 2006. 458 с.
7. Кротов Д. Н. Правовые аспекты фактического задержания // Вестник Брянского госуниверситета. 2015. № 3. С. 168–170.
8. Попов К. И. Разграничение уголовно-процессуального и уголовно-правового задержания // Юридическая наука. 2017. № 3. С. 153–156.
9. Сторожихин И. С. Этапы становления и развития института причинения вреда при задержании лица, совершившего преступление, в дореволюционной России // Администратор суда. 2023. № 3. С. 32–35.
10. Загорьян С. Г. Некоторые проблемные вопросы уголовно-процессуального задержания // Вестник Восточно-Сибирского института МВД России. 2020. № 3. С. 146–156.

#### References

1. State of crime // Official website of the Ministry of Internal Affairs of Russia. URL: <http://мвд.рф/folder/101762> (access date: 11/10/2023).
2. Zaitseva T. N. Detention of a person who committed a crime as an independent way of civil self-defense // Tribune of the scientist. 2021. No. 1. Pp. 323–329.
3. Shkrumyak V. V. Civil detention in Russia: problems and prospects of development // National priorities of Russia. 2013. No. 1. Pp. 50–56.
4. Petrovsky V. P. Problems of legal support for citizens' participation in the prevention and suppression of offenses // Society: politics, economics, law. 2022. No. 10. Pp. 81–86.

5. Rossinsky S. B. Reflections on the legal nature of the actual detention and delivery of a suspect // LexRussia. 2018. No. 8. Pp. 68–80.

6. Merkur'yev V. V. Theoretical and methodological problems of criminal law provision of the human right to civil self-defense: dis. ... Dr. of Law. Ryazan, 2006. 458 p.

7. Krotov D. N. Legal aspects of actual detention // Bulletin of the Bryansk State University. 2015. No. 3. Pp. 168–170.

8. Popov K. I. Differentiation of criminal procedural and criminal legal detention // Legal science. 2017. No. 3. Pp. 153–156.

9. Storozhikhin I. S. Stages of formation and development of the institute of harm in the detention of a person who committed a crime in pre-revolutionary Russia // The administrator of the court. 2023. No. 3. Pp. 32–35.

10. Zagorian S. G. Some problematic issues of criminal procedural detention // Bulletin of the East Siberian Institute of the Ministry of Internal Affairs of Russia. 2020. No. 3. Pp. 146–156.

Статья поступила в редакцию 24.07.2023; одобрена после рецензирования 13.11.2023; принята к публикации 18.12.2023

The article was submitted 24.07.2023; approved after reviewing 13.11.2023; accepted for publication 18.12.2023