

ФЕДЕРАЛЬНОЕ ГОСУДАРСТВЕННОЕ КАЗЕННОЕ
ОБРАЗОВАТЕЛЬНОЕ УЧРЕЖДЕНИЕ ВЫСШЕГО ОБРАЗОВАНИЯ
«РОСТОВСКИЙ ЮРИДИЧЕСКИЙ ИНСТИТУТ МИНИСТЕРСТВА
ВНУТРЕННИХ ДЕЛ РОССИЙСКОЙ ФЕДЕРАЦИИ»
(ФГКОУ ВО РЮИ МВД России)

АКТУАЛЬНЫЕ ВОПРОСЫ ФИЛОСОФИИ, ПОЛИТИКИ И ПРАВА

Сборник научных трудов
Всероссийской научно-теоретической конференции
(посвящено памяти профессора А.П. Окусова)

(18 июня 2024 г.)

Ростов-на-Дону

2025

УДК (1+340)(08)

ББК 87+67

А 437

Редакционная коллегия:

А. А. Контарев, доктор философских наук, профессор;

О. А. Цымлянская, кандидат экономических наук, доцент;

И. М. Вакула, доктор философских наук, профессор;

Ответственный секретарь – **В. Б. Рожковский**, доктор философских наук,
доцент

А 437

Актуальные вопросы философии, политики и права
[Электронное издание] : сборник научных трудов Всероссийской
научно-теоретической конференции (посвящено памяти
профессора А.П. Окусова) (18 июня 2024 г.) / отв. ред.
А. А. Контарев. Электрон. дан. (691 КБ). Ростов-на-Дону : ФГКОУ
ВО РЮИ МВД России, 2025. – 1 электрон. опт. диск (CD-R). –
Систем. требования: IBM PC, 1 GHz; 512 mb оперативной памяти;
3 mb ОЗУ; CD/ DVD-ROM дисковод; операционная система
Windows XP и выше; Adobe Acrobat Reader 8.0 и выше.
ISBN 978-5-89288-548-5.

В сборнике научных трудов адъюнктов, курсантов, студентов и слушателей образовательных организаций МВД России и Минобрнауки по итогам Всероссийской научно-теоретической конференции нашли отражение актуальные вопросы социально-гуманитарной науки.

Предназначен для научно-педагогических работников, докторантов, адъюнктов образовательных организаций МВД России, представителей образовательных организаций Минобрнауки России.

Выпускается по решению редакционно-издательского совета
ФГКОУ ВО РЮИ МВД России.

ISBN 978-5-89288-548-5

УДК(1+340)(08)
ББК 87+67

© ФГКОУ ВО РЮИ МВД России, 2025

СОДЕРЖАНИЕ

Корниленко А.В. Война и насилие: взаимосвязь двух феноменов	5
Ходос И.А. Перспективы развития современных административно-правовых исследований	10
Зинченко И.Н. Защита традиционных духовно-нравственных ценностей российского общества в системе приоритетов национальной безопасности	15
Дамоцева М.К. Нравственные ценности – основа морального облика сотрудника органов внутренних дел	20
Холина В.П. Феномен русофобии в контексте глобального противостояния России и Запада	26
Любин Е.С. Российское общество Красного Креста как воплощение традиционных ценностей	32
Стрельников Д.С. Понятие религиозного экстремизма как политико-правового феномена	37
Петрищева Ю.В. Трансформация системы общечеловеческих ценностей в современных условиях.....	42
Алиева Э.М. Проблема использования искусственного интеллекта в профессиональной деятельности правоохранительных органов	46
Валехидис Е.И. Дипломатические иммунитеты и привилегии в контексте деятельности органов внутренних дел Российской Федерации.....	51
Петрова М.В. Инкорпорация малороссийского казачества в дворянскую империю Екатерины II	56
Нестеренкова В.Д. Общие основы профилактики виктимного поведения подростков в информационной сети Интернет.....	60
Игнатов Д.С. Экономико-правовое обеспечение налога на профессиональный доход, его преимущества и недостатки	64
Евлоев А.М. Ипотечное кредитование и проблемы его использования молодыми семьями.....	70

Лужецкая В.В. Доказательство в логике и его влияние на деятельность юриста.....	76
Шокуева Л.А. Проблема проявления маргинальности как специфического типа правового поведения.....	81
Шихиев З.Ф. К проблеме выявления призывов к незаконным действиям в социальных сетях и мессенджерах	86
Бекулов Б.А. Риторическая культура юриста	90

ВОЙНА И НАСИЛИЕ: ВЗАИМОСВЯЗЬ ДВУХ ФЕНОМЕНОВ

Корниленко А.В.

Старший преподаватель
кафедры организации оперативно-разыскной деятельности
Академии управления МВД России,
кандидат политических наук,
соискатель ученой степени доктора юридических наук

Научный руководитель:

Парфенов А.В.

Начальник кафедры организации оперативно-разыскной деятельности
Академии управления МВД России,
доктор юридических наук, доцент

На всем протяжении своего существования человечество решало возникающие проблемы при помощи вооруженного насилия. Современный этап общественного развития, к сожалению, не является исключением. Войны не мыслимы без насилия, являются крайней степенью его проявления. Война и насилие, будучи взаимосвязанными понятиями, не являются тождественными. Насилие неотделимо от войны: «...война – это акт насилия, имеющий целью заставить противника выполнить нашу волю» [1, с. 25].

Что же такое насилие, каковы его причины и цель в контексте ведения войны? Д.С. Шагако дает насилию следующее двойственное определение: «во-первых, отрицательно оцениваемое сознанием человека агрессивное действие, протекающее в процессе социального взаимодействия между людьми, а во-вторых, недобровольную по своему характеру любую форму

этого процесса, возникающую в ходе непосредственного либо опосредованного принуждения к определенным действиям одной стороной другую» [2, с. 85].

Наивно полагать, что во время войны насилие существует само по себе, а не является своеобразным инструментом, приводящим к смерти противника, а зачастую и гражданское население. Религиозный запрет «Не убий», не отменяет в современном обществе факта причинения смерти, а лишь делает более обоснованными причины ее осуществления.

Некоторые авторы категорически отрицают биологическое превосходство одного народа над другим как основание для начала ведения войны, а видят причину в неравенстве социальном: «война представляет собой особую форму насильственной вооруженной борьбы социальных субъектов друг с другом, взаимодействующих между собой, признающих себя участниками войны и признаваемых таковыми извне (социальными субъектами вне поля войны) по причине имеющихся социальных противоречий, которые с помощью уничтожения и устрашения, с соблюдением определенных в той или иной культуре моральных правил, стремятся по своей воле подчинить, склонить волю друг друга или ликвидировать физически» [3, с. 57].

При этом война как явление не является чем-то статичным. Еще в 2017 г. видными военными учеными М.А. Гареевым и Н.И. Турко было определено, что «в современных условиях продолжение политики осуществляется насильственным путем не только при помощи военных, но и невоенных средств. Активное применение «жестких» «невоенных» средств в сочетании с «мягкими» нетрадиционными средствами (в первую очередь, информационными) составляет главную особенность протекания первой фазы войны в современных условиях» [4, с. 57].

Очевидно, что глобализационные процессы, истощение природных ресурсов, перенаселенность планеты и ряд других причин объективно привели к изменению характера современных войн. В научном сообществе идет речь о переходном периоде политического противоборства, обусловленного сменой

цивилизаций. Доктор военных наук В.Л. Махнин считает, что «новые» войны приобрели «транзитарный» характер, которым «присущи следующие черты:

- постоянно изменяющиеся формы политического, дипломатического, экономического и военного противоборства систем на геополитическом уровне;

- постоянно изменяющиеся движущие силы войны, численность вооруженных сил, формы применения объединений вооруженных сил, способы выполнения стратегических и оперативных задач, военные доктрины, происходит сближение стратегии и тактики и т. п.;

- процесс политического противоборства происходит в физической и метафизической сферах» [5, с. 44].

А.Д. Симонов справедливо отмечает: «Война нового типа ведется по распределенному принципу в глобальном масштабе: театр военных действий – весь мир. Стали иными и средства ведения войны: мирное население, средства массовой информации, лидерский потенциал государств, организационное оружие, информационно-психологические и коммуникативные технологии, социально-ориентированные формы и методы работы с населением, кибероружие, высокоточное оружие, террор, деньги, подкуп, шантаж, угрозы, санкции, ложь, провокации и др.» [6, с. 33].

Изменения характера вооруженного противоборства нашли отражение как в доктринальных документах государств, так и в самих средствах его применения. Сегодня Соединенными Штатами и Североатлантическим альянсом в целом, с учетом опыта украино-российского вооруженного конфликта, реализуется так называемая Концепция «многосферных (многодоменных) операций» (Multi-Domain Operations) (Концепция США по одновременному ведению боевых действий в различных сферах, направленная в первую очередь для военного сдерживания Китая и России, озвучена в 2011 г. генералом М. Демпси, председателем Объединенного комитета начальников штабов США), предполагающая решение военных задач в четырех операционных сферах: на суше, море, в воздухе и киберпространстве [7, с. 2].

Помимо традиционных средств поражения важнейшая роль отводится информации, которая в качестве оружия может быть использована в ходе акций по дезинформации, в психологических и кибероперациях для разрушения критической инфраструктуры управления противника.

При этом насилие не исчезло, а, как представляется, лишь изменило свою форму и, может быть, степень своего воздействия. Большой объем научных исследований посвящен негативному воздействию на сознание человека, его эмоции, волю в целях принятия нужных противнику решений. Уже можно говорить, что от сугубо «гибридных» войн человечество уверенно перешло к войнам «ментального», «когнитивного», «сетицентрического» характера. Н.Н. Герасимов в своем диссертационном исследовании «Философский анализ образа войны в эпоху глобализации» указывает на то, что современные информационные войны ведутся посредством манипуляции сознанием людей, а не посредством вооруженного насилия [8, с. 11]. Применение вооруженного насилия неразрывно связано с таким понятием, как «угроза». Российское законодательство определяет и само понятие [9], и перечень военных, а также иных угроз [10].

Следует констатировать, что несмотря на то, что человечество отрицает «нужность» войны и официально настроено на мирное сосуществование, способами разрешения межгосударственных противоречий по большей части являются вооруженные конфликты различной степени интенсивности с применением насилия. Современные технологии изменили характер ведения войны, но не отменили традиционных средств поражения, о чем свидетельствует российско-украинский вооруженный конфликт в настоящее время. Неразрешенным остается философский вопрос первичности войны или насилия. Таким образом, идея «вечного мира» остается слабо реализуемой, однако дающей почву для анализа и дальнейшего изучения войны с точки зрения философской и политической науки.

Литература

1. Клаузевиц К. О войне. М., 1941.
2. Шагако Д.С. Война и насилие – социально-философская характеристика взаимодействия // Вестник Костромского государственного университета им. Н.А. Некрасова. 2011. № 3.
3. Гулевский А.Н., Гулевская Н.А., Доронин Ю.П. Анализ концепций войны как социального явления в философии // Философия права. 2019. № 4.
4. Гареев М.А., Турко Н.И. Война: современное толкование теории и реалии практики // Вестник Академии военных наук. 2017. № 1(88).
5. Махнин В.Л. Война как социально-политическое явление: от бинарности до транзитарности // Вестник Академии военных наук. 2019. № 3.
6. Симонов А.Д. Война: сущность и содержание с эволюционной точки зрения // Вестник Академии военных наук. 2017. № 1.
7. Shaping NATO for Multi-Domain Operations of the Future. Joint Air and Space Power Conference 2019 [Электронный ресурс]. URL: <https://www.japcc.org/proceedings/conference-proceedings-2019/> (дата обращения: 07.06.2024).
8. Герасимов Н.Н. Философский анализ образа войны в эпоху глобализации: автореф. дис. ... канд. философ. наук. Волгоград, 2019.
9. О Стратегии национальной безопасности Российской Федерации: Указ Президента Российской Федерации от 02.07.2021 № 400 // СЗ РФ. 2021. № 27 (ч. II). Ст. 5351.
10. Военная доктрина Российской Федерации (утв. Президентом Российской Федерации 29 декабря 2014 г.) [Электронный ресурс]. URL: <http://www.kremlin.ru/supplement/461> (дата обращения: 07.06.2024).

© Корниленко А.В., 2025

ПЕРСПЕКТИВЫ РАЗВИТИЯ СОВРЕМЕННЫХ АДМИНИСТРАТИВНО-ПРАВОВЫХ ИССЛЕДОВАНИЙ

Ходос И.А.

Адъюнкт Уральского юридического института МВД России

Научный руководитель:

Осинцев Д.В.

Профессор кафедры административного права и административной деятельности органов внутренних дел
Уральского юридического института МВД России,
доктор юридических наук, профессор

Актуальная юридическая наука активно вбирает в себя различные новые области знания. При этом значительная часть столь объемного массива информации имеет «касательное» отношение к юриспруденции. Множество современных исследований в области права посвящено искусственному интеллекту, цифровизации, информатизации, интеллектуализации юридического процесса и государственного управления.

В связи с этим научный интерес вызывает изучение актуальных научных трудов в области права, выявление перспектив развития административно-правовых исследований.

По запросу «информатизация» в рубрикаторе «Государство и право. Юридические науки» в научной электронной библиотеке elibrary.ru находится 21 830 научных трудов, касающихся информатизации юридического процесса. При детальном рассмотрении вышеназванных трудов выясняется следующее: изучаемая в них информатизация прямо не касается сущности прав и обязанностей участников административных правоотношений, а носит лишь

технический характер. Коренным образом информатизация охватила сферу государственного управления.

В Стратегии развития информационного общества в Российской Федерации на 2017–2030 гг. перечислены основные задачи применения информационных и коммуникационных технологий для развития социальной сферы, системы государственного управления, взаимодействия граждан и государства. В своей работе «Институты государственной службы» В.И. Кузнецов [1, с. 115], основываясь на выводах Д.В. Осинцева о разделении кадрового состава государственного аппарата на две группы: служащих аппарата государственного управления и государственных служащих исполнительной власти [2, с. 69], дает оценку применения в действующем законодательстве и юридической литературе понятий «цифровизация», «информатизация», «цифровая среда», «информационная среда».

На сегодняшний день отсутствует единый подход к определению и применению данных терминов, т. к. они заимствованы из зарубежной теории и практики, что вызывает затруднения в правоприменительной деятельности. Использование современных технологий лишь изменяет форму существования юридического процесса, который по своей сути остается неизменным. Для существа рассмотрения спора в суде не имеет значения, направлен ли документ в суд на бумажном носителе или подан посредством государственной автоматизированной системы (ГАС) «Правосудие» или сервиса «Мой арбитр». Неизменным остается порядок рассмотрения обращения для участкового уполномоченного полиции в независимости от того, как подано обращение: при личном обращении в дежурную часть отдела полиции или же при помощи официального сайта МВД России. Не влияет на сущностную сторону предварительного расследования, каким образом будет допрошен подозреваемый: лично в кабинете у следователя или дистанционно с применением видео-конференц-связи. В указанных примерах информатизация

не порождает права и обязанности, а лишь упрощает и оптимизирует юридическую практику, видоизменяя ее форму, «переноса в цифру».

Следующая ситуация складывается относительно искусственного интеллекта, активно приникающего во все сферы жизни современного человека. По запросу «искусственный интеллект» в справочной правовой системе «КонсультантПлюс» в разделе «Комментарии законодательства» содержится 1 328 различных научных источников. В основном в указанных работах речь идет о техническом, процедурном аспекте применения искусственного интеллекта в юридической практике. Например, Ю.А. Цветков досконально рассматривает в своей работе техническую сторону применения искусственного интеллекта применительно к распределению дел между российскими судьями, особое внимание уделено ошибкам в работе искусственного интеллекта в США, причины которых кроются в критериях, вложенных в алгоритм людьми – разработчиками системы [3, с. 95].

На примере юридических исследований искусственного интеллекта прослеживается замена юридической стороны вопроса технической. Изменение системы права и повсеместное внедрение технологий по образу информационных системы отмечает В.В. Момотов. Пространство права – это пространство власти как в реальных, т. е. в фиксированных, так и в неустойчивых и подвижных границах, как в случае с информационным пространством. В этом смысле власть права очень похожа на современную социальную сеть. Она лишь фрагментарно локализуется и персонифицируется, она не присваивается подобно вещи или благу. Она, как правило, анонимна. Функционирует в форме сети и переносится индивидами. О сетевой форме власти, исторически и ментально сменяющейся, рассуждал в свое время Мишель Фуко. Новая технологическая революция меняет уже не только окружающую среду, как это было ранее, но и человека, в том числе судейский корпус [4, с. 117].

Угрозы, связанные с развитием информационной сферы, ставят перед юриспруденцией новые вызовы. В условиях информатизации всех сфер жизни общества разрабатывается тема информационной безопасности личности. В своей работе Е.Е. Никитина рассматривает информационную безопасность личности как явление, взаимосвязанное и взаимообусловленное конституционно-правовым статусом личности [5, с. 91]. Вопрос информатизации административно-правовых отношений является принципиально проблемным. Государственное управление – одна из сложнейших сфер человеческой деятельности, и применение в ней информационных технологий является сложной технической задачей.

Информационные технологии в некоторых сферах государственного управления позволили оптимизировать управленческий цикл с целью добиться высокой эффективности, например, в сфере оказания государственных услуг, бюджетной, налоговой сфере и др. Информатизация сопровождается применением массива технического регулирования, который ни в коем случае не должен подменять регулирование правовое. Администратор системы не должен заменить на посту государственного служащего – квалифицированного юриста, т. к. принципы администрирования технических систем значительно отличаются от принципов управления государственного.

Прослеживается тенденция современной юридической науки по переносу успехов других областей знания в юридическую доктрину. Знания, полученные в других науках, переносятся в юриспруденцию, оформляются как юридическое научное исследование и предстают открытием в юриспруденции. Указанная ситуация касается, например, правовых моделей экономического развития, политологии права, социологической юриспруденции, психологии права.

Помимо популярных тем административно-правовых исследований существуют перспективные направления, которым не было уделено должного внимания со стороны исследований. К подобным направлениям относятся

стратегическое планирование, целевое управление, поощрительное производство, проектная деятельность субъектов управления, статус субъектов административного права.

Отдельного внимания заслуживает направление административной дефектологии. Указанная тема на сегодняшний день не была никем рассмотрена. Свое начало административная дефектология берет из направления обеспечение законности в управлении. Указанное направление было раскрыто и нашло свое закономерное развитие в тематике контрольно-надзорной деятельности, которая достаточно глубоко разработана. В современном управлении существуют типовые правовые ситуации, которые создают помехи в деятельности администратора, препятствуют выстраиванию нормальной системы управления. Указанная проблематика еще не была основательно изучена. Таким образом, административная дефектология – направление, изучающее типичные ошибки, препятствующие эффективному управлению и администрированию.

В заключение можно сделать вывод о дисбалансе в сторону некоторых направлений исследований. В то же время на сегодняшний день существуют направления исследований, которые были обделены вниманием со стороны исследователей, при этом данные направления имеют ключевое значение в разрешении принципиальных проблем, стоящих перед административно-правовой доктриной.

Литература

1. Кузнецов В.И. Институты государственной службы в условиях информационной среды // Журнал российского права. 2023. № 12.

2. Осинцев Д.В. Государственная служба в системе государственного управления (проблема правового института) // Российский юридический журнал. 2010. № 5.

3. Цветков Ю.А. Искусственный интеллект в правосудии // Закон. 2021. № 4.

4. Момотов В.В. Пространство права и власть технологий в зеркале судебной практики: современный взгляд // Журнал российского права. 2023. № 2.

5. Никитина Е.Е. Информационная безопасность как элемент конституционного статуса личности // Журнал российского права. 2024. № 1.

6. Осинцев Д.В. О методологии исследования предмета административного права // Административное право и процесс. 2016. № 1.

7. О Стратегии развития информационного общества в Российской Федерации от 09.05.2017 № 203 на 2017–2030 годы: Указ Президента РФ. Доступ из справ. правовой службы «КонсультантПлюс».

© Ходос И.А., 2024

УДК 323(470)

**ЗАЩИТА ТРАДИЦИОННЫХ ДУХОВНО-ПРАВСТВЕННЫХ
ЦЕННОСТЕЙ РОССИЙСКОГО ОБЩЕСТВА В СИСТЕМЕ
ПРИОРИТЕТОВ НАЦИОНАЛЬНОЙ БЕЗОПАСНОСТИ**

Зинченко И.Н.

Курсант Ростовского юридического института МВД России

Научный руководитель:

Контарев А.А.

Заведующий кафедрой гуманитарных и социально-экономических дисциплин

Ростовского юридического института МВД России,

доктор философских наук, профессор

В обеспечении национальной безопасности традиционные российские духовно-нравственные ценности являются базовыми [1]. Традиционные ценности – народные, национально-этнографические, религиозные, бытовые и культурные обычаи и укоренившиеся общественные принципы, передаваемые из поколения в поколение. Их важность заключается в поддержании социальной сплоченности и стабильности, обеспечении чувства преемственности и коллективной идентичности и службе в качестве морального ориентира для отдельных людей. В расширенном толковании традиционные ценности – это социально-историческая форма нормативного («правильного») поведения и взаимодействия, в котором, согласно И. Канту, «нравственный закон определяет волю». В юриспруденции традиция (правовой обычай) является регулятором общественных отношений и формальным или неформальным источником права. В узком толковании это совокупность уникальных для каждой местности принципов и норм, сформированных под влиянием идеологии, культуры, религии, политического режима и т. д. Сегодня под традиционными ценностями принято понимать конструкт, включающий человеческое достоинство, права и свободы, гражданственность, семью, созидательный труд, гуманизм, преемственность поколений, патриотизм и т. д. Именно такое определение зафиксировано в «Основах государственной политики России по сохранению и укреплению традиционных российских духовно-нравственных ценностей» [2]. Они также отражены в нескольких концептуальных документах: Стратегия национальной безопасности РФ (2021), Стратегия развития воспитания в РФ на период до 2025 г. (2015), Стратегия государственной культурной политики на период до 2030 г. (2016) и др. В.Н. Дежнев полагает, что традиционные ценности – приверженность социальным и религиозным доктринам, продвигаемым государством. С.А. Котова определяет традиционные ценности как ориентацию населения на государственную историю, а также менталитет собственного народа [3].

Системный кризис между ценностями традиционными и деструктивными (дисфункциональными) очевиден. Наибольшее влияние на эволюцию и адаптацию традиционных ценностей в настоящее время оказывают:

1. Культурные сдвиги (например, рост индивидуализма и эволюция гендерных ролей). Моральный релятивизм, постулирующий отсутствие фиксированных или абсолютных истин о морали и существование различных точек зрения, сформированных контекстом и личным опытом, находится на подъеме. Темп нашей жизни значительно изменился за последние два десятилетия. Межличностное общение и взаимодействие с членами семьи становятся фрагментарными и ослабленными. Наблюдается искажение и радикализация идей государственности и «третьего сектора» (негосударственные образования, выполняющие государственные функции) таких философов и историков, как Ф. Хайек, Л. Мизес, Р. Корнуэлл и т. д. при растущем интересе к традиционалистской школе (Р. Генон, Т. Буркхардт, Ж. Борелла, Дж. Катсингер, М. Сэдживик и др.).

2. Демографические сдвиги. По самым неблагоприятным прогнозам, к началу 2025 г население будет приблизительно на 16 миллионов меньше, чем на начало 2005 г.

3. Негативные геополитические изменения – действия других стран, направленные на лишение России политического, экономического, культурного и иного суверенитета,

4. Технологический прогресс. Этика технологий (техноэтика) подчеркивает необходимость соблюдения баланса между традиционными знаниями и практиками и инновациями. При этом передовые методы сохранения в цифровом виде, включая социальные сети и VR, защищают исторические архивы. Технологии способствуют и инклюзивному разговору о традициях и позволяют собрать разные точки зрения, чтобы определить, какие ценности стоит сохранить в наше время. Так, многие религиозные учреждения предлагают онлайн-богослужения для

тех, кто не может присутствовать очно из-за расстояния или по состоянию здоровья.

Следовательно, меры государственной политики в области укрепления традиционных ценностей должны быть реализованы в соответствии со следующими векторами:

1. Повышение эффективности социальной и педагогической политики. Необходимо принять дополнительные меры по защите правового статуса беременных женщин и молодых матерей и отцов в Трудовом Кодексе РФ, проводить мероприятия, посвященные семейной этике. Именно семья на микроуровне дает детям чувство безопасности и самоидентификации, на макроуровне – подчеркивает яркое и богатое культурное наследие. Семейные традиции и ценности не только прививают детям чувство самобытности и гордости, но и обеспечивают чувство преемственности, которое связывает поколения.

Кроме того, необходимо подчеркивать, что действия каждого человека имеют «след традиционных ценностей» (влияние, создаваемое ценностями). Учителя формируют увлекательную учебную среду, которая стимулирует любопытство к культурным нормам, поощряет критическое мышление о современных влияниях. Уроки по истории культуры, социальным практикам и этике в рамках учебной программы помогают учащимся понять свои корни и воспитать уважение к различным традициям. Такой подход укрепляет чувство идентичности и способствует сопереживанию к другим культурам.

2. В рамках укрепления просоциальных ценностей на международном уровне представляется полезным проведение различных форумов и конференций, направленных на формирование позитивного имиджа современной России как государства, активно продвигающего и защищающего традиционные духовно-нравственные ценности.

3. Использование стратегий прогрессивной интеграции – постепенного слияния традиционных ценностей с современными идеями и технологиями,

способствующими взаимному уважению и взаимопониманию между разными поколениями и культурами. Такой подход подчеркивает важность сохранения существенных аспектов нашего наследия при их адаптации. Поощряя открытый диалог о том, какие элементы стоит сохранить или изменить, сообщества могут работать вместе, чтобы создать гармоничную среду, в которой могут процветать как старые, так и новые идеологии. Например, русская традиционная семья формировалась исходя из утилитарного назначения, проявляемого в хозяйственных нуждах и обрядовых действиях. Признание важности равенства мужчины и женщины может побудить некоторые общества переосмыслить патриархальные нормы и патронажные отношения и выступить за более эгалитарные семейные структуры.

Таким образом, духовно-нравственные ценности служили фундаментом эволюции государственности на протяжении всей истории России. Чем глубже мы погружаемся в новые сложные социальные нормы и культурные изменения, тем яснее становится, что нахождение баланса между традицией и прогрессом имеет большое значение. Адаптация традиционных ценностей к современному контексту не означает их размывание – это признание их ценности и принятие изменений как неизбежной части общественного роста. Многообразие документов, так или иначе относящихся к категории «традиционные ценности», указывает на необходимость системной работы соответствующих органов власти и институтов гражданского общества, направленной на формирование согласованной образовательной и культурной политики в стране.

Литература

1. Мещеряков Д.А. Укрепление традиционных российских духовно-нравственных ценностей как условие обеспечения национальной безопасности России // Россия: тенденции и перспективы развития. 2023. № 18–1.

2. Об утверждении Основ государственной политики по сохранению и укреплению традиционных российских духовно-нравственных ценностей: Указ Президента РФ от 09.11.2022 № 809. Доступ из справ. правовой службы «КонсультантПлюс».

3. Грядунов Ю.Ю. Понятие и основные направления развития государственной политики по укреплению традиционных идейных ценностей среди населения России // Этносоциум и межнациональная культура. 2023. № 182.

© Зинченко И.Н., 2025

УДК 174:351.74

НРАВСТВЕННЫЕ ЦЕННОСТИ – ОСНОВА МОРАЛЬНОГО ОБЛИКА СОТРУДНИКА ОРГАНОВ ВНУТРЕННИХ ДЕЛ

Дамоцева М.К.

Курсант Ростовского юридического института МВД России

Научный руководитель:

Вакула И.М.

Профессор кафедры гуманитарных и социально-экономических дисциплин
Ростовского юридического института МВД России,
доктор философских наук, профессор

Общество является исторически сложившейся организацией людей, которая под воздействием широкого круга факторов подвержена изменениям внутренней структуры, политико-правовых институтов, системы духовных ценностей. Скорость таких изменений бывает различной, но можно смело утверждать, что практически каждое поколение людей, т. е. каждые 25 лет развития общества, живет в существенным образом обновленном состоянии,

из-за чего в обществе и складывается пресловутая проблема «конфликта поколений». Сотрудник органов внутренних дел (далее – сотрудник ОВД), чье служебное предназначение служить закону, служить народу, оказывается в этом потоке политико-правовых и морально-этических трансформаций. Что должно служить сотруднику органов внутренних дел фундаментальной, не размываемой основой в его профессиональном служении, способствующей эффективному выполнению им своих профессиональных задач, с одной стороны, и предохраняющей его от профессиональной деформации, с другой стороны. Мы считаем это серьезной теоретической и практической проблемой, требующей самостоятельного, специального рассмотрения.

Служба в МВД России является одной из самых тяжелых профессий, т. к. сотрудники полиции часто находятся в стрессовых конфликтных ситуациях, чрезмерно нагружены работой, остаются на ночные дежурства и переработки – все это сказывается на внутреннем психоэмоциональном состоянии, вследствие этого и возникает профессиональная деформация полицейских [5, с. 169].

Однако в какой бы ситуации не оказался сотрудник полиции, он должен придерживаться некоторых правил и норм, которые являются ориентиром и принципами деятельности сотрудников правоохранительных органов. Первоначально необходимо разобраться, что является таковыми ориентирами.

Формирование нравственных ценностей и их воспитание в сотрудниках ОВД – одна из первоначальных задач в системе МВД, т. к. это является основой выполнения их прямых должностных обязанностей. Основой морального облика сотрудника ОВД являются:

1. Гуманизм. В приоритете самая главная ценность – жизнь, здоровье, права, свободы и интересы людей, и их соблюдение является главным ориентиром профессиональной деятельности полицейских.

2. Справедливость. В данном случае речь идет о том, чтобы каждый правонарушитель и (или) преступник понес соответствующее наказание и определенную ответственность за совершенные им деяния.

3. Толерантность. Она предполагает формирование у сотрудников полиции уважительного поведения по отношению ко всем людям, независимо от их национальной, религиозной и этнической принадлежности.

4. Законность. При осуществлении охраны порядка и расследования преступлений сотрудник полиции должен пользоваться и руководствоваться верховенством закона.

Отметим, что такая градация принципов морального облика сотрудника органов внутренних дел не носит произвольный характер, их определенная последовательность указывает на такое обстоятельство, что не всегда закон соответствует действующим общественным нормам, иногда закон оказывается уже устаревшим, поэтому сотрудник должен руководствоваться актуальными общественными нормами [1].

Изучение нормативных документов, касающихся профессионально-этических стандартов для сотрудников правоохранительных органов, показывает, что они тщательно разработаны и точно формулируют основные этические принципы и нормы служебного поведения. В соответствии с этими правилами от сотрудников органов внутренних дел, обладающих чувством профессиональной ответственности, ожидается проявление вежливости и доступности, внимания к потребностям общественности и уважения к власти. От них требуется проявлять самоконтроль над своим поведением, сохранять самообладание, эмоциональную сдержанность и воздерживаться от того, чтобы личные предпочтения, антипатии, разочарования или настроения влияли на их официальные решения. Они должны осознавать последствия своих действий и придерживаться норм профессиональной этики, основанной на самоконтроле, опыте, самоотверженности, точности, внимании к мелочам, внимании ко времени других и справедливом отношении к гражданам, независимо от их социального положения и статуса. Во взаимодействии с коллегами сотрудник должен проявлять скромность, обладать способностью искренне отмечать

достижения других и способствовать успешному выполнению поставленных задач, не должен мириться с хвастовством, завистью или злобой [6, с. 49].

Кроме того, сотрудник обязан служить образцом для подражания для членов своей семьи, должен способствовать созданию в семье атмосферы дружбы, доброжелательности, правдивости и доверия. «Ему следовало бы взять на себя ответственность за воспитание детей и привить им сильные моральные ценности» [4, с. 203].

Известный исследователь в области педагогики Т.Г. Мухина утверждает, что профессиональная этика представляет собой целостную основу моральных принципов, которые определяют поведение человека в его профессиональном качестве. Она отмечает, что сфера профессиональной этики в контексте правового применения охватывает: динамику человеческих взаимодействий, возникающих в ходе деятельности, связанной с работой; этические нормы каждого отдельного должностного лица; атрибуты профессионального образования; конкретные этические нормы, относящиеся к каждой отдельной области практики.

Стоит отметить, что люди, обладающие сильным чувством социальной ответственности, четким и точным пониманием добра и зла, а также высоким осознанием своей роли в отстаивании благородной миссии поддержания правопорядка, идеально подходят для трудоустройства в органы внутренних дел. Повседневные обязанности сотрудника органов внутренних дел сопряжены с многочисленными моральными дилеммами из-за уникального характера его целей, формата и содержания его службы. Это требует формулирования четких целей, определения точных обязанностей и полномочий, а также использования соответствующих методов в борьбе с преступностью [2]. Полномочия, предоставляемые отдельному лицу в сфере правового применения, также подразумевают определенную степень ответственности за защиту верховенства закона, которая включает обязательство поддерживать границы надлежащего поведения при исполнении служебных обязанностей. Это, конечно, требует

прочной моральной основы, характеризующейся такими качествами, как честь, порядочность и этическое воспитание со стороны человека.

Общественное восприятие граждан служит важнейшим и незаменимым механизмом обратной связи для правоохранительных органов как с точки зрения административного управления, так и с точки зрения социального надзора. Однако в последнее время наблюдается заметное снижение общественного доверия к правоохранительным органам. Это можно наблюдать по снижению положительных сторон общественной критики, снижению воспринимаемого авторитета и авторитета правоохранительных органов и соответствующему снижению общественной поддержки.

Отношение граждан к правоохранительным органам – это не просто форма обратной связи, но и проявление поддержки, сотрудничества и активного участия в поддержании общественной безопасности и порядка. Граждане могут служить ценным ресурсом для набора сотрудников полиции, способствуя профессиональному росту правоохранительных органов. С точки зрения сотрудников органов внутренних дел, отношения между правоохранительными органами и гражданами можно рассматривать через призму нескольких ключевых аспектов.

В переходный период как на национальном, так и на международном уровнях, часто происходит нарушение традиционной динамики между правительственными учреждениями, организациями гражданского общества и широкой общественностью. Это нарушение часто совпадает со снижением общественного правового сознания и эскалацией правового нигилизма [3]. В течение этого периода надзор со стороны руководящих органов самого высокого уровня может быть поставлен под угрозу, что приведет к отсутствию синергии между правоохранительными органами и общественностью. В результате полицейские силы, наделенные определенной степенью автономии и инициативы, вынуждены устанавливать новые отношения с населением в целом.

Многогранный характер взаимодействия органов внутренних дел и гражданского общества требует правового регулирования. Министерство внутренних дел Российской Федерации совместно со своими различными подразделениями, научными и образовательными учреждениями активно участвует в инициативах, направленных на улучшение взаимодействия правоохранительных органов с различными институтами гражданского общества и широкой общественностью. Однако считаем, что эти усилия еще не были реализованы на систематической основе [7, с. 108]. В этом контексте новые подходы к такому взаимодействию органов внутренних дел и гражданского общества, часто характеризующиеся значительным разнообразием, требуют еще дополнительного теоретического анализа и критического понимания.

Литература

1. Боева О.М. К вопросу о духовно-нравственных истоках службы в органах внутренних дел // Труды Академии управления МВД России. 2012. № 3.
2. Мухина Т.Г., Сутугин А.Ю. Психодидактические условия формирования коммуникативной культуры будущего педагога в процессе вузовского образования // Мир науки, культуры и образования. 2015. № 2(51).
3. Никоноров Е.А., Вохонцева Н.С. Профессионально-нравственное воспитание сотрудников органов внутренних дел МВД России // Вестник Московского университета МВД России. 2014. № 6.
4. Прокурова С.В. Нравственные ценности – основа морального облика сотрудника ОВД // Психология и педагогика служебной деятельности. 2020. № 4.
5. Репин М.Е. Нравственные основы и профессиональная этика современного сотрудника органов внутренних дел Российской Федерации: куда мы движемся? // Судебная власть и уголовный процесс. 2017. № 4.
6. Сокова З.К. Профессиональная этика. М., 2000.

7. Сошникова И.А. Профессиональная этика и служебный этикет: рабочая лекция СПб., 2018.

8. Рожковский В.Б., Вакула И.М. Образ современного полицейского в общественном сознании граждан Российской Федерации / Образ современного полицейского в общественном сознании: сб. материалов Междунар. научно-теорет. конф. Ростов н/Д, 2022.

9. Вакула И.М., Зубарева А.В. Гуманитарная составляющая в профессиональном образовании сотрудников органов внутренних дел как способ борьбы с профессиональной деформацией // Философия права. 2014. № 4.

© Дамоцева М.К., 2025

УДК 327:323(470)

ФЕНОМЕН РУСОФОБИИ В КОНТЕКСТЕ ГЛОБАЛЬНОГО ПРОТИВОСТОЯНИЯ РОССИИ И ЗАПАДА

Холина В.П.

Курсант Ростовского юридического института МВД России

Научный руководитель:

Рожковский В.Б.

Профессор кафедры гуманитарных и социально-экономических дисциплин

Ростовского юридического института МВД России,

доктор философских наук, доцент

В последние годы мы все чаще слышим о том, как Россия и Запад находятся в состоянии глобального противостояния. Одним из явлений, сопровождающих этот конфликт, является русофобия. И именно данный феномен в контексте глобального противостояния России и Запада является

сложным явлением, имеющим довольно глубокие истоки и продолжающим оказывать негативное влияние на международные отношения.

Русофобия – это форма предвзятого и негативного отношения к России, ее народу и традициям. Она укрепилась в сознании жителей западных стран еще со времен Холодной войны, приняв форму социально-политической патологии.

В современном мире русофобия проявляется через критику российского правительства, его внешнюю политику, для того чтобы не только доказать всем странам несостоятельность русской цивилизации, но и не допустить возрождения прежней России, которую боялись из-за силы и непобедимого духа. Страх перед русским народом и невозможность победить его военным путем довели Запад до русофобии, которая стала одним из основных механизмов политического давления на Россию.

Если углубляться в историю, то эту тревогу, этот страх Запад начал ощущать в XVIII–XIX вв., когда настал пик силы России как мощной державы [1]. И с того момента нашу страну стали считать «варварской» державой, угрожающей всему западному миру. Отношения между двумя сторонами стали еще хуже после создания Советского Союза, который стал расцениваться как символ коммунизма с репрессивной идеологией.

Следующим фактором, повлиявшим на отношения, стал период холодной войны, когда СССР и Запад были втянуты не только в военный, но и идеологический конфликт [2]. Обе стороны смотрели друг на друга как на угрозу для своих ценностей. Советский Союз для Запада был монолитом с коммунистическими чертами, который стремился «заразить» всех своей идеологией. В свою очередь Запад рассматривался как символ капитализма и империализма, стремящийся заполучить и присвоить все ресурсы планеты. Дало о себе знать и вмешательство русских в Афганистан в 1980-х гг., после чего наши действия стали расцениваться как нарушение международного права [3]. После 1990-х и 2000-х гг. отношения стали несколько лучше, но стереотипы

и исторический опыт противостояния все же давали о себе знать. Последней каплей терпения двух сторон стало присоединение Крыма к России в 2014 г. и конфликт с Украиной, когда вновь Россию обвинили в нарушении международного права и разрушении международного порядка. Хотя Россия выступила за социальную справедливость, за прекращение угнетения русскоязычного населения.

Сегодня западные страны, преимущественно США и их союзники, активно поддерживают антироссийскую риторику и проводят антироссийскую пропаганду как внутри своих стран, так и на международном уровне [4]. Это создает негативное представление о России и способствует формированию стереотипов и предвзятости о русских как агрессивных, недоброжелательных и негостеприимных. Хотя многие жители других стран, посетившие Россию и воочию столкнувшиеся с нашим народом, всеми силами опровергают навязанные им отношения к государству, все же массированная русофобская пропаганда дает свои результаты. Вся западная элита совместно с США достигла антироссийского консенсуса, выступив единым фронтом против одной страны, одного народа. И для осуществления своей цели используются любые средства по внедрению в сознание людей образа России, как «всемирного злодея», которого необходимо не просто изолировать, а уничтожить. При этом создается лишь видимость того, что «весь мир» восстал против России и борется с нею. Хотя на самом деле это совершенно не так. Многие страны видят сложившуюся ситуацию и понимают, к чему она может привести, одни становятся на одну сторону с Россией, другие же придерживаются нейтралитета.

Необходимо помнить, что русофобия не имеет никакого отношения к реальной ситуации [5]. Политики западных стран, искажая настоящие факты и исторические события, манипулируют сознанием своих граждан для оправдания своей же политики и отвлечения внимания от реальных проблем. Это видно на примере того, как США уже на протяжении нескольких лет

обвиняют Россию не только в вмешательстве в американские выборы, в угрозе применения ядерного оружия по стране, но и в финансировании терроризма, вследствие которого в Афганистане погибло множество людей, и в попытке расколоть НАТО и т. д. [6].

Несмотря на все попытки Запада поработить и навсегда избавиться от России, она каждый раз доказывает свою стойкость, силу и сплоченность народа. Наглядным примером служит период после 90-х, когда, потерпев колоссальный кризис, упадок и волнения, Россия не просто смогла восстановить практически все достижения былых времен, но и демонстративно «показала зубы» на международном геополитическом поле. Российская Федерация несмотря на все трудности не стала принимать те западные ценности, которые наперекор шли культуре и традициям нашей страны. Она не стала принимать либерализм, направления ЛГБТ и остальные проявления сексуальной аномальности [7]. Россия не поддавалась давлению всех стран, которые променяли свои корни, свою вековую историю и культуру на признание нескольких стран. И ища «тепленькое местечко под крылом», восточноевропейские и постсоветские элиты направляют все свои силы на Российскую Федерацию.

Похожая история складывается и с некогда родными для нас странами. После распада Советского Союза многие государства попали под влияние Запада и протяжении многих лет пропитывались русофобией. Хотя им и гарантировали независимость, которую они так хотели, но наяву этого так и не случилось. Так и не получив силу в политике, экономике, в военном отношении, они стали испытывать в отношении России еще больше ненависти, ведь в отличие от них она повысила и утвердила свой авторитет в мире. И единственным выходом для таких «неполноценных» стран остается лишь обвинять нашу страну во всех «смертных грехах» и раздувать антироссийскую истерию, ведь они никак не могут смириться со своим жалким положением

третьесортных государств, и их зависть вместе с комплексом неполноценности побуждает испытывать любые формы русофобии.

Не стоит также забывать и про систематическую пропаганду русофобии в СМИ и социальных сетях, которая нацелена на стимулирование злобы ко всему русскому [8]. И большому воздействию подвергаются именно лимитрофные общества, опускающиеся до стадного состояния своей ненавистью к нашему государству. И такое состояние не обошло стороной ни одно из постсоветских государств. В большей или меньшей степени, но данное свойство наблюдается у всех лимитрофов. Наглядным примером является Украина, элита которой воспользовалась историческими особенностями и менталитетом части своего населения. Среди всех постсоветских государств она имеет самые глубокие корни русского народа, но ради собственного благополучия ее элита решила предать и скрыть свои истоки, взяв в основу коллаборантскую Галицию, которая имела холопское мышление и мировосприятие. Чтобы оправдать свое предательство, украинская элита решила привязать своему народу именно тот менталитет, который был сформирован на основе патологической русофобии. При этом для сокрытия своего комплекса неполноценности в ход идут все методы: от искажения всей истории (ликвидация гетманщины, подавление коллаборационистов, поддержка выбора народа Крыма и Донбасса за отделение от Украины) до искажения достижений России.

Таким образом, сегодня Россия в глазах Запада расценивается как антидемократическое и авторитарное государство, которое нацелено на подрывание западных ценностей (демократия, свобода, равенство, право человека, капитализм, толерантность). Хотя на практике прекрасно видно, что их ценности и идеи, за которые они так яростно борются, полностью уходят на второй план, если они противоречат интересам элиты. Примером служит их толерантность, не принимающая русских и все, что с ними хоть как-то связано. Их уважение и принятие иных культур, религий, убеждений и образов жизни не работает с Россией. Правда, их ненависть и неприязнь к нам можно понять,

ведь когда мы были империей, наши амбиции сталкивались с интересами западных стран, например, Крымская война 1853–1856 гг. Кроме имперских конфликтов к причинам относятся и геополитические интересы: Российская Федерация имеет наилучшее стратегическое положение, обширные территории с природными ресурсами и большим запасом воды, а также ядерное оружие. И этот факт очень неприятен Западу, у которого практически ничего нет. Поэтому все эти факторы вместе со сложившимися в мире событиями, формируют достаточно сложные отношения.

Литература

1. Филатов С.Б. Русофобия: корни и крона // Международная жизнь. 2023. Т. 4.
2. Коростиков М. Россию заклеили обзором [Электронный ресурс]. URL: <https://www.kommersant.ru/doc/3586195> (дата обращения: 03.06.2024).
3. Ильин А.Н. Русофобия Запада: сущность и причины [Электронный ресурс]. URL: <https://cyberleninka.ru/article/n/rusofobiya-zapada-suschnost-i-prichiny?ysclid=m4gnmumg1y416343716> (дата обращения: 03.06.2024).
4. Ильин А.Н. Русофобия Запада, построенная на современных событиях: когда идеологемы противостоят реальности // Горизонты гуманитарного знания. 2019. № 1.
5. Ильин А.Н. Русофобия как содержательно пустая идеологическая позиция Запада. [Электронный ресурс] URL: <http://ilinalexey.ru/2018/12/20/rusofobija-kak-soderzhatelno-pustaja-ideologicheskaja-pozicija-zapada/?ysclid=m4gnpe1vih655775952> (дата обращения: 03.06.2024 г.).
6. Carpentier de Gourdon C. Post-Democracy and Juristocracy in the Age of Confusion [Электронный ресурс]. URL: [sundayguardianlive.com/news/post-democracy-juristocracy-age-confusion](https://www.sundayguardianlive.com/news/post-democracy-juristocracy-age-confusion) (дата обращения: 08.06.2024).

7. Кунакбаев Р.А. Противостояние между Западной цивилизацией и русским миром [Электронный ресурс]. URL: <https://infourok.ru/nauchnaya-rabota-protivostoyanie-mezhdu-zapadnoj-civilizaciej-i-russkim-mirom-6842579.html?ysclid=m4gnsf8xqe272878036> (дата обращения: 08.06.2024).

8. Ильин А.Н. Русофобия как идеологический тренд в информационном пространстве Запада [Электронный ресурс]. URL: <https://cyberleninka.ru/article/n/rusofobiya-kak-ideologicheskij-trend-v-informat-sionnom-prostranstve-zapada?ysclid=m4go0e3xuz38134023> (дата обращения: 08.06.2024).

© Холина В.П., 2025

УДК 341.332

РОССИЙСКОЕ ОБЩЕСТВО КРАСНОГО КРЕСТА КАК ВОПЛОЩЕНИЕ ТРАДИЦИОННЫХ ЦЕННОСТЕЙ

Любин Е.С.

Курсант Ростовского юридического института МВД России

Научный руководитель:

Волков Г.Ю.

Доцент кафедры гуманитарных и социально-экономических дисциплин

Ростовского юридического института МВД России,

кандидат экономических наук, доцент

В современном мире, несмотря на позитивную динамику развития процессов глобального социума и организации попыток совместного решения глобальных проблем, вопреки декларированному доминированию принципов гуманизма преодолеть возможность силового решения конфликтов человечество так и не смогло. Более того, реалии современного

постиндустриального этапа развития общечеловеческой цивилизации благодаря постоянному росту роли субъективного фактора объективно провоцируют постоянное увеличение числа военных конфликтов. Процесс достижения поставленных крупным капиталом целей практически игнорирует фатальные последствия военных конфликтов, ставя меркантильные интересы государства выше человеческой жизни. В итоге число безвозвратных потерь и серьезных ранений, полученных в ходе военного конфликта, стремительно растет. В данной ситуации практически единственной организацией, ставящей ценность человеческой жизни превыше всего, выступает Комитет Красного Креста. В связи с этим представляется необходимым проследить процесс зарождения и развития данной организации на территории российского государства.

Начнем с процесса зарождения организации Красного Креста в России. В эпоху правления Александра II было проведено много реформ, прямо или косвенно затрагивающих армию. В числе приоритетных было решение о создании «Общества попечения о раненых и больных воинах», впоследствии переименованном в Российское общество Красного Креста (далее – РОКК).

Идея о создании общества Красного Креста зародилась в период Крымской войны (1853–1856), завершившейся поражением Российской империи от коалиции стран, в которую входили Великобритания, Франция и Османская империя. Прообразом идеи о создании российского Красного Креста является Крестовоздвиженская община сестер попечения о раненых и больных воинах, которая была основана 5 ноября 1854 г., по предложению великой княгини Елены Павловны (Елена Павловна – жена младшего брата Николая I Михаила Павловича).

Николай I рассматривал создание данного общества в качестве дополнительной временной меры на период ведения активных боевых действий в Крыму с целью помощи уже находившемуся там медперсоналу по уходу за ранеными солдатами. За период войны в Крым было отправлено около

200 женщин, которые проходили в ускоренном порядке краткий курс обучения, давали присягу и отправлялись в города, в которых находились военные госпитали. Свою деятельность они осуществляли под непосредственным руководством главного врача – всемирно известного хирурга Н.И. Пирогова в таких городах, как Севастополь, Бахчисарай, Симферополь, Перекоп, Бельбек, где проходили самые тяжелые бои. По окончании Крымской войны Елене Павловне удалось убедить императора Александра II в необходимости перевести Крестовоздвиженскую общину из временной в постоянно функционирующую организацию, непосредственно под ее руководством. В мае 1870 г., был издан указ, в котором расширялся функционал организации. Стали выполняться такие цели, как уход за больными в лечебных заведениях, лечение бедных, помощь гражданскому населению, пострадавшему от стихийных бедствий, голода и эпидемий, осуществлялось попечение о военных инвалидах. Необходимо особо подчеркнуть, что практика привлечения сестер милосердия к работе на поле боя была первым в мире экспериментом в данном направлении. Организация работы «сестер Креста» в период Крымской войны имела крайне важное историческое значение, поскольку их деятельность демонстрировала возможность использования женского труда на период ведения военных действий. Таким образом, можно говорить о том, что именно Красновоздвиженская община предложила и реализовала основную идею гуманистического международного движения Красного Креста, которая появилась в 1860-е гг.

В момент создания Российского общества Красного Креста, никто не думал, что в дальнейшем ее утвердят, как постоянно функционирующую организацию, поэтому количество задач ограничивалось помощью больным. Позже, когда Александр II издал указ в 1870 г., количество целей и задач перед РОКК значительно увеличилось:

- 1) в мирное время увеличение денежных средств на случай войны;

- 2) оказание помощи пострадавшим в случае антропогенных факторов (наводнения, землетрясения, пожары и т. д.);
- 3) решение проблем с эпидемиями и голодом, а также профилактические мероприятия по их предотвращению;
- 4) подготовка медицинского персонала, сестер и братьев милосердия;
- 5) процесс заготовки медикаментов и перевязочных материалов;
- 6) оказание ухода за больными и ранеными солдатами;
- 7) оказание медицинской помощи незащищенным слоям населения;
- 8) приглашение в военное время духовных представителей разных религий для утешения страждущих.

Таким образом, РОКК стало выполнять поставленные задачи не только в военное время, но и заниматься помощью гражданскому населению и благотворительностью.

У каждой действующей организации имеется определенная структура, с помощью которой она может полноценно функционировать и выполнять поставленные перед ней задачи. В 1867 г. Александр II создал все необходимые условия для того, чтобы РОКК могла полноценно функционировать. С этой целью был организован сбор денежных средств и организована Администрация общества с Главным управлением, расположенным в Санкт-Петербурге. В подчинении организации находились местные управления, располагавшиеся в столичных и губернских городах. Все вопросы, связанные с организацией максимального уровня дееспособности данных учреждений, решались в пределах их территориальной принадлежности, что значительно повысило уровень конечной результативности. В качестве дополнительной меры содействия было предусмотрено создание Дамских комитетов.

Членство в обществе предполагало внесение определенного объема денежных средств или вклада в развитие общества:

- учредители (вносили около 10 рублей ежегодно или единовременно в размере 200 рублей);

- почетные члены (представители семьи императора, ближайшие лица и представители духовенства, способствовавшие развитию общества);
- члены-благотворители (неустановленный значительный денежный вклад);
- действительные члены (ежегодно вносили около 3 рублей или одновременно 50 рублей в год);
- соревнователи (жертвовали сумму наименьшего размера из вышеперечисленных).

Особое положение в обществе занимала православная церковь. В 1867 г. митрополит Московский Филарет обратился к жителям с призывом вступать в РОКК. Почетными членами общества стали несколько иерархов, в том числе митрополит Московский Филарет, Новгородский и Санкт-Петербургский Исидор, Киевский и Галицкий Арсений, Литовский и Виленский Иосиф.

Таким образом, можно сделать вывод о том, что:

- создание Российского общества Красного Креста имело крайне важное историческое и морально-нравственное значение для российского государства;
- была создана неправительственная организация, целью существования которой явился не только целевой сбор денежных средств, но и организация психологическо-моральной поддержки пострадавшим, что особо важно в период реабилитации;
- по мере развития функции общества постоянно расширялись, предполагая в качестве основных спасение человеческой жизни не только в военном конфликте, но во время голода, недугов, природных катаклизмов и т. д.

Несмотря на значительное число трансформационных изменений современное общество Красного Креста продолжает выполнять свои функции, основанные на вечных традиционных человеческих ценностях – принципах гуманизма, сострадания и любви к ближнему.

Литература

1. Люткине Г.В. Деятельность окружных и местных управлений общества попечения о раненых и больных воинах во время русско-турецкой войны (1877–1878) // Общество и наука: векторы развития: материалы Всерос. научно-практ. конф. Чебоксары, 2024.

2. Щебетовская Д.А. Деятельность Уфимского местного управления Российского общества Красного Креста по оказанию помощи пострадавшим в период голода 1891–1892 гг. // Журнал монетарной экономики и менеджмента. 2024. № 1.

© Любин Е.С., 2025

УДК 343.326:2

ПОНЯТИЕ РЕЛИГИОЗНОГО ЭКСТРЕМИЗМА КАК ПОЛИТИКО-ПРАВОВОГО ФЕНОМЕНА

Стрельников Д.С.

Курсант Ростовского юридического института МВД России

Научный руководитель:

Малявина А.Б.

Научный сотрудник научно-исследовательского и редакционно-издательского отдела Ростовского юридического института МВД России,
кандидат политических наук

В целях познания проблемы религиозного экстремизма необходимо определить ряд взаимосвязанных исследовательских аспектов. Изучение религиозного экстремизма представляется опасным социальным явлением, поэтому его исследование должно распространяться и на его политическую

сущность. Рассматривая данный аспект, необходимо учитывать, что при подобной специфической форме социального управления государство вне зависимости от форм правления, политического режима осуществляет формирование и разработку мероприятий для противодействия экстремизму, составляющие часть его внутренней и внешней политики вместе с иными взглядами, идеями и концепциями, которые реализуются соответствующими государственными органами и общественными институтами в зависимости от целей их деятельности и компетенции. В связи с этим ведется специальная разработка приоритетных направлений в области противодействия экстремизму при помощи специальных средств реализации. Так, при использовании продуманных методологических подходов описанная схема будет действовать организационно в рамках планомерной управленческой деятельности [1, с. 31– 32].

Политический аспект проблемы религиозного экстремизма характеризуется процессами целеполагания. В этом свете с проблемой религиозного экстремизма связывают неверные политические решения высших органов власти Российской Федерации в период переходных 90-х гг. XX в., когда долго удерживаемый религиозный вакуум оказался прорванным и в Россию хлынули большие потоки нетрадиционных религий и течений, содержащих западную религиозную традицию. И эти процессы стали сопровождаться осложнением ситуации и появлением конкуренции среди существующих религиозных организаций, а также появлением радикальных течений в традиционных конфессиях, в особенности исламского толка. Чтобы регулировать данные процессы, необходимо сформировать нормативно-правовую базу для борьбы с религиозным экстремизмом и выработать управленческие решения, направленные на создание эффективной системы противодействия этому явлению. Реализация такой нацеленности требует терминологическую идентификацию религиозного экстремизма. Поэтому при учете факторного подхода не игнорируется проблема устранимости причин и

условий криминального поведения, которое относимо к экстремистской деятельности. Но полное устранение негативных факторов не представляется возможным, т. к. здесь идет сопряжение с фундаментальными основами государственного и общественного строя с одновременным ограничением базовых социальных ценностей, что могло бы создать угрозу появления других более опасных явлений.

Если еще раз затронуть политический аспект данного явления, то можно присоединиться к мнению отдельных исследователей, считающих, что явление экстремизма является оборотной стороной демократии. Это мнение увязывается с позицией Д.М. Фельдмана, аргументирующего тем, что лишь тоталитарное государство способно противостоять террору. Это обстоятельство объясняется тем, что диктаторский режим порождает главного «террориста», в чьих руках сосредоточена вся власть и которому подконтрольны все рычаги воздействия, в частности, средства массовой информации. В демократическом государстве гражданское общество имеет возможность оказывать влияние на власть, чем пользуются экстремисты, пропагандирующие виновность власти, избравшей неверный политический курс [2, с. 293].

Проблему религиозного экстремизма невозможно устранить в полной мере также по причине того, что он берет свое начало с древнейших времен при формировании первичных моделей государственности, сохранив свою социальную опасность. Вместе с тем возникает вопрос: всегда ли экстремизм был негативным явлением или же это способ настойчивого отстаивания собственных мировоззренческих взглядов элементов общества? Уроки истории в данном случае служат прекрасным практическим опытом, позволяющим учесть ошибки прошлого при конструировании взаимоотношений в современных условиях [3, с. 29–30].

Термин «религиозная политика» нередко используется представителями государственной власти, использующими религию в политических целях, притом что религиозные организации отделены от политических институтов.

Достижение этих целей, как правило, не сопряжено с интересами национальной безопасности страны, а направлено на реализацию интересов противоборствующих сторон в политике. Важным условием сохранения стабильности и национальной безопасности является межрелигиозный и межнациональный мир, который базируется на демократии. Во многом это зависит от обдуманных шагов руководства страны, которое могло бы урегулировать ситуацию, связанную с распространением религиозного экстремизма посредством разработки концепции государственно-конфессиональных отношений в Российской Федерации с позиции светского правового государства.

Таким образом, исследовав сущность религиозного экстремизма, можно определить его лексическое значение. Определяя религиозный экстремизм, необходимо одновременно придерживаться связи идеологического и правового аспектов. Следует отметить, что употребление понятия «религиозный экстремизм» ставится под сомнение, поскольку некоторые ученые считают его неправомерным и некорректным, объясняя это тем, что мировые религии в своей основе не содержат призывов к насилию, в них отсутствуют признаки агрессии. Ведь, действительно, большинство мировых религий являются эффективным и универсальным средством обеспечения должного поведения людей. Для них в целом нехарактерно понятие «зло», которое подразумевает грех, нарушение божьей воли и несоблюдение религиозных правил. Здесь представляется, что сами вероучения не могут быть порождением противоправного поведения, а, наоборот, противостоят ему. Но несмотря на это некоторые положения традиционных вероучений преобразуются, абсолютизируются и преподносятся верующим в искаженном виде.

Статья 13 Конституции Российской Федерации закрепляет нормы, регламентирующие запрет на разжигание вражды по социальному, расовому и религиозному признаку. В современном мире наибольшую угрозу представляет такое религиозное течение, как «ваххабизм». Сущность деятельности данного

исламского течения заключается в пропаганде деструктивных идей с целью ведения диверсионной деятельности. Следует отметить, что в некоторых субъектах Российской Федерации существуют так называемые «исламские центры», в которых организаторы экстремистской деятельности внедряют в умы молодого поколения радикальные методы в рамках исповедуемой идеологии, а также проводят вербовку и вовлечение в экстремистские движения. Процесс вербовки в большинстве случаев основывается на беспрекословном подчинении устоям шариата, а также имеет место пропаганда господства исламской идеологии над остальными религиозными течениями. Среди религиозных течений экстремистской направленности популяризировано направление «сатанизм», которое характеризуется тягой к насилию, зоофилии, садизму, мазохизму и т. д. Проявление перечисленных качеств у участников течения приветствуется и поощряется. Сатанизм привлекает ожесточенных людей с нарушенными ценностными устоями благодаря своей идейной и ритуальной окраске проведения обрядов. Активисты данного экстремистского движения несут непосредственную ответственность за ритуальное насилие, а также жертвоприношение и остальную незаконную деятельность. Таким образом, можно сделать вывод, что религиозный экстремизм представляется достаточно сложным явлением, включает как антиобщественные взгляды, так и противоправные действия.

Литература

1. Пролетенкова С.Е. Административно-правовые аспекты понимания сущности религиозного экстремизма // Административное право и процесс. 2012. № 12.
2. Фельдман Д.М. Обратная сторона демократии // Версия. 2004. № 20.

3. Пролетенкова С.Е. О некоторых методологических подходах к исследованию сущности религиозного экстремизма в рамках административно-правового исследования // Юридический мир. 2013. № 1.

© Стрельников Д.С., 2025

УДК 17:323(470)

ТРАНСФОРМАЦИЯ СИСТЕМЫ ОБЩЕЧЕЛОВЕЧЕСКИХ ЦЕННОСТЕЙ В СОВРЕМЕННЫХ УСЛОВИЯХ

Петрищева Ю.В.

Курсант Ростовского юридического института МВД России

Научный руководитель:

Волков Г.Ю.

Доцент кафедры гуманитарных и социально-экономических дисциплин

Ростовского юридического института МВД России,

кандидат экономических наук, доцент

Как и любой процесс, развитие индустриального общества предполагает помимо прогрессивной составляющей наличие ряда противоречий, проявление которых имеет как субъективные, так и объективные причины. По мере развития традиционного общества часть противоречий была преодолена или подверглась незначительной модернизации, в целом сохранив базисные компоненты. Но по мере углубления процессов глобализации часть из них перешла на глобальный уровень в силу объективного тренда развития глобализационной трансформации, основу которой составили процессы унификации и стандартизации.

Результатом возникшей в середине XIX в. промышленной революции стало возникновение и развитие совершенно нового общества – индустриального. Основу этого общества составили демократические ценности, объективно встроенные в систему рыночных отношений, конечной целью которых являлось получение прибыли. В этой ситуации возникает серьезное противоречие между национальной системой ценностей, сложившихся в процессе развития конкретного общества, и новой универсальной системой ценностей, адаптированной к новой экономико-политической реальности. Особую остроту данное противоречие приобрело в процессах перманентной урбанизации первой трети XX в.

Углубление процесса урбанизации объективно провоцировало формирование нового субстрата, позже получившего обозначение «городской культуры». Ее основу составили элементы различных национальных культур и ценностно-этические императивы, адаптированные для упрощенного восприятия на уровне обыденного сознания и не требующие специальной подготовки. При этом определенную часть новой культурной модели составил технократический элемент, объективно необходимый в условиях постоянного адаптирования производственного процесса к изменениям технологического характера. Работник технологического производственного процесса должен обладать определенными навыками, необходимыми для выполнения технологических операций.

С другой стороны, процессы миграции рабочей силы и концентрация представителей различных социумов в экономически развитых странах также оказывали влияние на формирование «гибридной ценностной системы», складывающейся в процессах общения и совместного проживания.

Религиозные противоречия в обществе не раз приводили к ожесточенным столкновениям с представителями разных религий, что в конечном итоге наносило огромный вред экономической составляющей процесса развития национального государства. В связи с этим, в числе еще одной особенности

формирования новой ценностной модели необходимо выделить религиозную составляющую, поскольку уровень толерантности по отношению к представителям других конфессий является важнейшим фактором стабилизации социума и исключения возможности проявления разного рода деструктивных рисков.

На процесс формирования новой ценностной парадигмы также оказал влияние образовательный процесс, четко структурированный с учетом основных потребностей индустриального общества и требований, предъявляемых к работникам самого разного уровня. Процесс получения знаний и совершенствования навыков приобрел перманентный характер, поскольку постоянное обновление технологической составляющей производственных циклов требовало постоянного пропорционального повышения уровня знаний и компетенций рабочей силы.

Важнейшим изменением индустриального общества и одновременно глубочайшим противоречием аналитики считают стремительное развитие индивидуализма в качестве единственно приемлемой поведенческой модели. С одной стороны, завышенная персональная оценка и стремление максимального индивидуального проявления вступают в противоречие с исторически обусловленной статичной национальной ценностно-этической и поведенческо-оценочной моделью субъекта национального общества.

С другой стороны, процесс конкуренции, на котором основана рыночная модель, изначально не предполагает доминирование традиционных ценностных ориентиров, поскольку при таком подходе достижение личного превосходства в процессе конкурентного противостояния практически невозможно. Именно для решения данного противоречия и предназначена современная максимально универсализированная и упрощенная ценностно-этическая поведенческая модель.

Смысл человеческого бытия с точки зрения индустриального, а тем более постиндустриального общества заключается в карьерном росте и постоянном

расширении потребностей, требующих немедленного удовлетворения. На смену архаичного «человека разумного» пришел «человек потребляющий», искусственно созданный всеми реалиями и законами рыночного общества. Данный процесс носит непрерывный характер, поскольку конечная задача заключается в постоянном расширении потребностей индивида, исключая любые ограничения даже на те желания, на которые традиционно было установлено строжайшее табу. Крупнейшие производители изменили подход к системе выпуска товарных позиций, фактически адаптируя потребителя под выпускаемый товар. Представители всех жанров искусства также активно задействованы в данных процессах как владеющие максимально доступными методами формирования вкусов и предпочтений индивида.

Ценностными ориентирами, имеющими главную роль в индустриальном обществе, становятся профессионализм и предприимчивость, индивидуализм и возможность постоянного пересмотра модернизирующейся системы общественных ценностей, постоянная открытость всему новому, поскольку они представляют возможность добиваться карьерных и финансовых побед в реалиях постиндустриальной экономики.

Национальное государство сегодня находится перед выбором: сохранить исторически сложившуюся ценностно-этическую модель – с небольшими корректировками непринципиального характера, что может быть воспринято мировым сообществом в качестве игнорирования глобальной системы универсальных ценностей и спровоцирует запуск процесса изоляции и латентного давления. Полностью адаптировать национальную модель к требованиям новой ценностной парадигмы, что позволит глубже интегрироваться в глобальную систему мирохозяйственных связей.

От того, какой путь выберет национальное государство, зависит в конечном итоге его место в мировой архитектуре, структурированной в соответствии с требованиями процесса глобализации.

Литература

1. Баранова М.В. Ценностные основы права в условиях социально-цифровой среды: доминанты, проблемы, перспективы // История государства и права. 2024. № 1.

2. Ягафарова Г.А., Кузьменко Н.А. Этика и мораль в контексте современного критического мышления // Приднепровский научный вестник. 2024. № 2.

© Петрищева Ю.В., 2025

УДК 351.74:004

ПРОБЛЕМА ИСПОЛЬЗОВАНИЯ ИСКУССТВЕННОГО ИНТЕЛЛЕКТА В ПРОФЕССИОНАЛЬНОЙ ДЕЯТЕЛЬНОСТИ ПРАВООХРАНИТЕЛЬНЫХ ОРГАНОВ

Алиева Э.М.

Курсант Ростовского юридического института МВД России

Научный руководитель:

Карпика А.Г.

Доцент кафедры информационного обеспечения ОВД

Ростовского юридического института МВД России,

кандидат технических наук, доцент

В современных, постоянно развивающихся, реалиях появляются все новые технологии, упрощающие жизнь человеку. Одним из таких новшеств является искусственный интеллект, который на данный момент активно внедряется в служебную деятельность.

Для начала необходимо отметить важность применения технологий искусственного интеллекта в современных условиях. Он является одним из

основополагающих факторов, влияющих как на экономический рост, так и на обеспечение общественного порядка и безопасности. Многие крупные страны мира в широком понимании рассматривают использование искусственного интеллекта как направление для достижения военного, экономического и политического лидерства. В Российской Федерации также можно отметить некоторые примеры успешного внедрения искусственного интеллекта в жизнь человека.

Однозначно необходимо отметить важность использования искусственного интеллекта, который, в свою очередь, способствует повышению эффективности работы ОВД. Искусственный интеллект дает возможность анализировать уже совершенные преступные деяния, а также прогнозировать возможные преступления и посредством этого предотвращать или пресекать их.

Основной целью использования искусственного интеллекта в правоохранительных органах является облегчение работы сотрудников и возможность прогнозировать, а в дальнейшем предотвращать преступные деяния. Искусственный интеллект, выполняя поставленную задачу, исключает возможность совершения ошибок сотрудниками, основывающихся на человеческом факторе. Помимо этого, искусственный интеллект повышает точность прогнозов, основывающихся на анализе данных.

Очередным преимуществом искусственного интеллекта является его способность анализировать огромные объемы информации, в отличие от человека. Он способен обнаруживать разного рода доказательства, которые могут быть не замечены сотрудником.

Следующим плюсом внедрения искусственного интеллекта в систему правоохранительных органов является возможное противостояние киберпреступности. На данном этапе развития, где информационные технологии играют практически наиважнейшую роль в жизни человека, нельзя забывать о рисках, которые могут возникнуть в этой же самой сфере

информационных технологий. Киберпреступность начала развиваться со времени появления компьютеров, и с каждым годом она стала все больше и больше расширяться, таким образом охватывая все сферы жизни, где так или иначе была задействована техника. Сейчас киберпреступность явно не стоит на месте. Каждый день возникают новые угрозы в области информационных технологий: мошенничество с использованием личных данных, кражи финансовых данных или данных банковских карт, несанкционированное получение доступа к данным государственных или коммерческих организаций, криминальная деятельность и многие другие. В данном случае как никогда подходит фраза американского комика Д. Шапелля: «Современные проблемы требуют современных решений», именно по этой причине сотрудники правоохранительных органов должны быть готовы противостоять преступности в информационной среде. Для этого необходимо проводить правильную подготовку кадров в образовательной системе МВД [1].

В мире одну из ведущих ролей играют средства массовой информации. Нередко в обществе складываются противостояния, возникающие на основе фейковых новостей, публикуемых СМИ. Причины публикации могут быть разные: от преувеличения роли своего государства в каком-либо конкретном вопросе до разделения властей на какой-либо определенной территории. Применение искусственного интеллекта в данном вопросе можно считать остро необходимым для предотвращения возможных мелких общественных либо же крупномасштабных, на уровне государств, конфликтов. Как же искусственный интеллект может помочь в данной ситуации? Искусственный интеллект, в свою очередь, способен анализировать текст и изображения, таким образом определяя достоверность новостей. Помимо этого, следует отметить скорость и эффективность данного анализа.

Однако же, несмотря на все плюсы внедрения искусственного интеллекта в профессиональную деятельность, данный процесс не является таким уж простым на деле. Стоит учитывать разного рода риски, которые могут

возникнуть в ходе его использования. Одной из таких проблем, например, является вопрос о защите конфиденциальных данных и дальнейшем их сохранении. По этой причине процесс внедрения искусственного интеллекта в правоохранительные органы необходимо тщательно обдумать или же разработать соответствующие границы, регулирующие рамки дозволенного с точки зрения права, морали и этики.

Говоря о нормативно-правовой базе, стоит отметить, что для успешного внедрения искусственного интеллекта в деятельность системы органов внутренних дел необходимо создать соответствующие нормы права, которые стали бы официальным гарантом прав и свобод человека и гражданина в области защиты конфиденциальных данных: нормативный правовой акт, регламентирующий процесс внедрения и использования искусственного интеллекта в правоохранительных органах; административные регламенты; национальные (ведомственные) стандарты.

Необходимо отметить и иные проблемы. К одной из главных угроз можно отнести иностранное происхождение искусственного интеллекта, что может способствовать возникновению несанкционированного доступа или же утечке данных. Еще одним риском может стать проблема, которая возникнет уже после внедрения искусственного интеллекта в правоохранительные органы – невозможность контроля искусственного интеллекта, низкая надежность, а также риск выхода системы искусственного интеллекта из-под контроля.

Полное отсутствие нормативно-правовой базы, регламентирующей внедрение и применение искусственного интеллекта является не менее важной проблемой. В случае внедрения искусственного интеллекта необходимо официально закрепить возможные преступления, а также влекущую за ними правовую ответственность (санкции). Искусственный интеллект, в свою очередь, является своеобразной заменой человеческим умам. В данном случае возникает риск потерять работу, что влечет безработицу не только людей, имеющих высшее юридическое образование и работавших в сфере МВД, но и

иных сферах, т. к. внедрение искусственного интеллекта явно не ограничится исключительно системой органов внутренних дел. Стоит также учитывать, что нужно уметь правильно использовать искусственный интеллект в профессиональной деятельности. Данную проблему можно решить повышением квалификации в области информационной безопасности, однако этот путь является длительным и слишком затратным [2].

Для того чтобы решить вышеперечисленные проблемы необходимо последовательно и систематически отказываться от иностранных цифровых платформ, строить систему искусственного интеллекта, основывающуюся на отечественных программных средствах. Помимо этого, необходимо подготавливать квалифицированные кадры в области искусственного интеллекта. Для этого целесообразно сформировать различного рода программы дополнительного образования (программа профессиональной переподготовки или же программы повышения квалификации), также необходимо добавить основные образовательные программы высшего образования, выступающие в роли курсов в рамках бакалаврских и магистерских программ. Рассматривая данную проблему с точки зрения образовательной системы МВД, возникает необходимость введения такой дисциплины, как «Основы методов искусственного интеллекта», в качестве обязательного предмета. Необходимо отметить роль искусственного интеллекта в профессиональной деятельности сотрудников полиции. Зачастую правоохранительные органы используют искусственный интеллект в целях безопасности, что чаще всего происходит в системах видеонаблюдения. Например, в Москве, столице России, посредством данных инновационных технологий раскрываются около 70 % всех зарегистрированных преступлений.

Не менее важным примером использования искусственного интеллекта на современном этапе развития сотрудниками МВД для повышения эффективности работы, а также с целью создания необходимых благоприятных условий для граждан своей страны является создание и в дальнейшем

внедрение такой сети услуг, как «Государственные услуги МВД России». Данная ведомственная программа, проводимая министерством внутренних дел, позволяет получать ряд государственных услуг в полном объеме в режиме офлайн, т. е. без личного посещения ведомства или же МФЦ. Информационные системы МВД России ежегодно обрабатывают не менее 2 млрд запросов посредством различных видов межведомственных программ, позволяющих защищать свои права и выполнять свои обязанности в электронной форме.

Литература

1. Кубасов И.А. Проблемные вопросы применения технологий искусственного интеллекта в деятельности Органов внутренних дел Российской Федерации // Вестник Воронежского института МВД России. 2021. № 3.

2. Кобец П.Н. Внедрение технологий, использующих искусственный интеллект, в деятельности МВД России: опыт и проблемы // Вестник Всероссийского института повышения квалификации сотрудников Министерства внутренних дел Российской Федерации. 2024. № 4.

© Алиева Э.М., 2025

УДК 341.7:351.74

ДИПЛОМАТИЧЕСКИЕ ИММУНИТЕТЫ И ПРИВИЛЕГИИ В КОНТЕКСТЕ ДЕЯТЕЛЬНОСТИ ОРГАНОВ ВНУТРЕННИХ ДЕЛ РОССИЙСКОЙ ФЕДЕРАЦИИ

Валехидис Е.И.

Слушатель Крымского филиала
Краснодарского университета МВД России

Научный руководитель:

Обринская Е.К.

Старший преподаватель кафедры государственных и
гражданско-правовых дисциплин Крымского филиала

Краснодарского университета МВД России

кандидат политических наук

Дипломатическая деятельность одного государства (аккредитуемого государства) предполагает официальную деятельность его органов и должностных лиц по защите прав, свобод и интересов данного суверенного государства, а также его физических и юридических лиц на территории иного суверенного государства (государства пребывания). Для возможности осуществлять свою деятельность без вмешательства и давления со стороны местной власти дипломатическому представительству и определенным его должностным лицам предоставляется специальная прерогатива – дипломатический иммунитет.

Под иммунитетом (от лат. *immunitas* /*immunitatis*/ – освобождение от чего-либо; англ. *immunity*) понимается предусмотренная национальным законодательством или вытекающая из норм и принципов международного права особенность статуса субъекта права, заключающаяся либо в ограничении применения к нему некоторых общих норм национального законодательства, либо в праве субъекта международного права быть свободным от власти другого аналогичного субъекта [1, с. 358]. Иными словами, дипломатический иммунитет представляет собой изъятие из-под юрисдикции государства пребывания для создания максимально благоприятных условий в осуществлении своих функций дипломатического представительства другого государства. Ведь именно дипломатическое представительство как государственный орган является олицетворением аккредитуемого государства. Данное изъятие бенефициара обосновано законодательством государства

пребывания и его международными соглашениями. При этом важно подчеркнуть, что основой юридической природы таких иммунитетов является суверенное равенство между представляемым государством и государством пребывания, которое выражается в недопустимости подчинения своей власти одного из них другому.

Значительная часть Венской конвенции о дипломатических сношениях от 18 апреля 1961 г., в которой участвует и Российская Федерация, посвящена дипломатическим иммунитетам [2]. В статьях рассматриваемого документа определены объем и порядок их предоставления. Также данным международным договором дипломатические иммунитеты подразделены на две категории: иммунитеты дипломатического представительства и личные иммунитеты главы и сотрудников представительства.

К категории иммунитетов дипломатического представительства относятся: неприкосновенность помещений представительства; иммунитеты имущества и средств передвижения; освобождение от всех налогов, сборов и пошлин; неприкосновенность архивов и документов представительства.

К числу иммунитетов второй категории относятся личные иммунитеты сотрудников дипломатического представительства и членов их семей: неприкосновенность личности дипломатического агента; неприкосновенность резиденции дипломата, а также его бумаг и корреспонденции, имущества и средств передвижения; полный иммунитет от уголовной, а также от гражданской и административной юрисдикции государства пребывания в отношении исполнительных действий; налоговый (фискальный) иммунитет.

На сотрудников ОВД РФ возлагается ряд функций по обеспечению деятельности дипломатических представительств. В частности, согласно действующему законодательству Российской Федерации обеспечение охраны и безопасности посольств и консульств осуществляет специальное подразделение МВД. В столице России действует полк полиции по охране дипломатических представительств и консульств иностранных государств ГУ МВД России по

городу Москве, основной задачей которого является внешняя охрана вверенных ему более чем 100 объектов. На территорию самого посольства российский полицейский зайти не может, т. к. согласно Венской конвенции 1961 г., территория, прилегающая к дипмиссии, является территорией другого государства [3]. Поэтому защита помещений дипломатических представительств сводится к осуществлению наружного наблюдения с целью выявления подозрительных лиц и недопущения их проникновения на охраняемый объект, а также предотвращению в отношении них возможных правонарушений.

В ряде государств изъятие из уголовной юрисдикции закреплено в национальном законодательстве. Например, в соответствии с ч. 4 ст. 11 Уголовного кодекса Российской Федерации вопрос об уголовной ответственности дипломатических представителей иностранных государств и иных граждан, которые пользуются иммунитетом, в случае совершения этими лицами преступления на территории Российской Федерации разрешается в соответствии с нормами международного права. Данное изъятие дипломатического агента является полным и не имеет значения, действовал ли он при исполнении своих служебных обязанностей или как частное лицо. Оно означает, что дипломат не может быть привлечен к ответственности по уголовному законодательству и подвергнут уголовному наказанию судами, а также освобожден от обязанности содействовать правоохранительным органам государства пребывания. Это не дает право дипломатическому представителю совершать преступления. Напротив, согласно общепризнанным нормам международного права он должен уважать законы и постановления государства пребывания, не должен нарушать их и обязан не вмешиваться во внутренние дела этого государства.

Дипломатические иммунитеты предназначены для обеспечения свободы и независимости деятельности дипломатического представительства и исполнения его персоналом своих функций, одновременно указанные

иммунитеты и привилегии могут создавать затруднения в деятельности органов внутренних дел государства пребывания. К таким проблемным моментам относится невозможность доступа на территорию дипломатического представительства без согласия его главы, в том числе осуществление оперативных и следственных мероприятий. Это затрудняет проведение предварительного расследования в случае совершения преступления. Аналогично проблемной ситуацией является совершение сотрудниками дипломатического представительства преступлений и правонарушений на территории государства пребывания. Особенно часто возникают трудности в ситуации дорожно-транспортных происшествий.

Хотя международное право и международная практика предполагают, что сотрудник дипломатического представительства не должен избежать ответственности (существуют прецеденты снятия дипломатической неприкосновенности аккредитуемым государством), однако его правовой статус фактически создает правовую коллизию – с одной стороны, интересы независимости дипломатического представительства и его персонала в контексте суверенного равенства государств, с другой, – интересы обеспечения общественной и национальной безопасности государства пребывания в контексте деятельности органов внутренних дел. Указанная проблема на сегодняшний день не разрешена исчерпывающе и требует дальнейшего изучения.

Литература

1. Юридическая энциклопедия / под ред. М.Ю. Тихомирова. М., 2014.
2. Венская конвенция о дипломатических сношениях (заключена в г. Вене 1961 г.) [Электронный ресурс]. URL: https://www.consultant.ru/-document/cons_doc_LAW_120761/?ysclid=lhj1304ee8477973804 (дата обращения: 3.06.2024).

3. Полк полиции по охране дипломатических представительств и консульств иностранных государств Главного управления Министерства внутренних дел Российской Федерации по городу Москве (ППОДПиКИГ ГУ МВД России по г. Москве) [Электронный ресурс]. URL: <https://odp.msk.ru/professiya-policzejskij/?ysclid=ifs4ks6tx2598240700> (дата обращения: 3.06.2024).

© Валехидис Е.И., 2025

УДК 34(091)(470)

ИНКОРПОРАЦИЯ МАЛОРОССИЙСКОГО КАЗАЧЕСТВА В ДВОРЯНСКУЮ ИМПЕРИЮ ЕКАТЕРИНЫ II

Петрова М.В.

Курсант Ростовского юридического института МВД России

Научный руководитель:

Голева Г.А.

Доцент кафедры гуманитарных и социально-экономических дисциплин

Ростовского юридического института МВД России,

кандидат экономических наук, доцент

Начиная с XVIII в. российскими императорами был проведен ряд реформ в отношении казачества. Изначально предполагалось создать обособленную группу, состоящую из казачьих войск, которая бы охраняла границы Российской империи, неся пограничную службу. Данный вопрос был особо актуальным, ведь в н. XVIII в. поток граждан, покидающих центральные территории Российской империи, был крайне высок, поскольку законы в казачьих лагерях были более лояльными. Кроме того, участие казаков в войнах

в подчинении регулярной армии значительно повысило бы мощь российских войск.

Екатерина II внесла новые коррективы в решение данного вопроса – было принято решение закрепить казачество как отдельное сословие, однако на деле это привело к народным недовольствам, перешедшими в восстания 1768–1774 гг. Всего через несколько месяцев после воцарения Екатерины II появились первые предложения реформ казачества. Генерал-фельдмаршал П.С. Салтыков предложил свое видение реорганизации российской армии, подробно изложив в работе «Мнения», в которой казачество было описано в пятом пункте с подсчетами расходов на проведения данных мероприятий. Еще одним подтверждением готовившихся реформ того времени является «Экстрактная» записка Военной коллегии, составленная в 1765 г., в которой подробно описывались реальные события жизни казачьих общин. Она была составлена специально для ознакомления представителей Правящего Сената с имеющимися проблемами в организации казачьего войска. Примечательно, что спустя год, в 1766 г. Екатериной II была создана Законодательная комиссия. Это наталкивает на мысль, что данный документ являлся проектом для ее деятельности. В данной записке все казаки приписывались к воинским формированиям, в зависимости от их территориального проживания. Финансирование казачества было далеко не лучшим – жалование и провизия выдавались исключительно на время военных походов, а в мирное время они добывали провиант самостоятельно путем скотоводства и земледелия.

Политика государства в отношении казачества ужесточалась – в марте 1765 г. Екатерина II подписала указ, запрещающий казачьим общинам прикрывать беглых крестьян, следствием чего стали побегі казачьих семей на Северный Кавказ. Несмотря на малое плановое финансирование казачества даже эти суммы не выплачивались. Ситуация усугубилась в 1766–1768 гг., когда задержка выплат достигала более года, что вызывало недовольство среди населения, особенно на пограничных территориях. В это же время Уложенная

Комиссия создавала новый кодекс законов, в котором официально было распределение всего общества по сословиям. Однако ее представители так и не определились, к какой из категории населения должно принадлежать казачество, что привело к созданию «Проекта законов в правах войск казачьих». Данный проект был отложен на некоторое время – статус казачества так и не был определен. Изначально предполагалось отнести казачьи общины к третьему, самому низшему слою населения, однако реакцией на это стали общественные бунты и мятежи.

Стоит отметить, что внутренняя политика Екатерины II была направлена на реорганизацию всех имеющихся сословий, попыткой решения наиболее ярко выраженных проблем, а не только ущемление прав казачества, что являлось больше последствиями проводимых реформ, нежели изначальной целью. В декабре 1768 г. был подписан указ Малороссийской коллегии, предполагающий подчинение всех войск данной организации, в том числе и казачество, и регулирование деятельности «Военным уставом», однако начавшаяся русско-турецкая война не позволила реализовать его. Несмотря на то, что одним из поводов начала этого вооруженного конфликта являлся произошедший инцидент с участием запорожских казаков, репрессий по отношению к ним применено не было, поскольку для отражения турецких атак государство нуждалось в действиях проживающего на тех территориях казачества. Не все казаки разделяли мнение представителей власти, из-за чего нередко возникали бунты и восстания. Так, в декабре 1768 г. был поднят бунт на Сечи, связанный с отказом воевать за интересы государства и идеей перехода на сторону Турции. Данные действия также способствовали другим восстаниям, начавшимся на других территориях Российской Империи.

Фактически реформы Екатерины II, проводимые до 1775 г., способствовали решению «казачьего вопроса» по объединению казачьих общин в отдельное сословие, наделению их правами, такими как владение землей, наследственная принадлежность к сословию, возможность получения

дворянства за проявленные заслуги. В то же время проводимые реформы были приняты очень жестко – часть казачьих общин была реформирована, а часть уничтожена; лидеры общин, не подчиняющиеся государственной власти, были репрессированы; переселение казачества на новые территории Сибири, Северного Кавказа и т. д. Стоит сказать, что после 1775 г. «казачий» вопрос фактически был закрыт, ведь были ликвидированы масштабные казачьи общины, поднявшие многочисленные бунты против власти, сняты с должностей старшин противники российской власти, приравнены представители казачества к иным сословиям, а также проведена политика заселения территории Сибири.

Подводя итоги вышесказанному, можно сказать, что внутренняя политика Екатерины II по отношению к казачеству была довольно неоднозначна. С одной стороны, казачество было наделено правами, с другой стороны народное недовольство очень жестко пресекалось, подавляя бунты и восстания представителей казачества. Безусловно, стремительное развитие государства требовало многочисленных изменений как среди гражданского населения для решения сословных проблем и разногласий, так и в российских войсках посредством рекрутирования казачьих войск в ряды постоянной армии.

Литература

1. История донского казачества: учебник. Ростов н/Д, 2008.
2. Курьшев А.В. Волжское казачье войско (1730–1804). Создание, развитие и преобразование в линейные казачьи полки. Волгоград, 2011.
3. Каппелер А. Южный и Восточный фронт России в XVI и XVIII веках // *Ab imperio*. 2003. № 1.

© Петрова М.В., 2025

ОБЩИЕ ОСНОВЫ ПРОФИЛАКТИКИ ВИКТИМНОГО
ПОВЕДЕНИЯ ПОДРОСТКОВ В ИНФОРМАЦИОННОЙ
СЕТИ ИНТЕРНЕТ

Нестеренкова В.Д.

Курсант Ростовского юридического института МВД России

Научный руководитель:

Малявина А.Б.

Научный сотрудник научно-исследовательского и редакционно-издательского
отдела Ростовского юридического института МВД России,
кандидат политических наук

Социальные сети, бесспорно, выступают в качестве средства коммуникации для людей и выполняют ряд позитивных функций. Посещая интернет-сайты, подростки, молодежь создают особую коммуникативную среду, изучая нормы, ценности, установки глобальной сети. В то же время, общение в Интернете может негативно повлиять на молодого человека и привести к взаимодействию с девиантными личностями, такими как хакеры, хулиганы, кибертеррористы, мошенники. Именно подростки и молодые люди могут стать жертвами преступников.

Социальные сети определенно открывают перед человеком неограниченные возможности – они служат носителем информации, способствуют созданию сообществ по интересам, объединению людей разных возрастов, вероисповеданий и профессий, гарантируют увлекательное времяпрепровождение. Неоспоримым преимуществом социальных сетей является возможность найти своих друзей, коллег, родственников, проживающих за рубежом, в других странах и городах. Это обычная практика –

регистрироваться в социальных сетях, чтобы найти будущего партнера. Следует отметить, что для людей с ограниченными возможностями социальные сети зачастую являются единственной возможностью познакомиться с новыми людьми и пообщаться с ними по душам, не боясь, что они будут отвергнуты или неправильно поняты. Социальные сети, бесспорно, выступают в качестве средства коммуникации для людей и выполняют ряд позитивных функций [1].

В современном мире также заслуживает внимания TikTok – это короткая платформа для обмена видео в социальных сетях, где есть возможность создать видео с пением, танцами, комедией и синхронизацией губ и загрузить его в канал TikTok. Благодаря этому люди смотрят видео, и если им нравится видео, то они начинают следить за авторами, и чем больше подписчиков, тем выше популярность авторов видео.

Однако несмотря на многочисленные преимущества у канала есть и негативные последствия, которые следует принимать во внимание. Вот, например, некоторые из следующих негативных эффектов канала:

- зависимость. Большинство людей прокручивают страницу, просматривая видео, идеально удовлетворяющие их вкусам с помощью алгоритма. Приложение захватывающее, с неограниченным потоком видео примерно по 30 секунд каждое, которое трудно скачать. Невероятно легко упасть в яму, потеряв целый день;

- подорванное психическое здоровье. В то время как приложение может быть использовано для распространения позитива, оно также может быть использовано в качестве платформы для запугивания. Некоторые люди используют приложение, чтобы критиковать видео других людей или создают видео, высмеивающие других пользователей. Это приводит к негативному влиянию на психическое здоровье каждого вовлеченного, что может привести к опасным для жизни ситуациям и решениям;

- информационная опасность. На канале нет никаких ограничений относительно того, кто может присоединиться к приложению,

поэтому незнакомцы могут легко отправлять сообщения детям и создавать вредные ситуации.

Благоприятное влияние Интернета на личность подростка очевидно. Интернет обеспечивает мгновенный доступ к разнообразной информации, библиотечным ресурсам, сайтам различных вузов, возможность расширения круга общения, обогащения социального опыта и удовлетворения различных социальных потребностей (общение, поиск групп по интересам или онлайн-сообществ).

Тем не менее существует ряд факторов, указывающих на его негативное влияние. Так, например, информационный анализ выявил следующие проблемы: киберзависимость и провоцирование подростков на виктимное поведение, которые обусловлены кибертерроризмом (троллингом), кибермошенничеством, просмотром азартных игр и порносайтов с графическим насилием, незаконным сбором персональных данных и их распространением в открытом доступе.

Наихудшее из возможных криминальных последствий – это подстрекательство к самоубийству. В настоящее время информационно-психологическая безопасность личности находится под угрозой из-за наличия молодежных депрессивных субкультур с суицидальными тенденциями, сект и экстремистски ориентированных групп, которые формируют у молодежи депрессивные состояния, чувство усталости от жизни, скуки, ненужности посредством подбора соответствующих картинок, музыки и цитат. Все вышперечисленное формирует суицидальные мысли на бессознательном уровне.

Российский же сегмент Интернета в 2016 г. поразила смертельная новинка – суицидальные игры, распространяемые в социальных сетях, в основном в популярной среди подростков и молодежи сети «ВКонтакте». Наиболее типичными были «Киты подплывают», «Разбуди меня в 4:20», «Синий кит». Закрытые группы пользователей вели открытую пропаганду

самоубийств. И это не единственное преступление, провоцирующее подростков становиться жертвой (личностью жертвы) криминальных сайтов. Для предотвращения суицидальных идей Роспотребнадзор в 2023 г. удалил либо заблокировал свыше 3 тыс. материалов с призывами к суициду или описанием его способов [2].

Проблема интернет-зависимости изучалась многими учеными. К. Янг, например, выделяет пять основных типов интернет-зависимости: компьютерная зависимость: навязчивая зависимость от компьютерной деятельности (например, игр, программирования); сетевые компульсии (компульсивная навигация в сети): компульсивный поиск информации в удаленных базах данных; информационная перегрузка: патологическая привязанность к интернет-опосредованным азартным играм, онлайн-аукционам или электронным покупкам; киберсексуальная зависимость: пристрастие к «киберсексу», т. е. к посещению порнографических интернет-сайтов, обсуждению сексуальных тем в чатах или закрытых группах взрослого контента; киберреляционная зависимость: пристрастие к общению в социальных сетях, форумах, чатах, групповых играх и телеконференциях, что в конечном итоге может привести к замене реальных членов семьи и друзей виртуальными.

Ученый М.И. Дрепа раскрывает четыре типа кибердополнения: навязчивый веб-серфинг (информационная перегрузка) – бесконечные путешествия по всемирной паутине, поиск информации; зависимость от виртуального общения и виртуальных знакомств – большие объемы переписки, постоянное участие в чатах, веб-форумах, избыточное количество знакомых и друзей в сети; игровая зависимость – чрезмерное использование компьютерных игр; навязчивая финансовая потребность – азартные игры в Сети, покупки в интернет-магазинах или постоянное участие в интернет-аукционах.

Следует отметить, что в девиантных группах на разных сайтах нет такого вида аддикции, как принуждение к виртуальному общению. Известен случай провокации, когда хулиганы вовлекают доверчивых и наивных людей в авантюрные, аморальные, необузданные и импульсивные действия, а именно побуждают их к виктимному поведению. Таким образом, можно констатировать, что Интернет оказывает значительное негативное воздействие на подростков, что в конечном итоге может привести к виктимности личности.

Литература

1. Сундеев И.Ю. Информационные технологии в экстремистской деятельности молодежных объединений // Экстремизм: социальные, правовые и криминологические проблемы / под ред. проф. А.И. Долговой. М., 2010.

2. Роскомнадзор заблокировал более 3 тысяч публикаций о суициде [Электронный ресурс]. URL: <https://smotrim.ru/article/3215576> (дата обращения: 03.06.2024).

© Нестеренко В.Д., 2025

УДК 347.73:3362

ЭКОНОМИКО-ПРАВОВОЕ ОБЕСПЕЧЕНИЕ НАЛОГА НА ПРОФЕССИОНАЛЬНЫЙ ДОХОД, ЕГО ПРЕИМУЩЕСТВА И НЕДОСТАТКИ

Игнатов Д. С.

Слушатель Ростовского юридического института МВД России

Научный руководитель:

Цымлянская О.А.

Доцент кафедры гуманитарных и социально-экономических дисциплин Ростовского юридического института МВД России,
кандидат экономических наук, доцент

Все большее применение нестандартной организации труда в условиях информатизации экономики привело к необходимости правового оформления налогообложения самозанятости.

В соответствии с Федеральным законом от 27.11.2018 № 422-ФЗ «О проведении эксперимента по установлению специального налогового режима «Налог на профессиональный доход» в настоящее время на территории России действует налоговый режим для самозанятых, более известный как налог на профессиональный доход (далее – НПД).

Эксперимент по внедрению налогового специального режима первоначально к проблеме проводили только в четырех регионах страны, но уже с 19 октября 2020 г. распространили на всю Россию. Режиму уделяется значительное место в публицистической и научной литературе, но комплексного анализа еще не существует, что вызывает значительный интерес экономико-правовым аспектам его регулирования, с учетом того, что «реформы по налогообложению физических лиц, всегда воспринимались как морально значимые и наиболее болезненные, затрагивая интересы большинства людей и зачастую пагубно отражаясь на наиболее социально незащищенных лицах» [1, с. 12]. Плательщик налога на профессиональный доход может предоставлять услуги или продавать товары, которые создал сам. Также к разрешенным видам деятельности относят сдачу в аренду жилой недвижимости. Самозанятым запрещены: продажа товаров с акцизами или тех, что нужно маркировать; добыча и продажа полезных ископаемых; перепродажа товаров и имущественных прав; работа в качестве посредника или агента за вознаграждение, работа нотариусом, адвокатом, арбитражным управляющим.

Самозанятый может не ограничиваться одним видом деятельности и имеет право выбрать сразу несколько. Некоторые виды деятельности требуют получения лицензии, заниматься ими самозанятый сможет только после регистрации в качестве индивидуального предпринимателя. Сюда относятся, например, услуги перевозки пассажиров и грузов, медицинский массаж и пр.

Использование налога на самозанятых зрительно упрощает их деятельность. Не нужно теперь оформлять ИП, платить страховые взносы и подавать декларации. Нет необходимости скрывать свои доходы, уходя в теневую экономику. Режим самозанятости упростил регистрацию доходов и оплату налогов, самозанятые платят небольшой налог, а взамен получают законный статус своей деятельности [2].

Отчитываться о доходах и выдавать чеки нужно онлайн – без деклараций и касс. По итогам месяца формируется налог по льготной ставке, а самозанятому остается его оплатить. Для тех, кто работает по этому налоговому режиму, предусмотрена льготная ставка: 4 % – если самозанятый продает товары или оказывает услуги физическим лицам; 6 % – если он сотрудничает с юридическими лицами. После регистрации первое время действует «скидка» 10 000 рублей. Этот вычет постепенно тратится и уменьшает сумму начисленного налога: ставка 4 % снижается до 3 %, а 6 % – до 4 %. Программа в режиме онлайн показывает предварительный налог. В следующем месяце, до 12-го числа, придет электронное уведомление с окончательной суммой. Самозанятый должен оплатить налог удобным способом до 28-го числа текущего месяца. Можно сделать это в приложении «Мой налог» или перейти в программу банка, обратиться на почту или в банковское отделение. Налог на профессиональный доход – удобный вариант для фрилансеров и мелкого бизнеса. В некоторых случаях перейти на этот режим выгоднее, чем зарегистрировать ИП.

Можно назвать основные преимущества самозанятости.

1. Официальное оформление. В случае налоговой проверки ФНС не начислят штраф за незаконную деятельность. Юридические лица охотнее работают с самозанятыми, чем с работниками, которые никак не оформлены: за них не нужно платить налог и взносы.

2. Совместительство. Самозанятым разрешается работать сразу по нескольким направлениям. Например, сдавать квартиру в аренду, шить куклы

ручной работы, а по выходным подрабатывать курьером. Ограничений по количеству направлений нет, главное, чтобы деятельность соответствовала требованиям налогового режима [3, с. 152].

Кроме того, самозанятость можно совмещать с основной работой, пенсией и декретом. Если индивидуальный предприниматель решил перейти на самозанятость, он может не закрывать ИП и сохранить расчетный счет в банке. Нужно только уведомить ФНС о смене налогового режима.

3. Простота. Чтобы стать самозанятым или сняться с учета, не нужно приходить в налоговую. Для регистрации доходов не требуются декларации, а чеки клиентам оформляют без кассового аппарата.

4. Льготы. Ставка для самозанятых небольшая, а при регистрации дают вычет, который покрывает часть начисленных налогов. Страховые взносы платить необязательно. Самозанятый может оформить их по своему желанию или не перечислять совсем. На налоговый режим распространяются льготы предпринимателей: можно взять в аренду госимущество или кредит на развитие бизнеса по сниженной ставке.

5. Возможности. Самозанятый способен подтвердить свой доход, а значит, ему могут одобрить кредит, ипотеку или рассрочку. Наравне с малым и средним бизнесом самозанятым разрешают участвовать в госзакупках. А также можно подать заявку на социальный контракт. Если ее одобряют, самозанятый получит субсидию до 350 000 рублей на развитие своего дела.

Самозанятые освобождены от уплаты страховых взносов, но они могут вносить их по своему усмотрению. При этом самозанятые имеют право на обязательное медицинское страхование – уплаченный налог идет в том числе и в фонд ОМС. Деятельность самозанятого не попадает под начисление пенсионных баллов, т. е. трудовой стаж начисляться не будет. Однако самозанятый может самостоятельно направлять средства в Пенсионный фонд России. Чтобы рассчитывать на выплаты за больничный и декретный отпуск, самозанятому необходимо получить статус ИП и делать отчисления в Фонд

социального страхования. При всей простоте и доступности у налога на профессиональный доход есть недостатки, из-за которых не каждый решится перейти на этот режим налогообложения. К основным минусам самозанятости относятся:

- ограничение дохода. Чтобы платить льготный налог, самозанятый должен зарабатывать не больше 2,4 млн рублей в год. Доход считается за все месяцы. Зарплаты, пособия и пенсии туда не включают, но траты тоже не учитывают. Если доход превысит 2,4 млн, самозанятый заплатит с него стандартный НДФЛ;

- запрет найма сотрудников. Если налогоплательщик надумает расширять бизнес, взять помощников и платить им зарплату, сделать это не получится. Самозанятый должен работать сам на себя, а в иных случаях придется регистрировать ИП или юридическое лицо;

- ограничение по видам деятельности. Налоговый режим доступен не всем желающим. Например, зарегистрироваться и стать самозанятыми не могут арбитражные управляющие и нотариусы, продавцы товаров, если они их не производят, и госслужащие;

- отсутствие пенсионного стажа. У самозанятых нет обязанности платить страховые взносы, поэтому пенсия в этот период у них не копится. Однако можно перечислять взносы добровольно. Достаточно подать заявку в Пенсионный фонд через приложение «Мой налог».

ФНС с момента введения режима НПД ведет постоянную работу по выявлению нарушений в части подмены трудовых отношений. Для их профилактики служба применяет специальную скоринговую систему, которая анализирует более 20 параметров работы компании. При выявлении нарушений организациям отправляют письма с уведомлением – многие работодатели уже на этом этапе признают вину и добровольно уточняют свои налоговые обязательства. По данным ФНС, в последние годы число недобросовестных работодателей снижалось. Наибольшие риски несут компании из сфер IT,

дизайна, услуг, оптовой торговли и логистики, которые заточены на консалтинг и аутсорсинг и нанимают внешних исполнителей. Чаще всего запрос на раскрытие данных по сотрудничеству с пользователями НПД получают фирмы, работающие в сфере услуг и торговли, отметил источник в одной из консалтинговых компаний. В ряде регионов у налоговых инспекций были вопросы к салонам красоты, которые привлекают мастеров, зарегистрированных в качестве самозанятых. ФНС ведет такую работу на постоянной основе – под наиболее пристальным вниманием строительная и транспортная сферы. Аналогичные запросы от инспекций поступают и компаниям, сотрудничающим с ИП.

Итак, появление налогового специального режима НПД вызвало большой интерес в обществе. Почти 5 млн граждан РФ зарегистрировались в качестве самозанятых, а ежедневный прирост составляет 8,5 тыс. человек [4, с. 98]. Многие ИП также перешли на НПД. Благодаря беспрецедентно низким налогам, которые государство ввело для самозанятых граждан, этот вид деятельности получает возможность все более эффективного использования.

Литература

1. Цымлянская О.А. Юридические и антропологические моменты налогообложения доходов физических лиц // Философия права. 2021. № 4.
2. Официальная страница налога на профессиональный доход в сети Интернет [Электронный ресурс]. URL: <https://npd.nalog.ru> (дата обращения: 4.06.2024)
3. Герасименко О.А., Сайко А.Г. Анализ перспектив внедрения налога для самозанятых в России // Международный журнал гуманитарных и естественных наук. 2021. № 12–1.

4. Прусова В.И., Казицкая Н.В., Мешкова Т.И. Налог для самозанятых: проблемы и перспективы // Экономика и бизнес: теория и практика. 2022. № 3–2.

© Игнатов Д. С., 2025

УДК 347.27

ИПОТЕЧНОЕ КРЕДИТОВАНИЕ И ПРОБЛЕМЫ ЕГО ИСПОЛЬЗОВАНИЯ МОЛОДЫМИ СЕМЬЯМИ

Евлоев А.М.

Слушатель Ростовского юридического института МВД России

Научный руководитель:

Цымлянская О.А.

Доцент кафедры гуманитарных и социально-экономических дисциплин Ростовского юридического института МВД России,
кандидат экономических наук, доцент

Современная экономическая ситуация в Российской Федерации достаточно многозначная, существующие трудности прежде всего отражаются на социально незащищенных слоях населения. Молодые семьи становятся уязвимой группой, сталкивающейся с повышенными расходами на жизненно важные товары, постоянной нехваткой качественной работы. Накопить достаточное количество средств на покупку жилья самостоятельно без внешней помощи может быть трудной задачей. Возникает проблема социального неравенства, связанная с доступом молодых семей к жилью, которая решается как через государственные программы, так и путем разработки специальных ипотечных продуктов частного сектора. В России в 2024 г. продолжает действовать государственная программа ипотеки для молодой семьи. Она

успешно реализуется в течение последних нескольких лет на всей территории страны. Интерес вызывает то, как реализуется программа в различных регионах страны. Например, в Ингушетии, самом маленьком субъекте Российской Федерации, где высокая рождаемость и велико число молодых семей, это имеет особое значение. Актуальным представляется выявление основных проблем, следствием из которых является усложнение процесса обеспечения молодых людей жильем через использование ипотечных кредитов, а также выявление потенциальных перспективных мер, направленных на ускорение этого процесса для молодых семей в России, включая, в особенности, Республику Ингушетию.

Участие в программе обеспечения жильем молодых семей предоставляется семьям, которые могут подтвердить свою нуждаемость в улучшении жилищных условий. Программа распространяется на супругов, имеющих гражданство Российской Федерации и не достигших 35-летнего возраста, независимо от наличия детей. Также участвовать в программе могут молодые семьи, где один из супругов не является гражданином России и заботится хотя бы об одном ребенке. Поддержка также будет предоставлена одиноким родителям, воспитывающим ребенка и не достигшим 35-летнего возраста, имеющим гражданство Российской Федерации [1]. Для получения ипотеки на приобретение жилья участникам программы необходимо обладать стабильным доходом, достаточным для погашения ипотечного кредита. Государственные выплаты молодым семьям при участии в программе «Молодая семья» определяются индивидуально региональным правительством. Размер субсидии зависит от состава семьи и наличия детей. Например, молодоженам без детей может быть предоставлена скидка в размере 30 %, а семьям с несовершеннолетними детьми – компенсация в размере 35 %. Чтобы воспользоваться государственным пособием по программе «Молодая семья», необходимо подготовить соответствующий пакет документов и пройти процедуру оформления. Молодая пара отправляет запрос, указывая свою

заинтересованность в участии в государственной программе по приобретению недвижимости, и передает его в местную администрацию. Запрос рассматривается в течение 10 дней с момента подачи, после чего семья получает ответ. Если ответ положительный, пара становится в очередь. Пара получает сертификат о участии в программе и предоставляет его в банк, в котором будет согласована выгодная ипотека по программе «Молодая пара». Имя заявителя становится основанием для открытия счета в банке. В течение нескольких дней на этот счет поступают средства, субсидируемые государством. Оставшаяся сумма будет предоставлена банком в соответствии с условиями ипотечного договора и перечислена на счет продавца недвижимости. Происходит оформление сделки купли-продажи, после чего молодая пара становится обладателями собственного жилья [2].

Существуют особенности обеспечения возможности получения ипотечного кредита для молодых семей, проживающих в городе Магасе. Стандартные правила, установленные для молодых семей, дают возможность приобрести жилье под низкую процентную ставку – 4 % годовых. Сверх этой ставки возможное превышение оплачивается с помощью субсидии из бюджета. Кандидатам на ипотеку предъявляются обычные требования, такие как: гражданство Российской Федерации; возраст от 21 года; официальное трудоустройство, опыт работы и доход. В дополнение к этим условиям для участия в программе выгодного ипотечного кредитования для молодых семей существует ограничение по максимальному возрасту супругов – не более 35 лет. Сельское ипотечное кредитование не имеет специализированных требований для заемщиков. Банки проводят проверку платежеспособности и кредитной истории по общепринятым принципам. Сельское ипотечное кредитование может быть использовано для следующих целей: покупка дома с участком в сельской местности; покупка земельного участка и строительство на нем частного дома; строительство или завершение строительства жилого дома на уже имеющемся участке, включая арендованный; приобретение квартиры в

новом жилом доме (если это разрешено правилами банка) в здании не более пяти этажей; погашение кредитов и займов, полученных для данных целей до 1 января 2020 г. (при условии соответствия правилам кредитования банка) [3].

Возникают и другие проблемы. Так, желающие получить налоговый вычет по процентам по ипотеке могут столкнуться с дополнительными условиями, установленными законодательством. Например, для того чтобы иметь возможность применить налоговые льготы, необходимо соблюдать определенные сроки и условия. Один из важных моментов – использование собственных средств или материнского капитала для начального взноса при покупке жилья. Для сельской недвижимости существуют особые правила. Например, жители крупных городов с населением свыше 30 тыс. человек могут приобретать или строить жилье в сельской местности. В некоторых регионах Российской Федерации действуют дополнительные льготы по ипотеке, благодаря которым возможно уменьшить процентную ставку до минимального уровня. Уровень льгот может варьироваться, и в некоторых случаях даже достигать нулевой процентной ставки в год. Важно быть внимательным к деталям программы ипотечного кредитования, чтобы в полной мере воспользоваться всеми доступными возможностями. Например, при ипотеке налоговый имущественный вычет больше, чем при обычной покупке, и это важно, т. к. «реформы по налогообложению физических лиц, всегда воспринимались как морально значимые и наиболее болезненные, затрагивая интересы большинства людей и зачастую пагубно отражаясь на наиболее социально незащищенных лицах» [4].

В первом полугодии 2023 г. в Ингушетии был зафиксирован значительный рост объема заемных средств, выданных под ипотеку, который составил 845 млн рублей. В этом году жители Ингушетии стали активнее брать ипотеку на покупку жилья. Общая сумма выданных кредитов увеличилась на 380 млн рублей, что в почти два раза больше, чем в прошлом году. Количество сделок также увеличилось на 1,6 раза, что говорит об увеличивающемся спросе на ипотечные

услуги. Средняя сумма одного ипотечного кредита в 2024 г. составила около 2,4 млн рублей, что на 15 % больше, чем в прошлом году за тот же период. Общий объем ипотечного портфеля жителей республики превысил 3,4 млрд рублей к началу третьего квартала 2023 г., что на треть больше, чем годом ранее [2]. В Ингушетии ипотечное кредитование представляется реальной возможностью улучшить жилищные условия молодежи, во многом банки, представляя продукты данного кредитования, стимулируют ипотеку, клиенты могут оценить различные возможности вложения своих средств, и об этом свидетельствует рост ипотечного кредитования в республике. Вывод: представив объективную картину, проблем ипотечного кредитования, адекватно оценив текущее положение дел, можно облегчить регулирование в сфере получения собственного жилья молодым семьям.

Литература

1. Россельхозбанк. Ипотечное жилищное кредитование [Электронный ресурс]. URL: <https://www.rshb.ru/natural/loans/mortgage> (дата обращения: 10.03.2024).

2. Обеспечение жильем молодых семей федеральной целевой программы «Молодая семья» на 2024 г. [Электронный ресурс]. URL: <https://bankiros.ru/wiki/term/ipoteka-dla-molodoj-semi-kak-polucit> (дата обращения: 10.03.2024).

3. Корнийчук Е.В. Проблемы в секторе банковского кредитования населения [Электронный ресурс]. URL: <http://web.snauka.ru>. 04.11.2015 (дата обращения: 10.03.2024).

4. Цымлянская О.А. Юридические и антропологические моменты налогообложения доходов физических лиц // Философия права. 2021. № 4.

© Евлоев А.М., 2025

**ДОКАЗАТЕЛЬСТВО В ЛОГИКЕ И ЕГО ВЛИЯНИЕ
НА ДЕЯТЕЛЬНОСТЬ ЮРИСТА**

Лужецкая В.В.

Курсант Ростовского юридического института МВД России

Научный руководитель:

Цымлянская О.А.

Доцент кафедры гуманитарных и социально-экономических дисциплин

Ростовского юридического института МВД России,

кандидат экономических наук, доцент

Логическое доказательство – важный аспект как в работе органов предварительного расследования, так и судебного производства. Избыточность и противоречивость научных источников, характеризующих логическое доказательство, его применение в праве, делает актуальным рассмотрение доказательства в логике и его значение в деятельности юриста. Юридические, особенно судебные ошибки в доказательстве вследствие низкого правового образования и логической культуры подрывают авторитет суда и уважение к государственной власти в целом. Во многом значительное число ошибок в правовой деятельности связано с нарушением правил и законов логики. Правовед должен мыслить логично, следовательно, находить причинно-следственные связи, не допускать противоречий в рассуждениях, уметь аргументировать свои высказывания, т. е. уметь их доказывать.

Логическое доказательство – это достаточно сложный механизм при квалификации преступлений, где многое зависит от гипотезы, умозаключения и суждения. Все это объединено в одном понятии «доказательство» и имеет особую важность в работе юриста, который в своей профессиональной

деятельности вынужден сталкиваться с данным термином и должен уметь применять его на практике.

Определение доказательства содержится в ст. 74 УПК РФ: «Доказательствами по уголовному делу являются любые сведения, на основе которых суд, прокурор, следователь, дознаватель в порядке, определенном настоящим Кодексом, устанавливает наличие или отсутствие обстоятельств, подлежащих доказыванию при производстве по уголовному делу, а также иных обстоятельств, имеющих значение для уголовного дела» [1]. Значительная часть юристов согласна с таким определением. Например, В.И. Никандров отмечал: «Доказательства могут быть только сведения о фактах, но не сами факты реальной действительности» [2, с. 64–65]. Е. Владимиров и С. Шейфер считают, что «доказательства» – то фактическое убеждение, которое может быть предъявлено в суде для того, чтобы точно подтвердить или опровергнуть какое-либо явление, иначе говоря, доказательство рассматривали как «информацию, явления природы, вещи, людей, их физиологическое и психическое состояние, события, не зависящие от воли людей» [3, с. 110].

Вторая точка зрения выглядит более предпочтительнее. Чтобы доказать что-либо, необходимо выдвинуть тезис и убедить оппонентов, что данное положение, находящееся в тезисе, истинно. Однако для того, чтобы поверили в то или иное суждение, необходимо, чтобы суждение, из которого вытекает тезис было истинным, ясным, понятными и постоянным, т. е. не меняться в ходе всего доказательства. Аргументы, подтверждающие тезис, должны быть достоверными. Достоверность доводов доказывается самостоятельно, без ссылки на тезис. Таким образом, должны соблюдаться правила логического доказывания, и доказывание должно представлять логическую операцию в виде умозаключения. Сделаем следующее допущение: «Иванов является мужественным человеком». Это выдвинутый тезис, подберем аргументы: 1) Иванов находился в зоне боевых действий; 2) Иванов награжден орденом «За личное мужество». Предъявляем документы, подтверждающие сказанное.

Орденом за «За личное мужество» награждают мужественных людей, у Иванова есть орденская книжка, подтверждающая награду. Приведенное дедуктивное умозаключение подтверждает истинность тезиса. Здесь также используется закон достаточного основания, по которому все то, что утверждается или отрицается, обосновано [4].

«При рассмотрении умозаключения к логическим проблемам относится выработка методов и средств контроля за логической корректностью доказательственных процедур в процессе интеллектуального общения и познания» [5, с. 20]. Безусловно, как и любой профессионал, юрист может сталкиваться с проблемами в процессе доказывания. Так, одной из проблем в доказывании является недопустимость доказательств, где есть нарушение требований УПК РФ при сборе, предъявлении доказательств. Это как один из примеров, который показывает, что сотрудник внутренних дел должен уметь правильно работать с доказательствами. При логическом доказательстве в судопроизводстве одна из сторон, т. е. дознаватель, следователь, прокурор или же сторона защиты, может с полным крахом проиграть дело. Основными причинами, о которых могут даже не подозревать, будут: неточная формулировка тезиса, который впоследствии должен быть доказан, но из-за своей неточности будет не засчитан как доказательство по делу; основания, которые вводят в заблуждение, т. к. были доказаны не по правилам; непредумышленные или, наоборот, допущенные сознательно ошибки. С такими проблемами зачастую сталкиваются, и, к сожалению, эти ошибки могут иногда стоить жизни человека, поэтому важно уметь применять доказательство по правилам, связывать между собой тезис, аргументацию и демонстрацию, на которых построено логическое доказательство, а также проверять истинность гипотезы, чтобы впоследствии она перетекла в подтвержденное или опровергнутое доказательство.

Логическое доказательство в разных аспектах юридической деятельности играет немаловажную роль, особенно при судебных прениях, когда все

доказательства собраны и решается дальнейшая судьба человека, ведь именно от доказательств зависит, какое наказание понесет лицо и будет ли вообще нести. Например, работа следователя, дознавателя по своей правовой природе является доказательной, и основная цель доказательств – это подтверждение или опровержение фактов, которые имеют значение для разрешения дела. При работе с доказательствами органы предварительного расследования могут столкнуться с рядом препятствий, таких как собирание доказательств, где участники судопроизводства откажут в содействии органам предварительного следствия, что значительно повлияет на скорость и упрощенность работы по сбору доказательств [6].

Собирание доказательств по делу составляет основу в работе юриста, в процессе доказывания по уголовному делу появляются доказательства, без которых обвинение и судебное разбирательство невозможно. Доказательство – это логическая операция, при которой обосновывается истинность положения с помощью других положений. Также доказательство может трактоваться как мыслительный процесс. Каждое действие дознавателя, следователя должно быть обязательно аргументировано и подкреплено, а иначе будет считаться необоснованным и, соответственно, ничтожным. По такому же принципу работает и доказательная деятельность. Например, гражданин А., которому было выдвинуто обвинение, не признает свою вину в совершенном деянии, т. к. некоторые доказательства, собранные следователем, не подкреплены, как те, которые были собраны на месте преступления, соответственно, они ничтожны. Иными словами каждое доказательство должно быть аргументировано и подкреплено в той же степени, как и юридические действия [7].

Доказательство – это процесс мышления, обосновывающий выводы о событиях путем ссылки на фактические обстоятельства. Имея фактические обстоятельства, суд может сделать определенные выводы и вынести решение по предъявленному заявлению, что, опять же, невозможно без доказательств. При работе с доказательствами юристы используют такие аргументы, которые

в последующем сами не нуждаются в доказывании. Например, при задержании лица мы ссылаемся на ст. 91 УПК РФ, в которой четко разъяснены основания, по которым мы можем задерживать лицо, соответственно, в дальнейшем доказывании основание задержания не нуждается, только уже после возбуждения уголовного дела.

Как отмечено выше, доказательство – это своего рода мыслительный процесс, на его основе строятся гипотезы и впоследствии доказываются. Логическое мышление используется при розыске лиц, проведении следственных действий, различных криминалистических действиях и др. Все это неотъемлемый процесс доказывания и сбора доказательств, без которых дальнейшее расследование дела невозможно. На стадии судебного производства доказательства выступают гарантом справедливости, поскольку на этом этапе сторона защиты может выступать со своими аргументами и юридическими фактами, и при предъявлении доказательств суд будет учитывать обоснованность и допустимость предъявленных доказательств с обеих сторон, что установлено УПК РФ как «оценка допустимости».

Будучи важным аспектом в работе юриста, доказательство можно назвать многогранным, т. к. применяется оно не только при судебном производстве, но также и в работе судебно-медицинских экспертов, которые выявляют причастность возможной улики к делу, или при признании лица виновным в момент совершения преступления – это тоже доказательство, т. к. от психического состояния человека будет зависеть его дальнейшая судьба. Из этого можно сделать вывод: доказательство всегда имело особую важность в работе органов внутренних дел, поскольку человек и его жизнь представляют высшую ценность, а значит, каждая ошибка и промах в доказательном процессе могут стоить ему жизни, иногда даже и в отношении невиновного. В качестве примера можно привести ситуацию с Чикатило, перед тем как найти настоящего серийного маньяка, к смертной казни приговаривались двое ни в чем невиновных человека только потому, что доказательства были неверны, в

то время как настоящий убийца был на свободе. Это пример того, насколько сильно доказательство может повлиять на судьбу человека. Трудно представить работу без доказательств в органах внутренних дел и суде. Например, одна из возможных проблем – невозможность определить лицо в качестве подозреваемого или обвиняемого, а значит, нет и вины, т. к. лицо не считается виновным до тех пор, пока его вина не будет доказана. Работа юриста будет считаться бесполезной, поскольку без доказательств не вершится правосудие [8].

Таким образом, можно отметить важность структуры логического доказательства и процесс доказывания, т. к. без одного не может быть другого, а соответственно, доказательство уже не будет являться таковым. Каждая часть имеет между собой определенную нерушимую связь, что выходит в одно определение – доказательство. Сотрудники органов внутренних дел непосредственно связаны с доказыванием при работе с уголовными, гражданскими и иными правовыми процессами, они каждый день вступают в правоотношения, в которых доказательство – основа производства, и именно от правильного доказывания зависит успех и правильность дела. В юридической сфере могут происходить значительные изменения, но без доказывания не может расследоваться и вестись ни одно дело.

Литература

1. Уголовно-процессуальный кодекс Российской Федерации: федер. закон от 18.12.2001 № 174-ФЗ. Доступ из справ. правовой системы «КонсультантПлюс».
2. Никандров В.И. Избранные статьи и лекции по уголовному процессу. М., 2018.
3. Владимиров Л.Е. Учение об уголовных доказательствах. Части Общая и Особенная. СПб., 2019.
4. Середнев В.А. К вопросу о структуре доказательства и об ошибках логики доказывания // Приволжский научный вестник. 2015. № 1.

5. Вакула И.М., Цымлянская О.А. Формирование логической культуры обучающихся в образовательных организациях МВД России: уч. пособие. Ростов н/Д, 2024.

6. Антюшин С.С., Михалкин Н.В. Логика: уч. пособие. М., 2013.

7. Караева А.А. К Доказывание и доказательства в уголовном судопроизводстве: уч. пособие. Оренбург, 2021.

8. Тер-Акопов А.А. Юридическая логика [Электронный ресурс]. URL: <https://fil.wikireading.ru/hvgeso3kyb?ysclid=lwm2g1uiec946361453> (дата обращения: 03.06.2024).

© Лужецкая В.В., 2025

УДК 340.114.5

ПРОБЛЕМА ПРОЯВЛЕНИЯ МАРГИНАЛЬНОСТИ КАК СПЕЦИФИЧЕСКОГО ТИПА ПРАВОВОГО ПОВЕДЕНИЯ

Шокуева Л.А.

Курсант Ростовского юридического института МВД России

Научный руководитель:

Цымлянская О.А.

Доцент кафедры гуманитарных и социально-экономических дисциплин Ростовского юридического института МВД России,
кандидат экономических наук, доцент

Для благополучного функционирования и качественного взаимодействия любое человеческое общество нуждается в правовом регулировании. Издревле, когда еще не было формально закрепленных норм правил поведения, регуляторами общественных отношений выступали обычаи, традиции, мораль и религия, которые складывались и формировались значительное время на основе жизненного опыта и совместной деятельности людей. С усложнением

социальной структуры и развитием всех сфер общественной жизни, а также возникновением государства стало необходимым закрепление давно сложившихся норм в форме законов страны. Право стало необходимым для качественной социализации личности и ее жизнедеятельности внутри общества. «Потеря человеческих прав тотчас же совпадает с превращением личности в биологическую особь», – писала Х. Арндт – немецко-американский философ, политический теоретик и историк [1, с. 39]. Ее высказывание еще раз доказывает то, что человек чувствует себя полноценным, только лишь когда он в полной мере ощущает свои права, знает обязанности и боится ответственности за несоблюдение общепризнанных норм.

Право является системой общепринятых и общеобязательных правил поведения людей, регулирующих общество. Соблюдение этих правил гарантируется государством, оно устанавливает ответственность за ослушивание принятых норм. Отрицательное поведение субъектов права, выражающееся в повреждении системы формально определенных общественных отношений, называется маргинальным [2].

История возникновения и развития понятия маргинальности очень важна для его понимания и раскрытия темы статьи. Понятие «маргинальное поведение» было введено во второй половине XX в. американским социологом Робертом Парком для обозначения ситуации неадаптации иммигрантов к новым социальным условиям. Парк занимался в основном исследованиями развития городской среды и расовых отношений межкультурного взаимодействия. Результатом его работ стало формирование типа «пограничного» человека. У Роберта Парка понятие маргинальности (от лат *marginalis* – находящийся на краю) подразумевает нахождение индивидов на рубеже двух неодинаковых групп, сталкивающихся сторон, разногласных культур и т. д. Маргинал выходит из одного состояния и не может отождествиться с другим, у него нет определенной социальной группы [3]. В политической сфере маргинальное отношение к праву трактуется

специалистами в области теории государства и права как «предпреступное поведение». Другими словами маргиналы в системе права – это та категория людей, которые не обязательно являются преступниками, но наиболее склонны к нарушению правовых норм. Как может проявляться маргинальное отношение к праву, рассмотрим далее.

Исходя из определенного нами понятия маргинальности, можно ее классифицировать на две категории: противоправная маргинальность и позитивная маргинальность. Маргинализм в праве выступает в основном в отрицательном контексте. В первом случае он является острой социальной проблемой и отражает глубинные беспорядки в общественном устройстве. Это сложное явление имеет корни в исторической обусловленности и социальной генетике, которые передаются из поколения в поколение. Оно характеризуется утратой человеческого достоинства и низким уровнем интеллекта, что порождает лживость, зависть, злость, эгоизм и отчуждение от общественных ценностей среди представителей человечества [4, с. 101–113].

Интеллектуальное развитие преступных маргиналов преграждается комплексами, которые они пытаются сбросить, что приводит к подсознательному влечению к криминальной деятельности. Такой путь становится для них главным способом снятия комплексов и компенсацией получаемого ущерба. Они формируются в маргинальные слои, ограничиваются от важных для здорового образа жизни ориентиров, что приводит к конфликту с этическими нормами и законом. Из этого рождается криминальный образ жизни маргиналов, разнообразные конфликты, которые могут перерасти в преступления. Такой тип социальной среды называется порочной и нестабильной, ведь она не способствует развитию положительных черт личности. К ключевым характеристикам и чертам типичных маргинальных личностей можно отнести такие аспекты, как ограниченность умственных способностей и социальный интеллект, а также генетические ограничения в интеллектуальном развитии, обусловленные, например, алкоголизмом. Также

они часто страдают от внешних деформаций, связанных с нарушениями внутриутробного развития, и от патологий центральной нервной системы, которые могут привести к различным формам умственной отсталости, таким как дебилность, имбецильность и идиотия, а также к разнообразным половым отклонениям. Среди других черт маргиналов выделяются такие, как чувство ограниченности, честолюбие, эгоцентризм, агрессивность.

Стоит, однако, отметить, что не все маргиналы являются правонарушителями. Как уже отмечалось, правосознание может быть позитивным (развитым), и его следует отличать от негативной формы правосознания. Правовой маргинал в данном случае – это субъект, который демонстрирует отторжение определенных элементов правовой реальности и создает альтернативную, фундаментально отличающуюся от преобладающей позицию и соответствующее ей поведение. К числу правовых маргиналов можно отнести революционеров, декабристов и т. п. [5].

Подводя итоги, следует заметить, что важное значение должно придаваться правовому воспитанию. «Актуальным для сотрудника правоохранительных органов является не только вопрос о целях правоохранительной деятельности и его профессиональных задач, решение которых обеспечивается предоставляемым законом должностным статусом, но и ценностях, являющихся духовной предпосылкой правоохранительной деятельности» [6, с. 83].

Правовое воспитание является эффективным средством для укрепления законности и правопорядка, а также для формирования интересов личности и ее потребностей в правильном направлении. Основной целью правового воспитания должно быть внушение уважения к закону и правопорядку. Оно направлено на формирование активного социального поведения личности в правовой среде, основанного на прочных правовых взглядах, убеждениях, оценках и установках. Суть его заключается в том, чтобы населению передавались навыки правильного восприятия действительности с точки зрения

закона. Таким образом, развитие правосознания личности представляет собой процесс формирования правовой культуры поведения, именно на этих аспектах должно базироваться правовое воспитание. В Российской Федерации в XXI в. проблема недостаточного уважения к закону обязательно должна учитываться при разработке правовой политики. Поэтому она должна положительно влиять как на формирование, так и на развитие общей и правовой культуры граждан, включая социально незащищенных, т. е. маргинальных членов общества.

Литература

1. Максимова И.М. Правосознание как источник правового поведения личности: дис. ... канд. юрид. наук. Н. Новгород, 2005.
2. Степаненко Р.Ф. Генезис общеправовой теории маргинальности / под ред. проф. О.Ю. Рыбакова. Казань, 2012.
3. Зарипова Д.М. Борьба с преступностью маргинальных групп населения: теоретические и прикладные проблемы. Казань, 2000.
4. Алексеев С.В. Социальная маргинализация – общественный конфликт // Свободная мысль. 2009. № 10.
5. Ильинский И.М. Молодежь и молодежная политика. М., 2001.
6. Контарев А.А. Цымлянская О.А. Юридическая форма и социальное содержание правоохранительной деятельности: методологический и социально-философские аспекты // Философия права. 2018. № 4.

© Шокуева Л.А., 2025

К ПРОБЛЕМЕ ВЫЯВЛЕНИЯ ПРИЗЫВОВ К НЕЗАКОННЫМ ДЕЙСТВИЯМ В СОЦИАЛЬНЫХ СЕТЯХ И МЕССЕНДЖЕРАХ

Шихиев З.Ф.

Курсант Ростовского юридического института МВД России

Научный руководитель:

Внуковская А.В.

Доцент кафедры иностранных языков

Ростовского юридического института МВД России,

кандидат филологических наук

В современном мире общение через социальные сети и другого вида мессенджеры занимает ведущее место в коммуникации между людьми, что в свою очередь упрощает взаимодействие между ними. В то же время возникает проблема, связанная с увеличением количества киберпреступлений. С каждым годом статистика совершения данного вида преступлений увеличивается в несколько раз, что негативно отражается на социальной и политической стабильности в стране.

В наше время вопрос борьбы с киберпреступностью остается открытым. Высокие показатели латентности дают понять, что выявление лиц, совершающих преступления данного типа, является сложным и трудоемким процессом. Отдельное внимание стоит уделить призывам через социальные сети и мессенджеры. Бесконтрольный объем информации, появляющийся в социальных сетях и мессенджерах, нередко обладает признаками вербальной агрессии [1, с. 121–122] и призывов лиц к незаконным действиям.

Проблема борьбы с данным видом преступлений является актуальной, т. к. кратковременное выявление сообщений, имеющих форму призывов к

незаконным действиям, является невозможным. Возьмем в качестве примера понятие «цветной революции», а именно внушение большому количеству людей определенного мнения и призыва их к незаконным действиям. Выделяется пять фаз «цветной революции»:

1. Создание конспиративных ячеек во главе со специально обученным лидером, способным управлять толпой.
2. Создание какой-либо ситуации или инцидента способного максимально привлечь внимание общества.
3. Активные действия после произошедшего инцидента активно транслируются в западных и местных СМИ, после чего протестное движение выходит на улицы городов со своими требованиями.
4. Заявление о лидерах.
5. Выдвижение требований к власти от имени толпы, а также различные ультиматумы вплоть до массовых беспорядков и физических расправ.

К данному виду призывов можно отнести события на Украине в 2014 г. В выступлении на форуме «Валдай-2023» президент Российской Федерации В.В. Путин озвучил эту проблему: «Я не раз говорил о том, что мы не начинали так называемую войну на Украине. Напротив, мы пытаемся ее закончить. Не мы устраивали государственный переворот в Киеве в 2014 г. Государственный переворот кровавый, антиконституционный. Где бы не произошло, мы тут же слышим все мировые средства, подчиненные прежде всего англосаксонскому миру. Так нельзя, так невозможно, антидемократично, а здесь можно, даже деньги назвали, объем денег, который затратили на этот переворот» [1, с. 121– 122]. Западный мир путем «цветной революции» пытался пошатнуть конституционный строй других государств, данная проблематика затронула и Российскую Федерацию.

Рассмотрим призывы в глобальной сети с позиций теории «языковой игры» Людвига Вингенштейна. Языковая игра в его понимании – некий

примитивный язык (или подязык) естественного языка. По его мнению, примитивность языка обусловлена тем, что лексикон может состоять из нескольких десятков слов. «В «Лингвистической энциклопедии» в статье, посвященной лингвистической философии, сказано, что «соединение речи и действия Витгенштейн назвал языковой игрой». Будет вернее, если сказать, что языковые игры – суть эксперимента, по демонстрации определенной методологии для анализа языка в целом. Он потому и назвал подобные примеры языка *игрой*, чтобы указать на их примитивный характер, подобный детскому языку или языку инструкций. Но было бы неверно сказать, что в лингвистической философии и, в частности, у Витгенштейна «на первый план выдвигается не когнитивная» (мыслительная), а «инструментальная функция языка» [2, с. 87].

Данное понятие, а именно способ обработки предложения, возможно использовать для выявления текста незаконного призыва в социальных сетях и мессенджерах. Воссоздадим языковую игру со словом «митинг». Для этого воспользуемся лингвистической переменной. *Лингвистическая переменная* представляет собой понятие, состоящее из нечетких множеств, т. е. имеющее несколько значений. Например, рассмотрим слово «молодой». Его семантику можно представить в виде значений от 20 до 35. Данные значения и являются нечетким множеством слова «молодой». Таким образом, любому понятию можно задать определенное значение.

Допустим, понятие «митинг» имеет несколько категорий: санкционированный и несанкционированный. Лингвистическую переменную можно представить таким образом: одно понятие Y входит в другое понятие X ($X \supset Y$), тогда кодировка понятия Y отличается от кодировки понятия X добавлением одной цифры. В качестве примера использования языковой игры и лингвистической переменной рассмотрим предложения, связанные с организацией незаконных митингов, а именно:

Завтра идем на незаконный митинг (1). Идя на несанкционированный митинг сегодня, не забудь взять плакаты (2). Вечером собираемся на площади с плакатами (3). В понедельник с плакатами встречаемся у здания правительства (4). Взяв плакаты, идем на митинг (5). Мы идем на митинг завтра (6). Сегодня на митинге держим плакаты (7).

Словарь включает в себя слова из предложений (1)-(7):

глаголы V: идти, собираться, встречаться; неличные формы глагола R: взяв, идя; имена существительные S: (на) митинг; имена существительные F: плакат; имена существительные P: вечером, в понедельник; имена прилагательные A: незаконный, несанкционированный; наречия D: завтра, сегодня; местоимения M: мы.

Модель ИИ с использованием языковой игры и лингвистической переменной для выявления незаконных призывов можно представить в виде корневого дерева (рис. 1).



Рис. 1

На вершинах дерева можно менять слова таким образом, чтобы семантические связи между понятиями сохранились, а синтаксические отношения удовлетворяли грамматике русского языка. Односторонний обход корневого дерева (рис. 1) порождает текст призыва к незаконным действиям.

Исходя из всего выше сказанного, можно сделать вывод о том, что при обработке текста сообщений в социальных сетях и мессенджерах возможно выявление призывов к несанкционированным действиям в зависимости от смысловой составляющей текста. Применение «языковой игры», а также лингвистической переменной и нечетких множеств позволяет обрабатывать текст без потери смысловой нагрузки, что в свою очередь способствует

кратковременному выявлению текстов призывов. Таким образом, рассмотренное явление способствует решению такой важной задачи правоохранительных органов и государства в целом, как поиск и блокирование призывов к незаконным действиям, появляющихся в сети Интернет.

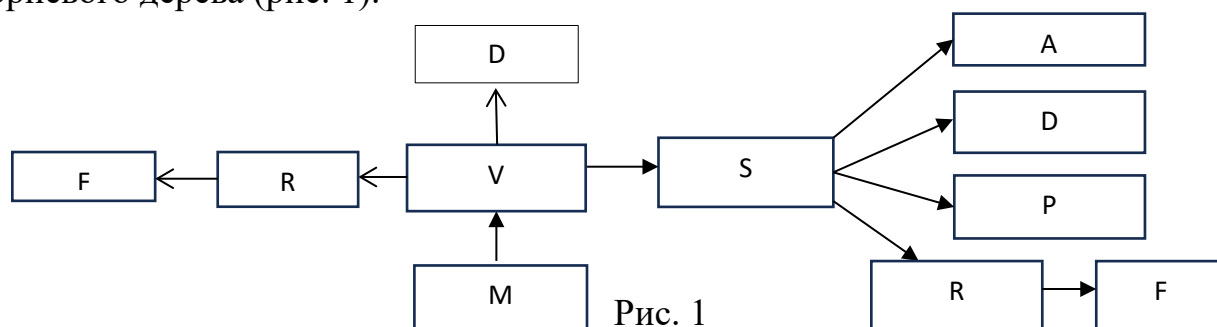
Литература

1. Внуковская А.В., Киржинов К.З. Вербальная агрессия и насилие как лингвосоциальная проблема // Актуальные проблемы борьбы с преступлениями и иными правонарушениями. 2022. № 22–2.

2. Шихиев Ш.Б., Гаджиев Т.С., Ясулова Х.С. Языковая игра и формализация семантики // Вестник Социально-педагогического института. 2015. № 3.

© Шихиев З.Ф., 2025

УДК 808.5:340

РИТОРИЧЕСКАЯ КУЛЬТУРА ЮРИСТА

Бекулов Б.А.

Курсант Ростовского юридического института МВД России

Научный руководитель:

Внуковская А.В.

Доцент кафедры иностранных языков

Ростовского юридического института МВД России,

кандидат филологических наук

В речи юристов, как и в репрезентации любой другой профессии, есть языковые особенности, отличающие этот тип социального языка от других.

У юристов, например, есть свой сленг, который они используют для сокращения длинных и сложных имен или сокращения различных юридических терминов. Профессиональный дискурс юриста представлен профессиональной терминологией, сленгом, заимствованной криминальной терминологией и др. В выступлениях специалистов в области права часто используются термины с эмоциональным подтекстом, такие как глаголы «подавить» и «судить».

Разберем грамматическое оформление текста и речи. Для юридического дискурса характерны сложносочиненные и сложноподчиненные предложения, осложненные причастными и деепричастными оборотами, вводными конструкциями, однородными членами предложения и т. п. Также отмечается наличие грамматических и лексических ошибок. Например, предлог «согласно» может употребляться как в дательном, так и в родительном падежах [3], неправильно используется форма притяжательного падежа.

Можно заметить, что участники коммуникации зачастую стремятся к упрощению грамматической модели, что влечет за собой изменение стилистики текста и способствует улучшению восприятия речи публикой [3, с. 62]. В устной речи использованные в письменном варианте пассивные конструкции преобразуются в активные (*Оно не соблюдается — Никто не заботится о его соблюдении*). Добавление сочинительного союза к структуре простого предложения облегчает чтение текста (*На квитанции разные логотипы: «Алимп» и Программы поддержки заемщиков банка*) [3, с. 62]. В тех случаях, когда указанный выше процесс осуществлялся более агрессивно, говорящий добивается значительного упрощения текста во время речи, но наиболее сложные обороты остаются прежними.

Отличительной особенностью интонации юристов является нейтральное произнесение экспрессивных слов: *чудесным образом, нагло нарушаются,*

раскрывая истинное лицо жертвы [3]. Для усиления воздействия при устном общении добавляют выразительную грамматику. Эмоционально заряженные фразы составляют около 25 % от общего объема выступлений юристов, остальные же нейтральны. Чаще всего регистрировались эмоциональные варианты неодобрения, такие как охриплость, четкость произношения, уменьшение громкости гласных и увеличение согласных знаков: *мне как защитнику это было непонятно, т. к. следствие не получило никаких доказательств, кроме показаний самого К., имевших прямое отношение к исходу дела; после целого года расследований полиция не смогла установить, какой вид преступления был совершен В., будь то растрата или растрата государственных средств.*

Юристу необходимо следить за четкостью речи, тщательно артикулировать и находить оптимальный темп. «Голос как неотъемлемый компонент речи оказывает значительное влияние на ее разборчивость, выразительность и эмоциональность» [2, с. 270]. Пренебрежение артикуляцией в процессе слишком быстрой речи значительно ухудшает восприятие [4, с. 210]. Обязательно наличие пауз, привлекающих внимание. Так, часто после союза «что» следует специфическая пауза, логически выделяются интонацией значимые в смысловом отношении слова (*я согласен с прокурором в отношении /расходов по делу/, понесенных потерпевшим, просто не согласен с //надо также изложить /договоренности с подзащитным/ выводы, к которым мы пришли, /поскольку сведения являются адвокатской тайной*). Правильная паузация позволяет говорящему поддерживать интерес к тому, что он рассказывает.

В фазе артикуляции невербальные средства используются менее эффективно с точки зрения классических риторических стандартов. Речь и эмоции относительно монотонны, а доля нейтральных частей в тексте

относительно велика. У говорящего нет богатой мимики и почти нет жестов. Это связано в первую очередь с особенностями личности говорящего (интроверта и педанта), ему трудно использовать несколько интонаций и множество логических акцентов, но он может несколько изменить невербальное поведение, например, при кооперации логических акцентов он жестикулирует обеими руками перед грудью.

На материале отдельных выступлений конкретных судебных ораторов процесс подготовки выступлений (письменная работа над текстом) и сами выступления (устное выполнение текстов) анализируются с точки зрения коммуникативной эффективности.

Существуют методы, применяемые непосредственно в момент редактирования. Юрист потратил немало времени, очень тщательно написав текст. Каждый вариант отличается включением дополнительной фактологической информации в связи с необходимостью уточнения, дополнения, оценки и ответа на высказывания других участников процесса. Основная мысль текста не изменилась. Помня о важности верного донесения информации и привлечения внимания, юристы прибегают к синонимическим заменам и употреблению экспрессивных языковых единиц.

Использование этих инструментов может добавить эмоциональности, точности и выразительности речи говорящего. Привилегированным средством привлечения внимания являются средства персонализации выступления, выражающие уверенность адвоката в своей точке зрения, а особенность говорящего проявляется в стремлении убедить судью. В то же время количество используемых выразительных элементов должно быть адекватным ситуации общения. Наиболее частыми ошибками являются либо полное их отсутствие, либо переизбыток. Но самым разнообразным и распространенным является способ сохранения согласованности текста, достижения автором эффекта логической подачи информации.

Можно сказать, что в целом говорящие следуют риторическим нормам. Большое значение при создании речи придается планированию, подтверждению фактов и предварительным приготовлениям [5, с. 38]. Соблюдение культуры речи и внимательное отношение ко всем ее компонентам – «залог успешной реализации замысла, достижения планируемого результата» [1, с. 65]. Привлекая различные языковые средства, оратор ограничивает их использование, улучшая стиль и делая высказывание более выразительным. Из текста убираются неинформативные слова, аббревиатуры, просторечия, сленг. Это связано как с тенденцией современного судопроизводства не привлекать эмоциональные средства, так и с личностными качествами субъектов права. Речевое поведение конкретного человека может стать моделью этой языковой личности и даже повлиять на формирование общих риторических правил.

Таким образом, соблюдение речевой культуры юриста, знание ее правил и тщательная подготовка речи создает образ грамотного специалиста, компетентного, спокойного, умного и выдержанного. Подобный образ современного юриста считается гармоничным, потому что в его речи идея реализована последовательно и эффективно, но в то же время имеет много ценных позиций.

Литература

1. Внуковская А.В., Мищенко К.Б. Культура речи юриста: языковой, коммуникативный и этический компоненты / Актуальные проблемы лингвистики и формирования языковой компетенции юристов в современных условиях: сб. материалов Всерос. научно-практ. конф. Ростов н/Д, 2018.

2. Внуковская А.В. Голос в профессиональной деятельности педагога // Подготовка кадров для силовых структур: современные направления и

образовательные технологии: материалы XXV Всерос. научно-метод. конф. Иркутск, 2020.

3. Волкова Т.Ф. Речь современного судебного оратора: от замысла к воплощению // Вестник Томского государственного университета. 2022. № 474.

4. Русский язык и культура речи: учебник для бакалавров / под общ. ред. В.Д. Черняк. М., 2012.

5. Тарланов З.К. Юридическая лингвистика: уч. пособие для вузов. М., 2024.

© Бекулов Б.А., 2025

Научное издание

АКТУАЛЬНЫЕ ВОПРОСЫ ФИЛОСОФИИ, ПОЛИТИКИ И ПРАВА
(посвящено памяти профессора А.П. Окусова)

Сборник научных трудов
Всероссийской научно-теоретической конференции

(18 июня 2024 г.)

Редактор *Л.Н. Кожоридзе*
Корректор *Л.Н. Кожоридзе*
Технический редактор *Н.А. Тапашева*

Издатель: федеральное государственное казенное образовательное
учреждение высшего образования
«Ростовский юридический институт
Министерства внутренних дел Российской Федерации».

Адрес: 344015, г. Ростов-на-Дону, ул. Еременко, 83.

Тел.: 8 (863) 224-58-15. Сайт: <https://рюи.мвд.рф>

Подписано к использованию 12.03.25

Тираж 10 экз.

ISBN 978-5-8928-8548-5

