



ФЕДЕРАЛЬНОЕ ГОСУДАРСТВЕННОЕ КАЗЕННОЕ  
ОБРАЗОВАТЕЛЬНОЕ УЧРЕЖДЕНИЕ ВЫСШЕГО ОБРАЗОВАНИЯ  
«УФИМСКИЙ ЮРИДИЧЕСКИЙ ИНСТИТУТ  
МИНИСТЕРСТВА ВНУТРЕННИХ ДЕЛ РОССИЙСКОЙ ФЕДЕРАЦИИ»

СОВЕРШЕНСТВОВАНИЕ  
САМОСТОЯТЕЛЬНОЙ РАБОТЫ  
ОБУЧАЮЩИХСЯ ПО ДИСЦИПЛИНЕ  
«ТАКТИКО-СПЕЦИАЛЬНАЯ ПОДГОТОВКА»  
(ДНЕВНИК САМОСТОЯТЕЛЬНОЙ РАБОТЫ)

Практикум

© Уфимский ЮИ МВД России, 2025 г.

УДК 378.147.88:355.551(470)(076.5)  
ББК 68.432.(2Рос)я73-5  
С56

*Рекомендован к опубликованию  
редакционно-издательским советом Уфимского ЮИ МВД России*

**Рецензенты:**

кандидат педагогических наук, доцент И. В. Егошин  
(Уральский юридический институт МВД России);  
кандидат педагогических наук, доцент А. В. Пугачев  
(Воронежский институт МВД России)

**Коллектив авторов:**

Романов А. А., канд. юрид. наук, доцент; Амиров Р. З., канд. юрид. наук,  
доцент; канд. юрид. наук, доцент; Ахияров Р. А., б/с, б/з;  
Фатхиев Д. М., б/с, б/з; Усманов Д. Р., б/с, б/з; Петров П. С., б/с, б/з

С56 Совершенствование самостоятельной работы обучающихся по дисциплине «Тактико-специальная подготовка» (дневник самостоятельной работы) : практикум / А. А. Романов, Р. З. Амиров, Р. А. Ахияров [и др.]. – Электрон. текстовые дан. 702 МБ (7,6 МБ). – Уфа : Уфимский ЮИ МВД России, 2025. – 1 электрон. опт. диск (CD-R). – Систем. требования: IBM PC, 1 GHz; 512 mb оперативной памяти; 3 mb ОЗУ; CD/DVD-ROM дисковод; операционная система Windows XP и выше; AdobeReader 8.0 и выше. – Загл. с экрана.

Практикум содержит материалы для самостоятельной работы обучающихся образовательных организаций МВД России по дисциплине «Тактико-специальная подготовка».

Работа предназначена для профессорско-преподавательского состава, обучающихся образовательных организаций МВД России.

УДК 378.147.88:355.551(470)(076.5)  
ББК 68.432.(2Рос)я73-5

© Коллектив авторов, 2025  
© Уфимский ЮИ МВД России, 2025

*Учебное издание*

**Совершенствование самостоятельной работы обучающихся  
по дисциплине «Тактико-специальная подготовка»  
(дневник самостоятельной работы)**

Практикум

Редактор	Е. А. Ермолаева
Компьютерная техника	П. С. Петров
Дизайн обложки	А. Р. Сальманов

Дата подписания к использованию 30.06.2025

Объем издания: 702 МБ (7,6 МБ)

Комплектация издания: 1 электрон. опт. диск (CD-R)

Тираж: 5 дисков

Редакционно-издательский отдел  
Уфимского юридического института МВД России  
450103, г. Уфа, ул. Муксинова, 2

## ОГЛАВЛЕНИЕ

<u>ТАКТИКО-СПЕЦИАЛЬНАЯ ПОДГОТОВКА. ДНЕВНИК САМОСТОЯТЕЛЬНОЙ РАБОТЫ</u> .....	5
 <u>РАЗДЕЛ 1. ТОПОГРАФИЧЕСКАЯ ПОДГТОВКА СОТРУДНИКОВ ОВД</u>	6
<u>Тема 1. Местность как элемент оперативной обстановки</u> .....	6
<u>Тема 2. Топографические карты и их содержание</u> .....	10
<u>Тема 3. Чтение топографических карт</u> .....	28
<u>Тема 4. Измерения по топографической карте</u> .....	40
<u>Тема 5. Ориентирование на местности по карте и без карты при решении оперативно-служебных задач</u> .....	49
<u>Тема 6. Системы координат и основные способы целеуказания, применяемые в органах внутренних дел</u> .....	55
<u>Тема 7. Графические служебные документы, применяемые в ОВД</u> .....	58
 <u>РАЗДЕЛ 2. ДЕЙСТВИЯ СОТРУДНИКОВ ОВД В ЧРЕЗВЫЧАЙНЫХ СИТУАЦИЯХ МИРНОГО И ВОЕННОГО ВРЕМЕНИ</u> .....	62
<u>Тема 8. Гражданская оборона и Единая государственная система предупреждения и ликвидации чрезвычайных ситуаций. Роль, место и задачи органов внутренних дел МВД России в этих системах</u> .....	62
<u>Тема 9. Оружие массового поражения (ОМП) и его поражающие факторы</u>	67
<u>Тема 10. Основы организации и ведения радиационного и химического наблюдения в органах внутренних дел</u> .....	71
<u>Тема 11. Методика оценки радиационной и химической обстановки</u> .....	77
<u>Тема 12. Способы и средства защиты сотрудников ОВД от поражающих факторов ОМП и чрезвычайных ситуаций природного и техногенного характера</u> .....	82
 <u>РАЗДЕЛ 3. ТАКТИЧЕСКАЯ ПОДГОТОВКА СОТРУДНИКОВ ОВД</u> ....	86
<u>Тема 13. Инженерное оборудование местности при выполнении оперативно-служебных задач</u> .....	86
<u>Тема 14. Взрывчатые вещества, взрывные устройства и средства взрывания, используемые при совершении преступлений</u> .....	90
<u>Тема 15. Основы взрывобезопасности сотрудников ОВД</u> .....	94
<u>Тема 16. Виды и тактика действий служебных нарядов по охране общественного порядка и безопасности</u> .....	97
<u>Тема 17. Виды и тактика действий служебных нарядов при чрезвычайных обстоятельствах</u> .....	102
<u>Тема 18. Основы профессиональной служебной подготовки ОВД</u> .....	107

## МИНИСТЕРСТВО ВНУТРЕННИХ ДЕЛ РОССИЙСКОЙ ФЕДЕРАЦИИ

Федеральное государственное казенное образовательное учреждение  
высшего образования  
«Уфимский юридический институт  
Министерства внутренних дел Российской Федерации»

Специальность \_\_\_\_\_  
(код и наименование специальности (направление подготовки))

Кафедра огневой и тактико-специальной подготовки

**Тактико-специальная подготовка****Дневник самостоятельной работы**

Номер зачетной книжки \_\_\_\_\_

Выполнил \_\_\_\_\_  
(специальное звание,

фамилия, имя, отчество

№ взвода

подпись обучающегося)

Проверил

\_\_\_\_\_ (должность, специальное звание,

фамилия, имя, отчество педагогического работника)

Оценка

\_\_\_\_\_ (подпись)

## РАЗДЕЛ 1. ТОПОГРАФИЧЕСКАЯ ПОДГТОВКА СОТРУДНИКОВ ОВД

### Тема 1. Местность как элемент оперативной обстановки

Топография –

---

---

---

Топографическая подготовка сотрудников ОВД –

---

---

---

Местность –

---

---

---

Рельеф –

---

---

---

Напишите основные формы рельефа и дайте их характеристику: \_\_\_\_\_

---

---

---

---

---

---

---

Основными топографическими элементами местности являются: \_\_\_\_\_

---

---

---

---



подробным описанием: проходимость, защитные свойства, условия ориентирования, условия наблюдения, маскировки, ведения огня.

На основе описательной характеристики определить маршрут прохождения личного состава в группе из (5-7) человек через данную местность. Приложить к решению задания изображение описываемой местности (скриншот спутниковой карты) с отметками описанных элементов и маршрута прохождения.

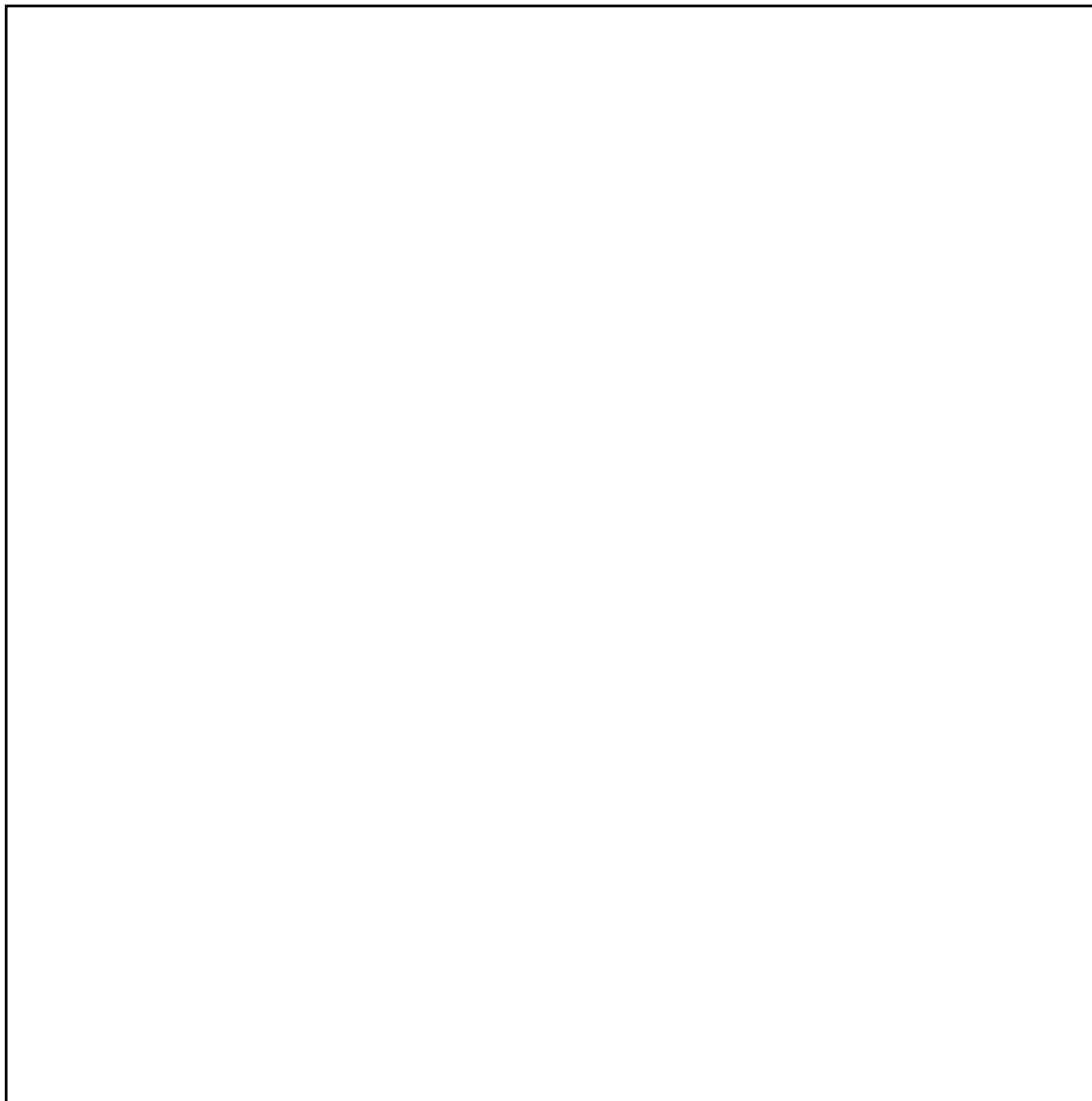

**Обучающие видеоматериалы по теме**



## Тема 2. Топографические карты и их содержание

**Задание:** заполните таблицу классификации карт по масштабу и по назначению.

Масштаб карт	Классификация карт	
	по масштабам	по назначению
1:1000000 1: 500000		
1: 200000 1:100000		
1:50000 1:25000		
1:10000		

**Задание:** оформите заявку на получение комплекта топографических карт для склейки по имеющейся номенклатуре исходного листа и его расположению в комплекте.

	Е-36-1- В	

**Задание:** оформите заявку на получение комплекта топографических карт для склейки по имеющейся номенклатуре исходного листа и его расположению в комплекте.

	L-38-48-A	

**Задание:** определить номенклатуру листа карты масштаба 1:1 000 000 и населенный пункт, используя рисунок 1 по данным, приведенным в табл. 1.

Таблица 1

№ п/п	Порядковый номер ряда	Порядковый номер зоны	Номенклатура	Населенный пункт
1	13	60		
2	15	2		
3	15	5		
4	9	7		
5	13	6		
6	9	9		
7	16	6		
8	4	8		
9	11	60		
10	10	2		
11	15	6		
12	11	12		
13	13	1		
14	14	7		
15	11	3		
16	14	14		
17	10	6		
18	14	18		
19	14	3		
20	8	6		
21	12	18		
22	8	13		
23	10	20		

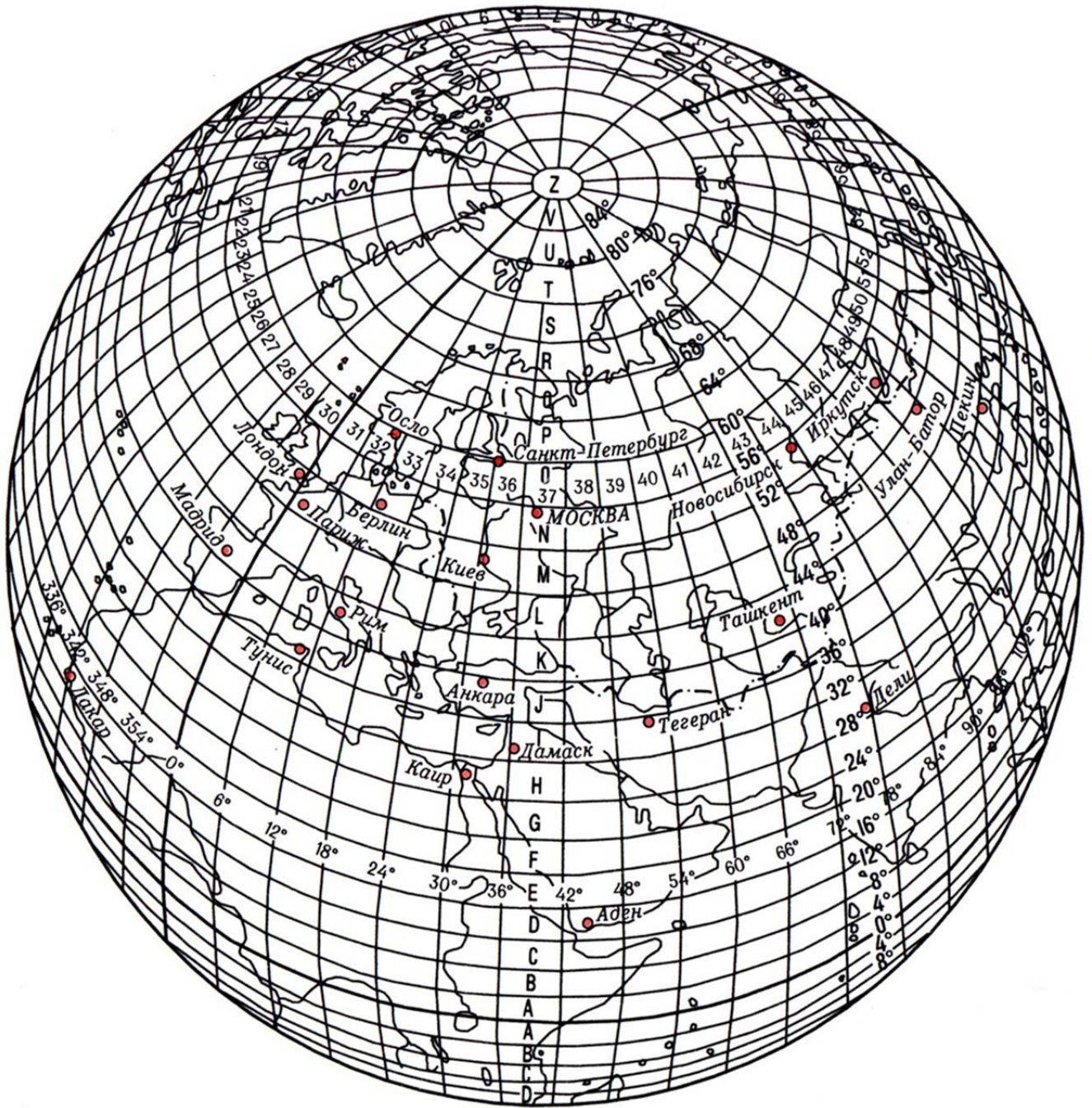

**Рис.1.** Схема листов карты масштаба 1 : 1 000 000  
 $360 - (\text{№ зоны} \times 6) = \text{долгота восточной рамки листа карты.}$

**Задание:** определить географические координаты углов рамки листа карты масштаба 1:1 000 000 (табл. 2).

Таблица 2

№ п/п	Номенклатура листа	Геодезические координаты углов рамки листа			
		Широта стороны листа		Долгота стороны листа	
		северной	южной	западной	восточной
1	A-32				
2	B-34				
3	C-39				
4	D-35				
5	E-37				
6	F-42				
7	G-40				
8	H-43				
9	I-28				
10	J-27				
11	K-30				
12	L-29				
13	M-31				
14	N-29				
15	O-36				
16	P-31,32				
17	Q-27,28				
18	R-39,40				
19	S-45,46				
20	T-31,32,33,34				
21	U-43,44,45,46				
22	V-23,24,25,26				

**Задание:** определить номенклатуры листов карт масштабов 1:1 000 000 – 1:100 000 для объектов с географическими координатами, указанными в табл. 3.

Таблица 3

№ п/п	Географические координаты объекта	Номенклатура листа			
		1:1 000 000	1:500 000	1:200 000	1:100 000
1	$B = 31^{\circ}11' L = 20^{\circ}06'$				
2	$B = 17^{\circ}47' L = 15^{\circ}08'$				
3	$B = 48^{\circ}23' L = 10^{\circ}49'$				
4	$B = 66^{\circ}13' L = 69^{\circ}31'$				
5	$B = 59^{\circ}17' L = 38^{\circ}43'$				
6	$B = 65^{\circ}56' L = 29^{\circ}17'$				
7	$B = 53^{\circ}56' L = 24^{\circ}18'$				
8	$B = 52^{\circ}18' L = 15^{\circ}07'$				
9	$B = 50^{\circ}45' L = 16^{\circ}54'$				
10	$B = 54^{\circ}41' L = 18^{\circ}03'$				
11	$B = 44^{\circ}24' L = 8^{\circ}54'$				
12	$B = 46^{\circ}54' L = 7^{\circ}19'$				
13	$B = 50^{\circ}08' L = 18^{\circ}32'$				
14	$B = 52^{\circ}26' L = 12^{\circ}31'$				
15	$B = 56^{\circ}11' L = 24^{\circ}17'$				
16	$B = 32^{\circ}19' L = 31^{\circ}04'$				
17	$B = 43^{\circ}52' L = 29^{\circ}27'$				
18	$B = 54^{\circ}23' L = 66^{\circ}13'$				
19	$B = 60^{\circ}36' L = 59^{\circ}28'$				
20	$B = 27^{\circ}07' L = 47^{\circ}58'$				

**Задание:** определить вычислением географические координаты углов рамки листа карты масштаба 1:100 000 по его номенклатуре (табл. 4).

Таблица 4

№ п/п	Номенклатура листа карты	Широта параллели листа		Долгота меридиана листа	
		северной	южной	западного	восточного
1	A – 43– 14				
2	B – 44 – 27				
3	C – 45 – 40				
4	D – 46 – 53				
5	E – 47 – 66				
6	F – 48 – 79				
7	G – 49 – 92				
8	H – 50 – 81				
9	K – 43– 70				
10	L – 44 – 59				
11	M – 32 – 18				
12	N – 39 – 54				
13	O – 33 – 38				
14	P – 36 – 95,96				
15	Q – 55 – 1,2				
16	R – 43 – 7,8				
17	S – 47 – 11,12				
18	L – 39 – 124				
19	K – 40 – 138				
20	G – 45 – 105				

Задание: используя таблицу Вологовского (рисунок 2) определить номенклатуру листа карты масштаба 1:50 000, на котором расположен объект с географическими координатами, указанными в табл. 5.

Таблица 5

№ п/п	Географические координаты объекта		Номенклатура листа 1: 50 000
	Широта (B)	Долгота (L)	
1	53° 56'	24° 18'	
2	65° 56'	41° 17'	
3	42° 53'	39° 33'	
4	63° 05'	19° 34'	
5	53° 56'	24° 18'	
6	65° 57'	29° 17'	
7	57° 42'	50° 14'	
8	51° 12'	39° 32'	
9	47° 22'	30° 17'	
10	38° 21'	45° 46'	
11	12° 46'	20° 34'	
12	59° 34'	31° 43'	
13	27° 58'	37° 06'	
14	11° 29'	76° 01'	
15	67° 46'	16° 07'	
16	28° 52'	23° 54'	
17	46° 22'	47° 47'	
18	34° 48'	53° 04'	
19	23° 51'	58° 58'	
20	43° 11'	42° 02'	



2	Масштаб 1: _____, Зона _____, Ло _____		
3	Масштаб 1: _____, Зона _____, Ло _____		
4	Масштаб 1: _____, Зона _____, Ло _____		
5	Масштаб 1: _____, Зона _____, Ло _____		
6	Масштаб 1: _____, Зона _____, Ло _____		
7	Масштаб 1: _____, Зона _____, Ло _____		

8	Масштаб 1: _____, Зона _____, Ло _____		
9	Масштаб 1: _____, Зона _____, Ло _____		
10	Масштаб 1: _____, Зона _____, Ло _____		
11	Масштаб 1: _____, Зона _____, Ло _____		

**Задание:** по сборной таблице карты масштаба 1:50 000 (рисунок 3) определить номенклатуры листов карт масштабов 1:1 000 000 – 1:50 000 населенных пунктов, указанных преподавателем (табл. 7).

Таблица 7

№ п/п	Район (город)	Номенклатура листов карты масштаба				
		1:1000000	1:500 000	1:200 000	1:100 000	1:50 000
1						
2						
3						
4						

5						
6						
7						
8						
9						
10						
11						
12						
13						
14						
15						
16						
17						
18						
19						
20						



Рис. 3. Фрагмент сборной таблицы карты 1:50 000

**Задание:** по сборной таблице карты масштаба 1:50 000 (рисунок 3) определить номенклатуры листов карт масштабов 1:1 000 000 – 1:50 000 на район, указанный преподавателем (табл. 8).

Таблица 8

Масштаб карты	Номенклатура листов
Район: _____	
1:1 000 000	
1:500 000	
1:200 000	
1:100 000	
1:50 000	

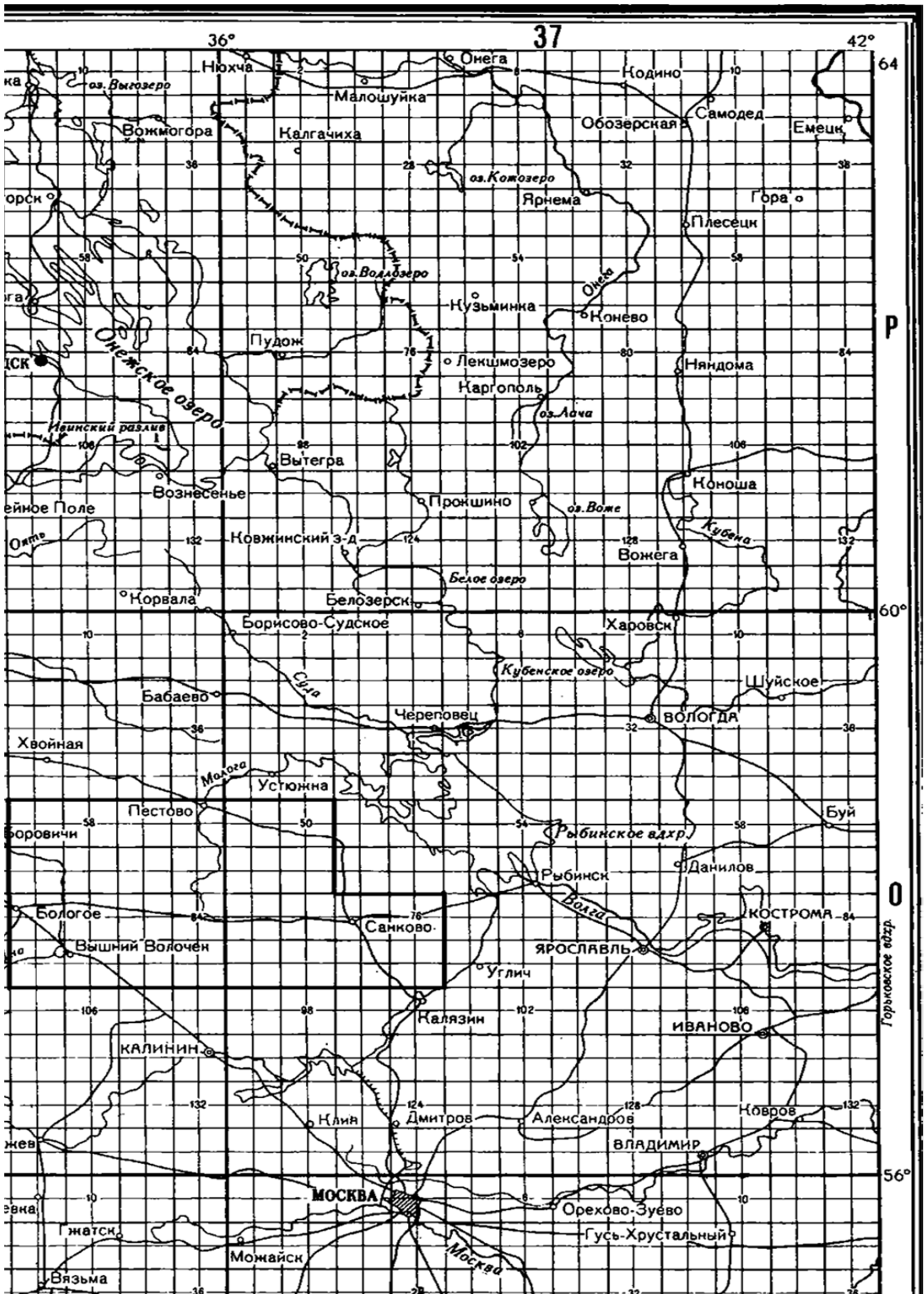
## Задание

1. К каким масштабам относятся карты, имеющие номенклатуру:

- а) М-38;
- б) L-40-VIII;
- в) К-40-А;
- г) Р-38-6-В-а.

2. Для производства расчетов по обеспечению эвакуации населения из областного центра УВД области необходимо 9 листов карт масштаба 1 : 200 000 с листом L - 40 - XXXI в центре. Определить номенклатуру этих листов карты.

## Задание

1. К каким масштабам относятся карты, имеющие номенклатуру:

- а) Р-40-15-Б-г-2;
- б) L-15-25-В;
- в) В-35-16;
- г) О-30.

2. Для производства расчетов по обеспечению эвакуации населения из областного центра УВД области необходимо 9 листов карт масштаба 1 : 100 000 с листом N - 40 - 133 в центре. Определить номенклатуру этих листов карты.

## Задание

1. К каким масштабам относятся карты, имеющие номенклатуру:

- а) С-35-50;
- б) Н-18-XXXI;
- в) Р-32-45-В-а;
- г) А-50.

2. Для производства расчетов по обеспечению эвакуации населения из областного центра УВД области необходимо 9 листов карт масштаба 1 : 500 000 с листом F - 32 - В в центре. Определить номенклатуру этих листов карты.

## Задание

1. К каким масштабам относятся карты, имеющие номенклатуру:

- а) L-15-38-В;
- б) С-10-15-Б-в-3;
- в) Н-15;
- г) О-40-32-Б-в.

2. Для производства расчетов по обеспечению эвакуации населения из областного центра УВД области необходимо 9 листов карт масштаба 1 : 200 000 с листом L - 35 - I в центре. Определить номенклатуру этих листов карты.

## Задание

1. К каким масштабам относятся карты, имеющие номенклатуру:

- а) А-15-23-А;
- б) Р-38-15;
- в) Р-24-XXI;

г) L-55-10-B-B-2.

2. Для производства расчетов по обеспечению эвакуации населения из областного центра УВД области необходимо 9 листов карт масштаба 1 : 100 000 с листом С - 15 - 1 в центре. Определить номенклатуру этих листов карты.

#### Задание

1. К каким масштабам относятся карты, имеющие номенклатуру:

- а) P-13-XXXI;
- б) K-50-35-B-a-2;
- в) L-35;
- г) H-59-23-A.

2. Для производства расчетов по обеспечению эвакуации населения из областного центра УВД области необходимо 9 листов карт масштаба 1 : 200 000 с листом К - 18 - XXX в центре. Определить номенклатуру этих листов карты.

#### Задание

1. К каким масштабам относятся карты, имеющие номенклатуру:

- а) M-38;
- б) L-40-VIII;
- в) K-40-A;
- г) P-38-6-B-a.

2. Для производства расчетов по обеспечению эвакуации населения из областного центра УВД области необходимо 9 листов карт масштаба 1 : 200 000 с листом L - 40 - XXXI в центре. Определить номенклатуру этих листов карты.

#### Задание

1. К каким масштабам относятся карты, имеющие номенклатуру:

- а) P-40-15-B-Г-2;
- б) L-15-25-B;
- в) B-35-16;
- г) O-30.

2. Для производства расчетов по обеспечению эвакуации населения из областного центра УВД области необходимо 9 листов карт масштаба 1 : 100 000 с листом N - 40 - 133 в центре. Определить номенклатуру этих листов карты.

#### Задание

1. К каким масштабам относятся карты, имеющие номенклатуру:

- а) C-35-50;
- б) H-18-XXXI;
- в) P-32-45-B-a;
- г) A-50.

2. Для производства расчетов по обеспечению эвакуации населения из областного центра УВД области необходимо 9 листов карт масштаба 1 : 500 000 с листом F - 32 - В в центре. Определить номенклатуру этих листов карты.

#### Задание

1. К каким масштабам относятся карты, имеющие номенклатуру:

- а) L-15-38-В;
- б) С-10-15-Б-в-3;
- в) Н-15;
- г) О-40-32-Б-в.

2. Для производства расчетов по обеспечению эвакуации населения из областного центра УВД области необходимо 9 листов карт масштаба 1 : 200 000 с листом L - 35 - I в центре. Определить номенклатуру этих листов карты.

**Задание:** Сделать скриншот спутниковой карты с места своего рождения (район, регион, республика, округ), кроме Республики Башкортостан, г. Уфы.

Выполнить разграфку, т.е. разделение карты на листы. Представив, что масштаб полученной карты имеет значение 1:1 000 000, обозначить номенклатуру на полях по вертикали буквами латинского алфавита, по горизонтали на нижнем поле номерами.

Далее необходимо разделить карту на масштабы 1:500 000, 1: 200 000, 1:100 000 и т.д. по возможности с соответствующими обозначениями. Далее необходимо определить на карте объект (свой дом, поселок, и т.д.) и отметить обозначения листа с наибольшим масштабом, на котором находится данный объект.

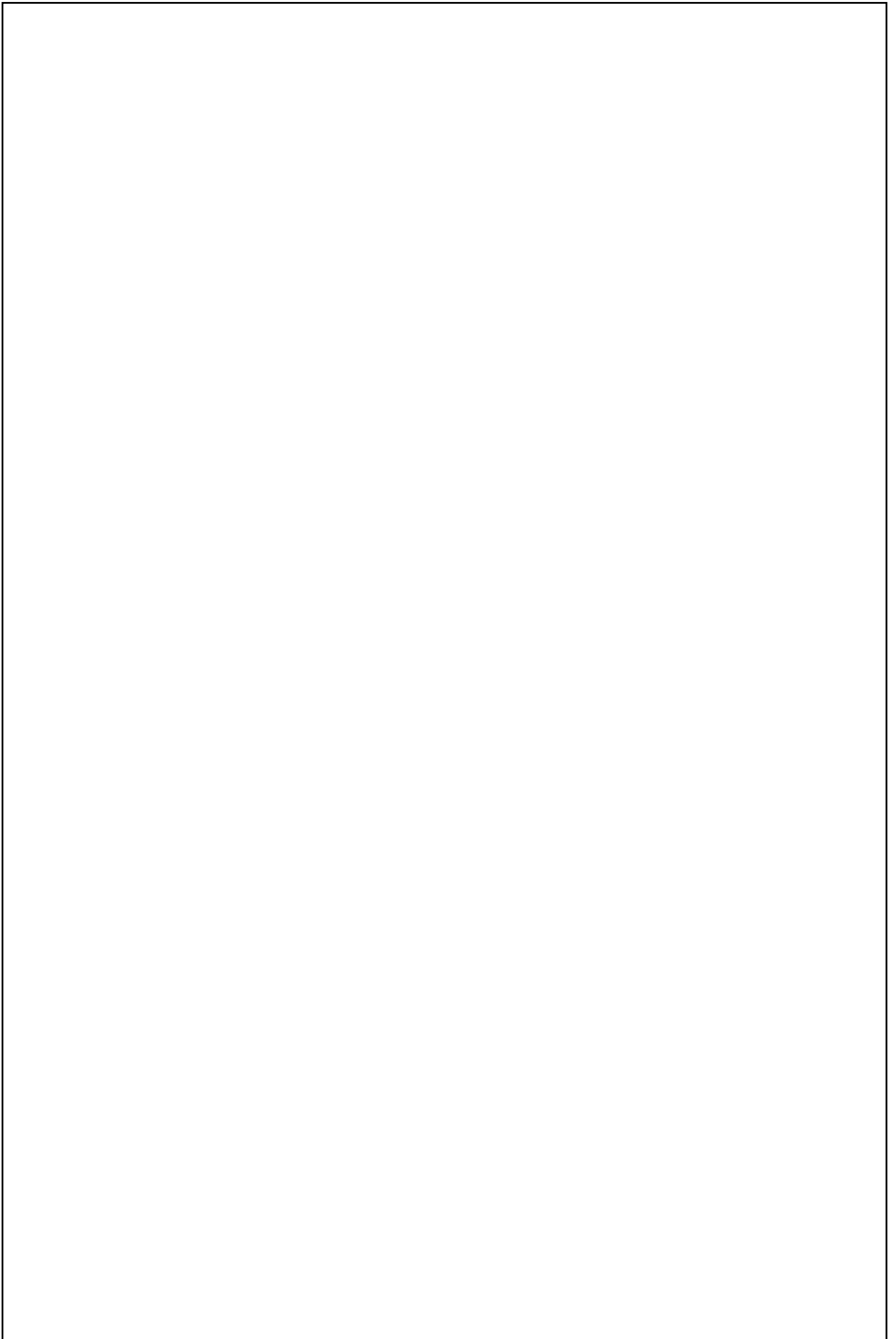

**Задание:** оформите заявку на получение комплекта топографических карт для склейки по имеющейся номенклатуре исходного листа и его расположению в комплекте.

	N-36-43	

**Задание:** оформите заявку на получение комплекта топографических карт для склейки по имеющейся номенклатуре исходного листа и его расположению в комплекте.

	N-37-138-Б	

**Обучающие видеоматериалы по теме**



### Тема 3. Чтение топографических карт

На какие виды подразделяются условные знаки:

**Задание:** изобразить картографические условные знаки геодезических и населенных пунктов, (табл. 9).

*Таблица 9*

№ п/п	Названия обозначаемых объектов	Условные знаки
<u>Геодезические пункты</u>		
1	Пункты государственной геодезической сети	
2	Пункты государственной геодезической сети на курганах	
3	Пункты государственной геодезической сети на зданиях	
4	Пункты государственной геодезической сети на церквях	
5	Точки съёмочной сети, закрепленные на местности центрами	
6	Точки съёмочной сети, закрепленные на местности центрами на курганах	
7	Реперы и марки государственной нивелирной сети	
8	Астрономические пункты	
<u>Населенные пункты</u>		
9	Жилые и нежилые строения в кварталах, в населенных пунктах с бессистемной застройкой	
10	Выдающиеся огнестойкие здания	
11	Отдельно стоящие расположенные двory, не выражающиеся в масштабе карты	
12	Разрушенные и полуразрушенные строения, имеющие значение ориентиров	
13	Постоянные стоянки юрт, чумов и т.п.	

**Задание:** изобразить картографические условные знаки промышленных, сельскохозяйственных, социально-культурных объектов (табл. 10).

Таблица 10

№ п/п	Названия обозначаемых объектов	Условные знаки
<u>Промышленные, сельскохозяйственные, социально-культурные объекты</u>		
1	Заводские, фабричные и другие трубы	
2	Заводы, фабрики и мельницы с трубами	
3	Заводы, фабрики и мельницы без труб	
4	Устья шахтных стволов и штолен 1) действующие; 2) не действующие	
5	Карьеры	
6	Терриконы, отвалы пород	
7	Соляные разработки (открытые)	
8	Торфоразработки	
9	Нефтяные и газовые скважины с вышками	
10	Нефтяные и газовые скважины без вышек	
11	Склады горючего и газгольдеры	
12	Бензоколонки и заправочные станции	
13	Гидроэлектростанции (ГЭС)	
14	Электростанции (ГРЭС, ТЭЦ, и др.)	
15	Градирни	

16	Электрические подстанции (трансформаторные)	
17	Радиостанции и телевизионные центры	
18	Телевизионные башни	
19	Телевизионные, радио и радиорелейные мачты	
20	Аэродромы	
21	Участки дорог, оборудованные для взлета и посадки самолетов	
22	Посадочные площадки (на суше и на воде)	
23	Капитальные сооружения башенного типа (водонапорные башни и т п)	
24	Вышки легкого типа (наблюдательные, прожекторные и т п)	
25	Водяные мельницы и лесопильни	
26	Ветряные мельницы	
27	Ветряные двигатели	
28	Печи для обжига извести, получения древесного угля, имеющие значение ориентиров	
29	Оранжереи теплицы парники (только на карте 1:25000)	
30	Пасеки	
31	Загоны для скота	
32	Дома лесников	

33	Телеграфные, радиотелеграфные конторы и отделения, телефонные станции	
34	Метеорологические станции	
35	Церкви, костелы, кирки	
36	Мечети	
37	Буддийские и другие храмы и пагоды	
38	Часовни	
39	Мазары, субурганы, обо и другие подобные им сооружения	
40	Выдающиеся памятники и монументы	
41	Памятники и монументы, туры, братские могилы и отдельные могилы, имеющие значение ориентиров	
42	Кладбища	
43	Кладбища с густой древесной растительностью	
44	Скотомогильники	
45	Линии связи (телефонные, телеграфные, радиотрансляции)	
46	Подводные кабели связи	
47	Линии электропередачи на деревянных опорах и железобетонных столбах высотой менее 14м	
48	Линии электропередачи (ЛЭП) на металлических и железобетонных опорах (фермах, столбах высотой 14м и более)	
49	Несколько рядом идущих линий электропередачи	
50	Нефтепроводы наземные.	
51	Нефтепроводы подземные, подводные, станции перекачки	

52	Газопроводы наземные	
53	Газопроводы подземные, подводные, компрессорные станции	
54	Несколько рядом идущих нефте- или газопроводов	
55	Несколько рядом идущих нефтепроводов и газопроводов	
56	Дюкеры на линиях нефте-и газопроводов	
57	Лотки для спуска леса и других материалов	
58	Древние исторические стены	
59	Каменные, кирпичные стены и металлические ограды	
60	Легкие ограждения промышленных, сельскохозяйственных и социально-культурных объектов (деревянные заборы, изгороди, ограждения из колючей проволоки и т.п)	

**Задание:** изобразить картографические условные знаки дорожной сети (табл. 11).

Таблица 11

№ п/п	Названия обозначаемых объектов	Условные знаки
<u>Железные дороги</u>		
1	Железные дороги однопутные	
2	Железные дороги двухпутные	
3	Железные дороги трехпутные	
4	Электрифицированные железные дороги однопутные	
5	Электрифицированные железные дороги двухпутные	
6	Электрифицированные железные дороги трехпутные	
7	Монорельсовые железные дороги	
8	Узкоколейные железные дороги и станции на них	

9	Трамвайные линии	
10	Подвесные дороги; опорные фермы (только на карте 1:25000)	
11	Фуникулеры	
12	Станции железнодорожные. Расположение главного здания станции 1) сбоку путей. 2) между путями. 3) расположение неизвестно	
13	1) Разъезды, платформы, обгонные и остановочные пункты, 2) блокпосты и путевые посты, 3) посты при охраняемых железнодорожных переездах	
14	1) Погрузочно-разгрузочные площадки, 2) тупики и подъездные пути, 3) участки дорог с большими уклонами - более 20%, 4) трубы	
15	Туннели (450-длина. 8-высота, 12-ширина в метрах) шахтные стволы на туннелях (70-глубина в метрах); галереи	
16	1) Эстакады, 2) насыпи и выемки (4-высота или глубина в метрах)	
17	Полотно разобранных железных дорог	
18	Строящиеся железные дороги ширококолейные	
19	Строящиеся железные дороги узкоколейные	
20	Входы на станции линий метрополитена	
21	Выходы линий метрополитена на поверхность	
22	Депо, вокзалы, станционные пути, выражающиеся в масштабе карты, переходные мостики, подземные переходы, семафоры и светофоры, поворотные круги	

**Задание:** изобразить картографические условные знаки дорожной сети (табл. 12).

Таблица 12

№ п/п	Названия обозначаемых объектов	Условные знаки
<u>Автомобильные и грунтовые дороги, тропы</u>		
1	Автомагистрали. Ширина проезжей части 11,5 м, количество проезжих частей – 2. материал покрытия – цементобетон	
2	Автомобильные дороги с усовершенствованным покрытием (усовершенствованные шоссе). Ширина проезжей части – 10 м, ширина земляного полотна – 12 м, материал покрытия – асфальт	
3	Автомобильные дороги с покрытием (шоссе). Ширина проезжей части – 6 м, ширина земляного полотна – 10 м, материал покрытия – булыжник	
4	Автомобильные дороги без покрытия (улучшенные грунтовые дороги). Ширина проезжей части – 9 м. Труднопроезжие участки дорог	
5	Автомобильные дороги с деревянным покрытием. Ширина покрытия – 5 м	
6	Грунтовые проселочные дороги и труднопроезжие участки дорог	
7	Полевые и лесные дороги	
8	Зимние дороги (зимники, автозимники)	
9	Караванные пути и вьючные тропы, участки троп на искусственных карнизах-овринги. Наименьшая ширина – 1 м, длина карниза – 25м	
10	Пешеходные тропы и пешеходные мосты	
11	Строящиеся автомагистрали	
12	Строящиеся автомобильные дороги с усовершенствованным покрытием	

13	Строящиеся автомобильные дороги с покрытием	
14	Строящиеся автомобильные дороги без покрытия	
15	Насыпи высотой – 5 м	
16	Выемки глубиной –4 м	
17	Участки дорог с большими уклонами (8% и более)	
18	Участки дорог с малыми радиусами поворота (менее 25 м)	
19	Туннели (длина – 250 м, высота – 8 м, ширина – 12 м)	
20	Галереи	
21	Транспортные развязки на автомобильных дорогах	
22	Подземные переходы	
23	Стоянки автотранспорта на автомагистралях и автомобильных дорогах с усовершенствованным покрытием (обозначение стоянок)	
24	Легкие придорожные сооружения (павильоны, навесы).	
25	Съезды и въезды	
26	Номера автомобильных дорог	
27	Километровые знаки (столбы и камни) и подписи числа километров	
28	Обсадки	

Напишите название условных знаков применяемых на топографических картах:

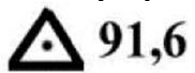

4Н — Н — h  
а б в



Дайте характеристику условному знаку (распишите цифровые и буквенные показатели):

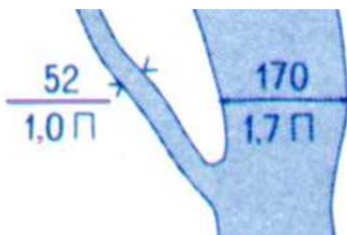

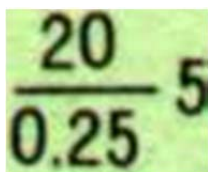
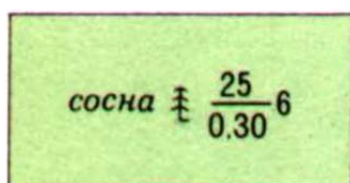
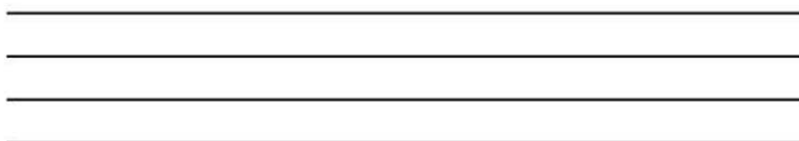
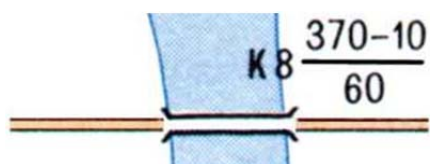
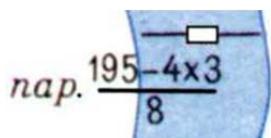
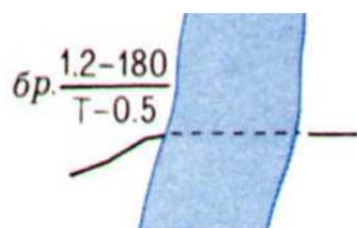

### Обучающие видеоматериалы по теме



### Задания для повторения ранее пройденного материала

1. Местность по степени пересеченности подразделяется на:
  - a) изрытую и ухабистую;
  - b) пересеченную и непересеченную;
  - c) горную и холмистую;
  - d) овражную и балочную.

2. Горой называется возвышенность выше:
- 500 м;
  - 200 м;
  - 100 м;
  - 1000 м.
3. Высота над уровнем моря низких гор не более:
- от 1000- до 3000 м;
  - от 200- до 500 м;
  - от 100- до 200 м;
  - от 500- до 1000 м.
4. Рельеф местности подразделяется на:
- равнинный, холмистый, горный;
  - низменный, бугристый, высотный;
  - ровный, изрытый, хребтистый;
  - плотный, рыхлый, пологий.
5. Пересеченная местность подразделяется на:
- низкую и высокую
  - низкопересеченная и высокопересеченная
  - сильно, средне и слабопересеченную
  - среднюю, ближнюю и дальнюю
6. Местность по степени закрытости подразделяется на:
- открытую, полузакрытую и закрытую;
  - речную, болотистую, озерную;
  - лесную, пустынную и степную;
  - горную, лесную, кустарниковую.
7. Рельефом называется:
- горы;
  - пустыня;
  - местность;
  - вода.
8. Высота над уровнем моря высоких гор:
- свыше – 2000 м;
  - свыше – 3000 м;
  - свыше – 4000 м;
  - свыше – 5000 м.
9. Местность бывает:
- открытая;

- b) глинистая;
- c) песчаная;
- d) торфяная.

10. Высота над уровнем моря средних гор не более:

- a) от 3000 – до 5000 м;
- b) от 1000 – до 2000 м;
- c) от 2000 – до 3000 м;
- d) от 1000 – до 3000 м.

## Тема 4. Измерения по топографической карте

Горизонталь –

Напишите название горизонталей изображенных на рисунке:

1. \_\_\_\_\_ 2. \_\_\_\_\_  
3. \_\_\_\_\_ 4. \_\_\_\_\_



Рис. 1. Виды горизонталей

Опишите порядок проведения глазомерной съемки

---

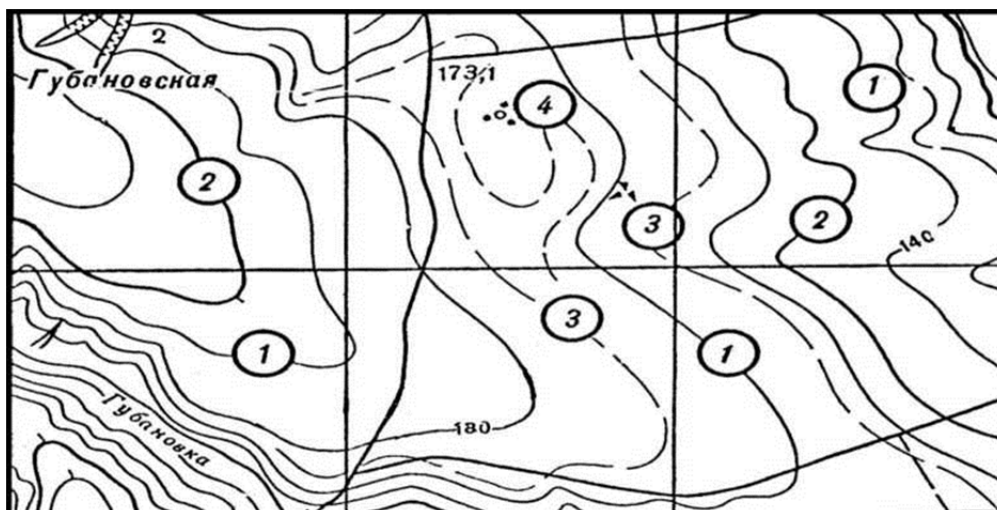

---



---



---



---



Рис. 2. Определение абсолютных высот и взаимных превышений точек  
 1. Какая из указанных на карте точек является самой высокой \_\_\_\_\_  
 низкой \_\_\_\_\_



Рис. 3.

Определение крутизны скатов с помощью шкалы заложений

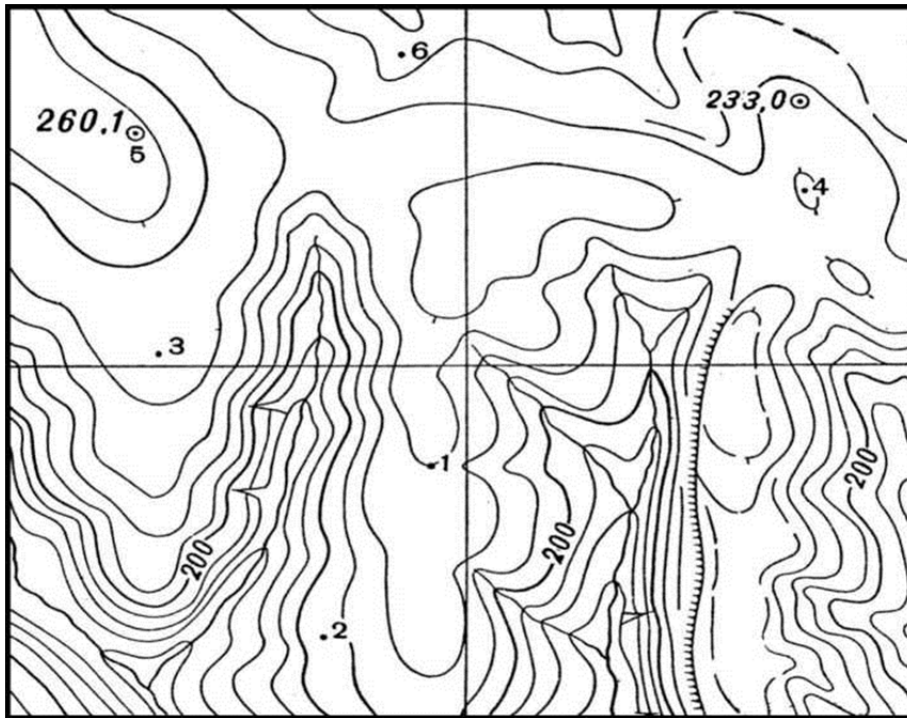
Решение:

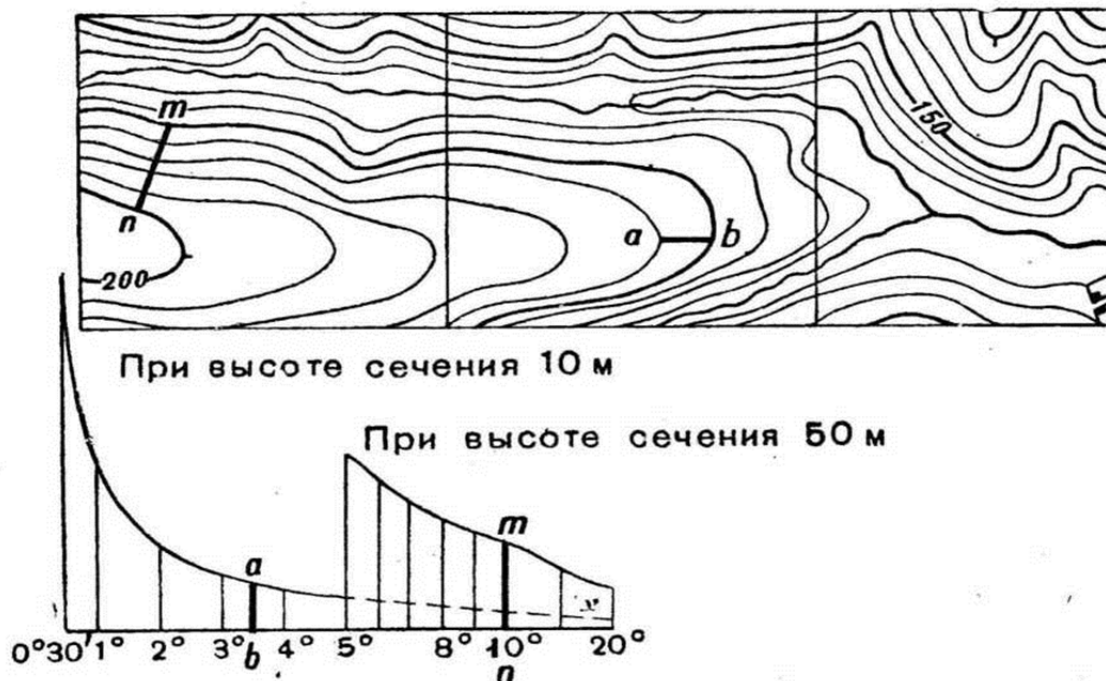
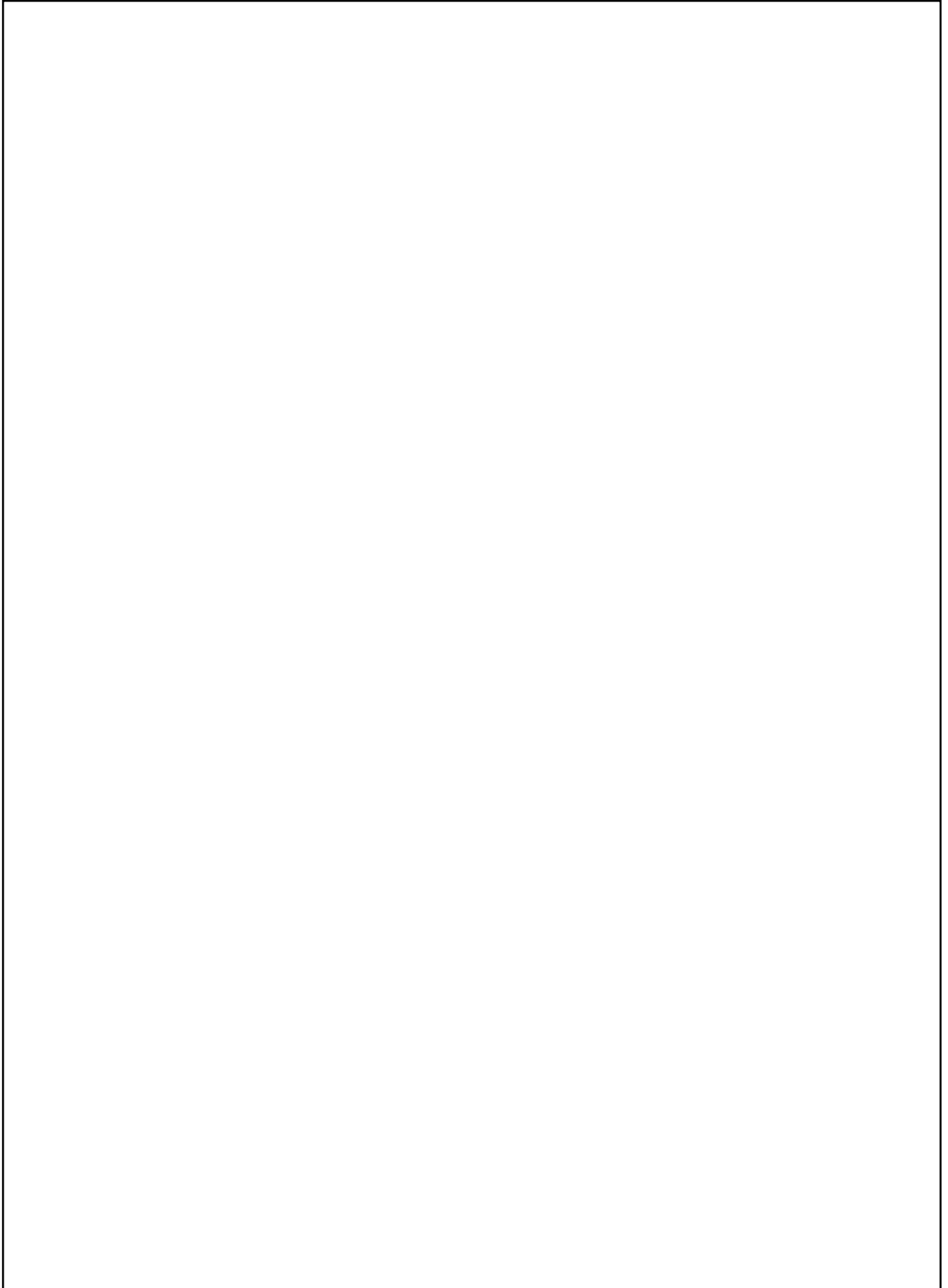

Определите крутизну скатов (а-б) при высоте сечения 10 метров и (п-м) при высоте сечения 50 метров, на рисунке с помощью шкалы заложений.

Дирекционный угол – это \_\_\_\_\_

Магнитный азимут – это \_\_\_\_\_

Опишите порядок перехода от дирекционного угла к магнитному

азимуту  $A_m =$  \_\_\_\_\_  
(формула)



Рис. 4. Район планирования маршрута движения ПН = -7  
Заполните таблицу.

## Планирование маршрута движения по карте

Начало маршрута, ориентир	Квадрат	Дирекционный угол (Д <sub>у</sub> )	Магнитный азимут (Ам)	Расстояние			Время в пути
				по карте (см.)	на местности		
					метр (м)	кол-во пар шагов	
1. 281.0	19Х90	-	-	-	-	-	-
2. 327.6	18Х94						
3. 341.6	21Х93						
4. 301.0	20Х89						
5. 281.0	19Х90						

**Задание:** определить по карте масштаба 1:50 000 У-34-37-В высоты объектов, указанных в табл. 18.

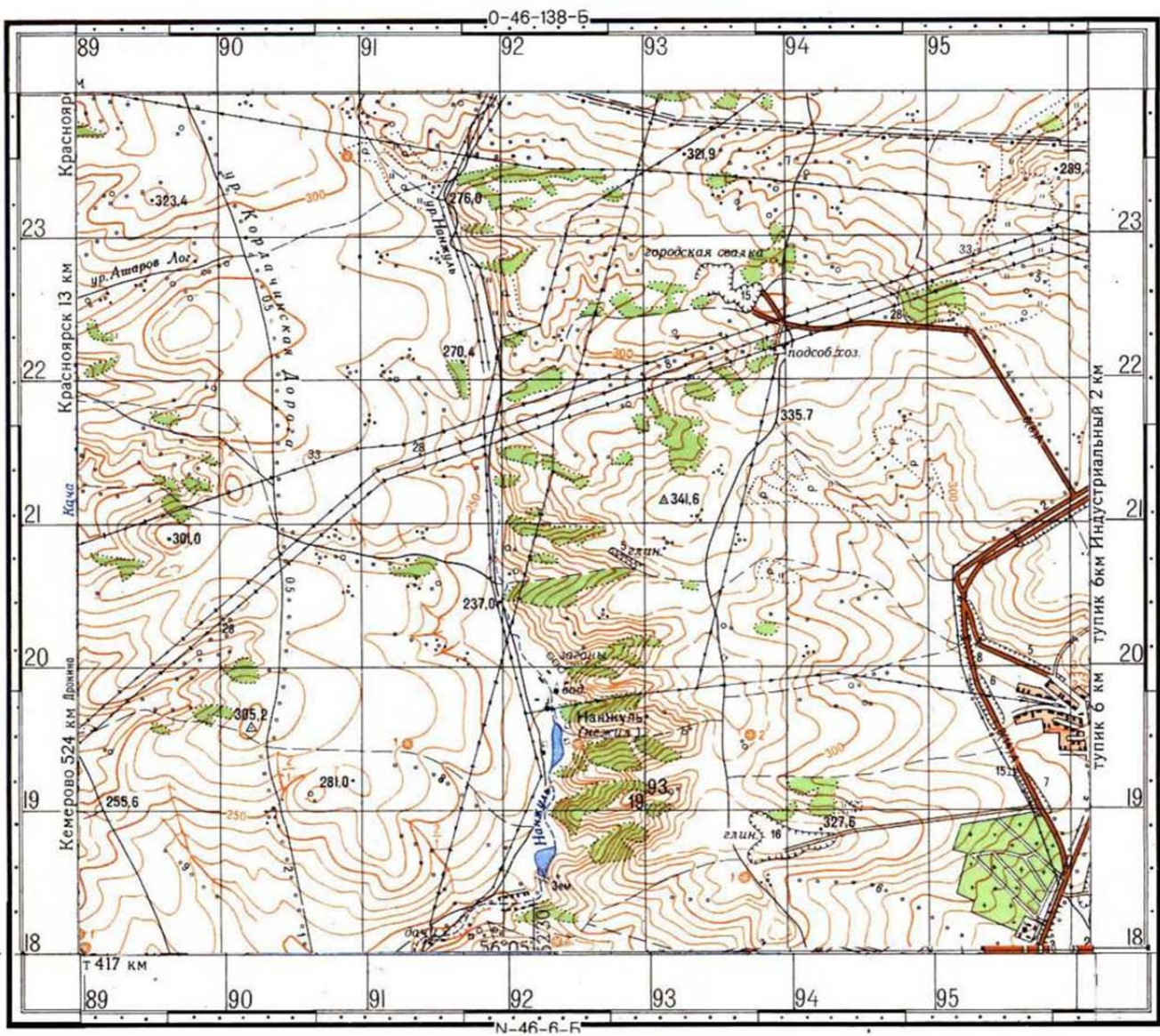
Таблица 18

№ п/п	Объект (квадрат карты)	Высота, м
1	Перекресток дорог (7920-3)	
2	Брод (7921)	
3	Скопление камней (7821)	
4	Брод (7922)	
5	Хвойная роща (7918)	
6	Завод с трубой (7920)	
7	Куст (8115)	
8	Памятник (8115)	
9	Поворот дороги (8111-4)	
10	Церковь (8213)	

**Задание:** определить крутизну скатов по карте вычислением.  
Карта масштаба 1:50 000 У-34-37-В (табл. 20).

Таблица 20

№ п/п	Участок дороги	Крутизна ската
1	Мост (7013) – высота 237,3 (7015)	
2	Мост (7013) – высота 231,6 (7115)	
3	Пересечение шоссе и грунтовой дороги (7712) – мост (7612)	
4	Мост (7712) – высота 223,1 (7713)	
5	Труба под шоссе (7812) – ветряная мельница (7015)	

**Задание.** Определить дирекционный угол с одной точки на другую и указать расстояние до нее (координаты точек даны в задании)

Определить значение магнитного азимута на цель (в задании дано: значение дирекционного угла и указано учитывать (не учитывать) годовое изменение склонения).

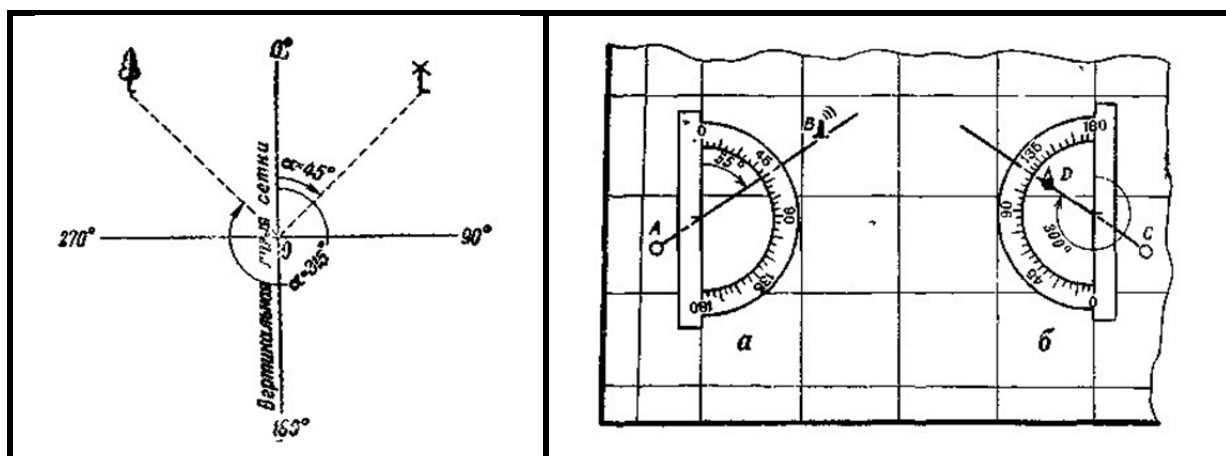

**Задание:** по карте масштаба 1:50 000 (У-34-37-В) определить высоту объектов местности, указанных в табл. 21.

Таблица 21

№ п/п	Объект (квадрат карты)	Высота, м
1	Башня (7110)	
2	Куст (7211)	
3	Колодец (6511)	
4	Сарай (6512)	
5	Ветряной двигатель (6612)	
6	Родник (6612-6)	
7	Пересечение просек (7219)	
8	Церковь (7319)	
9	Дом лесника (6415)	
10	Склад горючего (6514)	

**Задание:** по карте масштаба 1:50 000 (У-34-37-В) с помощью циркуляизмерителя и шкалы заложений определить максимальную крутизну ската по направлениям, указанным в табл. 22.

Таблица 22

№ п/п	Объекты (квадраты карты)	Крутизна ската, в градусах
1	Пересечение дорог (7920-3) – Брод (7921)	
2	Скопление камней (7821) – Брод (7922)	
3	Хвойная роща (7918) – Завод с трубой (7920)	
4	Куст (8115) – Памятник (8115)	
5	Поворот дороги (8111-4) – Церковь (8213)	
6	Курган (7520) – Брод (северный) (7519-3)	
7	Котловина (7619) – Скотомогильник (7518)	
8	Лиственное дерево (7520) – Отдельный двор (7419-4)	
9	Памятник (7516) – Перекресток дорог (7615)	
10	Заводская труба (7110) – Кладбище (7310)	

## Обучающие видеоматериалы по теме



### Задания для повторения ранее пройденного материала

1. Крупномасштабная карта – это карта масштабом:

- a) 1:10000;
- b) 1:1000000;
- c) 1:500000;
- d) 1:200000.

2. Деление единой карты на отдельные листы называется:

- a) номенклатурой;
- b) масштабированием;
- c) сечением;
- d) разграфкой.

3. Буквенное и цифровое обозначение отдельных листов карты называется:

- a) оцифровкой;
- b) номенклатурой;
- c) разграфкой;
- d) литерацией.

4. По масштабам топографические карты подразделяются на:

- a) карты и планы;
- b) тактические и оперативные;
- c) крупномасштабные, среднемасштабные, мелкомасштабные.

5. Седловина – это:

- a) возвышение на гребне хребта между двумя смежными вершинами
- b) понижение на гребне хребта между двумя смежными вершинами
- c) соединение двух гор

6. Какой масштаб более крупный?

- a) 1:25000;
- b) 1:50000;
- c) 1:100000;

d) 1:500000.

7. Один лист карты масштаба 1:1000000 содержит следующее количество листов карты масштаба 1:500000:

- a) два;
- b) шесть;
- c) четыре;
- d) восемь.

8. Среднемасштабная карта — это карта масштабом:

- a) 1: 50000;
- b) 1: 1000000;
- c) 1: 100000;
- d) 1: 25000.

9. Мелкомасштабная карта — это карта масштабом:

- a) 1:10 000;
- b) 1:25 000;
- c) 1:200 000;
- d) 500 000.

10. Горный хребет — это:

- a) цепь гор, простирающаяся в одном направлении;
- b) вершина горы;
- c) линия от подножия до вершины горы;
- d) расходящиеся лучами от центральной горы вниз хребты более низких гор.

**Тема 5. Ориентирование на местности по карте и без карты  
при решении оперативно-служебных задач**

**Ориентироваться на местности** – значит уметь определять

---

---

---

---

---

---

---

---

Напишите 3 основных элемента сущности ориентирования:

---

---

---

---

---

---

---

---

**Определение сторон горизонта**

Напишите (нарисуйте ниже) сущность ориентирования по солнцу и часам \_\_\_\_\_

---

---

---

---

Напишите (нарисуйте ниже) порядок ориентирования по другим небесным светилам (Луна, Полярная звезда, Кассиопея)

---

---

---

---

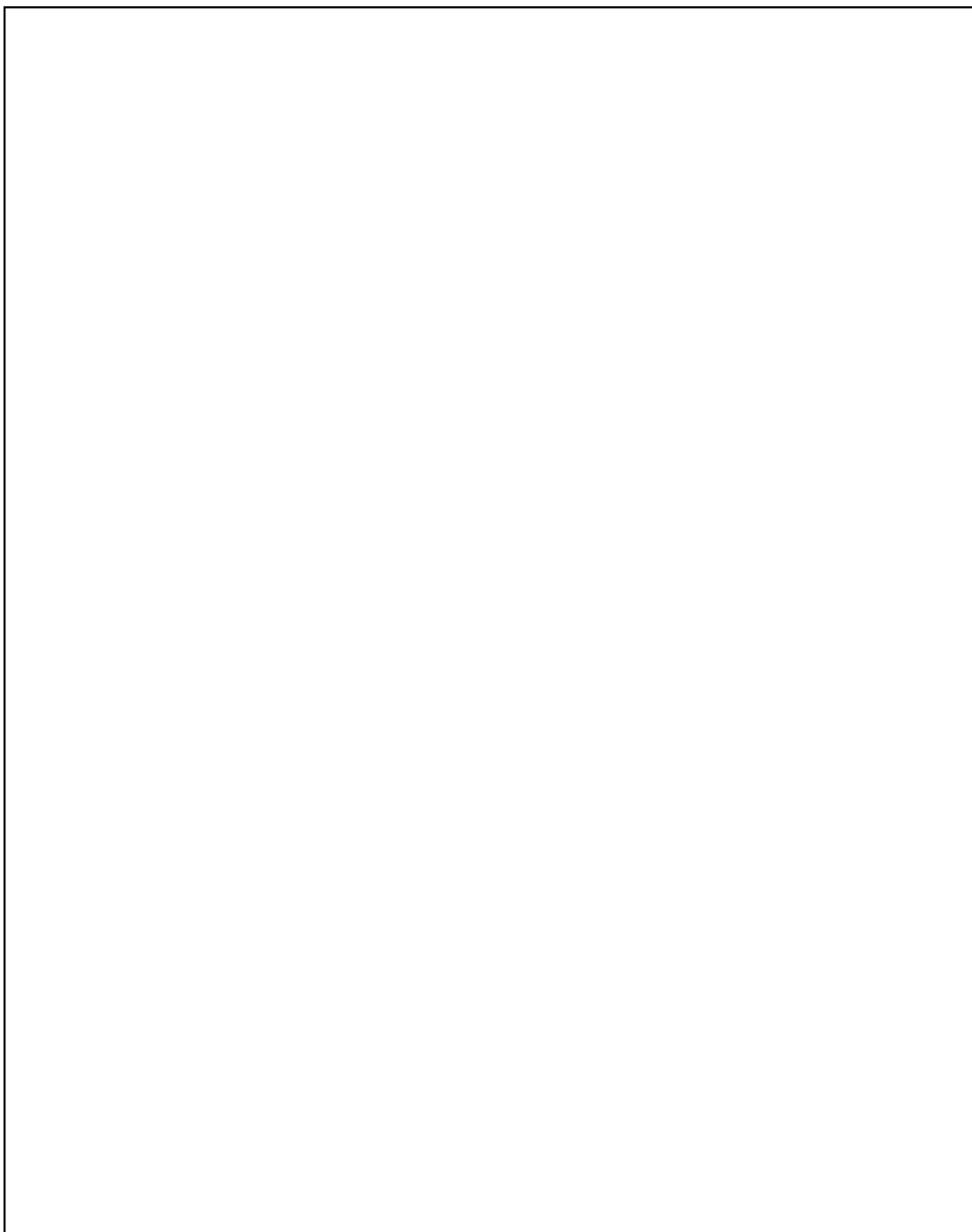

**Задание:** определите стороны горизонта по признакам местных предметов



**Задание:** Поиск флага. Необходимо подойти к преподавателю кафедры огневой и тактико-специальной подготовки для получения координат, данных об отправной точке и компаса. Обучающемуся необходимо выполнить движение по азимуту на обозначенной преподавателем территории и по полученным данным для обнаружения скрытого на местности объекта. Объектом выступает красный флажок.

После обнаружения флажка необходимо внести записи в практикум, содержащие параметры, заданные преподавателем и порядок прохождения маршрута.

**Задание.** Укажите части компаса:

- 1.
- 2.
- 3.
- 4.
- 5.
- 6.
- 7.
- 8.
- 9.

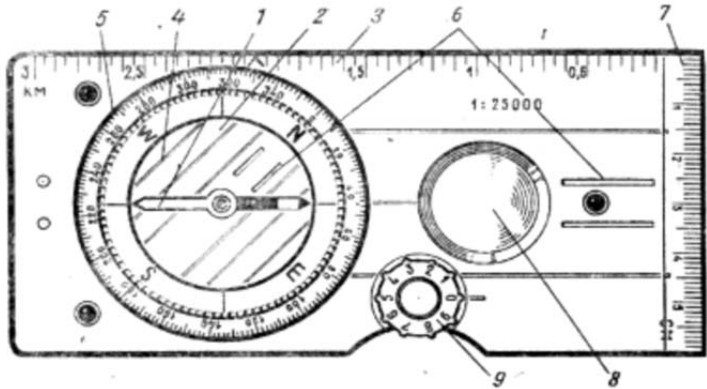

**Задание.**

На каком берегу реки Михалевки находится церковь?

В каком направлении от церкви находится родник?

Какова протяженность проложенного на карте маршрута от А-В?



## Обучающие видеоматериалы по теме



### Задания для повторения ранее пройденного материала

1. Виды условных знаков бывают:
  - a) глазомерные;
  - b) масштабные, численные, цветные;
  - c) масштабные, цифровые, сокращенные;
  - d) масштабные, внемасштабные, пояснительные.
  
2. Крутизна скатов измеряется:
  - a) в метрах;
  - b) в градусах;
  - c) в процентах;
  - d) в углах наклона.
  
3. Котловиной называется:
  - a) выгнутая чашеобразная впадина;
  - b) замкнутая чашеобразная впадина;
  - c) вогнутая чашеобразная впадина;
  - d) замкнутая чашеобразная впадина с водой.
  
4. Подпись 8 на шоссе 8(12)А означает:
  - a) ширину покрытой части дороги в метрах;
  - b) ширину дороги от канавы до канавы в метрах;
  - c) толщину материала покрытия в сантиметрах.
  
5. Жилые кварталы с преобладанием огнестойких строений на картах закрашиваются:
  - a) желтым цветом;
  - b) черным цветом;
  - c) оранжевым цветом.
  
6. Скаты бывают:
  - a) сферические;
  - b) ровные, вогнутые, выпуклые, волнистые;
  - c) прямые, ломанные, извилистые, вертикальные.

7. Цифра 25 пояснительной подписи  $\frac{25}{0.30}$  леса означает:

- a) среднюю высоту деревьев;
- b) среднюю толщину деревьев;
- c) среднее расстояние между стволами деревьев.

8. Цифра 270 у подписи моста  $\frac{270-8}{50}$  означает:

- a) длину;
- b) ширину;
- c) грузоподъемность;
- d) высоту над уровнем воды.

9. Автострады, усовершенствованные шоссе и шоссе выделяются на картах заливкой:

- 1) желтого цвета;
- 2) оранжевого цвета;
- 3) черного цвета;
- 4) коричневого цвета.

**Тема 6. Системы координат и основные способы целеуказания,  
применяемые в органах внутренних дел**

Задание: Построить маршрут по азимуту от адреса своего проживания до Уфимского юридического института МВД России:

1. Разделив весь путь на отрезки, определить ориентиры, которые будут выступать в качестве мест остановки.

2. Дойдя до выбранных точек, необходимо сверить маршрут исправить неточности. В качестве ориентиров должны выступать крупные объекты.

3. Внести записи о маршруте, угле азимута, ориентировочных точках и адресе отправной точки в практикум.

## Обучающие видеоматериалы по теме



### Задания для повторения ранее пройденного материала

1. На местности с помощью компаса можно измерить:
  - a) магнитный азимут;
  - b) истинный азимут;
  - c) дирекционный угол;
  - d) сближение меридианов.
  
2. Магнитный азимут – это:
  - a) угол между северным направлением истинного меридиана и направлением на определяющую точку;
  - b) угол между северным направлением вертикальной линии координатной сетки и направлением на определяющую точку;
  - c) угол между северным направлением магнитной стрелки и направлением на определяющую точку;
  - d) магнитный меридиан через шкалу Гринвича.
  
3. Угол между вертикальной линией координатной сетки и направлением на определяемый объект называется:
  - a) магнитный азимут;
  - b) магнитное склонение;
  - c) сближение меридианов;
  - d) дирекционный угол.
  
4. Линейный масштаб располагается:
  - a) на топографической карте внизу;
  - b) на офицерской линейке;
  - c) на рабочей карте;
  - d) на плане местности;
  - e) на схеме осмотра места происшествия.
  
5. Чему равно расстояние на местности, если на карте масштабом 1:200 000 оно равно 10 см?
  - a) 10 000 м;

- b) 20 000 м;
- c) 5 000 м;
- d) 15 000 м.

6. Курвиметр служит для:

- a) определения градусов по широте;
- b) измерения плотности воды в реках;
- c) измерения расстояний по карте;
- d) измерения высоты.

7. Одному сантиметру карты на местности масштаба 1:50 000 соответствует:

- a) 250 м;
- b) 5 000 м;
- c) 3 500 м;
- d) 500 м.

8. По топографической карте можно измерить:

- a) склонение магнитной стрелки;
- b) магнитный азимут;
- c) дирекционный угол;
- d) сближение меридианов.

## **Тема 7. Графические служебные документы, применяемые в органах внутренних дел**

**Задание:** Тренажер глазомера. Необходимо определить для себя точку отсчёта и выбрать два крупных объекта на горизонте. Далее необходимо определить примерное расстояние до данных объектов, не используя никакие технические средства. Полученную информацию необходимо внести в таблицу. Далее необходимо отмерить точное расстояние от точки отсчёта до выбранных объектов с использованием мобильного приложения 2ГИС, полученные данные внести в таблицу и сравнить разницу между показателями, полученными путем визуального наблюдения и использования мобильного приложения.

Упражнение необходимо выполнить три раза с различными объектами. Все необходимые данные внести в таблицу.

Вложить в практикум скриншоты из приложения 2ГИС с отметками о расстоянии до объектов.

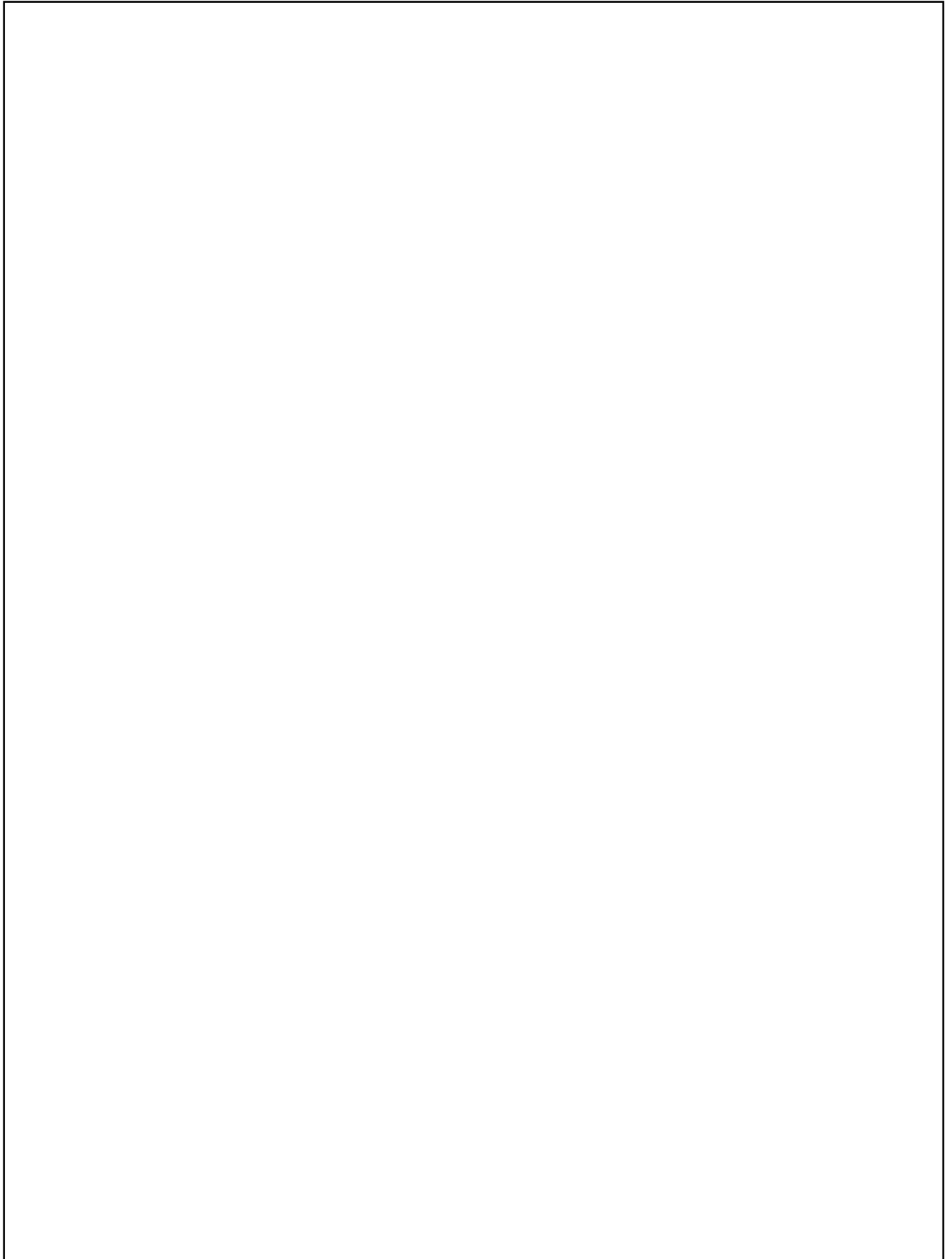

## Обучающие видеоматериалы по теме



### Задания для повторения ранее пройденного материала

1. Определение сторон света по расположению муравейников, которые почти всегда находятся:

- a) у подножья дерева;
- b) с северной стороны дерева;
- c) с южной стороны дерева;
- d) с восточной стороны дерева.

2. Мох растет на дереве:

- a) с юга;
- b) с севера;
- c) с востока;
- d) с юго-запада.

3. Одно деление компаса Адрианова обозначает:

- a) 9 град;
- b) 10 град;
- c) 2 град;
- d) 4.3 град.

4. Полярная звезда находится в созвездии:

- a) Малой медведицы;
- b) Солнечной системы;
- c) Андромеды;
- d) Большой медведицы.

5. Полярная звезда всегда находится в направлении на:

- a) восток;
- b) запад;
- c) север;
- d) северо-запад.

6. Сориентировать карту на местности значит сориентировать ее на:

- a) север;
- b) восток;
- c) запад;
- d) юг.

7. Стрелка компаса указывает на сторону света:

- a) север;
- b) запад;
- c) восток;
- d) юг.

8. Сотрудник ОВД измеряет расстояние на местности при движении:

- a) парашагами;
- b) дальномером;
- c) метровой линейкой;
- d) курвиметром.

9. Точное место объекта на топографической карте определяет система:

- a) улитки;
- b) краба;
- c) воробья;
- d) лошади.

**РАЗДЕЛ 2. ДЕЙСТВИЯ СОТРУДНИКОВ ОВД  
В ЧРЕЗВЫЧАЙНЫХ СИТУАЦИЯХ  
МИРНОГО И ВОЕННОГО ВРЕМЕНИ**

**Тема 8. Гражданская оборона и Единая государственная система предупреждения и ликвидации чрезвычайных ситуаций. Роль, место и задачи органов внутренних дел МВД России в этих системах**

**Задание:** Заполнить таблицу:

Вид опасного природного явления	Определение	Действия ОВД

**Задание.** Составить план-инструктаж руководителя оперативного штаба для функциональных групп.

**Задание.** Перечислить должностных лиц (ведомства), участвующие в гражданской обороне (в виде схемы). Перечислить их задачи при чрезвычайных ситуациях и чрезвычайных обстоятельствах.

**Задание.** Команды, вводимые при чрезвычайных ситуациях и чрезвычайных обстоятельствах.

<b>Название команды</b>	<b>Задачи</b>	<b>Действия</b>

### Обучающие видеоматериалы по теме



### Задания для повторения ранее пройденного материала

1. Плоские прямоугольные координаты измеряются:

- a) в градусах, минутах, секундах;
- b) в километрах, метрах;
- c) в углах наклона;
- d) в процентах.

2. В системе географических координат одному градусу широты (долготы) соответствуют:

- a) 100 мин;
- b) 60 мин;
- c) 120 мин;
- d) 30 мин.

3. Географические координаты измеряются:

- a) в градусах, минутах, секундах;
- b) в километрах, метрах;
- c) в углах наклона;
- d) в процентах.

4. Началом координат в системе плоских прямоугольных координат является:

- 1) пересечение осевого меридиана с экватором;
- 2) пересечение начального меридиана с экватором;
- 3) пересечение вертикальной линии координатной сетки с экватором;
- 4) пересечение западной и южной рамок листа карты.

5. Географические координаты точки определяют ее положение относительно:

- a) экватора и северного полюса;
- b) северного и южного полюсов;
- c) экватора и начального меридиана;
- d) экватора и осевого меридиана координатной зоны.

6. Угол между отвесной линией в данной точке земной поверхности и плоскостью экватора называется:

- a) географической долготой;
- b) географической проекцией;
- c) географической параллелью;
- d) географической широтой.

7. Положение точек в угловых величинах определяются в системе:

- a) географических координат;
- b) плоских прямоугольных координат;
- c) полярных и биполярных координат.

8. Положение точек в линейной мере определяется в системе:

- a) географических координат;
- b) плоских прямоугольных координат;
- c) полярных и биполярных координат.

**Тема 9. Оружие массового поражения (ОМП)  
и его поражающие факторы**

Заполнить таблицу по каждому виду оружия (ядерное, химическое, биологическое). Определить и выписать принцип работы, действующее вещество, зона и характер поражения.

	<b>Ядерное</b>	<b>Химическое</b>	<b>Биологическое</b>
<b>Принцип работы</b>			
<b>Действующее вещество</b>			
<b>Зона поражения</b>			
<b>Характер поражения</b>			

**Задание.** Опишите зоны заражения на следе ядерного оружия.

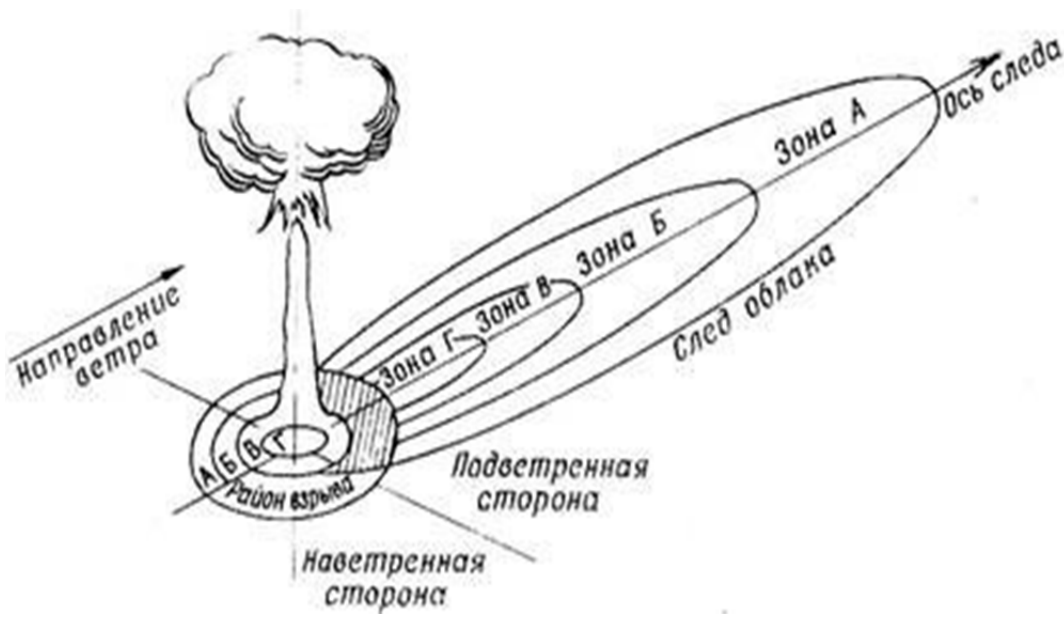

**Обучающие видеоматериалы по теме**



## Задания для повторения ранее пройденного материала

1. Уменьшенное, точное и подробное изображение на плоскости небольшого участка местности, называется:

- a) топографической картой;
- b) планом;
- c) схемой.

2. Графический документ, составленный на местности с более или менее точным соблюдением масштаба, называется:

- a) топографической картой;
- b) планом;
- c) схемой.

3. Красным цветом на карту наносятся:

- a) действия преступников;
- b) рельеф местности;
- c) реки;
- d) условные знаки подразделений ОВД.

4. Приказ, определяющий условные знаки и обозначения в ОВД:

- a) №200дсп;
- b) №363дсп;
- c) №364дсп;
- d) №1085дсп.

5. Черным цветом на карту наносятся:

- a) водоемы;
- b) пояснительные надписи к условным знакам ОВД;
- c) автомобильные дороги;
- d) песчаные берега.

6. Синим цветом на карту наносятся:

- a) маршруты передвижения;
- b) проселочные дороги;
- c) лесные чащи;
- d) положения и действия преступников (противника).

7. Желтым цветом на карту наносятся:

- a) строевые подразделения ППС;
- b) подразделения ГИБДД;
- c) учреждения ФСИН;
- d) химические боеприпасы.

8. Коричневым цветом на карту наносятся:

- a) участки местности, зараженные биологическими средствами;
- b) общественные формирования;
- c) знаки пунктов управления;
- d) специальные моторизованные воинские части войск Национальной гвардии РФ.

**Тема 10. Основы организации и введения радиационного и химического наблюдения в ОВД**

**Задание:** выписать по каждому типу оружия способы обнаружения признаков их примененности, пути воздействия на организм, меры и средства защиты и оказание первой помощи при поражении каждым из видов оружия.

**Задание.**

1. Разработайте инструкцию по организации и ведению химического наблюдения, включая описание основных задач и средств химической разведки.

2. Опишите меры безопасности и порядок действий при обнаружении заражения в результате химической атаки, включая использование средств индивидуальной защиты.

3. Опишите процедуры подготовки и эксплуатации средств радиационной защиты, включая порядок проверки и обслуживания приборов контроля.

**Задание.****Определение радиационных потерь войск в зонах заражения на следе облака.**

Район расположения ОБМО через 1 час после ядерного удара оказался на сформировавшихся следах в зонах Г и В (0,2 площади района - вблизи внешней границы зоны Г и 0,8 - в зоне В). Определить радиационные потери в батальоне, если личный состав в течение 1 часа будет находиться в кабинах автомобилей.

**Определение радиационных потерь при преодолении зон заражения на следе облака.**

ОБМО предстоит преодолеть зоны заражения от ядерного удара. Протяженность участков маршрута в зоне А – 90 км, в зоне Б – 60 км, в зоне В – 45 км, в зоне Г – 30 км. Определить радиационные потери личного состава, если начало движения с исходного пункта равно 2 часа после ядерного удара, скорость движения 30 км/ч, расстояние от исходного рубежа до средней точки на участке маршрута по зараженной местности 120 км. Личный состав в предшествующие 3 недели получил дозу излучения 40 рад.

**Определение продолжительности пребывания войск в зонах заражения на следе облака по заданной дозе излучения.**

Район расположения ОРВБ находится в зонах заражения А и Б от ядерного удара. Время начала облучения  $t_{\text{нач.}}=1,5$  ч. Определить продолжительность пребывания батальона в этом районе при условии, что личный состав, расположенный в специальных и грузовых автомобилях, не получит дозу излучения более 30 рад.

**Определение времени начала входа в зоны заражения на следе облака по заданной дозе излучения.**

Определить время начала загрузки материальных средств на складе ВТИ, расположенном в середине зоны Б, при условии, что за 2 часа работы открыто на зараженной местности ( $K_{\text{осл}}=1$ ) личный состав не получит дозу излучения более 40 рад.

## Обучающие видеоматериалы по тем



### Задания для повторения ранее пройденного материала

1. Гражданская оборона на территории РФ организуется по принципам:
  - a) особого периода;
  - b) объявления повышенной готовности;
  - c) территориально-производственным;
  - d) обеспечения постоянной готовности.
  
2. Единая государственная система предупреждения и ликвидации ЧС состоит из следующих подсистем:
  - a) функциональной и территориальной;
  - b) государственной и региональной;
  - c) ведомственной и межведомственной;
  - d) муниципальной и объектовой.
  
3. Общее руководство Гражданской обороной в РФ возлагается на:
  - a) Министра внутренних дел;
  - b) Министра по делам ГО и ЧС;
  - c) Председателя Правительства;
  - d) Президента РФ.
  
4. Ухудшение РХБ обстановки и прогноз возникновения ЧС определяет режим готовности ОВД:
  - a) режим чрезвычайной ситуации;
  - b) режим повседневной деятельности;
  - c) режим повышенной готовности;
  - d) режим авральный.
  
5. ЧС природного и техногенного характера подразделяются на:
  - a) объектовые, локальные, районные, региональные, межрегиональные, федеральные;
  - b) локальные, муниципальные, межмуниципальные, региональные,

межрегиональные, федеральные;

с) локальные, муниципальные, региональные, межрегиональные, федеральные, трансграничные;

д) локальные, районные, городские, субъектовые, региональные, федеральные.

6. Силы Гражданской обороны – это:

а) Войска Национальной гвардии РФ;

б) Войска гражданской обороны;

с) Пограничные войска;

д) Железнодорожные войска.

7. Руководство гражданской обороной в системе МВД России осуществляет:

а) Заместитель министра внутренних дел РФ;

б) Первый заместитель министра внутренних дел РФ;

с) Министр внутренних дел РФ;

д) Начальник организационно-мобилизационного управления МВД РФ.

8. Координационными органами РСЧС являются:

а) МЧС России;

б) региональные центры РСЧС;

с) комиссии по предупреждению и ликвидации ЧС и обеспечению пожарной безопасности;

д) Национальные центры управления в кризисных ситуациях.

**Тема 11. Методика оценки радиационной и химической обстановки****Задание:**

В 05 часов 08 минут на территории объекта измеренные уровни радиации показали «...» рад/ч., в 05 ч. 23 мин.

Определить:

- 1) в какое время произошёл ядерный взрыв;
- 2) зона заражения объекта.

**Задание.**

**Приборы используются для оценки радиационной и химической обстановки**

Название прибора	Задача	Порядок применения

--	--	--

**Задание 2. Заполнить таблицу в соответствии с международной шкалой на атомных электростанциях, разработанной МАГАТЭ.**

<b>Уровень аварии</b>	<b>Наименование аварии</b>	<b>Характеристические признаки (показатели)</b>	<b>Пример</b>

**Задание 3. Составьте схему оповещения личного состава при возникновении ЧС и ЧО.**

--

## Обучающие видеоматериалы по теме



### Задания для повторения ранее пройденного материала

1. Способность отравляющих веществ (ОВ) вызывать поражение при попадании в организм в определенных дозах называется:
  - a) стойкость ОВ;
  - b) токсичность ОВ;
  - c) летальностью ОВ;
  - d) ядовитостью ОВ.
  
2. Ядерный боеприпас относится к крупным с мощностью:
  - a) до 1 кт;
  - b) от 1 до 10 кт;
  - c) от 10 до 100 кт;
  - d) от 100 кт до 1 мт.
  
3. Мощность ядерного боеприпаса принято характеризовать:
  - a) ядерным эквивалентом;
  - b) нейтронным эквивалентом;
  - c) тротиловым эквивалентом;
  - d) атомным эквивалентом.
  
4. Поражающий фактор, представляющий собой гаммаизлучение и поток нейтронов, испускаемых в окружающую среду из зоны ядерного взрыва, называется:
  - a) световым излучением;
  - b) электромагнитным импульсом;
  - c) проникающей радиацией;
  - d) радиоактивным заражением местности.
  
5. Ядерный взрыв, при котором светящаяся область не касается поверхности земли и имеет форму сферы, называется:

- a) воздушным;
- b) наземным;
- c) подземным;
- d) надводным.

6. Поражающим фактором ядерного взрыва является:

- a) электрическое излучение;
- b) инфракрасное излучение;
- c) световое излучение;
- d) полярное излучение.

7. Поражающим фактором ядерного взрыва является:

- a) ударная сила;
- b) сильная волна;
- c) ударная волна;
- d) воздушная волна.

8. Боевым отравляющим веществом является:

- a) ацетон;
- b) хлорофос;
- c) зарин;
- d) дихлофос.

**Тема 12. Способы и средства защиты сотрудников ОВД  
от поражающих факторов ОМП и чрезвычайных ситуаций  
природного и техногенного характера**

Задание: Составить план эвакуации из местности (места своего рождения). Отметить необходимые параметры на скриншоте с пояснениями в практикум.

Приложить к практикуму (скриншот спутникового снимка)

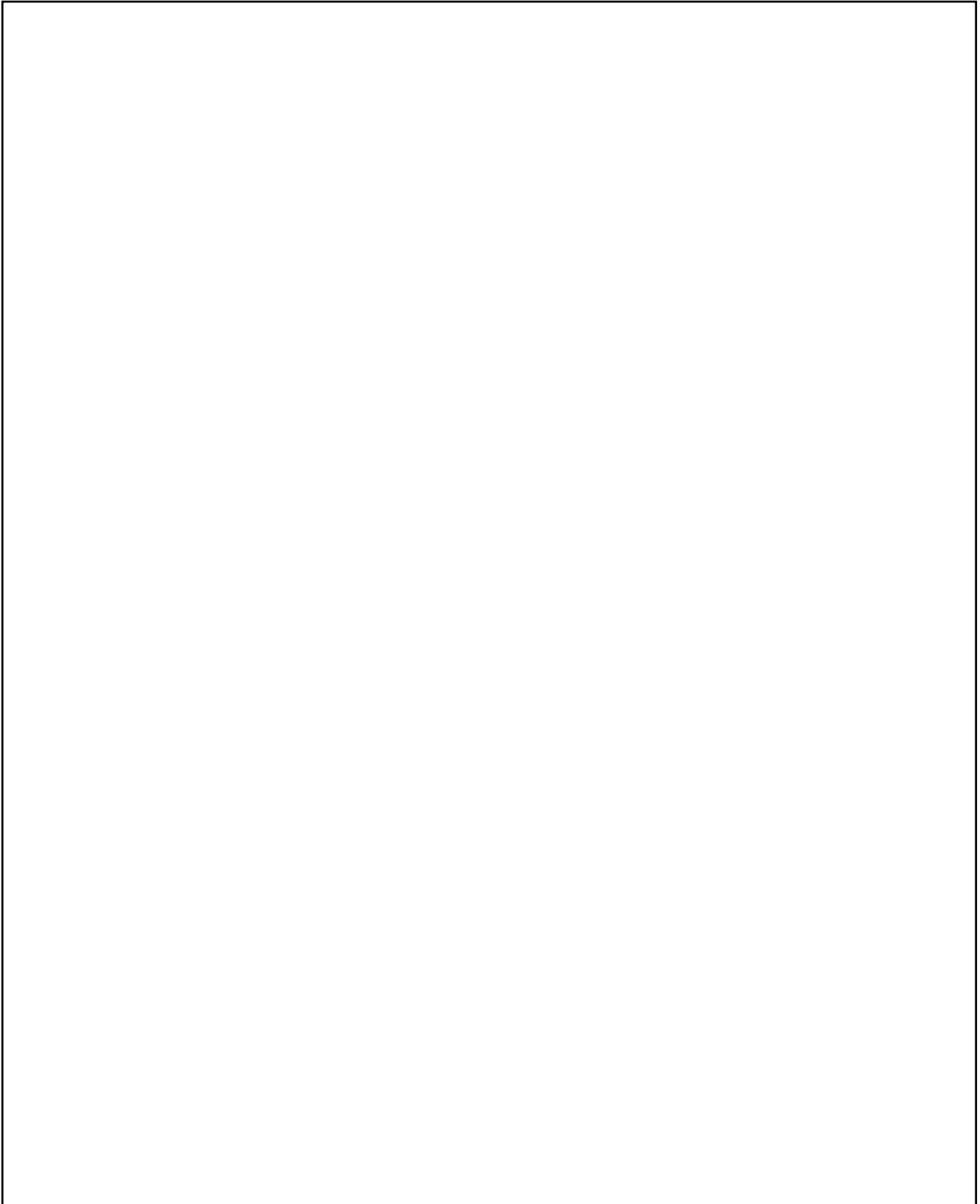

**Задание.** Заполните таблицы:

Виды чрезвычайных ситуаций	
Природного характера	Техногенного характера

**Задание.** Перечислите средства индивидуальной защиты от техногенного характера:

--

**Задача**

В ДЧ ОП №\_ УМВД России по г. Уфе поступило сообщение, по факту ДТП транспортного средства, перевозящего химические отходы, пары которого опасны для человека. По предварительным данным произошел разлив химических веществ.

Определите участников СОГ. Перечислите алгоритм действий и какую экипировку необходимо при себе иметь сотрудникам. С какими органами необходимо взаимодействовать.

**Обучающие видеоматериалы по теме****Задания для повторения ранее пройденного материала**

1. Прибор для обнаружения отравляющих веществ в воздухе, на местности и технике называется:

- a) ДП – 5В;
- b) ДП – 22В;
- c) ВПХР;
- d) ИД – 1.

2. Прибор для измерения уровней радиации на местности и радиационной зараженности техники называется:

- a) ДП – 5В;
- b) ИПП – 8;
- c) ВПХР;
- d) ИД – 1.

3. Сигнал, подаваемый при оповещении населения об угрозе нападения с воздуха:

- a) радиационная опасность;
- b) воздушная тревога;
- c) бактериологическая опасность;
- d) химическая тревога.

4. Прибор для дозиметрического контроля облучения личного состава:

- a) ДП – 5В;
- b) ИПП – 8;
- c) ВПХР;
- d) ИД – 1.

5. Прибор для измерения уровней радиации на местности и радиационной зараженности техники ДП – 5В имеет:

- a) 5 поддиапазонов;
- b) 6 поддиапазонов;
- c) 7 поддиапазонов;
- d) 8 поддиапазонов.

6. Участок местности считается зараженным, если уровень радиации составляет:

- a) 0,2 рад/ч;
- b) 0,3 рад/ч;
- c) 0,4 рад/ч;
- d) 0,5 рад/ч.

7. Зоны радиоактивного заражения подразделяются:

- a) умеренного, сильного, опасного, чрезвычайно опасного заражения;
- b) умеренного, сильного, опасного, крайне опасного заражения;
- c) умеренного, сильного, опасного, особо опасного заражения;
- d) умеренного, сильного, опасного, сверх опасного заражения.

### **РАЗДЕЛ 3. ТАКТИЧЕСКАЯ ПОДГОТОВКА СОТРУДНИКОВ ОВД**

#### **Тема 13. Инженерное оборудование местности при выполнении оперативно-служебных задач**

**Задание:** Распечатать на листе бумаги форматов А4 с полями по 1,5 см спутниковый снимок местности (из задания по Теме № 1). На указанном снимке необходимо расположить фортификационное оборудование огневых позиций с использованием маскирующих свойств местности и мест несения службы на местности в виде обозначений. В практикум необходимо внести записи по расшифровке обозначений, также маскирующих свойств местности.

**Задание.** Раскрыть способы сокрытия следов передвижения на различных участках местности.

**Задание.** Способы маскировки при передвижении на различных участках местности (перечислить, раскрыть порядок).

**Обучающие видеоматериалы по теме**



**Задания для повторения ранее пройденного материала**

1. Обстановка, которая складывается на территории административного района, населенного пункта или объекта народного хозяйства в результате радиоактивного заражения местности и которая требует принятия определенных мер защиты, называется:

- a) радиоактивной;
- b) химической;
- c) радиационной;
- d) биологической.

2. Радиационная обстановка характеризуется:
  - a) размерами зон и уровнями радиации;
  - b) размерами зон и поглощенной дозой радиации;
  - c) уровнями радиации и мощностью радиоактивного излучения;
  - d) мощностью радиоактивного излучения и размерами зон.
3. Оценка радиационной обстановки включает этапы:
  - a) прогнозирования радиационной обстановки и ее выявления;
  - b) прогнозирования радиационной обстановки и собственно ее оценку;
  - c) прогнозирования радиационной обстановки, ее выявления и оценку;
  - d) выявления радиационной обстановки и собственно ее оценку.
4. Радиационная обстановка может быть выявлена методами:
  - a) методом предположения и методом прогнозирования;
  - b) методом прогнозирования и по данным радиационной разведки;
  - c) методом радиационной разведки и методом спутникового мониторинга;
  - d) методом прогнозирования и по данным радиотехнической разведки.
5. К исходным данным для прогнозирования уровней радиоактивного заражения относятся:
  - a) вид, мощность взрыва и координаты места взрыва;
  - b) мощность взрыва и координаты места взрыва;
  - c) вид взрыва и координаты места взрыва;
  - d) мощность взрыва и направление и скорость среднего ветра.
6. К способам оценки химической обстановки относятся:
  - a) составление прогноза химической обстановки и проведение химической разведки;
  - b) прогнозирования и анализа химической обстановки;
  - c) проведение спутниковой и химической разведки;
  - d) гидрометеорологический мониторинг и прогнозирование химической обстановки.
7. К основным исходным данным при оценке химической обстановки относятся:
  - a) степень защищенности людей и наличие приборов химической разведки;
  - b) характер местности, рельефа и время суток;
  - c) тип аварийно химически опасного вещества (АХОВ) и метеорологические условия;
  - d) количество АХОВ и время года.
8. К исходным данным для предварительной оценки химической обстановки при применении отравляющих веществ (ОВ) относятся:
  - a) метеоусловия, растительный покров, рельеф местности и наличие

приборов химической разведки;

- b) расположение людей, их защищенность от воздействия ОВ и время суток;
- c) количество, тип ОВ и расположение постов радиационного и химического наблюдения;
- d) средства, способы применения противником ОВ, количество и тип ОВ.

9. Сигналом предупреждения о радиоактивном заражении является:

- a) «Радиоактивное заражение»;
- b) «Радиационная опасность»;
- c) «Радиация»;
- d) «Атом».

10. Сигналом предупреждения о химическом заражении является:

- a) «Химическая тревога»;
- b) «Химическое заражение»;
- c) «Газы»;
- d) «Химическая опасность».

**Тема 14. Взрывчатые вещества, взрывные устройства и средства взрывания, используемые при совершении преступлений**

**Задание:** Необходимо сконструировать макет любого известного взрывного устройства промышленного производства из подручных средств. Фотография приложите в практикум.

Важное условие: в группе обучающихся не должно быть одинаковых макетов.

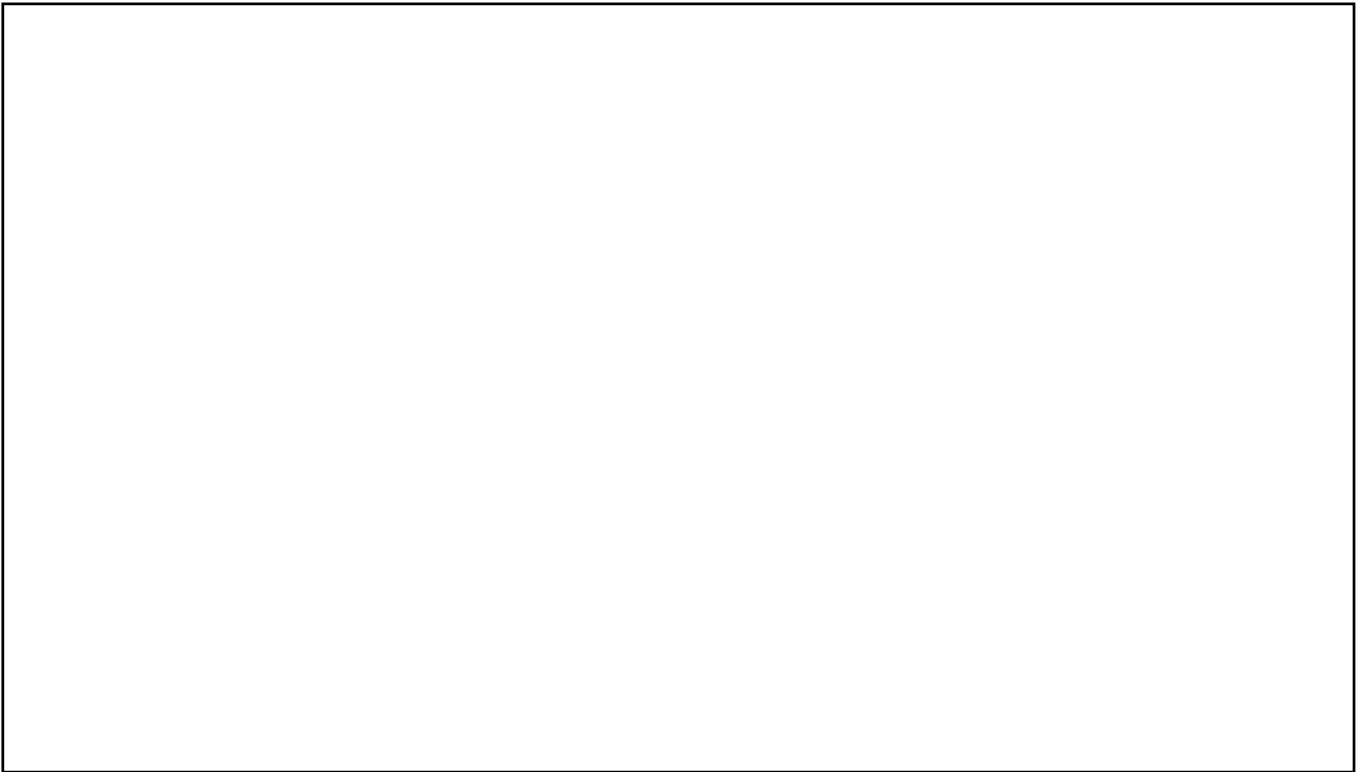

**Задание.** Виды, назначение и классификация взрывных устройств

**Задача:** В ДЧ ОП № 3 поступило сообщение о минировании территории детского сада «Веснушка». Составьте алгоритм действий дежурного и прибывших на место сотрудников полиции.

**Обучающие видеоматериалы по теме**



**Задания для повторения ранее пройденного материала**

1. Санитарная обработка бывает:

- a) разовая;
- b) частичная или полная;
- c) многоразовая;
- d) влажная или сухая.

2. Дезактивация – это:

- a) нейтрализация химических веществ;
- b) удаление радиоактивных веществ с зараженных объектов, исключающих поражение людей и обеспечивающее их безопасность;
- c) удаление бактериологических веществ.

3. Дезактивация может быть:

- a) механической и не механической;
- b) жидкостной и безжидкостной;
- c) воздушной и безвоздушной;
- d) биологической или физической.

4. Способами дегазации являются:

- a) автоматический и полуавтоматический;
- b) жидкостный и безжидкостный;
- c) механический, химический и физический;
- d) воздушный и безвоздушный.

5. Плащ защитный (ОП-1М) имеет размеры:

- a) с 1 по 8;
- b) с 1 по 3;
- c) с 1 по 10;
- d) с 1 по 4.

6. Лекарственное вещество, применяемое, при поражении отравляющими веществами называется:

- a) парацетамол;
- b) аспирин;
- c) антидот;
- d) димедрол.

7. Коллективными средствами защиты являются:

- a) приюты;
- b) убежища;
- c) палатки;
- d) схроны.

8. Общевойсковой фильтрующий противогаз предназначен:

- a) для защиты органов дыхания, лица и ушных раковин;
- b) для защиты лица, шеи и глаз;
- c) для защиты органов дыхания, лица и глаз;
- d) для защиты органов дыхания, туловища и конечностей.

9. Шлем-маска ШМ-66Му противогАЗа ПМГ-2 имеет размеры:

- a) с 1 по 5;
- b) с 0 по 5;
- c) с 0 по 4;
- d) с 1 по 4.

10. Основными способами защиты населения и личного состава от ОМП и ЧС природного и техногенного характера являются:

- a) организация эвакуации и рассредоточения;
- b) отступление и перегруппировка;
- c) организация радиационного контроля;
- d) организация химической разведки.

## **Тема 15. Основы взрывобезопасности сотрудников ОВД**

**Задание:** Изготовить макет мины-ловушки из подручных средств, прикрепить фотографию к практикуму



**Задание.** Опишите алгоритм поиска взрывных устройств на местности.

**Задание.** Опишите действия сотрудников ОВД при обнаружении взрывных устройств, приборов и принадлежностей к ним.

**Задание.** Причислите меры безопасности при обнаружение взрывных устройств.

**Обучающие видеоматериалы по теме**



**Задания для повторения ранее пройденного материала**

1. При выполнении оперативно – служебных задач в зоне проведения специальных (контртеррористических) операций сотрудники ОВД, как правило, располагаются в:

- a) пунктах постоянной дислокации;
- b) населённых пунктах;
- c) пунктах временной дислокации;
- d) исходных районах.

2. По условиям возведения инженерные сооружения подразделяются на:

- a) открытые, полужакрытые, закрытые;
- b) котлованные, наземные, подземные;
- c) постоянные, долговременные, временные;
- d) капитальные, быстровозводимые, стационарные.

3. По степени защиты от средств поражения фортификационные инженерные сооружения подразделяются на:
- открытые, полузакрытые, закрытые;
  - окопы, траншеи, блиндажи;
  - ходы сообщения, перекрытые щели, убежища;
  - демонстративные, ложные, замаскированные.
4. По месту расположения контрольно-пропускные пункты подразделяются:
- на КПП в населенных пунктах и вне населенных пунктов;
  - на КПП открытых и закрытых участках дорог;
  - на КПП по досмотру транспорта и досмотру людей;
  - на КПП временные и стационарные.
5. Демаскирующие признаки подразделяются на:
- звуковые и видимые;
  - видимые и невидимые;
  - звуковые и беззвучные;
  - световые и шумовые.
6. Система траншей и ходов сообщения должна обеспечивать:
- оборону наиболее уязвимых участков;
  - оборону командного пункта;
  - оборону с фронта и тыла;
  - круговую оборону.
7. Главным условием определения места расположения контрольно-пропускного пункта является:
- наличие интенсивного транспортного потока;
  - невозможность его объезда;
  - расположение на пересечениях дорог;
  - хорошие условия наблюдения.
8. Мероприятия по устранению признаков пребывания кого-либо или нахождения чего-либо на определенном участке местности, по обеспечению внезапности действий и уменьшению потерь в живой силе и технике называются:
- легендированием;
  - маскировкой;
  - инженерно-техническим обеспечением;
  - дезинформацией.

**Тема 16. Виды и тактика действий служебных нарядов по охране общественного порядка и безопасности**

**Задание:** Расположить наряды по охране общественного порядка и безопасности на территории, в которой проводится массовое мероприятие. Расписать порядок действий каждого наряда при возникновении следующих ситуаций: несогласованный митинг; поступила информация о готовящемся нападении на здание, расположенное на контролируемой территории

**Задание.** Перечислите основные виды нарядов полиции и их функции:

Вид	Численность	Функции

**Задание.** Перечислите особенности охраны общественного порядка при проведении массовых мероприятий:

**Задание** В городе Нижнеудинск у здания местной администрации группа граждан проводила несанкционированный митинг, который перерос в массовые беспорядки. В толпе появились зачинщики и подстрекатели, призывающие к захвату здания администрации и дальнейшим погромам.

Определите тактику действий начальника оперативного штаба в пресечении массовых беспорядков.

Какая спецтехника может быть применена в данной ситуации?

Составьте план по предотвращению и пресечению массовых беспорядков.

**Задание.** Наряд полиции Управления на транспорте МВД России на станции Красноярск, при обходе территории вокзального комплекса, обнаружил закрытую картонную коробку, откуда торчали провода. Предмет по форме напоминал взрывное устройство.

Определите тактику действий наряда ППС при обнаружении данного предмета.

Что запрещено делать при обнаружении взрывного устройства?

## Обучающие видеоматериалы по теме



### Задания для повторения ранее пройденного материала

1. ВВ, обладающими высокой чувствительностью к внешним воздействиям, называются:
  - a) бризантными;
  - b) фугасными;
  - c) метательными;
  - d) иницирующими.
  
2. Процесс взрывчатого превращения, обусловленный прохождением ударной волны по ВВ, и протекающий с постоянной (для данного вещества при данном его состоянии) сверхзвуковой скоростью, называется:
  - a) взрывом;
  - b) горением;
  - c) детонацией;
  - d) выстрелом.
  
3. По поражающему действию противопехотные мины подразделяются на:
  - a) нажимные;
  - b) кругового поражения;
  - c) осколочные;
  - d) управляемые.
  
4. К ВВ повышенной мощности относятся:
  - a) тэн, гексоген, тетрил;
  - b) тротил, тол, ТНТ;
  - c) пикриновая кислота, пластит-4;
  - d) аммониты, динамоны, аммоналы.

5. Процесс взрывчатого превращения, обусловленный передачей энергии от одного слоя ВВ у другому путем теплопроводности и излучения тепла газообразными продуктами, называется:

- a) детонацией;
- b) горением;
- c) взрывом;
- d) экзотермией.

6. К противогусеничным минам относится:

- a) ТМ- 62;
- b) ТМ- 72;
- c) ТМК- 2;
- d) ТМ- 83.

7. Способность ВВ дробить при взрыве соприкасающиеся с ним предметы, называется:

- a) фугасностью;
- b) бризантностью;
- c) кумулятивностью;
- d) работоспособностью.

8. К средствам взрывания относится:

- a) капсюль-детонатор;
- b) заряд ВВ;
- c) инициирующие ВВ;
- d) бризантные ВВ.

9. Взрывчатое превращение в зависимости от свойств взрывчатого вещества (ВВ) и видов воздействия на него, может протекать в форме:

- a) химического превращения;
- b) взрыва или горения;
- c) механического превращения;
- d) экзотермической реакции.

**Тема 17. Виды и тактика действий служебных нарядов при  
чрезвычайных обстоятельствах**

**Задание:** Расположить наряды, создаваемые при чрезвычайных обстоятельствах на территории, в которой проводится массовое мероприятие. Расписать порядок действий каждого наряда при возникновении следующих ситуаций: захват заложников, поступление сообщения об обнаружении взрывного устройства.

Решите задачу: В 22.10 патрульная группа во главе с сержантом полиции Ивановым Е.К, проезжая по маршруту патрулирования, увидела, как в поселке Солнечном, расположенном в 2-х км от маршрута, горит здание.  
Как должен действовать наряд?

**Задание.**

Опишите действия нарядов:

– При обнаружении пожара

– При наводнении (паводке)

– При землетрясениях и оползнях

– Во время аварий, крушений, катастроф

– Во время метелей, снежных заносов и ураганов

– При обнаружении самодельных взрывных устройств, неразорвавшихся боеприпасов, взрывчатых, радиоактивных, ядовитых и других опасных веществ

**Задание.**

Раскройте сигналы оповещения личного состава при чрезвычайных обстоятельствах.

**Заполните таблицу**

Виды нарядов	Назначение при чрезвычайных обстоятельствах

**Обучающие видеоматериалы по теме****Задания для повторения ранее пройденного материала**

1. СВУ замедленного действия электрического способа взрывания включает в себя:

- a) источник тока (батарея);
- b) натяжные провода;
- c) радиодетонатор.

2. Способ действий спецподразделений с целью обнаружения взрывоопасного предмета (ВОП) на местности, в зданиях, на транспорте и иных местах, называется:

- a) обнаружение;
- b) поиск;
- c) обезвреживание;

d) идентификация.

3. Выявление сотрудником того или иного взрывоопасного предмета (ВОП) по демаскирующим признакам, определение его положения на местности, в воздушном пространстве, под водой или на водной поверхности, а также характера его действий, называется:

- a) обнаружение;
- b) поиск;
- c) идентификация;
- d) обезвреживание.

4. Взрывное устройство (ВУ), взрыв которого происходит мгновенно при воздействии человека на взрыватель, называется:

- a) ВУ – приманка;
- b) ВУ – ловушка;
- c) ВУ – сюрприз;
- d) ВУ – обманка.

5. Срабатывание запалов в ручных осколочных гранатах происходит с замедлением:

- a) от 1 до 2 сек.;
- b) от 2 до 3 сек.;
- c) от 3 до 4 сек.;
- d) от 4 до 5 сек.

6. По принципу приведения в действие самодельные взрывные устройства (СВУ) подразделяют на:

- a) нажимного действия;
- b) электрического действия;
- c) химического действия;
- d) механического действия.

7. Наиболее общими признаками, указывающими на возможное отнесение обнаруженного предмета к взрывоопасному, являются:

- a) наличие у предметов яркой упаковки;
- b) наличие у предметов характерного вида боеприпасов;
- c) наличие у предметов крупных габаритов.

8. В качестве самовоспламеняющихся химических воспламенителей в СВУ используют:

- a) смесь металлических опилок с серной кислотой;
- b) смесь глицерина с марганцовкой;
- c) смесь нашатырного спирта с бензином;
- d) смесь металлических опилок с азотной кислотой.

**Тема 18. Основы профессиональной служебной подготовки ОВД**

**Задание:** Смоделировать ситуацию, в которой сотруднику необходимо применить знания и навыки служебной подготовки по каждой пройденной теме, определить алгоритм правильных действий, разыграть ситуацию на занятии и провести работу над ошибками.

**Задание.** Составьте план проведения занятий сотрудникам ОВД, для совершенствования их умений и навыков при выполнении служебных обязанностей.

**Обучающие видеоматериалы по теме****Задания для повторения ранее пройденного материала**

1. Решения по управлению и организации патрульно-постовой службы полиции принимаются и оформляются постовой ведомостью на:

- a) сутки;
- b) неделю;
- c) месяц;
- d) квартал.

2. План комплексного использования сил и средств полиции по охране общественного порядка по единой дислокации составляется на:

- a) 6 мес.;
- b) 1 год;
- c) 2 года;
- d) 3 года.

3. Удаление границ от центра поста на котором сотрудник полиции выполняет возложенные на него обязанности составляет до:

- a) 100 м;
- b) 200 м;
- c) 300 м;
- d) 500 м.

4. Непрерывная служба на посту или маршруте патрулирования не должна превышать:

- a. 1 ч;
- b) 2 ч;
- c) 3 ч;
- d) 4 ч.

5. Непрерывное несение службы нарядами полиции, на внешних постах и маршрутах при -20 град и ниже, не должна превышать:

- a) 30 мин.;
- b) 1 ч;
- c) 2 ч;
- d) 3 ч.

6. Для взаимодействия или получения помощи от соседних нарядов, других сотрудников ОВД патрульный или постовой подает сигналы свистком «Задерживай»:

- a) один продолжительный сигнал;
- b) два коротких сигнала;
- c) один короткий сигнал.

7. Для взаимодействия или получения помощи от соседних нарядов, других сотрудников ОВД патрульный или постовой подает сигналы свистком «На помощь, ко мне»:

- a) один продолжительный сигнал;
- b) два коротких сигнала;
- c) один короткий сигнал.

8. Патрульный (постовой) при сигнале «На помощь, ко мне» обязан:

- a) усилить внимание и принять меры к обнаружению и задержанию лиц, пытающихся уйти от преследования;
- b) ответить двумя короткими сигналами свистка и немедленно направиться к месту вызова для оказания помощи;
- c) ответить одним коротким сигналом свистка и немедленно направиться к месту вызова для оказания помощи.

9. Продолжительность инструктажа не должна превышать:

- a) 30 мин.;
- b) 45 мин.;
- c) 1 ч.;
- d) 1 ч. 30 мин.

10. Порядок несения патрульно-постовой службы начальники караулов и их помощники обязаны проверять:

- a) не менее 4-х раз в сутки;
- b) каждый час;
- c) 1 раз в сутки;
- d) 2 раза в сутки.